

AEG

ÉLECTRO- MÉNAGERS

APPAREILS ENCASTRABLES
ET INDÉPENDANTS

2024 | 2025



imprimé en
suisse



Nos brochures sont réalisées en FSC®-papier certifié.



* par rapport à ENTSO-E-Mix Courant normal

AEG: UNE MARQUE PIONNIÈRE VISIONNAIRE

Depuis toujours, nous développons pour vous des produits qui offrent la sensation rassurante de tout maîtriser – qu'il s'agisse de ménage, de cuisine ou d'entretien du linge. Pour ce faire, nous tenons compte de la réalité actuelle mais aussi des défis de demain. Nos produits ont ainsi toujours une longueur décisive d'avance.

Cuisson	6
Fours encastrables	8
Fours à micro-ondes	11
Cuisinières encastrables	12
Cuisinières indépendantes	13
Cuisson	14
Plans de cuisson	16
Hottes	20
Hottes aspirantes	22
Réfrigération / Congélation	26
Réfrigérateurs et congélateurs encastrables	28
Réfrigérateurs et congélateurs indépendants	32
Laver	36
Lave-vaisselle	38
Entretien du linge	40
Lave-linge	41
Lave-sèche-linge	44
Sèche-linge	46
Dessins cotés	50
Accessoires	62

Ce catalogue est valable à partir du 01.03.2024

Livraison aux revendeurs:

Cargo domicile ou camion.



Déclaration de marchandises

Vous pouvez tout simplement consulter notre déclaration de marchandises sur notre site Web, dans la rubrique «Catalogues», ou scanner le code QR.



UNE MARQUE DE TRADITION ENTRE DE BONNES MAINS

Depuis 1994, AEG fait partie du groupe de renommée mondiale Electrolux. En Suisse, la marque de tradition allemande est gérée depuis le 1er janvier 2005 par la société Electrolux SA dont le siège est à Zurich.

Electrolux SA Suisse, leader du marché

Avec les marques Electrolux et AEG, Electrolux Suisse est le leader du marché de l'électroménager. Une politique commerciale claire et conviviale, centrée sur l'être humain et ses besoins, tel est le fondement d'une confiance exceptionnelle entre fabricant, commerce et utilisateurs.

Le siège de Zurich

La maison mère d'Electrolux Suisse abrite la direction et toutes les fonctions administratives centrales ainsi que le plus important des dix Electrolux Taste Galleries, une généreuse vitrine de la société.

Taste Galleries

Electrolux possède des Taste Galleries sur dix sites à travers les principales régions de Suisse: à Zurich, Bâle (Pratteln), Berne, Coire, Lucerne (Kriens), Mägenwil, Saint-Gall, Volketswil (Bauarena), Lausanne (Préverenges) et Lugano (Manno). Ces centres disposent tous d'une salle d'exposition où les visiteurs peuvent bénéficier d'informations et de conseils personnalisés, d'une cuisine où sont organisées des démonstrations culinaires ainsi que d'une boutique Quickshop pour l'achat d'accessoires.

Centre Logistique Mägenwil

Avantageusement situé, le Centre Logistique assure depuis 1983 un service après-vente rapide et compétent pour toute la Suisse. C'est ici que les besoins de service après-vente de nos clients sont traités de manière centrale et que les missions du service après-vente y sont dirigées et coordonnées.

www.aeg.ch

Fonctionnalité maximum et design sobre et agréable – telle se présente la page d'accès Internet conviviale et orientée vers l'utilisateur d'AEG. Vous trouverez en quelques clics toutes les informations essentielles sur les produits, sur l'entreprise ainsi que sur l'offre complète de conseil et de services. Vous pourrez surtout y télécharger sous forme de fichiers PDF la totalité de la documentation, prix courants, déclarations de marchandise, modes d'emploi et documents de planification.

Une présence mondiale

Electrolux est un des leaders mondiaux de l'électroménager sis à Stockholm en Suède. Le groupe emploie quelque 49 000 personnes à travers le monde. La gamme est constituée principalement de lave-linge, sèche-linge, réfrigérateurs et congélateurs, fours et cuisinières, plans de cuisson, fours à micro-ondes, hottes aspirantes et lave-vaisselle. Chaque année, 60 millions d'appareils sont vendus dans 120 pays.



CUISSON

Trouvez le four et le steamer parfaitement adaptés à vos besoins.

Les fours et fours à vapeur d'AEG offrent des fonctionnalités pour tous les goûts et toutes les techniques de préparation. Obtenez d'excellents résultats de cuisson, de grillade et de rôtissage grâce à nos fours multifonctions, ou découvrez de nouvelles saveurs avec nos fours à vapeur.



Cuisson à la vapeur

Pour la cuisson saine à la vapeur, sans branchement d'eau ni pression



Thermomètre à aliments

Surveillance et contrôle de la température idéale au cœur des aliments



Cuisson par chaleur alternée Plus

Cuisson avec deux niveaux d'humidité (bas/haut). Régulation automatique de l'humidité.



Régénération

Réchauffement à la vapeur délicat et en douceur de plats cuits ou surgelés



BakingPlus

Cuire en ajoutant de l'humidité, pour davantage de volume et une belle croûte



Air chaud

Pour cuire au four, mijoter ou rôtir simultanément, sur jusqu'à trois niveaux

Four à vapeur Multi / Gamme Compact 45



Modèle	BOGESKM	BO4GESKM	BO4GEMKM	
Highlights	<ul style="list-style-type: none"> ★ Écran avec symboles et texte clair ★ Thermomètre à aliments ★ Cuisson à plusieurs niveaux d'humidité bas et haut ★ Plaque de cuisson XL 	<ul style="list-style-type: none"> ★ Écran avec symboles et texte clair ★ Thermomètre à aliments ★ Cuisson à plusieurs niveaux d'humidité bas et haut ★ Plaque de cuisson XL 	<ul style="list-style-type: none"> ★ Écran avec symboles et texte clair ★ Four à micro-ondes et modes de chauffage traditionnels ★ Fonction cuisson à basse température ★ Plaque de cuisson XL 	
Montage				
Construction	Four à vapeur Multi	Compact 45 Four à vapeur Multi	Compact 45 Micro-ondes combiné	
Couleur: chrome (M), noir (B), blanc (W)	M	M	M	
Dimensions	H × L × P, mm	594 × 595 × 567	455 × 595 × 567	455 × 595 × 567
Valeur de raccordement	V / A / kW	400, 2-3 N / 2-3 × 10 / 3,5, 3,5	400, 2 N, 230 / 2 × 10, 1 × 16 / 3,0, 3,0	400, 2 N, 230 / 2 × 10, 1 × 16 / 3,0, 3,0
Commande / écran				
Commande Touch	•	•	•	
Puissance				
Volume (utile) de l'espace de cuisson	70	43	43	
Classe d'efficacité énergétique	A+++ - D	A+	A+	
Équipement				
Steam System: externe / interne	• / -	• / -	- / -	
Réservoir d'eau amovible / tiroir de remplissage d'eau	- / •	- / •	- / -	
Puissance micro-ondes maximale	W	-	-	1000
Niveaux de puissance du microondes	-	-	-	10
Recettes préprogrammées	180	180	90	
Mémoire pour programmes personnels	•	•	•	
Nettoyage				
Programme de lavage vapeur	•	•	•	
Sécurité				
Sécurité enfants	•	•	•	
Mémoire en cas de panne de courant (heures)	72	72	72	
Accessoires inclus				
Récipient en verre avec grille	1	1	-	
Plaque de cuisson/plaque de cuisson à bord haut	1/1	1/1	1/ -	
Grille (acier chromé)	1	1	1	
Peut être équipé d'un dispositif de détournement (en option)	TR1LFSTV	TR1LFSTV	TR1LFSTV	
Prix TVA incl. / excl.	3175.- / 2937.10	2865.- / 2650.30	1915.- / 1771.50	
CAR TVA incl. / excl.	10.81 / 10.-	10.81 / 10.-	10.81 / 10.-	

Scanner le code QR pour obtenir plus d'informations sur les produits et les prix



Fours encastrables



Modèle	BOGEM	BOBEPM	BOBZD
Highlights	<ul style="list-style-type: none"> ★ Écran avec symboles et texte clair ★ Thermomètre à aliments ★ Cuisson sur plusieurs niveaux ★ Plaque de cuisson XL 	<ul style="list-style-type: none"> ★ Écran LED bicolore ★ Nettoyage pyrolytique ★ Cuisson sur plusieurs niveaux ★ Plaque de cuisson XL 	<ul style="list-style-type: none"> ★ Écran LED bicolore ★ Fonction BakingPlus ★ Cuisson sur plusieurs niveaux ★ Plaque de cuisson XL
Montage			
Construction	Four encastrable	Four encastrable, Pyrolyse	Four encastrable, BakingPlus
Couleur: chrome (M), noir (B), blanc (W)	M	M	M / B
Dimensions	H × L × P, mm	594 × 595 × 567	594 × 595 × 567
Valeur de raccordement	V / A / kW	400, 2-3 N / 2-3 × 10 / 3,5, 3,5	400, 2-3 N / 2-3 × 10 / 3,5, 3,5
Commande / écran			
Commande Touch	•	-	-
Sélecteurs escamotables + 5 touches de numérotation rapide	-	•	•
Sélecteurs escamotables	-	-	-
Puissance / équipement			
Volume (utile) de l'espace de cuisson	l	71	71
Classe d'efficacité énergétique	A+++ - D	A+	A+
Recettes préprogrammées	60	45	45
Chauffage rapide	•	•	•
Nettoyage			
Autonettoyage pyrolytique / catalytique	- / -	• / -	- / -
Revêtement émaillé LongClean	•	-	•
Sécurité			
Sécurité enfants	•	•	•
Mémoire en cas de panne de courant (heures)	72	-	-
Accessoires inclus			
Plaque de cuisson / plaque de cuisson à bord haut	1 / 1	1 / 1	1 / 1
Grille (acier chromé)	1	1	1
Peut être équipé d'un dispositif de détournement (en option)	TR1LFSTV	TR1LFSTV	TR1LFSTV
Prix TVA incl. / excl.	1815.- / 1679.-	1680.- / 1554.10	BOBZDM 1595.- / 1475.50
Variante couleurs acier chromé M			
Variante couleurs noir B	-	-	BOBZDB 1595.- / 1475.50
Variante couleurs blanc W	-	-	-
CAR TVA incl. / excl.	10.81 / 10.-	10.81 / 10.-	10.81 / 10.-

Scanner le code QR pour obtenir plus d'informations sur les produits et les prix



Fours encastrables



Modèle	BOBZRM	BOBZ	BOB	BOAB
Highlights	★ Écran LED bicolore ★ Nettoyage catalytique ★ Cuisson sur plusieurs niveaux ★ Plaque de cuisson XL	★ Écran LED bicolore ★ Cuisson sur plusieurs niveaux ★ Plaque de cuisson XL	★ Cuisson sur plusieurs niveaux ★ Plaque de cuisson XL	★ Plaque de cuisson XL
Montage				
Montage	Four encastrable Catalyse	Four encastrable	Four encastrable	Four encastrable
Construction	Four encastrable Catalyse	Four encastrable	Four encastrable	Four encastrable
Couleur: chrome (M), noir (B), blanc (W)	M	M / B	M / B	B
Dimensions H × L × P, mm	594 × 595 × 567	594 × 595 × 567	594 × 595 × 567	594 × 595 × 567
Valeur de raccordement V / A / kW	400, 2-3 N / 2-3 × 10 / 3,5, 3,5	400, 2-3 N / 2-3 × 10 / 3,5, 3,5	400, 2-3 N / 2-3 × 10 / 3,5, 3,5	400, 2-3 N / 2-3 × 10 / 3,0, 3,0
Commande / écran				
Commande Touch	–	–	–	–
Sélecteurs escamotables + 5 touches de numérotation rapide	•	•	–	–
Sélecteurs escamotables	–	–	•	•
Puissance / équipement				
Volume (utile) de l'espace de cuisson l	71	71	71	71
Classe d'efficacité énergétique A+++ - D	A+	A+	A	A
Recettes préprogrammées	45	45	–	–
Chauffage rapide	•	•	–	–
Nettoyage				
Autonettoyage pyrolytique / catalytique	– / •	– / –	– / –	– / –
Revêtement émaillé LongClean	–	•	•	•
Sécurité				
Sécurité enfants	•	•	–	–
Mémoire en cas de panne de courant (heures)	–	–	–	–
Accessoires inclus				
Plaque de cuisson / plaque de cuisson à bord haut	2 / –	2 / –	1 / –	1 / –
Grille (acier chromé)	1	1	1	1
Peut être équipé d'un dispositif de détournage (en option)	TR1LFSTV	TR1LFSTV	TR1LFSTV	TR1LFSTV
Prix TVA incl. / excl.				
Variante couleurs acier chromé M	1565.- / 1447.75	BOBZM 1465.- / 1355.25	BOBM 1300.- / 1202.60	–
Variante couleurs noir B	–	BOBZB 1465.- / 1355.25	BOBB 1300.- / 1202.60	960.- / 888.05
Variante couleurs blanc W	–	–	–	–
CAR TVA incl. / excl.	10.81 / 10.-	10.81 / 10.-	10.81 / 10.-	10.81 / 10.-

Scanner le code QR pour obtenir plus d'informations sur les produits et les prix



Fours à micro-ondes



Modèle	BO4BEMGM	MW17BEMGM
Highlights	★ Écran LED bicolore ★ plateau tournant XL ★ Micro-ondes + grill à combiner	★ Micro-ondes + grill à combiner ★ plateau tournant XL
Montage		
Construction	Compact 45 Micro-ondes solo	Four à Micro-ondes
Couleur: chrome (M), noir (B)	M	B
Dimensions H × L × P, mm	455 × 595 × 567	371 × 594 × 316
Valeur de raccordement V / A / W	230 V~ / 10A	230 V~ / 10A
Charnière de porte à gauche	en bas (porte à charnières)	gauche
Commande / écran		
Commande électronique par bouton rotatif / Touch	• / –	– / •
Écran avec chiffres et symboles	•	•
Fin du temps de cuisson avec signal sonore	•	•
Affichage de l'heure	•	•
Puissance / équipement		
Espace de cuisson, laqué, éclairé L	42	17
Puissance micro-ondes maximale W	1200	800
Niveaux de puissance micro-ondes nombre / W	5 / 1000	5 / 800
Puissance grill à quartz W	1200	800
Plaque tournante en verre Ø cm	25,2	27,2
Programme automatique de décongélation en fonction du temps ou du poids	•	•
Démarrage rapide	•	•
Minuterie jusqu'à 90 minutes	•	•
Minuteur	•	•
Sécurité		
Sécurité enfants	•	•
Accessoires inclus		
Plateau tournant / grille	• / •	• / •
Prix TVA incl. / excl.	1400.- / 1295.10	895.- / 827.95
CAR TVA incl. / excl.	10.81 / 10.-	6.01 / 5.56

* combinable avec tous les fours encastrables 600 mm

** Encastrement similaire à celui des appareils Compact 45, schéma de montage page 49



Scanner le code QR pour obtenir plus d'informations sur les produits et les prix

Cuisinières encastrables



Modèle	EHBZD	EHBZ	EHB	EHA
Highlights	<ul style="list-style-type: none"> ★ Écran LED bicolore ★ Fonction BakingPlus ★ Cuisson sur plusieurs niveaux ★ Plaque de cuisson XL 	<ul style="list-style-type: none"> ★ Écran LED bicolore ★ Cuisson sur plusieurs niveaux ★ Plaque de cuisson XL 	<ul style="list-style-type: none"> ★ Cuisson sur plusieurs niveaux ★ Plaque de cuisson XL 	<ul style="list-style-type: none"> ★ Plaque de cuisson XL
Montage				
Construction	Cuisinières encastrable, BakingPlus	Cuisinières encastrable	Cuisinières encastrable	Cuisinières encastrable
Couleur: chrome (M), noir (B), blanc (W)	M / B	M / B	M / B / W	B / W
Dimensions H x L x P, mm	594 x 595 x 567	594 x 595 x 567	594 x 595 x 567	594 x 595 x 567
Tension / disjoncteur V / A	400 V, 2-3 N / 2-3 x 16	400 V, 2-3 N / 2-3 x 16	400 V, 2-3 N / 2-3 x 16	400 V, 2-3 N / 2-3 x 16
Puissance nominale / Valeur de raccordement totale max., kW	3,5 / 10,85	3,5 / 10,85	3,5 / 10,85	3,0 / 10,10
Commande du four				
Sélecteurs escamotables + 5 touches de numérotation rapide	•	•	-	-
Sélecteurs escamotables	-	-	•	•
Commande des zones de cuisson				
Régulateurs d'énergie escamotables / régulateurs à double circuit	4 / av. G & ar. D	4 / av. G & ar. D	4 / av. G & ar. D	-
Puissance				
Volume (utile) de l'espace de cuisson L	71	71	71	77
Classe d'efficacité énergétique A+++ - D	A+	A+	A	A
Équipement				
Recettes préprogrammées	45	45	-	-
Chauffage rapide	•	•	-	-
Nettoyage				
Autonettoyage pyrolytique / catalytique	-	-	-	-
Revêtement émaillé LongClean	•	•	•	•
Sécurité				
Sécurité enfants	•	•	-	-
Mémoire en cas de panne de courant (heures)	-	-	-	-
Accessoires inclus				
Grille (chromée)	1	1	1	1
Plaque de cuisson / plaque de cuisson à bord haut	1 / 1	2 / -	1 / -	1 / -
Peut être équipé d'un dispositif de détournage (en option)	TR1LFAV	TR1LFAV	TR1LFAV	TR1LFAV
Prix TVA incl. / excl.				
Variante couleurs acier chromé M	EHBZDM 1655.- / 1531.-	EHBZM 1525.- / 1410.75	EHBM 1360.- / 1258.10	-
Variante couleurs noir B	EHBZDB 1655.- / 1531.-	EHBZB 1525.- / 1410.75	EHBB 1360.- / 1258.10	EHAB 1020.- / 943.55
Variante couleurs blanc W	-	-	EHBW 1360.- / 1258.10	EHAW 1020.- / 943.55
CAR TVA incl. / excl.	10.81 / 10.-	10.81 / 10.-	10.81 / 10.-	10.81 / 10.-

Scanner le code QR pour obtenir plus d'informations sur les produits et les prix



Cuisinières indépendantes



Modèle	FEHA6KV202	FEHA5KV102
Highlights	<ul style="list-style-type: none"> ★ Écran avec minuterie ★ Cuisson sur plusieurs niveaux 	<ul style="list-style-type: none"> ★ Écran avec minuterie ★ Cuisson sur plusieurs niveaux
Montage		
Construction	Cuisinière indépendante	Cuisinière indépendante
Couleur: blanc (W)	W	W
Dimensions H x L x P, mm	850 - 867 x 596 x 600	858 x 500 x 600
Tension / disjoncteur V	230, 2-3 N-E	230, 2-3 N-E
Protection A	2-3 x 16	2-3 x 16
Valeur de raccordement kW	9,5 / 8,2	8,4 / 7,5
Pieds réglables	•	-
Four		
Classe d'efficacité énergétique A+++ - D	A	A
Volume (utile) de l'espace de cuisson	73	57
Horloge électronique avec arrêt automatique et minuterie	•	•
Sélection de la température jusqu'à °C	275	250
Éclairage du four, 1 lampe	•	•
Tiroir à ustensiles	•	•
Commande des zones de cuisson		
Nombre zones de cuisson	4	4
Nettoyage		
Revêtement du four en émail avec parois brillantes	•	•
Sécurité		
Support mural anti-bascule	•	•
Accessoires inclus		
Plaque à gâteaux	1	1
Combiné poêle/lèche-frites	-	1
Grille (chromée)	1	1
Prix TVA incl. / excl.	1320.- / 1221.10	1110.- / 1026.85
CAR TVA incl. / excl.	10.81 / 10.-	10.81 / 10.-

Scanner le code QR pour obtenir plus d'informations sur les produits et les prix



PLANS DE CUISSON

AEG fait du plan de cuisson la pièce maîtresse de chaque cuisine. Que vous privilégiez un plan de cuisson à fleur ou avec cadre en acier, vous serez immédiatement séduit par les coupes claires des tables de cuisson AEG. Vous pouvez choisir entre induction et vitrocéramique.



Plans de cuisson à induction: chauffent rapidement et offrent une très grande réactivité, ce qui vous confère une parfaite maîtrise pour les recettes nécessitant une grande précision de température.



Plans de cuisson électriques/en vitrocéramique: les plans de cuisson électriques sont lisses et faciles à nettoyer car les foyers radiants sont situés sous une surface robuste en vitrocéramique.



Induction

Réchauffez vos aliments plus rapidement sur ce champ de cuisson, grâce à la technologie à induction



Identification de casserole automatique

Cette fonction ne réchauffe que le fond de la casserole – mais pas les autres objets



Commande à curseur DirectControl

La zone de cuisson peut être réglée grâce à la fonction Slider, en déplaçant le doigt sur le bandeau de commande ou en choisissant directement la puissance voulue, grâce à un appui du doigt



Fonction PowerBoost

Chauffez de l'eau plus rapidement grâce à la fonction PowerBoost

Plans de cuisson autonomes à induction



Modèle	KFA58DIM	KFA58DIO
Highlights	Le TOP de l'induction <ul style="list-style-type: none"> ★ Design Slim-Fit ★ Graphisme discret des zones de cuisson ★ Commande à curseur blanche avec affichage en rouge ★ Zone de rôtissage à induction ★ 14 niveaux de cuisson pour une régulation précise ★ Bobines offrant une surface maximale pour différents diamètres de casseroles 	Le TOP de l'induction <ul style="list-style-type: none"> ★ Design Slim-Fit ★ Graphisme discret des zones de cuisson ★ Commande à curseur blanche avec affichage en rouge ★ Zone de rôtissage à induction ★ 14 niveaux de cuisson pour une régulation précise ★ Bobines offrant une surface maximale pour différents diamètres de casseroles
Montage		
Construction	Induction	Induction
Encastrement à plat ou à fleur	• / -	- / •
Type de cadre: sans cadre (O) / cadre en acier chromé (M)	M	O
Dimensions L x P x H, mm	576 x 516 x 49	580 x 510 x 49
Valeur de raccordement V / A / kW	400V 2N~ / 2x16 / 7,35	400V 2N~ / 2x16 / 7,35
Design SlimFit	•	•
OptiFix	•	•
Commande / écran		
Zone de cuisson avec graphisme imprimé: discret / rouge	• / -	• / -
Commande à curseur: intuitive / directe	- / •	- / •
Commande Touch	-	-
Zones de cuisson / puissance		
Nombre de niveaux de cuisson	14	14
Zones de cuisson avec fonction PowerBoost	4	4
*av. G: diamètre du fond de casserole / puissance mm / kW	160 - 240 / 3,7	160 - 240 / 3,7
*ar. G: diamètre du fond de casserole / puissance mm / kW	145 - 200 / 2,8	145 - 200 / 2,8
*ar. D: diamètre du fond de casserole / puissance mm / kW	145 - 170 / 2,3	145 - 170 / 2,3
*av. D: diamètre du fond de casserole / puissance mm / kW	120 - 160 / 2,5	120 - 160 / 2,5
Sécurité		
Arrêt automatique en fonction de l'activité	•	•
Protection anti-surchauffe	•	•
Sécurité enfants	•	•
Protection de température contre les contacts accidentels (ProBox)	-	-
OptiHeat Control / affichage de la chaleur résiduelle	• / -	• / -
Accessoires		
Accessoires en option	page 62	page 62
Prix TVA incl. / excl.	1575.- / 1457.-	1575.- / 1457.-
CAR TVA incl. / excl.	2.50 / 2.31	2.50 / 2.31

Scanner le code QR pour obtenir plus d'informations sur les produits et les prix



Modèle	KFA58SIM	KFA58SIO	KFA29SIO
Highlights	Induction CLASSE CONFORT <ul style="list-style-type: none"> ★ Design Slim-Fit ★ Graphisme discret des zones de cuisson ★ Commande Touch blanche avec affichage en rouge ★ 10 niveaux de cuisson ★ Bobines offrant une surface maximale pour différents diamètres de casseroles 	Induction CLASSE CONFORT <ul style="list-style-type: none"> ★ Design Slim-Fit ★ Graphisme discret des zones de cuisson ★ Commande Touch blanche avec affichage en rouge ★ 10 niveaux de cuisson ★ Bobines offrant une surface maximale pour différents diamètres de casseroles 	Induction CLASSE CONFORT <ul style="list-style-type: none"> ★ Graphisme discret des zones de cuisson ★ Commande Touch blanche avec affichage en rouge ★ 10 niveaux de cuisson ★ Bobines offrant une surface maximale pour différents diamètres de casseroles
Montage			
Construction	Induction	Induction	Induction
Encastrement à plat ou à fleur	• / -	- / •	- / •
Type de cadre: sans cadre (O) / cadre en acier chromé (M)	M	O	O
Dimensions L x P x H, mm	576 x 516 x 49	580 x 510 x 49	296 x 516 x 62
Valeur de raccordement V / A / kW	400V 2N~ / 2x16 / 7,35	400V 2N~ / 2x16 / 7,35	230V~ / 1x16 / 3,6
Design SlimFit	•	•	-
OptiFix	•	•	•
Commande / écran			
Zone de cuisson avec graphisme imprimé: discret / rouge	• / -	• / -	• / -
Commande à curseur: intuitive / directe	- / -	- / -	- / -
Commande Touch	•	•	•
Zones de cuisson / puissance			
Nombre de niveaux de cuisson	9	9	9
Zones de cuisson avec fonction PowerBoost	4	4	2
*av. G: diamètre du fond de casserole / puissance mm / kW	160 - 240 / 3,7	160 - 240 / 3,7	145 - 200 / 2,5
*ar. G: diamètre du fond de casserole / puissance mm / kW	145 - 200 / 2,8	145 - 200 / 2,8	145 - 200 / 2,5
*ar. D: diamètre du fond de casserole / puissance mm / kW	145 - 200 / 2,8	145 - 200 / 2,8	
*av. D: diamètre du fond de casserole / puissance mm / kW	120 - 160 / 2,5	120 - 160 / 2,5	
Sécurité			
Arrêt automatique en fonction de l'activité	•	•	•
Protection anti-surchauffe	•	•	•
Sécurité enfants	•	•	•
Protection de température contre les contacts accidentels (ProBox)	-	-	-
OptiHeat Control / affichage de la chaleur résiduelle	- / •	- / •	- / •
Accessoires			
Accessoires en option	page 62	page 62	page 62
Prix TVA incl. / excl.	1170.- / 1082.35	1170.- / 1082.35	1040.- / 962.05
CAR TVA incl. / excl.	2.50 / 2.31	2.50 / 2.31	2.50 / 2.31

Scanner le code QR pour obtenir plus d'informations sur les produits et les prix



Plans de cuisson autonomes à corps de chauffe rayonnant

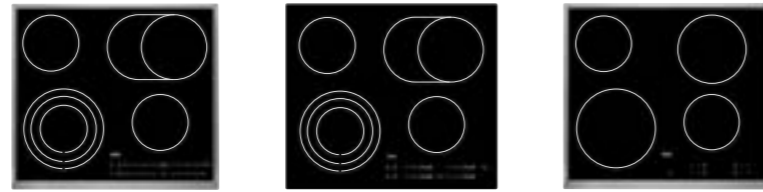

Modèle	KFA58DM	KFA58DO	KFA58SM
Highlights	<ul style="list-style-type: none"> ★ Zone de cuisson avec graphisme en blanc ★ Commande à curseur blanche avec affichage en rouge ★ 14 niveaux de cuisson pour une régulation précise ★ Zone de cuisson activable à 3 cercles ★ Zone de rôtissage activable 	<ul style="list-style-type: none"> ★ Zone de cuisson avec graphisme en blanc ★ Commande à curseur blanche avec affichage en rouge ★ 14 niveaux de cuisson pour une régulation précise ★ Zone de cuisson activable à 3 cercles ★ Zone de rôtissage activable 	<ul style="list-style-type: none"> ★ Zone de cuisson avec graphisme en blanc ★ Commande Touch blanche avec affichage en rouge ★ 10 niveaux de cuisson
Montage			
Construction	Vitrocéramique	Vitrocéramique	Vitrocéramique
Encastrement à plat ou à fleur	• / -	- / •	• / -
Type de cadre: sans cadre (O) / cadre en acier chromé (M)	M	O	M
Dimensions L x P x H, mm / rayon	576 x 516 x 43	580 x 510 x 43	576 x 516 x 43
Valeur de raccordement V / A / kW	400V 2N~ / 2x16 / 7,1	400V 2N~ / 2x16 / 7,1	400V 2N~ / 2x16 / 6,5
OptiFix	•	•	•
Commande / écran			
Zone de cuisson avec graphisme imprimé: blanc / bicolore	• / -	• / -	• / -
Commande intuitive directe / commande à touches	• / -	• / -	- / •
Zones de cuisson / puissance			
Nombre de niveaux de cuisson	14	14	9
Éléments chauffants radiants	•	•	•
Zone de cuisson à 2 cercles	av. G.	av. G.	-
zone de rôtissage / puissance mm / kW	ar. D. 170 x 265 / 2,4	ar. D. 170 x 265 / 2,4	-
*av. G: diamètre du fond de casserole / puissance mm / kW	120, 175, 210 / 0,8, 1,6, 2,3	120, 175, 210 / 0,8, 1,6, 2,3	210 / 2,3
*ar. G: diamètre du fond de casserole / puissance mm / kW	145 / 1,2	145 / 1,2	145 / 1,2
*ar. D: diamètre du fond de casserole / puissance mm / kW	170 / 1,5	170 / 1,5	180 / 1,8
*av. D: diamètre du fond de casserole / puissance mm / kW	145 / 1,2	145 / 1,2	145 / 1,2
Sécurité			
Arrêt automatique en fonction de l'activité	•	•	•
Protection anti-surchauffe	•	•	•
Sécurité enfants	•	•	•
OptiHeat Control / affichage de la chaleur résiduelle	• / -	• / -	- / •
Protection de température contre les contacts accidentels (ProBox)	•	•	•
Accessoires			
Accessoires en option	page 62	page 62	page 62
Prix TVA incl. / excl.	1370.- / 1267.35	1370.- / 1267.35	1010.- / 934.30
CAR TVA incl. / excl.	2.50 / 2.31	2.50 / 2.31	2.50 / 2.31

Scanner le code QR pour obtenir plus d'informations sur les produits et les prix



Plans de cuisson à corps de chauffe rayonnant commandés par la cuisinière ou par le boîtier de commande, boîtier de commande encastrable

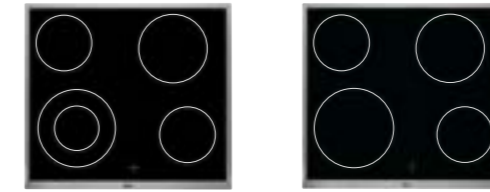

Modèle	KFA58HPM	KFA58HM
Highlights	<ul style="list-style-type: none"> ★ Zone de cuisson avec graphisme en blanc ★ Zone de cuisson activable à 2 cercles 	<ul style="list-style-type: none"> ★ Zone de cuisson avec graphisme en blanc
Montage		
Construction	Vitrocéramique commandée à partir de la cuisinière ou d'un boîtier de commande	Vitrocéramique commandée à partir de la cuisinière ou d'un boîtier de commande
Encastrement à plat ou à fleur	• / -	• / -
Type de cadre: sans cadre (O) / cadre en acier chromé (M)	M	M
Dimensions L x P x H, mm / rayon	576 x 516 x 43	576 x 516 x 43
Valeur de raccordement V / A / kW	400V 2-3N~ / 2-3x16 / 6,4	400V 2-3N~ / 2-3x16 / 6,5
OptiFix	•	•
Commande / écran		
Zone de cuisson avec graphisme imprimé: blanc / bicolore	• / -	• / -
Par cuisinière	EHB, EHBZR, EHBZD	EHA, EHB, EHBZR, EHBZD
Par le boîtier de commande	ESGL4E	ESGL4E
Zones de cuisson / puissance		
Nombre de niveaux de cuisson	9	9
Éléments chauffants radiants	•	•
Zone de cuisson à 2 cercles	av. G.	-
zone de rôtissage / puissance mm / kW	-	-
*av. G: diamètre du fond de casserole / puissance mm / kW	120, 210 / 0,9, 2,2	210 / 2,3
*ar. G: diamètre du fond de casserole / puissance mm / kW	145 / 1,2	145 / 1,2
*ar. D: diamètre du fond de casserole / puissance mm / kW	180 / 1,8	180 / 1,8
*av. D: diamètre du fond de casserole / puissance mm / kW	145 / 1,2	145 / 1,2
Sécurité		
Protection anti-surchauffe	•	•
OptiHeat Control / affichage de la chaleur résiduelle	- / •	- / •
Protection de température contre les contacts accidentels (ProBox)	-	-
Accessoires		
Accessoires en option	page 62	page 62
Prix TVA incl. / excl.	920.- / 851.05	835.- / 772.45
CAR TVA incl. / excl.	2.50 / 2.31	2.50 / 2.31

Scanner le code QR pour obtenir plus d'informations sur les produits et les prix



Modèle	ESGL4ECN
Highlights	<ul style="list-style-type: none"> ★ Pour 4 zones de cuisson ★ Compatible avec les plans de cuisson en vitrocéramique avec et sans zones à 2 cercles, platines de cuisson et set de plaques
Type de construction	Boîtier de commande encastrable pour plans de cuisson en vitrocéramique
Modèle	chromé
Dimensions (hauteur x largeur x profondeur)	410 x 250 x 90 mm
Dimensions de découpe (hauteur x largeur)	355 x 72 mm
Commande	
4 régulateurs d'énergie en continu à 2 cercles 1 - 9 avec mode maintien au chaud	•
Boutons rotatifs escamotables et éclairés	•
Recommandé pour le marché du remplacement	
Fiche de raccordement 14p	•
Prix TVA incl. / excl.	
Modèle CN (acier chrome)	ESGL4ECN 675.- / 624.40
Modèle SP (miroir)	ESGL4ESP 625.- / 578.15
Modèle WE (blanc)	ESGL4EWE 625.- / 578.15

Scanner le code QR pour obtenir plus d'informations sur les produits et les prix



HOTTES ASPIRANTES

Le choix de la hotte dépend en grande partie de la manière dont votre cuisine est conçue. Que vous disposiez d'un coin cuisine classique, ou d'un îlot central comme ceux que l'on trouve dans de nombreux concepts d'habitation modernes avec cuisine ouverte, AEG possède un large éventail de solutions fonctionnelles à l'esthétique contemporaine.



Évacuation d'air

La méthode la plus efficace pour éliminer les odeurs.
La vapeur est conduite vers l'extérieur



Recyclage d'air

Les odeurs sont absorbées par un filtre à charbon actif, puis l'air purifié est recyclé dans la pièce



Hotte design murale



Modèle	AWH9416AM	AWH6416AM
Highlights	<ul style="list-style-type: none"> ★ Matériau de haute qualité en acier inoxydable ★ Design cubique moderne, déflecteur plat de 6 cm ★ Moteur performant pour une aspiration optimale des vapeurs ★ Nettoyage aisé, filtre à graisse métallique lavable en lave-vaisselle 	<ul style="list-style-type: none"> ★ Matériau de haute qualité en acier inoxydable ★ Design cubique moderne, déflecteur plat de 6 cm ★ Moteur performant pour une aspiration optimale des vapeurs ★ Nettoyage aisé, filtre à graisse métallique lavable en lave-vaisselle



Montage		
Construction	Hotte design murale	
Évacuation / recyclage	• / •	
Matériau / couleur	acier chromé avec verre	
Dimensions	H x L x P, mm	60 x 898 x 450
Largeur	mm	898
Valeur de raccordement	V / A / W	230 / 10 / 255
Commande / écran		
Touch / boutons / télécommande	- / • / -	
Puissance / équipement		
Nombre de moteurs / niveaux de puissance	3	
Puissance intensive évacuation / recyclage*	m³/h	600 / 470
Niveau de bruit*	dB(A)	70
*Niveau de puissance acoustique dB(A) re 1pW): mesuré au réglage le plus élevé (pas intensif)		
Nombre de spots LED (3000 Kelvin) / couleur	2	
Classe d'efficacité énergétique	A+++ - D	B
Consommation d'énergie annuelle moyenne	kWh	74,3
Filtres		
Nombre de filtres à graisse métalliques, lavables au lave-vaisselle	3	
*Réduction des odeurs avec filtre à charbons actifs LongLife régénérable (durée de vie jusqu'à 4 ans)	jusqu'en août 2024: 1 x SUPCHARCE2 à partir d'août 2024: -	
*Réduction des odeurs avec filtre à charbons actifs LongLife lavable (durée de vie jusqu'à 2 ans)	jusqu'en août 2024: - à partir d'août 2024: 1 x MCFB46	
*Réduction des odeurs avec filtre à charbons actifs standard (durée de vie jusqu'à 6 mois)	jusqu'en août 2024: 1 x MCFE01 à partir d'août 2024: 1 x ECFB01	
Accessoires		
Accessoires adaptés à partir de la page	page 63	
Prix TVA incl. / excl.	690.- / 638.30	
CAR TVA incl. / excl.	2.50 / 2.31	

* Réduction des odeurs avec filtre à charbons actifs LongLife régénérable (durée de vie jusqu'à 4 ans)

** Réduction des odeurs avec filtre à charbons actifs régénérable LongLife lavable (durée de vie jusqu'à 2 ans)

*** Réduction des odeurs avec filtre à charbons actifs régénérable standard (durée de vie jusqu'à 6 mois)

Scanner le code QR pour obtenir plus d'informations sur les produits et les prix



Hotte à visière plate et hotte



Modèle	ADF6052AM	ADF6052AW	ADF6052AB
Highlights	<ul style="list-style-type: none"> ★ Commande simple par boutons poussoirs ★ Moteur performant pour une aspiration optimale des vapeurs ★ Nettoyage aisé, filtre à graisse métallique lavable en lave-vaisselle 	<ul style="list-style-type: none"> ★ Commande simple par boutons poussoirs ★ Moteur performant pour une aspiration optimale des vapeurs ★ Nettoyage aisé, filtre à graisse métallique lavable en lave-vaisselle 	<ul style="list-style-type: none"> ★ Commande simple par boutons poussoirs ★ Moteur performant pour une aspiration optimale des vapeurs ★ Nettoyage aisé, filtre à graisse métallique lavable en lave-vaisselle



Montage			
Construction	Hotte à visière plate		
Évacuation / recyclage	• / •		
Couleur: chrome (M), blanc (W), noir (B)	• / • / •		
Dimensions	H x L x P, mm	40 x 598 x 302	40 x 598 x 302
Largeur	mm	600	600
Valeur de raccordement	V / A / W	230 / 10 / 124	230 / 10 / 124
Compensateur de profondeur	•		
Commande / écran			
Touch / boutons / commande à curseur	- / • / -		
Puissance / équipement			
Nombre de moteurs standard / niveaux de puissance	1 / 3		
Évacuation / recyclage max.*	m³/h	440 / 345	440 / 345
Niveau de bruit*	dB(A)	60	60
*Niveau de puissance acoustique dB(A) re 1pW): mesuré au réglage le plus élevé (pas intensif)			
Nombre de bandeaux lumineux à LED (3000 Kelvin) / couleur	1		
Nombre de spots LED (3000 Kelvin) / couleur	-		
Classe d'efficacité énergétique	A+++ - D	C	C
Consommation d'énergie annuelle moyenne	kWh	57,6	57,6
Filtres			
Nombre de filtres à graisse métalliques, lavables au lave-vaisselle	2		
Affichage saturation filtre à charbons actifs	-		
Affichage nettoyage du filtre à graisse	-		
*Réduction des odeurs avec filtre à charbons actifs LongLife lavable (durée de vie jusqu'à 2 ans)	1 x MCFB73		
*Réduction des odeurs avec filtre à charbons actifs standard (durée de vie jusqu'à 6 mois)	1 x MCFB71		
Accessoires			
Accessoires adaptés à partir de la page	page 63		
Prix TVA incl. / excl.	515.- / 476.40		
CAR TVA incl. / excl.	2.50 / 2.31		

* Réduction des odeurs avec filtre à charbons actifs LongLife lavable (durée de vie jusqu'à 2 ans)

** Réduction des odeurs avec filtre à charbons actifs régénérable standard (durée de vie jusqu'à 6 mois)

¹ Dimensions modifiées par rapport aux modèles précédents ADF6051

² Couleur du boîtier du capot : gris

Scanner le code QR pour obtenir plus d'informations sur les produits et les prix



Hottes aspirantes encastrables sous placard suspendu



Modèle	ADU6251AM
Highlights	<ul style="list-style-type: none"> ★ Commande simple par boutons poussoirs ★ Nettoyage aisé, filtre à graisse métallique lavable en lave-vaisselle



Montage	
Construction	Hottes aspirantes encastrables sous placard suspendu
Évacuation/recyclage	• / •
Couleur: chrome (M), blanc (W), noir (B)	• / - / -
Dimensions H x L x P, mm	133 x 599 x 513
Largeur mm	600
Valeur de raccordement V / A / W	230 / 10 / 175
Compensateur de profondeur	-
Commande / écran	
Touch/boutons/commande à curseur	- / • / -
Puissance / équipement	
Nombre de moteurs standard/niveaux de puissance	1 / 3 + intense
Évacuation/recyclage max.* m ³ /h	320 / 134
Niveau de bruit* dB(A)	64
*Niveau de puissance acoustique dB(A) re 1pW): mesuré au réglage le plus élevé (pas intensif)	
Nombre de bandeaux lumineux à LED (3000 Kelvin) / couleur	-
Nombre de spots LED (3000 Kelvin) / couleur	2
Classe d'efficacité énergétique A+++ - D	C
Consommation d'énergie annuelle moyenne kWh	61,4
Filtres	
Nombre de filtres à graisse métalliques, lavables au lave-vaisselle	2
Affichage saturation filtre à charbons actifs	•
Affichage nettoyage du filtre à graisse	•
*Réduction des odeurs avec filtre à charbons actifs LongLife lavable (durée de vie jusqu'à 2 ans)	
*Réduction des odeurs avec filtre à charbons actifs standard (durée de vie jusqu'à 6 mois)	
	1 x MCFE06
Accessoires	
Accessoires adaptés à partir de la page	page 63
Prix TVA incl. / excl.	385.- / 356.15
CAR TVA incl. / excl.	2.50 / 2.31

* Réduction des odeurs avec filtre à charbons actifs LongLife régénérable (durée de vie jusqu'à 4 ans)
 ** Réduction des odeurs avec filtre à charbons actifs régénérable standard (durée de vie jusqu'à 6 mois)

Scanner le code QR pour obtenir plus d'informations sur les produits et les prix



Accessoires de montage pour hottes aspirantes



Modèle	ULSLLF ULSLLF125	ULSLLF150A
Highlights	<ul style="list-style-type: none"> ★ Le nouveau set de recyclage avec filtre à charbons actifs LongLife régénérable ★ Solution simple pour de l'air de qualité dans la cuisine ★ Excellente réduction des odeurs avec 1 kg de charbons actifs haute qualité ★ Convient à la perfection pour les hottes encastrables en mode recyclage dans les bâtiments modernes étanches, p. ex. bâtiments Minergie 	<ul style="list-style-type: none"> ★ Le nouveau set de recyclage avec filtre à charbons actifs LongLife régénérable ★ Solution simple pour un air de qualité dans la cuisine ★ Excellente réduction des odeurs avec 1 kg de charbons actifs haute qualité ★ Convient à la perfection pour les hottes encastrables en mode recyclage dans les bâtiments modernes étanches, p. ex. bâtiments Minergie
Type de construction	Accessoires de montage	Accessoires de montage
Performance		
Durée de vie jusqu'à 4 ans	•	•
Efficacité constante du filtre grâce à la régénération au four	•	•
Commande / affichage		
Manipulation simple de la cassette filtrante, sans outil, de l'avant	•	•
Équipement		
Assorti au placard suspendu avec bandeau (dimensions des découpes 115 x 510 mm)	•	•
Grille d'aération blanche	•	•
(Tube flexible fourni par le client)	•	•
Tubulures de raccordement D = 150 mm et 125 mm	•	•
Dimensions de la grille d'aération	H 125/L 531 mm	H 125/L 531 mm
Tubulures de raccordement D = 150 mm	ULSLLF	
Prix TVA incl. / excl.	435.- / 402.40	
Tubulures de raccordement D = 150 mm	ULSLLF125	ULSLLF150A
CAR TVA incl. / excl.	435.- / 402.40	535.- / 494.90

ULSLLF | ULSLLF125

assorti au placard suspendu avec cache (dimensions des découpes: 115 x 510 mm)

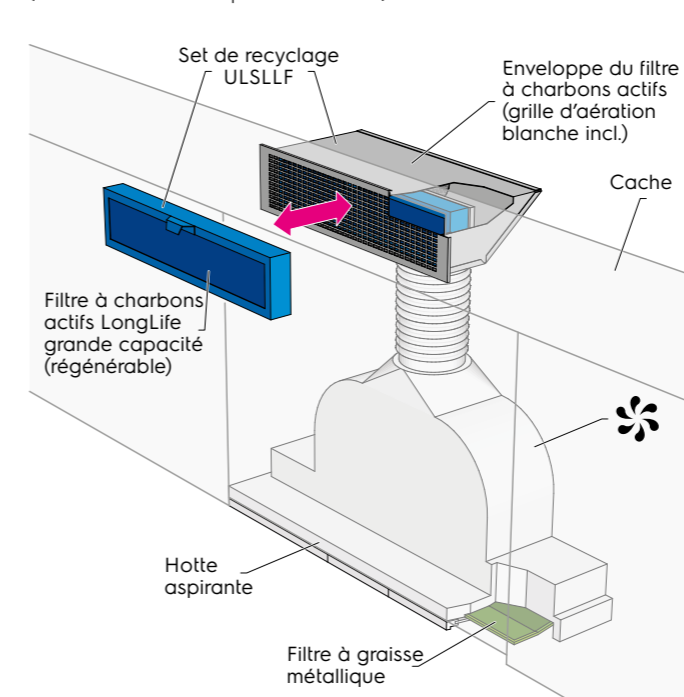

ULSLLF150A

assorti au placard suspendu sans cache

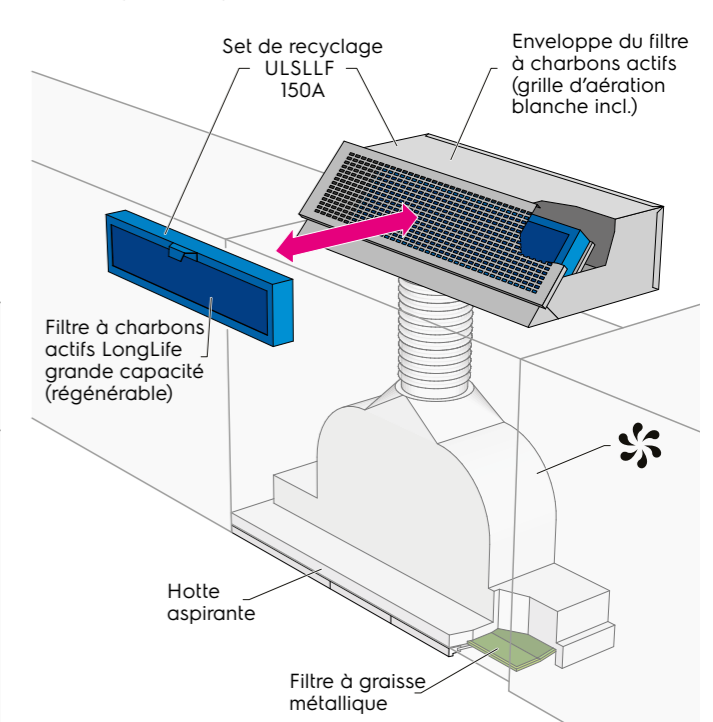

RÉFRIGÉRATION / CONGÉLATION

Pour intégrer votre réfrigérateur à votre mobilier de cuisine, optez pour nos modèles encastrables innovants, ultra-flexibles et économes en énergie. Pour des ingrédients frais à toute heure de la journée.



Réglage électronique du froid: Coolmatic®*

Avec la touche Coolmatic®, une température imposée dans l'espace de réfrigération de +2°C est prescrite pour 6 heures. Idéal pour une réfrigération rapide après des achats importants. Ensuite, la température saisie à l'origine est rétablie automatiquement. Naturellement, il est possible d'interrompre prématurément la fonction Coolmatic®. L'affichage numérique de la température offre un aperçu rapide de l'état actuel.

* Coolmatic® is a registered trademark of WAECO International GmbH



Réglage électronique du froid: Frostmatic®

La touche Frostmatic® permet de réduire rapidement la température pour une période donnée. On peut ainsi congeler rapidement et de manière délicate les produits alimentaires. A la fin de la procédure de congélation, la fonction Frostmatic® revient à nouveau au fonctionnement normal.



LongFresh

La réfrigération de compartiment 0°C bloque le «processus de vieillissement» des aliments frais. Compartiment de réfrigération LongFresh 0°C d'AEG: pour une conservation des aliments frais jusqu'à 3 fois plus durable.



MultiFlow

Garantit une température constante.



Montage avec porte vissée

Avec cette technique d'encastrement, les charnières sont uniquement montées sur l'appareil. La face de meuble et la porte de l'appareil sont vissées pour former une seule unité plane.



Montage avec porte couplée

La porte de l'appareil est simplement couplée avec la porte du meuble, ce qui permet d'ouvrir et de fermer simultanément la porte du meuble et celle de l'appareil.



Réfrigérateurs encastrables avec compartiment congélateur intégré



Modèle	AIK2654R	AIK3024R
Highlights	<ul style="list-style-type: none"> ★ Des produits alimentaires frais 3x plus longtemps grâce au compartiment fraîcheur LongFresh ★ Utilisation et contrôle facilités grâce à la commande électronique avec clavier Touch et affichage numérique ★ Diffusion homogène du froid grâce à la réfrigération dynamique par ventilateur MultiFlow 	<ul style="list-style-type: none"> ★ Tiroir XXL pratique pour les bouteilles et les légumes sur rails télescopiques ★ Réglage de la température par électronique à LED ★ Diffusion homogène du froid grâce à la réfrigération dynamique par ventilateur DYNAMIC AIR



Montage	Réfrigérateur avec compartiment fraîcheur LongFresh	Réfrigérateur encastrable
Construction	Réfrigérateur avec compartiment fraîcheur LongFresh	Réfrigérateur encastrable
Hauteur de niche mm	1780	1780
Dimensions H x L x P, mm	1769 x 556 x 549	1772 x 548 x 549
Charnière gauche (L), droite (R), changeable (W)	R / W	R / W
Installation de porte fixe / coulissante / SoftClosing	• / - / -	- / • / -
Valeur de raccordement V / A	230 / 0,5	230 / 1,2
Puissance		
Consommation d'énergie kWh / an	190	165
Classe d'efficacité énergétique A-G	E	E
Niveau sonore et classe sonore dB(A) / A-F	35 / B	32 / B
Capacité utile totale l	253	282
Capacité utile du compartiment de réfrigération l	156	260
Capacité utile du compartiment de congélation l	22	22
Capacité utile du tiroir LongFresh °C	75	-
Commande / écran		
Affichage de la température (numérique / barres LED)	• / -	• / -
Type de contrôle (touche électronique / touches / sélecteur rotatif)	• / - / -	• / - / -
Réglage séparé de la température dans le compartiment réfrigérateur LongFresh	•	-
Réfrigération rapide / congélation rapide	• / •	- / •
Compartiment réfrigération pouvant être activée / désactivée séparément	-	-
Équipement réfrigération		
Éclairage LED (en haut / sur le côté / intégré dans la commande)	• / - / -	• / - / -
Refroidissement en circuit (MultiFlow / DynamicAir)	• / -	- / •
Nombre de tiroirs à légumes / LongFresh	- / 3	1 / -
Nombre d'étagères en verre	2	4
Clayette réglable / Flexishelf	1	-
Nombre de compartiments de porte / compartiment de bouteilles / compartiment à beurre	2 / 1 / 1	3 / 1 / 1
Petit compartiment de porte	1	-
Équipement congélation		
Technologie de congélation (NoFrost / LowFrost / statique)	- / - / •	- / - / •
Compartiment congélateur 4 étoiles	•	•
Nombre de tiroirs congélateur	-	-
Nombre d'étagères en verre congélateur	-	-
Sécurité		
Alarme de température (optique / sonore)	- / -	• / •
Alarme d'ouverture de porte (optique / sonore)	• / •	• / •
Accessoires		
Grille porte-bouteilles / Breakfast Tray (en option)	Breakfast Tray / WINERACK	Breakfast Tray / WINERACK
Prix TVA incl. / excl.	2605.- / 2409.80	2265.- / 2095.30
CAR TVA incl. / excl.	28.11 / 26.-	28.11 / 26.-

Scanner le code QR pour obtenir plus d'informations sur les produits et les prix



Réfrigérateurs-congérateurs encastrables, combinaisons de congélateurs



Modèle	AIK2650R/L	AIK2710R/L	AIK2405R/L
Highlights	<ul style="list-style-type: none"> ★ Compartiment de congélation avec technologie LowFrost pour une température homogène et une utilisation flexible ★ Réglage de la température par électronique à LED 	<ul style="list-style-type: none"> ★ Compartiment de congélation avec technologie LowFrost pour une température homogène et une utilisation flexible ★ Réglage de la température par électronique à LED 	<ul style="list-style-type: none"> ★ Compartiment de congélation avec technologie LowFrost pour une température homogène et une utilisation flexible ★ Réglage de la température par électronique à LED



Montage	Combiné réfrigérateur/congélateur	Combiné réfrigérateur/congélateur	Combiné réfrigérateur/congélateur
Construction	Combiné réfrigérateur/congélateur	Combiné réfrigérateur/congélateur	Combiné réfrigérateur/congélateur
Hauteur de niche mm	1780	1780	1580
Dimensions H x L x P, mm	1769 x 557 x 549	1772 x 546 x 549	1572 x 540 x 549
Charnière gauche (L), droite (R), changeable (W)	R / L / W	R / L / W	R / L / W
Installation de porte fixe / coulissante / SoftClosing	• / - / -	- / • / -	- / • / -
Valeur de raccordement V / A	230 / 1,2	230 / 1,2	230 / 1,1
Puissance			
Consommation d'énergie kWh / an	219	219	218
Classe d'efficacité énergétique A-G	E	E	E
Niveau sonore et classe sonore dB(A) / A-F	34 / B	34 / B	35 / B
Capacité utile totale l	262	271	233
Capacité utile du compartiment de réfrigération l	189	198	161
Capacité utile du compartiment de congélation l	73	73	72
Capacité utile du tiroir LongFresh °C	-	-	-
Commande / écran			
Affichage de la température (numérique / barres LED)	- / •	- / •	- / •
Type de contrôle (touche électronique / touches / sélecteur rotatif)	• / - / -	• / - / -	• / - / -
Réglage séparé de la température dans le compartiment réfrigérateur LongFresh	-	-	-
Réfrigération rapide / congélation rapide	- / •	- / •	- / •
Compartiment réfrigération pouvant être activée / désactivée séparément	-	-	-
Équipement réfrigération			
Éclairage LED (en haut / sur le côté / intégré dans la commande)	- / - / •	- / - / •	- / - / •
Refroidissement en circuit (MultiFlow / DynamicAir)	- / -	- / -	- / -
Nombre de tiroirs à légumes / LongFresh	2 / -	2 / -	2 / -
Nombre d'étagères en verre	4	4	3
Clayette réglable / Flexishelf	-	-	-
Nombre de compartiments de porte / compartiment de bouteilles / compartiment à beurre	2 / 1 / 1	2 / 1 / 1	1 / 1 / 1
Petit compartiment de porte	-	-	-
Équipement congélation			
Technologie de congélation (NoFrost / LowFrost / statique)	- / • / -	- / • / -	- / • / -
Compartiment congélateur 4 étoiles	•	•	•
Nombre de tiroirs congélateur	3	3	3
Nombre d'étagères en verre congélateur	2	2	2
Sécurité			
Alarme de température (optique / sonore)	• / •	• / •	• / •
Alarme d'ouverture de porte (optique / sonore)	- / •	- / •	- / •
Accessoires			
Grille porte-bouteilles / Breakfast Tray (en option)	Breakfast Tray / WINERACK	Breakfast Tray / WINERACK	Breakfast Tray / WINERACK
Prix TVA incl. / excl.	2130.- / 1970.40	1910.- / 1766.90	1990.- / 1840.90
CAR TVA incl. / excl.	28.11 / 26.-	28.11 / 26.-	28.11 / 26.-

Scanner le code QR pour obtenir plus d'informations sur les produits et les prix



Combinaison réfrigérateur et congélateur intégrés, réfrigérateurs avec compartiment congélateur intégré



Modèle	AIK2683R/L	AIK2023R/L	AIK2104R/L
Highlights	★ Réglage de la température par électronique à LED	★ Réglage de la température par électronique à LED	★ Réglage de la température par électronique à LED
Montage			
Construction	Combiné réfrigérateur/congélateur	Réfrigérateur encastrable	Réfrigérateur encastrable
Hauteur de niche	mm	1580	1225
Dimensions	H x L x P, mm	1575 x 548 x 549	1224 x 556 x 549
Charnière gauche (L), droite (R), changeable (W)		R / L / W	R / L / W
Installation de porte fixe / coulissante / SoftClosing		- / • / -	• / - / -
Valeur de raccordement	V / A	230 / 1,5	230 / 1
Puissance			
Consommation d'énergie	kWh / an	194	146
Classe d'efficacité énergétique	A-G	E	E
Niveau sonore et classe sonore	dB(A) / A-F	33 / B	35 / B
Capacité utile totale	l	249	181
Capacité utile du compartiment de réfrigération	l	199	167
Capacité utile du compartiment de congélation	l	50	14
Capacité utile du tiroir LongFresh °C	l	-	-
Commande / écran			
Affichage de la température (numérique / barres LED)		- / •	• / -
Type de contrôle (touche électronique / touches / sélecteur rotatif)		• / - / -	• / - / -
Réglage séparé de la température dans le compartiment réfrigérateur LongFresh		-	-
Réfrigération rapide / congélation rapide		- / •	• / -
Compartiment réfrigération pouvant être activée / désactivée séparément		-	-
Équipement réfrigération			
Éclairage LED (en haut / sur le côté / intégré dans la commande)		- / - / •	- / • / -
Refroidissement en circuit (MultiFlow / DynamicAir)		- / -	- / -
Nombre de tiroirs à légumes / LongFresh		1 / -	1 / -
Nombre d'étagères en verre		4	3
Clayette réglable / Flexishelf		-	-
Nombre de compartiments de porte / compartiment de bouteilles / compartiment à beurre		2 / 1 / 1	2 / 1 / 1
Petit compartiment de porte		-	-
Équipement congélation			
Technologie de congélation (NoFrost / LowFrost / statique)		- / • / -	- / - / •
Compartiment congélateur 4 étoiles		•	•
Nombre de tiroirs congélateur		-	-
Nombre d'étagères en verre congélateur		1	-
Sécurité			
Alarme de température (optique / sonore)		• / •	- / -
Alarme d'ouverture de porte (optique / sonore)		- / •	- / •
Accessoires			
Grille porte-bouteilles / Breakfast Tray (en option)		Breakfast Tray / WINERACK	Breakfast Tray / WINERACK
Prix TVA incl. / excl.		1770.- / 1637.35	1490.- / 1378.35
CAR TVA incl. / excl.		28.11 / 26.-	28.11 / 26.-

Scanner le code QR pour obtenir plus d'informations sur les produits et les prix



Réfrigérateurs encastrés avec compartiment congélateur intégré



Modèle	AIK1344R/L	AUK1173R/L
Highlights	★ Réglage de la température par électronique à LED	★ Réglage de la température par électronique à LED
Montage		
Construction	Réfrigérateur encastrable	Réfrigérateur encastrable sous le plan de travail
Hauteur de niche	mm	880
Dimensions	H x L x P, mm	873 x 556 x 549
Charnière gauche (L), droite (R), changeable (W)		R / L / W
Installation de porte fixe / coulissante / SoftClosing		• / - / -
Valeur de raccordement	V / A	230 / 0,6
Puissance		
Consommation d'énergie	kWh / an	142
Classe d'efficacité énergétique	A-G	E
Niveau sonore et classe sonore	dB(A) / A-F	36 / C
Capacité utile totale	l	118
Capacité utile du compartiment de réfrigération	l	104
Capacité utile du compartiment de congélation	l	14
Capacité utile du tiroir LongFresh °C	l	-
Commande / écran		
Affichage de la température (numérique / barres LED)		• / -
Type de contrôle (touche électronique / touches / sélecteur rotatif)		• / - / -
Réglage séparé de la température dans le compartiment réfrigérateur LongFresh		-
Réfrigération rapide / congélation rapide		• / •
Compartiment réfrigération pouvant être activée / désactivée séparément		-
Équipement réfrigération		
Éclairage LED (en haut / sur le côté / intégré dans la commande)		- / • / -
Refroidissement en circuit (MultiFlow / DynamicAir)		- / -
Nombre de tiroirs à légumes / LongFresh		1 / -
Nombre d'étagères en verre		1
Clayette réglable / Flexishelf		1
Nombre de compartiments de porte / compartiment de bouteilles / compartiment à beurre		1 / 1 / 1
Petit compartiment de porte		1
Équipement congélation		
Technologie de congélation (NoFrost / LowFrost / statique)		- / - / •
Compartiment congélateur 4 étoiles		•
Nombre de tiroirs congélateur		-
Nombre d'étagères en verre congélateur		-
Sécurité		
Alarme de température (optique / sonore)		- / -
Alarme d'ouverture de porte (optique / sonore)		• / •
Accessoires		
Grille porte-bouteilles / Breakfast Tray (en option)		Breakfast Tray / WINERACK
Prix TVA incl. / excl.		1450.- / 1341.35
CAR TVA incl. / excl.		28.11 / 26.-

Scanner le code QR pour obtenir plus d'informations sur les produits et les prix



RÉFRIGÉRATEURS ET CONGÉLATEURS INDÉPENDANTS

Le réfrigérateur est la boîte aux trésors de votre cuisine. Nos modèles économes en pose libre sont bien plus qu'un simple appareil de refroidissement.



MultiFlow

Garantit une température constante



TwinTech

Circulation de l'air séparée dans les compartiments réfrigérateur et congélateur



LowFrost

Dégivrage manuel rare et nettoyage facilité



NoFrost

L'espace congélation ne craint ni le givre ni la glace



AB3202

Combinaisons réfrigérateur-congélateur et réfrigérateur sans compartiment congélateur intégré



Modèle	ABN3202	ADT2304	AC3802
Highlights	<ul style="list-style-type: none"> ★ TwinTech ★ MultiFlow ★ Commande électronique tactile ★ Tiroir ExtraChill ★ NoFrost 	<ul style="list-style-type: none"> ★ LowFrost ★ Contrôle électronique ★ Tiroir à légumes ★ Éclairage LED 	<ul style="list-style-type: none"> ★ DynamicAir ★ Contrôle d'humidité FlexiFresh ★ Contrôle électronique
Montage			
Construction	Combiné réfrigérateur/congélateur	Combiné réfrigérateur/congélateur	Réfrigérateur sans compartiment de congélation
Couleur: blanc (W)	W	W	W
Dimensions H x L x P, mm	1860 x 595 x 650	1434 x 550 x 547	1860 x 595 x 650
Charnière gauche (L), droite (R), changeable (W)	R / W	R / W	R / W
Variante de la poignée (intégrée dans la porte / sur la porte / QuickDoorOpening)	• / - / -	• / - / -	- / • / •
Valeur de raccordement V / A	230 / 1,21	230 / 1,1	230 / *
Puissance			
Consommation d'énergie kWh/an	250	177	*
Classe d'efficacité énergétique A - G	E	E	E
Niveau sonore et classe sonore dB(A) / A-F	38 / C	39 / C	40 / C
Capacité utile totale l	330	206	396
Capacité utile du compartiment de réfrigération l	230	165	396
Capacité utile du compartiment de congélation l	101	41	-
Commande / écran			
Affichage de la température (numérique / barres LED)	• / -	- / •	• / -
Type de contrôle (touche électronique / touches / sélecteur rotatif)	• / - / -	- / • / -	• / - / -
Réglage de la température séparé pour le compartiment réfrigérateur / congélateur	• / •	• / -	• / -
Réfrigération rapide / congélation rapide	• / •	- / •	• / -
Équipement réfrigération			
Éclairage LED (en haut / sur le côté / intégré dans la commande)	• / - / -	- / • / -	• / - / -
Refroidissement en circuit (Cooling360° / MultiFlow / DynamicAir)	- / • / -	- / - / -	- / - / •
Nombre de tiroirs à légumes / GreenZone+ / ExtraChill	1 / - / 1	1 / - / -	1 / - / -
Nombre d'étagères en verre	3	3	6
Clayette réglable / Flexishelf	-	-	-
Nombre de compartiments de porte / compartiment de bouteilles / compartiment à beurre	1 / 1 / 1	1 / 1 / 1	4 / 1 / -
Équipement congélation			
Technologie de congélation (NoFrost / LowFrost / statique)	• / - / -	- / • / -	- / - / -
Compartiment congélateur 4 étoiles	•	•	-
Nombre de tiroirs congélateur	3	-	-
Nombre d'étagères en verre congélateur	-	1	-
Sécurité			
Alarme de température (optique / sonore / app)	• / • (partie congélateur uniquement)	- / -	• / -
Alarme d'ouverture de porte (optique / sonore / app)	• / • (partie réfrigération uniquement)	- / -	• / •
Accessoires			
Grille porte-bouteilles (en option)	BORFSF-RX	*	*
Prix TVA incl. / excl.	1510.- / 1396.85	1010.- / 934.30	1445.- / 1336.75
CAR TVA incl. / excl.	28.11 / 26.-	28.11 / 26.-	28.11 / 26.-

* Valeur non disponible à la date d'impression

Disponible à partir de automne 2024

Scanner le code QR pour obtenir plus d'informations sur les produits et les prix



Réfrigérateurs avec et sans compartiment congélateur interne et congélateur



Modèle	AC3801	ATK1201	ATC1301
Highlights	<ul style="list-style-type: none"> ★ MultiFlow ★ CustomFlex ★ FlexiFresh-Feuchtigkeitsregulierung ★ Elektronische Steuerung 	<ul style="list-style-type: none"> ★ OptiSpace ★ Compartiment congélateur 4 étoiles ★ Contrôle électronique ★ Étagères en verre de sécurité ★ Tiroir à légumes 	<ul style="list-style-type: none"> ★ OptiSpace ★ Tiroir à légumes ★ Étagères de sécurité
Montage			
Construction	Réfrigérateur sans compartiment de congélation	Réfrigérateur avec compartiment de congélation intégré	Réfrigérateur sans compartiment de congélation
Couleur: blanc (W)	W	W	W
Dimensions H x L x P, mm	1860 x 595 x 650	845 x 560 x 575	845 x 560 x 575
Charnière gauche (L), droite (R), changeable (W)	R / W	R / W	R / W
Variante de la poignée (intégrée dans la porte / sur la porte / QuickDoorOpening)	• / - / -	- / • / -	- / • / -
Valeur de raccordement V / A	230 / 1,1	230 / 0,8	230 / 0,8
Puissance			
Consommation d'énergie kWh/an	121	139	91
Classe d'efficacité énergétique A - G	E	E	E
Niveau sonore et classe sonore dB(A) / A-F	40 / C	38 / C	38 / C
Capacité utile totale l	390	120	134
Capacité utile du compartiment de réfrigération l	390	107	134
Capacité utile du compartiment de congélation l	-	13	-
Commande / écran			
Affichage de la température (numérique / barres LED)	- / •	- / •	- / -
Type de contrôle (touche électronique / touches / sélecteur rotatif)	- / • / -	- / • / -	- / - / •
Réglage de la température séparé pour le compartiment réfrigérateur / congélateur	• / -	• / -	• / -
Réfrigération rapide / congélation rapide	• / -	- / •	- / -
Équipement réfrigération			
Éclairage LED (en haut / sur le côté / intégré dans la commande)	• / - / -	- / • / -	- / - / •
Refroidissement en circuit (Cooling360° / MultiFlow / DynamicAir)	- / • / -	- / - / -	- / - / -
Nombre de tiroirs à légumes / GreenZone+ / ExtraChill	1 / - / 1	1 / - / -	1 / - / -
Nombre d'étagères en verre	5	2	3
Clayette réglable / Flexishelf	-	-	-
Nombre de compartiments de porte / compartiment de bouteilles / compartiment à beurre	6 / 2 / -	1 / 1 / 1	1 / 1 / 1
Équipement congélation			
Technologie de congélation (NoFrost / LowFrost / statique)	- / - / -	- / - / •	- / - / -
Compartiment congélateur 4 étoiles	-	•	-
Nombre de tiroirs congélateur	-	-	-
Nombre d'étagères en verre congélateur	-	-	-
Sécurité			
Alarme de température (optique / sonore / app)	- / -	- / -	- / -
Alarme d'ouverture de porte (optique / sonore / app)	- / -	- / -	- / -
Accessoires			
Grille porte-bouteilles (en option)	-	-	-
Prix TVA incl. / excl.	1445.- / 1336.75	690.- / 638.30	620.- / 573.55
CAR TVA incl. / excl.	28.11 / 26.-	28.11 / 26.-	28.11 / 26.-

jusqu'à épuisement des stocks



Scanner le code QR pour obtenir plus d'informations sur les produits et les prix

Congélateur et les congélateurs coffres



Modèle	AGN2802	ATF851	AGT260	AGT145
Highlights	<ul style="list-style-type: none"> ★ NoFrost ★ Contrôle électronique ★ Éclairage LED 	<ul style="list-style-type: none"> ★ LowFrost ★ OptiSpace ★ Grand tiroir 	<ul style="list-style-type: none"> ★ LowFrost ★ Éclairage LED ★ Des roues pour faciliter les déplacements 	<ul style="list-style-type: none"> ★ LowFrost ★ Éclairage LED ★ Des roues pour faciliter les déplacements
Montage				
Construction	Congélateur	Congélateur	Congélateur coffre	Congélateur coffre
Couleur: blanc (W)	W	W	W	W
Dimensions H x L x P, mm	1860 x 595 x 650	845 x 560 x 575	845 x 960 x 700	845 x 705 x 545
Charnière : droite (R), changeable (W)	R / W	R / W	-	-
Variante de la poignée (intégrée dans la porte / sur la porte / QuickDoorOpening)	- / • / •	- / • / -	- / • / -	- / • / -
Valeur de raccordement V	230 / *	230 / 0,8	230 / 1,35	230 / 0,75
Puissance				
Consommation d'énergie kWh/an	248	164	218	183
Classe d'efficacité énergétique A - G	E	E	E	E
Niveau sonore et classe sonore dB(A) / A-F	42 / D	38 / C	42 / D	42 / D
Volume utile total l	280	85	254	142
Commande / écran				
Affichage de la température (numérique / barres LED)	• / •	- / -	- / •	- / •
Type de contrôle (touche électronique / touches / sélecteur rotatif)	- / • / -	- / - / •	- / • / -	- / • / -
Congélation rapide	•	-	•	•
Équipement				
Éclairage LED	-	-	•	•
Technologie de congélation (NoFrost / LowFrost / statique)	• / - / -	- / • / -	- / • / -	- / • / -
Compartiment congélateur 4 étoiles	•	•	•	•
Nombre de tiroirs congélateur	5	3	-	-
Dispositif de dégivrage à l'avant	-	-	•	•
Nombre de paniers	-	-	2	1
Nombre de roues / pieds	2 / 2	- / 4	4 / -	2 / 2
Sécurité				
Alarme de température (optique / sonore / app)	• / •	- / -	- / -	- / -
Alarme d'ouverture de porte (optique / sonore / app)	• / •	- / -	- / -	- / -
Accessoires en option				
Panier DKGTK-RX	-	-	•	•
Prix TVA incl. / excl.	1670.- / 1544.85	700.- / 647.55	1135.- / 1049.95	825.- / 763.20
CAR TVA incl. / excl.	28.11 / 26.-	28.11 / 26.-	28.11 / 26.-	28.11 / 26.-

* Valeur non disponible à la date d'impression

Scanner le code QR pour obtenir plus d'informations sur les produits et les prix



LAVER

Un cuisinier passionné ne devrait pas avoir à se soucier du lavage de ses ustensiles. Maintenez vos verres, couverts et ustensiles de cuisine comme neufs avec nos lave-vaisselle ultra-performants.



QuickSelect™

Régler très simplement la durée du programme au moyen du bouton de réglage



SoftGrips

Supports pratiques pour verres à pied



AirDry™

L'ouverture entièrement automatique de la porte en fin de programme garantit un résultat de séchage optimal



SoftSpikes

Maintien sûr et soigneux des verres



Bras satellite

Double bras rotatif de rinçage



Lave-vaisselle intégrables, 60 cm



Modèle	GS60AI	GS60GVS	GS60BV
Highlights	<ul style="list-style-type: none"> ★ Technologie AirDry™ ★ Programme rapide 30 min ★ AutoSense ★ QuickSelect™ 	<ul style="list-style-type: none"> ★ Bras satellite ★ SoftGrips ★ QuickSelect™ ★ Technologie AirDry™ ★ SpotControl 	<ul style="list-style-type: none"> ★ Bras satellite ★ SoftGrips ★ QuickSelect™ ★ Technologie AirDry™ ★ SpotControl
Montage			
Construction/norme:	I / 60	V / 60	V / 60
Entièrement intégré (V), intégré (I) / 60, 45			
Dimensions H x L x P mm	818 x 596 x 575	818 x 596 x 550	818 x 596 x 550
Montage de porte coulissante / Charnière à double débattement	- / •	• / -	• / -
Adapté au montage en hauteur	•	•	•
Raccordement eau froide ou chaude	•	•	•
Valeur de raccordement V / A / kW	230 / 10 / 1,95	230 / 10 / 1,95	230 / 10 / 1,95
Puissance			
Classe d'efficacité énergétique A-G	E	C	D
Consommation d'énergie (Eco 50 °C) kWh	0,94	0,76	0,84
Consommation d'eau (Eco 50 °C) L	10,5	11	10,5
Niveau sonore et classe sonore dB(A) / A- F	44 / B	44 / B	44 / B
Nombre de couverts	13	15	13
Commande / écran			
Écran LCD, 3Digit + EcoTime-Manager	-	•	•
Écran LCD-Display, 3Digit	•	-	-
Touch / touches à effleurement	- / •	• / -	• / -
Mise en marche différée 24 H	•	•	•
Affichage du temps restant	•	•	•
Signal de fin	•	•	•
Indicateur de remplissage du produit de rinçage et du sel	•	•	•
Équipement			
Nombre de programmes / options	8 / 3	7 / 3	8 / 2
Tiroir à couverts / panier à couverts	- / •	• / -	- / •
Bras gicleur dans le haut / bras gicleur supérieur	• / -	• / -	• / -
Sécurité			
Système de protection contre les inondations AquaControl	•	•	•
Réglage électronique de la dureté de l'eau	•	•	•
Protection contre la surchauffe	•	•	•
Couleurs			
Couleur du panneau: chrome (M), noir (B), blanc (W)	M / B / W	-	-
Portes frontales en option dans les couleurs: chrome (M), noir (B), blanc (W) (voir page 64)	F160, GTF60	-	-
Accessoires d'installation	page 64	page 64	page 64
Prix TVA incl. / excl.			
Couleur du panneau acier chromé M	GS60AIM 1390.- / 1285.85		
Couleur du panneau noir B	GS60AIB 1330.- / 1230.35	1855.- / 1716.-	1615.- / 1494.-
Couleur du panneau blanc W	GS60AIW 1330.- / 1230.35		
CAR TVA incl. / excl.	10.81 / 10.-	10.81 / 10.-	10.81 / 10.-

Scanner le code QR pour obtenir plus d'informations sur les produits et les prix



Lave-vaisselle entièrement intégrables, 60 cm / 45 cm



Modèle	GS60AV	GS45BV	GS45AV
Highlights	<ul style="list-style-type: none"> ★ Bras satellite ★ QuickSelect™ ★ Technologie AirDry™ ★ SpotControl ★ Montage de porte coulissante 	<ul style="list-style-type: none"> ★ Bras gicleur satellite ★ SoftSpikes ★ QuickSelect™ ★ Technologie AirDry™ ★ TimeBeam 	<ul style="list-style-type: none"> ★ Bras gicleur satellite ★ SoftSpikes ★ QuickSelect™ ★ Technologie AirDry™ ★ SpotControl
Montage			
Construction/norme:	V / 60	V / 45	V / 45
Entièrement intégré (V), intégré (I) / 60, 45			
Dimensions H x L x P mm	818 x 596 x 550	818 x 446 x 550	818 x 446 x 550
Montage de porte coulissante / Charnière à double débattement	• / -	• / -	• / -
Adapté au montage en hauteur	•	•	•
Raccordement eau froide ou chaude	•	•	•
Valeur de raccordement V / A / kW	230 / 10 / 1,95	230 / 10 / 1,95	230 / 10 / 1,95
Puissance			
Classe d'efficacité énergétique A-G	E	E	E
Consommation d'énergie (Eco 50 °C) kWh	0,94	0,70	0,70
Consommation d'eau (Eco 50 °C) L	10,5	9,9	9,9
Niveau sonore et classe sonore dB(A) / A- F	46 / C	44 / B	46 / C
Nombre de couverts	13	9	9
Commande / écran			
Écran LCD, 3Digit + EcoTime-Manager	•	•	•
Écran LCD-Display, 3Digit	-	-	-
Touch / touches à effleurement	• / -	• / -	• / -
Mise en marche différée 24 H	•	•	•
Affichage du temps restant	•	•	•
Signal de fin	•	•	•
Indicateur de remplissage du produit de rinçage et du sel	•	•	•
Équipement			
Nombre de programmes / options	8 / 2	8 / 3	8 / 2
Tiroir à couverts / panier à couverts	- / •	- / •	- / •
Bras gicleur dans le haut / bras gicleur supérieur	• / -	- / •	- / •
Sécurité			
Système de protection contre les inondations AquaControl	•	•	•
Réglage électronique de la dureté de l'eau	•	•	•
Protection contre la surchauffe	•	•	•
Couleurs			
Couleur du panneau: chrome (M), noir (B), blanc (W)	-	-	-
Portes frontales en option dans les couleurs: chrome (M), noir (B), blanc (W) (voir page 64)	-	-	-
Accessoires d'installation	page 64	page 64	page 64
Prix TVA incl. / excl.			
Couleur du panneau acier chromé M			
Couleur du panneau noir B	1235.- / 1142.45	1525.- / 1410.75	1255.- / 1160.95
Couleur du panneau blanc W			
CAR TVA incl. / excl.	10.81 / 10.-	10.81 / 10.-	10.81 / 10.-

Scanner le code QR pour obtenir plus d'informations sur les produits et les prix



LAVE-LINGE

Choisissez la machine de l'assortiment soin du linge AEG qui convient le mieux à votre mode de vie et à vos besoins. Nous proposons des technologies d'entretien uniques pour un lavage en douceur de vos vêtements.



SteamCare

La formation de vapeur permet de réduire jusqu'à 30 % les faux plis, les vêtements sont rafraîchis rapidement et en douceur. Ainsi votre petite robe noire reste longtemps comme neuve.



SensiCare

Des capteurs d'humidité et de température ultramodernes déterminent et règlent la durée de séchage et la consommation d'énergie pour chaque chargement. Cela permet non seulement d'économiser du temps et de l'énergie mais aussi de préserver le linge.



SoftPlus

Améliore la répartition de l'adoucissant, protège vos vêtements et veille à ce qu'ils conservent toute leur douceur.



Eco-TimeSave

C'est vous qui décidez: lavage économe en énergie ou lavage très rapide.



Le programme Anti-Allergie

Le programme Anti-Allergie combine un cycle de lavage puissant et une diffusion de vapeur pour éliminer les allergènes et les bactéries présents dans vos vêtements. Hygiène et propreté absolue jour après jour.



LR3660

Lave-linge à chargement frontal

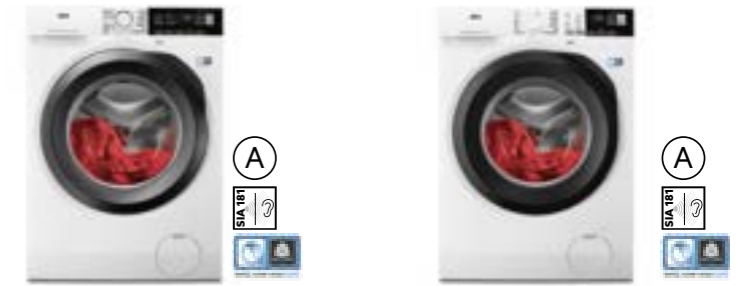

Modèle	LR3660	LB5461
Highlights	<ul style="list-style-type: none"> ★ Système SteamCare ★ Système Steam Refresh ★ Système SensiCare ★ Option SoftPlus ★ Programme Antiallergie 	<ul style="list-style-type: none"> ★ Système SensiCare ★ Option SoftPlus ★ Programme Antiallergie ★ Option Eco/TimeManager ★ Temporisation de démarrage
Montage		
Construction	Frontloader	Frontloader
Couleur du bandeau / commutateur	blanc / blanc	blanc / blanc
Dimensions H x L x P, mm	850 x 600 x 600	850 x 600 x 600
Charnière gauche (L), droite (R), changeable (W)	L	L
Profondeur d'encastrement requise (avec kit de raccordement) mm	710	710
Valeur de raccordement V / A / kW	230 / 10 / 2,0	230 / 10 / 1,9
Porte XXL	•	•
Puissance		
Capacité kg	8	8
Classe d'efficacité énergétique A-G	A	A
Consommation d'énergie par cycle kWh	0,47	0,47
Consommation d'eau par cycle L	42	43
Puissance d'essorage tr/min.	1600	1400
Classe d'efficacité d'essorage A - G	B	B
Niveau sonore essorage dB(A)	76	75
Commande / écran		
Écran LED (extragrand / grand)	• / -	- / •
Présélection de l'heure de fin / mise en marche différée	• / -	• / -
Affichage du temps restant	•	•
Charge max./programme	•	-
Touche Pause avec fonction reprise	•	•
Programmes de lavage et options		
Nombre de programmes de lavage / options	14 / 8	14 / 8
Sécurité		
Indicateur de surcharge	•	•
Capteur de poids	•	•
Sécurité enfants	•	•
Surveillance du niveau de la mousse	•	•
Détection anti-balourd	•	•
Système de protection contre les inondations AquaControl	•	•
Tuyau d'arrivée AquaStop	•	•
Accessoires en option		
Garniture de liaison avec plateau (E1WYHSKIP)	•	•
Garniture d'assemblage simple (BR12KIT)	•	•
Tiroir-socle (H: 32 cm): NIWYHPE1	•	•
Prix TVA incl. / excl.	1885.- / 1743.75	1680.- / 1554.10
CAR TVA incl. / excl.	20.02 / 18.52	10.81 / 10.-

Scanner le code QR pour obtenir plus d'informations sur les produits et les prix



Lave-linge à chargement frontal / par le haut

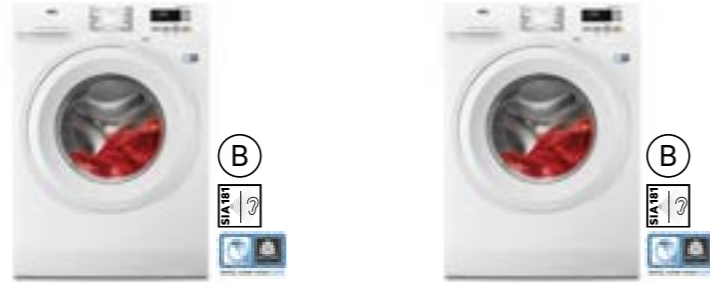

Modèle	LP7460	LP7260
Highlights	<ul style="list-style-type: none"> ★ Système SensiCare ★ Option TimeSave ★ Temporisation de démarrage ★ Programme Antiallergie ★ Hublot extra grand 	<ul style="list-style-type: none"> ★ Système SensiCare ★ Option TimeSave ★ Temporisation de démarrage ★ Programme Antiallergie ★ Hublot extra grand
Montage		
Construction	Frontloader	Frontloader
Couleur du bandeau / commutateur	blanc / blanc	blanc / blanc
Dimensions H x L x P, mm	850 x 600 x 600	850 x 600 x 600
Charnière gauche (L), droite (R), changeable (W)	L	L
Profondeur d'encastrement requise (avec kit de raccordement) mm	710	710
Valeur de raccordement V / A / kW	230 / 10 / 2,0	230 / 10 / 2,0
Porte XXL	•	•
Puissance		
Capacité kg	8	8
Classe d'efficacité énergétique A-G	B	B
Consommation d'énergie par cycle kWh	0,54	0,54
Consommation d'eau par cycle L	43	43
Puissance d'essorage tr/min.	1400	1200
Classe d'efficacité d'essorage A - G	B	B
Niveau sonore essorage dB(A)	75	74
Commande / écran		
Écran LED (extragrand / grand)	- / •	- / •
Présélection de l'heure de fin / mise en marche différée	• / -	• / -
Affichage du temps restant	•	•
Charge max./programme	-	-
Touche Pause avec fonction reprise	•	•
Programmes de lavage et options		
Nombre de programmes de lavage / options	14 / 7	14 / 7
Sécurité		
Indicateur de surcharge	•	•
Capteur de poids	•	•
Sécurité enfants	•	•
Surveillance du niveau de la mousse	•	•
Détection anti-balourd	•	•
Système de protection contre les inondations AquaControl	•	•
Tuyau d'arrivée AquaStop	•	•
Accessoires en option		
Garniture de liaison avec plateau (E1WYHSKIP)	•	•
Garniture d'assemblage simple (BR12KIT)	•	•
Tiroir-socle (H: 32 cm): NIWYHPE1	•	•
Prix TVA incl. / excl.	1495.- / 1383.-	1355.- / 1253.45
CAR TVA incl. / excl.	10.81 / 10.-	10.81 / 10.-

Scanner le code QR pour obtenir plus d'informations sur les produits et les prix



Lave-linge à chargement frontal / par le haut

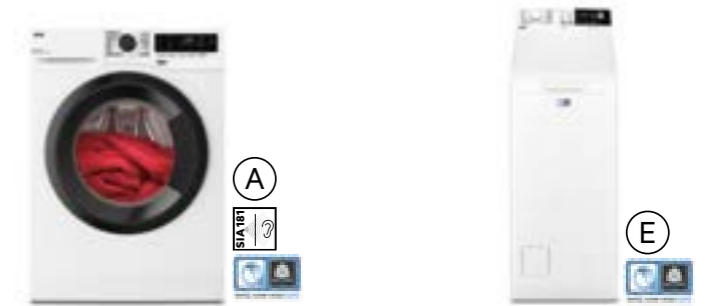

Modèle	AWF9410	LB1370
Highlights	<ul style="list-style-type: none"> ★ Capteur de poids AutoSense ★ Option TimeSave ★ Programmes rapides ★ Programme Antiallergie 	<ul style="list-style-type: none"> ★ Système SensiCare ★ Option SoftPlus ★ Programme Antiallergie ★ Option Eco/TimeManager ★ Certifié Woolmark Blue
Montage		
Construction	Frontloader	Toplader
Couleur du bandeau / commutateur	blanc / blanc	blanc / blanc
Dimensions H x L x P, mm	850 x 600 x 660	890 x 400 x 600
Charnière gauche (L), droite (R), changeable (W)	L	-
Profondeur d'encastrement requise (avec kit de raccordement) mm	710	-
Valeur de raccordement V / A / kW	230 / 10 / 2,1	230 / 10 / 2,2
Porte XXL	-	-
Puissance		
Capacité kg	9	7
Classe d'efficacité énergétique A-G	A	E
Consommation d'énergie par cycle kWh	0,49	0,78
Consommation d'eau par cycle L	49	41
Puissance d'essorage tr/min.	1400	1300
Classe d'efficacité d'essorage A - G	B	B
Niveau sonore essorage dB(A)	76	78
Commande / écran		
Écran LED (extragrand / grand)	- / •	- / •
Présélection de l'heure de fin / mise en marche différée	• / -	• / -
Affichage du temps restant	•	•
Charge max./programme	•	-
Touche Pause avec fonction reprise	•	•
Programmes de lavage et options		
Nombre de programmes de lavage / options	14 / 6	14 / 6
Sécurité		
Indicateur de surcharge	•	•
Capteur de poids	•	•
Sécurité enfants	•	•
Surveillance du niveau de la mousse	•	•
Détection anti-balourd	•	•
Système de protection contre les inondations AquaControl	•	•
Tuyau d'arrivée AquaStop	•	•
Accessoires en option		
Garniture de liaison avec plateau (E1WYHSKIP)	•	-
Garniture d'assemblage simple (BR12KIT)	•	-
Tiroir-socle (H: 32 cm): NIWYHPE1	•	-
Prix TVA incl. / excl.	1285.- / 1188.70	1495.- / 1383.-
CAR TVA incl. / excl.	20.02 / 18.52	10.81 / 10.-

à partir d'avril 24

Scanner le code QR pour obtenir plus d'informations sur les produits et les prix



LAVE-SÈCHE-LINGE



SteamCare

La formation de vapeur permet de réduire jusqu'à 30 % les faux plis, les vêtements sont rafraîchis rapidement et en douceur. Ainsi votre petite robe noire reste longtemps comme neuve.



SensiCare

Des capteurs d'humidité et de température ultramodernes déterminent et règlent la durée de séchage et la consommation d'énergie pour chaque chargement. Cela permet non seulement d'économiser du temps et de l'énergie mais aussi de préserver le linge.



LB4660WT

Lave-sèche-linge



Modèle	LB4660WT
Highlights	<ul style="list-style-type: none"> ★ Système DualCare ★ Système SteamCare ★ Système SensiCare ★ Programme de 60 minutes sans interruption ★ Lavage+séchage en une seule opération



Montage		
Construction		Lave-sèche-linge
Couleur du bandeau/commutateur		blanc / blanc
Dimensions	H x L x P, mm	850 x 600 x 580
Charnière gauche (L), droite (R), changeable (W)		L
Valeur de raccordement	V / A / kW	230 / 10 / 2,0
Porte XXL		•
Puissance		
Capacité (lavage / séchage)	kg	8 / 5
Classe d'efficacité énergétique (lavage / séchage)	A - G	A / E
Consommation d'énergie par cycle (lavage / séchage)	kWh	0,47 / 3,25
Consommation d'eau par cycle (lavage / séchage)	L	42 / 67
Puissance d'essorage	tr/min.	1400
Classe d'efficacité d'essorage	A - G	B
Niveau sonore	dB(A)	75
Commande / écran		
Écran LED (extragrand / grand)		- / •
Mise en marche différée		•
Affichage du temps restant		•
Charge max./programme		•
Touche Pause avec fonction reprise		•
Programmes de lavage et options		
Nombre de programmes de lavage/options		14 / 8
Sécurité		
Indicateur de surcharge		•
Capteur de poids		•
Sécurité enfants		•
Surveillance du niveau de la mousse		•
Détection anti-balourd		•
Système de protection contre les inondations AquaControl		•
Tuyau d'arrivée AquaStop		•
Accessoires en option		
Tiroir-socle (H: 32 cm): N1WYHPE1		•
Prix TVA incl. / excl.		2365.- / 2187.80
CAR TVA incl. / excl.		10.81 / 10.-

Scanner le code QR pour obtenir plus d'informations sur les produits et les prix



NOS SÈCHE-LINGE

Nos sèche-linge permettent d'obtenir des résultats de séchage parfaits, et disposent de programmes spéciaux pour la laine, la soie et les vêtements d'extérieur, pour un entretien optimal du linge.



Système CycloneCare

CycloneCare prend soin de vos vêtements grâce à un séchage uniforme tout en délicatesse et en douceur.



Système GentleCare

GentleCare sèche les vêtements à une température pratiquement réduite de moitié par rapport aux sèche-linge traditionnels pour éviter toute exposition excessive à la chaleur.



Système DelicateCare

Les mouvements et la température du tambour du sèche-linge sont sélectionnés avec une telle précision que chaque pièce de linge ressort entièrement sèche avec une forme intacte – qu'il s'agisse de lainages fragiles ou de vêtements outdoor exigeants.

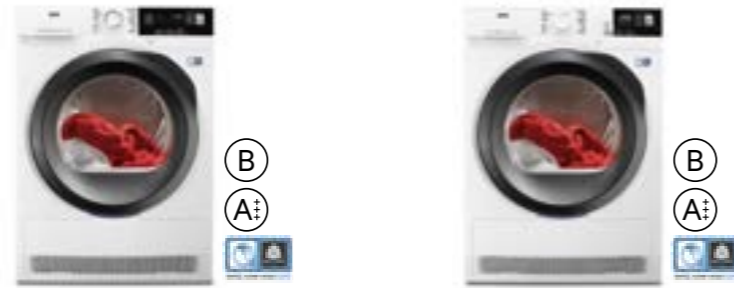

Sèche-linge à pompe
à chaleur

Modèle	TR3060TW	TB5060TW
Highlights	<ul style="list-style-type: none"> ★ Système CycloneCare ★ Système DelicateCare ★ Système SmartSense ★ Programme linge de lit/mélange ★ Système GentleCare 	<ul style="list-style-type: none"> ★ Système DelicateCare ★ Système SmartSense ★ Programme linge de lit/mélange ★ Système GentleCare ★ Système SensiCare
Montage		
Construction	Frontloader	Frontloader
Couleur du bandeau / commutateur	blanc / blanc	blanc / blanc
Dimensions H x L x P, mm	850 x 600 x 665	850 x 600 x 665
Charnière gauche (L), droite (R), changeable (W)	L / W	L / W
Profondeur d'encastrement requise (avec kit de raccordement) mm	710	710
Valeur de raccordement V / A / kW	230 / 5 / 0,70	230 / 5 / 0,70
Porte XXL	•	•
Puissance		
Capacité kg	8	8
Classe d'efficacité énergétique A+++ – D	A+++	A+++
Classe relative au taux de condensation A – G	B	B
Consommation d'énergie (coton, 1000 tr/min.) kWh	1,49	1,49
Niveau sonore (programme normal / silencieux) dB(A)	64 / 61	67 / 63
Bac de récupération du condensat L	5,3	5,3
Évacuation directe du condensat	•	•
Ouverte de remplissage 49 cm	•	•
Mesure de l'humidité résiduelle à trois niveaux	•	•
Réfrigérant 290	•	•
Commande / écran		
Écran LED (extragrand / grand)	• / -	- / •
Présélection de l'heure de fin / mise en marche différée	• / -	• / -
Affichage du temps restant	•	•
Charge max./programme	•	•
Touche Pause avec fonction reprise	•	•
Programmes de lavage et options		
Nombre de programmes de séchage et spéciaux	12	12
Sécurité		
Indicateur de surcharge	•	•
Capteur de poids	•	•
Sécurité enfants	•	•
Contrôle de la température	•	•
Accessoires en option		
Garniture de liaison avec plateau (E1WYHSKIT)	•	•
Garniture d'assemblage simple (BR12KIT)	•	•
Tiroir-socle (H: 32 cm): NIWYHPE1	•	•
Prix TVA incl. / excl.	2130.- / 1970.40	1730.- / 1600.35
CAR TVA incl. / excl.	28.11 / 26.-	28.11 / 26.-

Scanner le code QR pour obtenir plus
d'informations sur les produits et les prixSèche-linge à pompe
à chaleur

Modèle	TP7060TW	THE8310
Highlights	<ul style="list-style-type: none"> ★ Système GentleCare ★ Système SensiCare ★ Filtre EcoFlow ★ Tambour réversible ★ Temporisation de démarrage 	<ul style="list-style-type: none"> ★ Programme de mixage ★ Filtre EasyClean ★ EasyIron
Montage		
Construction	Frontloader	Frontloader
Couleur du bandeau / commutateur	blanc / blanc	blanc / blanc
Dimensions H x L x P, mm	850 x 600 x 665	850 x 600 x 665
Charnière gauche (L), droite (R), changeable (W)	L / W	L / W
Profondeur d'encastrement requise (avec kit de raccordement) mm	710	710
Valeur de raccordement V / A / kW	230 / 5 / 0,70	230 / 5 / 0,70
Porte XXL	•	•
Puissance		
Capacité kg	8	8
Classe d'efficacité énergétique A+++ – D	A+++	A+++
Classe relative au taux de condensation A – G	B	B
Consommation d'énergie (coton, 1000 tr/min.) kWh	1,49	1,49
Niveau sonore (programme normal / silencieux) dB(A)	67 / 63	67 / -
Bac de récupération du condensat L	5,3	5,3
Évacuation directe du condensat	•	•
Ouverte de remplissage 49 cm	•	•
Mesure de l'humidité résiduelle à trois niveaux	•	•
Réfrigérant 290	•	•
Commande / écran		
Écran LED (extragrand / grand)	- / •	- / •
Présélection de l'heure de fin / mise en marche différée	• / -	• / -
Affichage du temps restant	•	•
Charge max./programme	-	-
Touche Pause avec fonction reprise	•	•
Programmes de lavage et options		
Nombre de programmes de séchage et spéciaux	12	12
Sécurité		
Indicateur de surcharge	•	•
Capteur de poids	•	•
Sécurité enfants	•	•
Contrôle de la température	•	•
Accessoires en option		
Garniture de liaison avec plateau (E1WYHSKIT)	•	•
Garniture d'assemblage simple (BR12KIT)	•	•
Tiroir-socle (H: 32 cm): NIWYHPE1	•	•
Prix TVA incl. / excl.	1630.- / 1507.85	1610.- / 1489.35
CAR TVA incl. / excl.	28.11 / 26.-	28.11 / 26.-

Scanner le code QR pour obtenir plus
d'informations sur les produits et les prix

Four encastrable dans une armoire haute

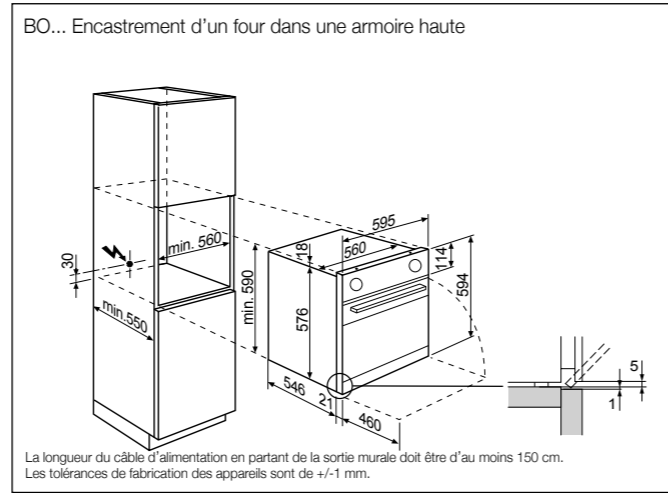
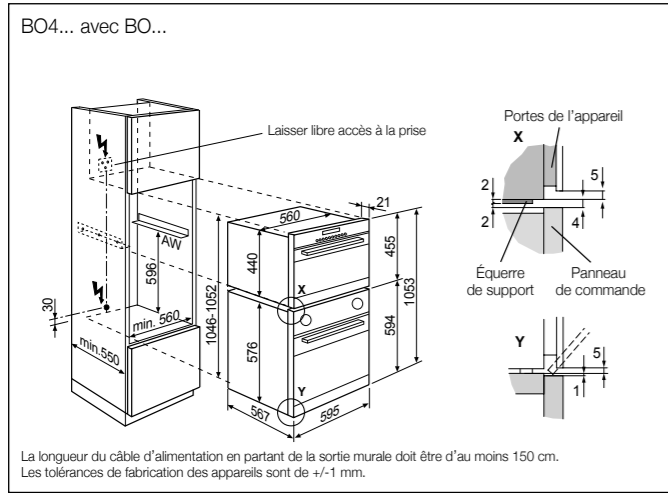

Micro-ondes encastré

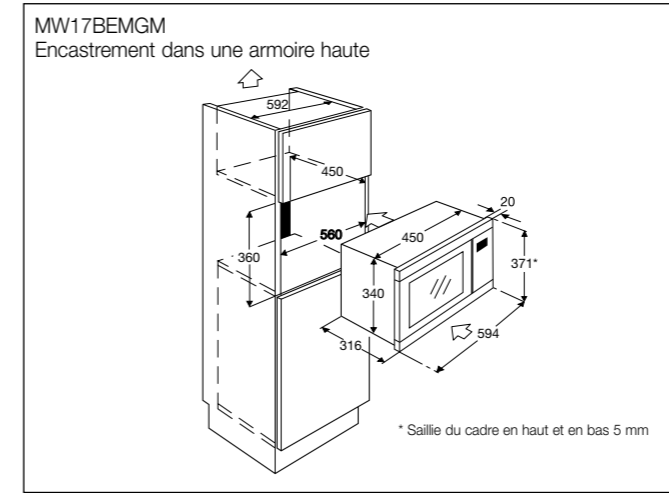

Cuisinières et fours encastrables sous plan

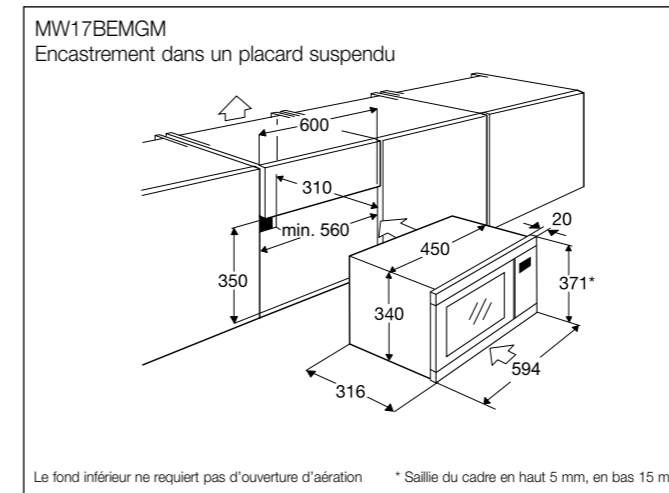
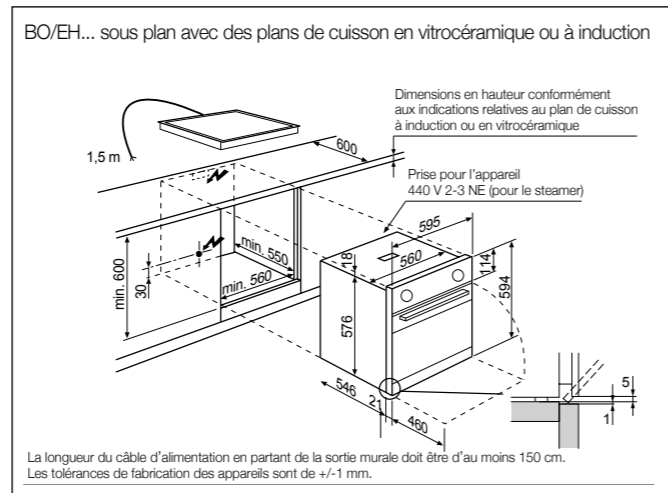
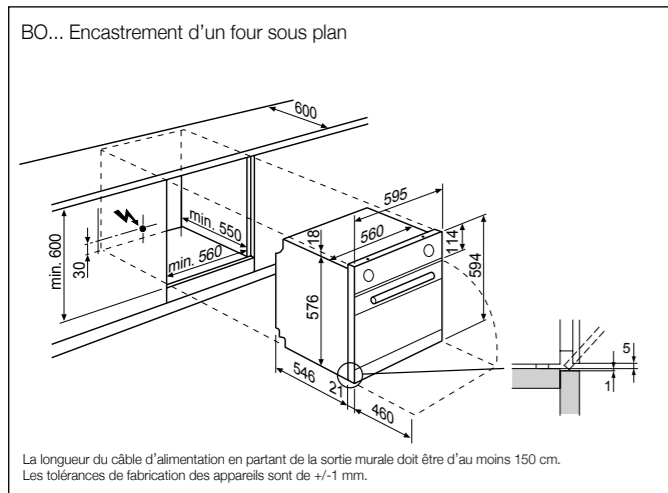

Plans de cuisson autonomes à corps de chauffe rayonnant

Plan de cuisson Autark à éléments chauffants radiants

Plans de cuisson à corps de chauffe rayonnant commandés par la cuisinière ou par le boîtier de commande, platines de cuisson, boîtiers de commande

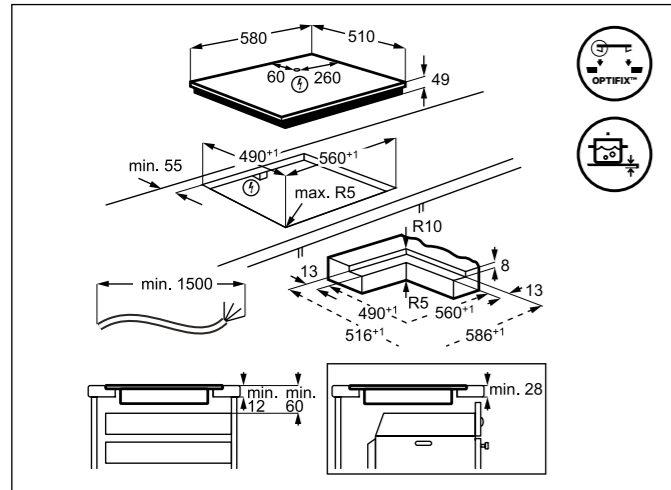

KFA58DIO/KFA58SIO

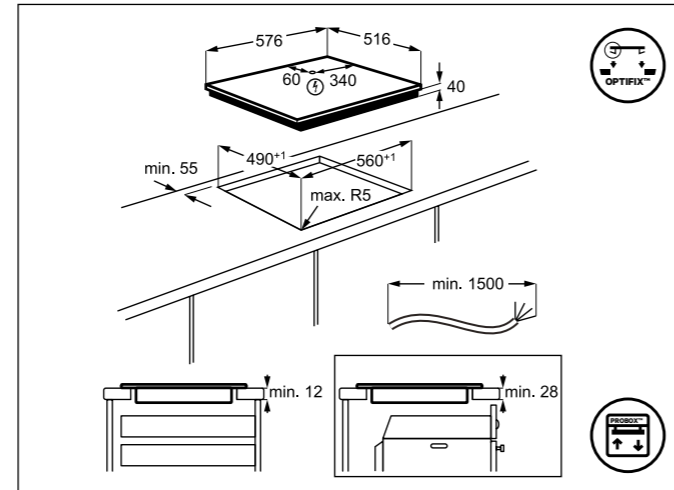

KFA58DM/KFA58SM

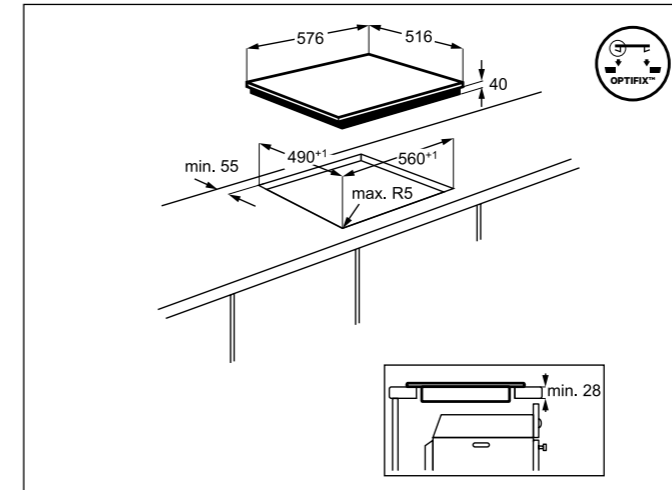

KFA58HPM/KFA58HM

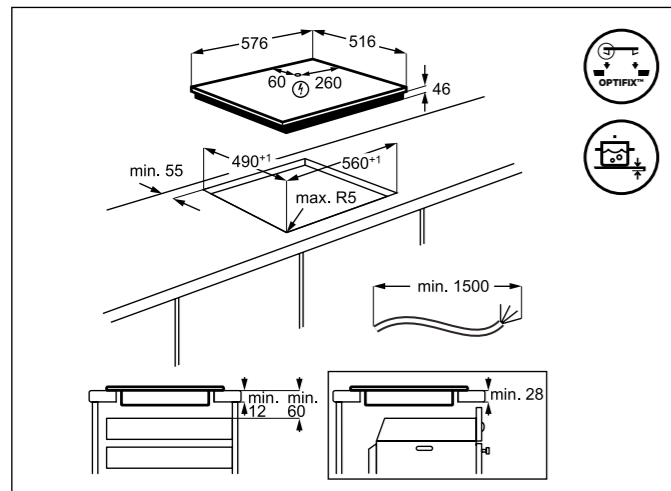

KFA58DIM/KFA58SIM

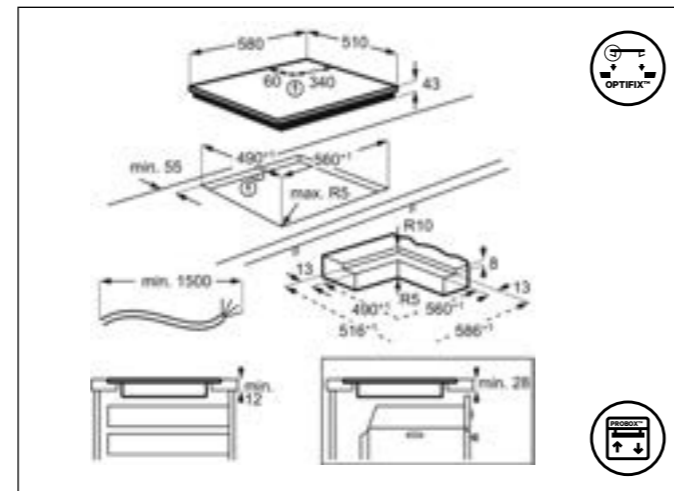

KFA58DO

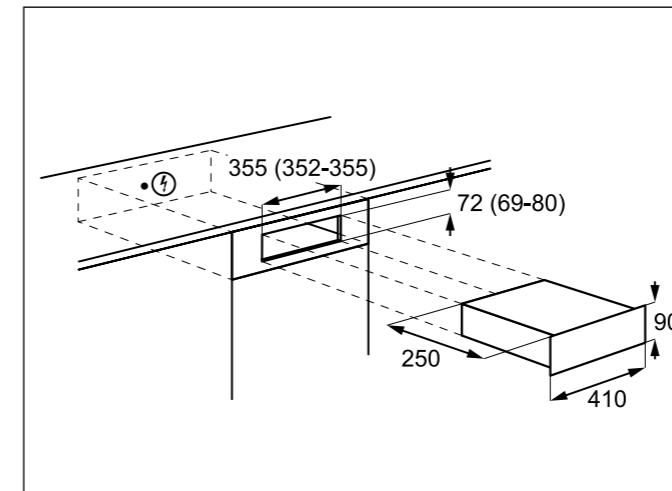

ESGL4ECN/ESGL4ESP/ESGL4EWE

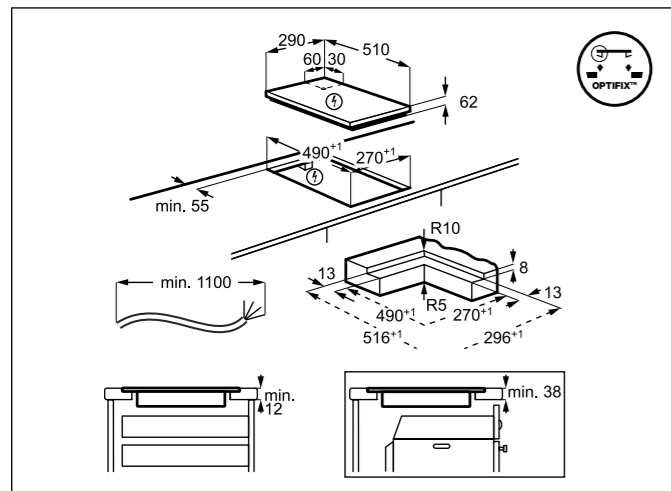

KFA29SIO

Hottes aspirantes

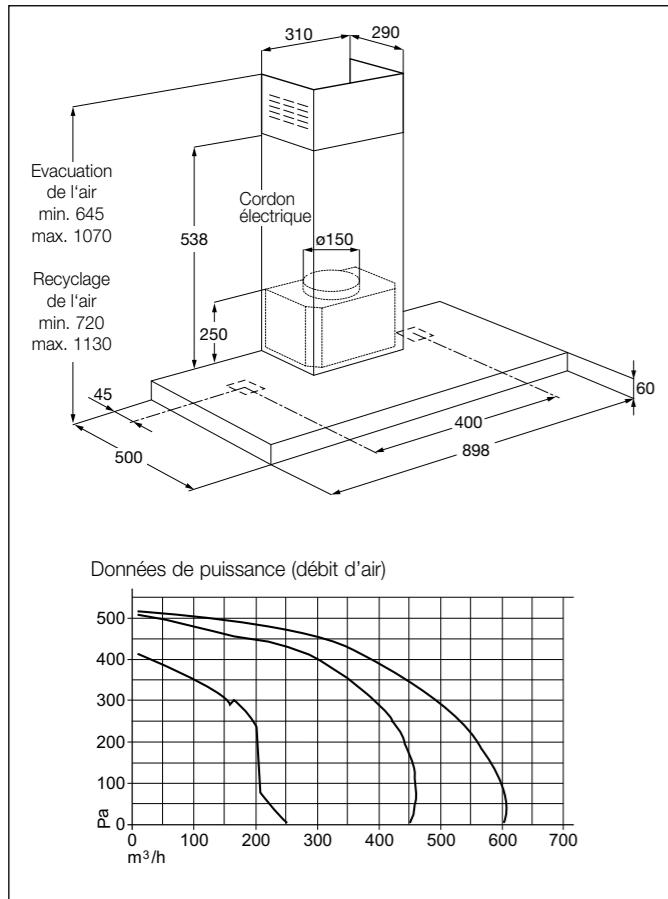

Hotte design murale AWH9416AM (jusqu'en août 2024)

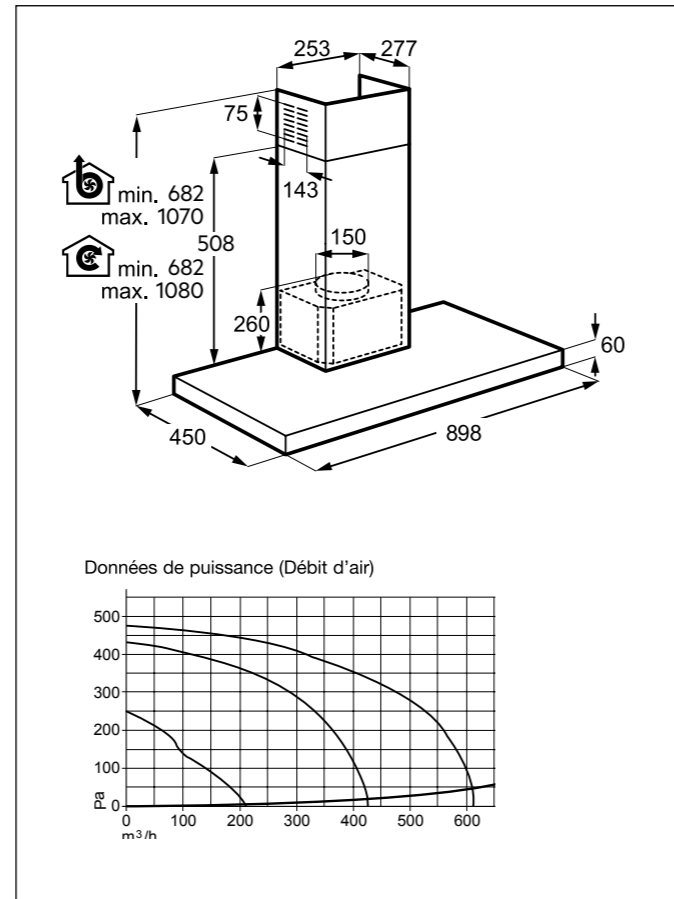

Hotte design murale AWH9416AM (à partir d'août 2024)

Hottes aspirantes

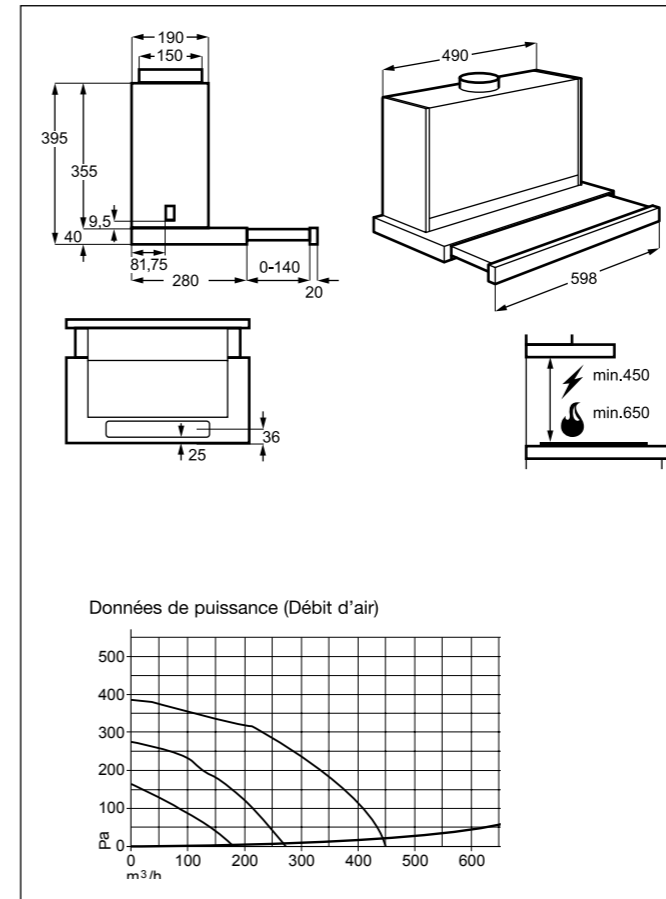

ADF6052AM/AB/AW Montage et dimensions différents du modèle précédent ADF6051

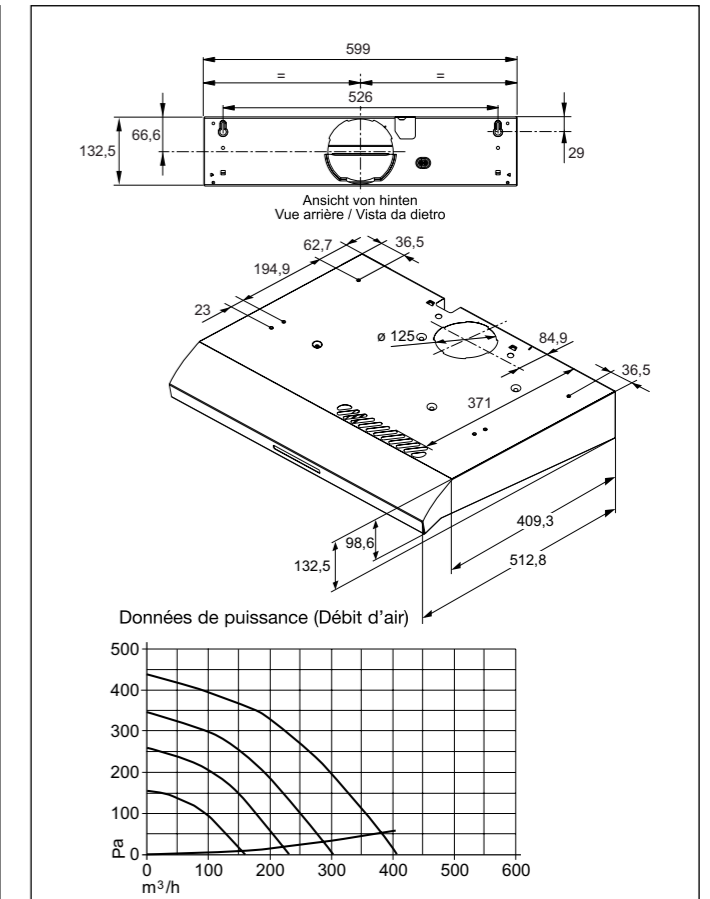

ADU6251AM

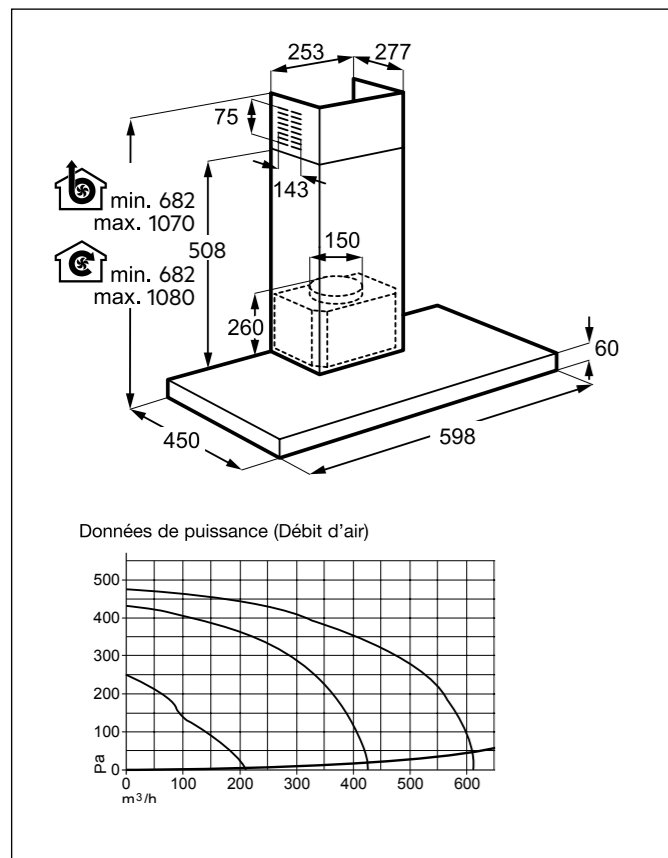

Hotte design murale AWH6416AM Montage et dimensions différents du modèle précédent

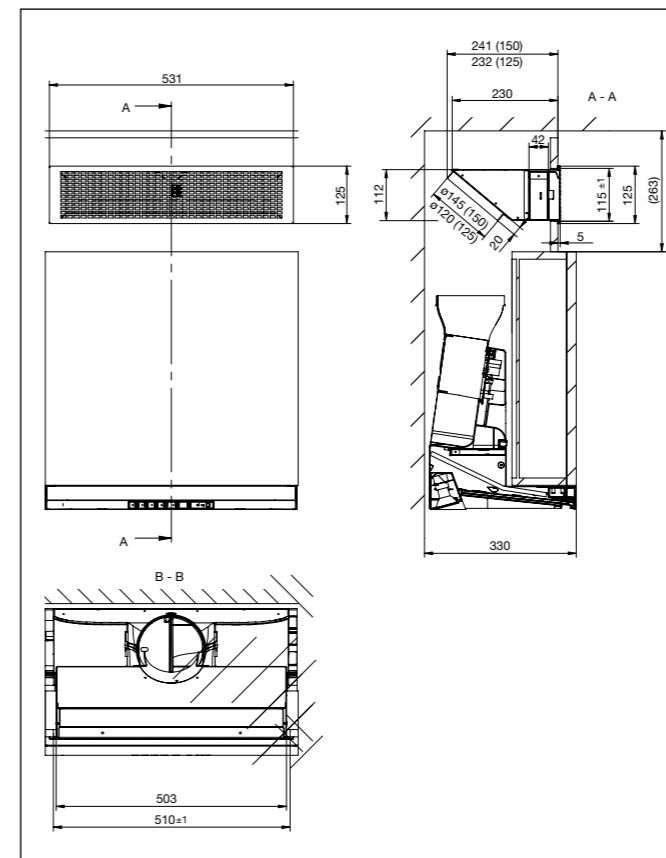

ULSLLF / ULSLLF125

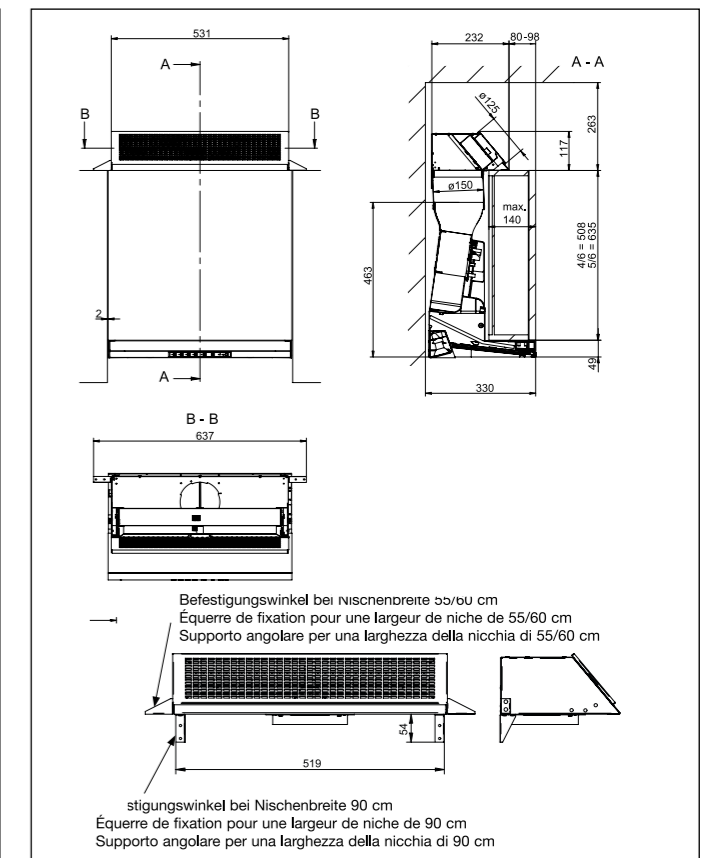

ULSLLF150A

Combinés réfrigérateur-congélateur intégrables

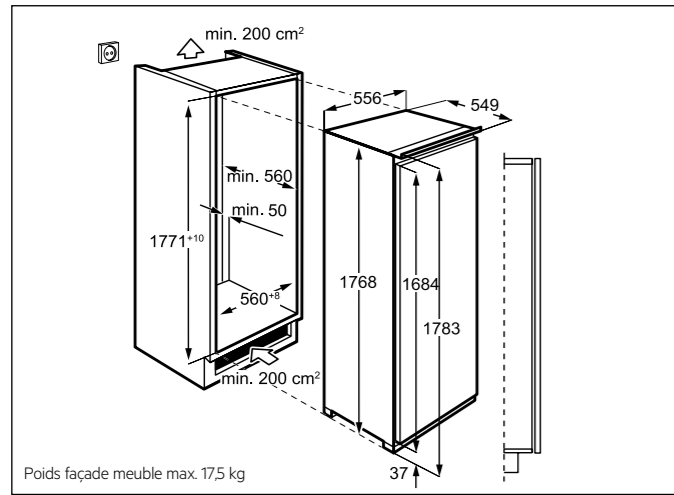

AIK2654R

Poids façade meuble max. 17,5 kg

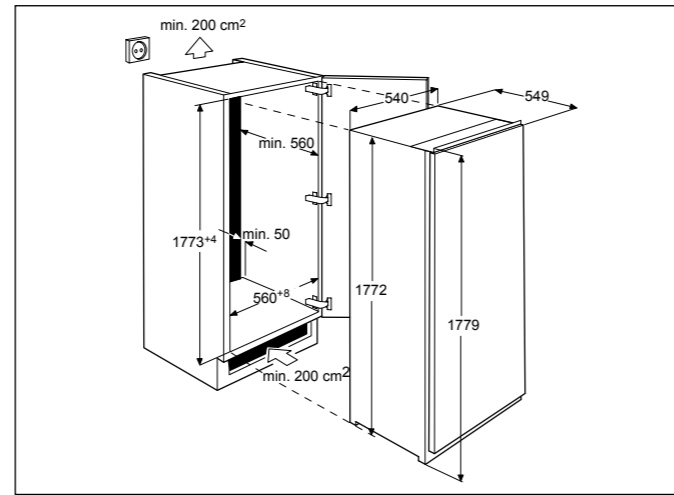

AIK3024R

Réfrigérateurs intégrables

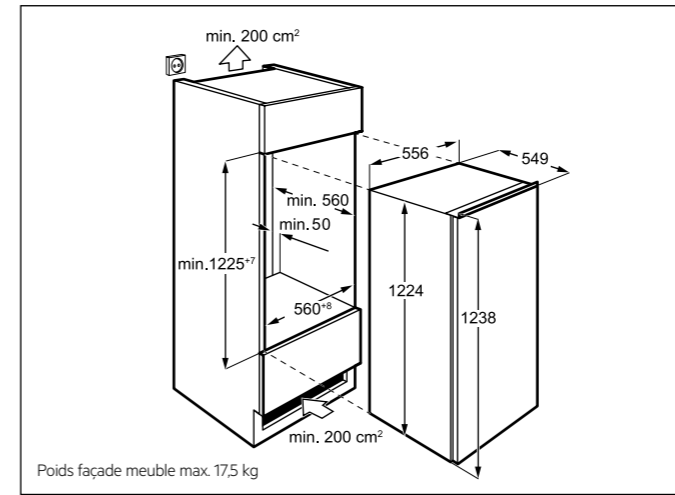

AIK2023R/L

Poids façade meuble max. 17,5 kg

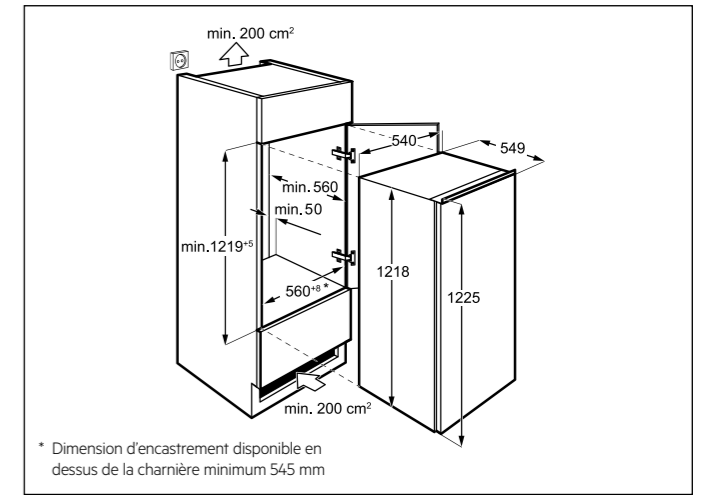

AIK2104R/L

* Dimension d'encastrement disponible en dessus de la charnière minimum 545 mm

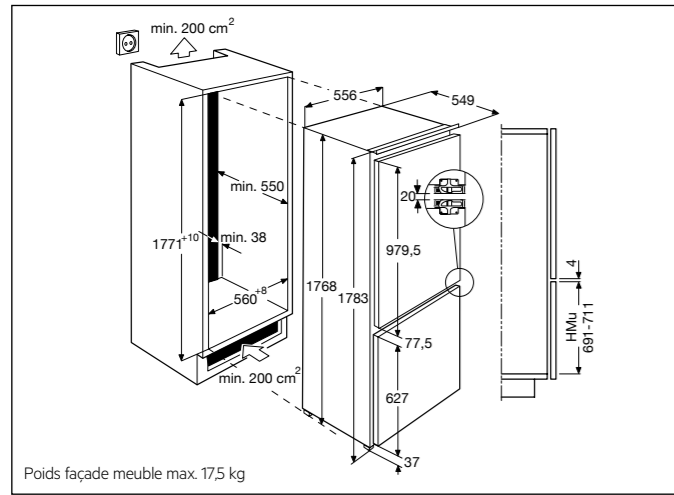

AIK2853R/L/AIK2650R/L

Poids façade meuble max. 17,5 kg

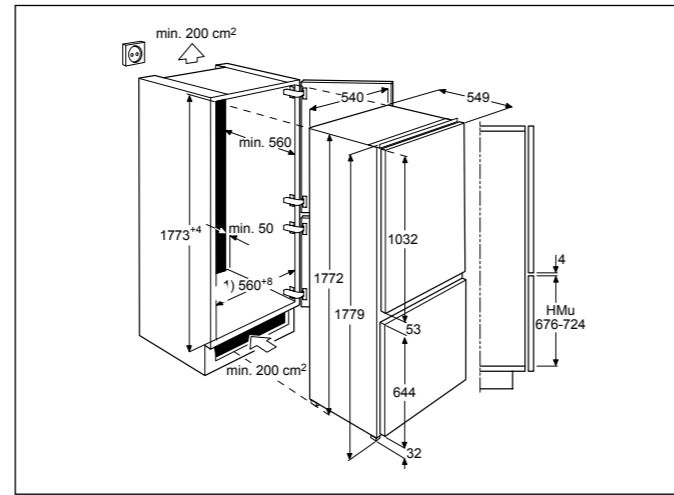

AIK2710R/L

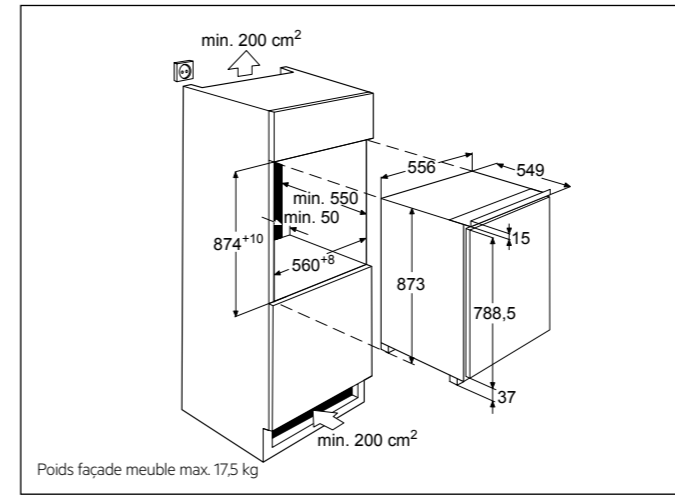

AIK1344R/L

Poids façade meuble max. 17,5 kg

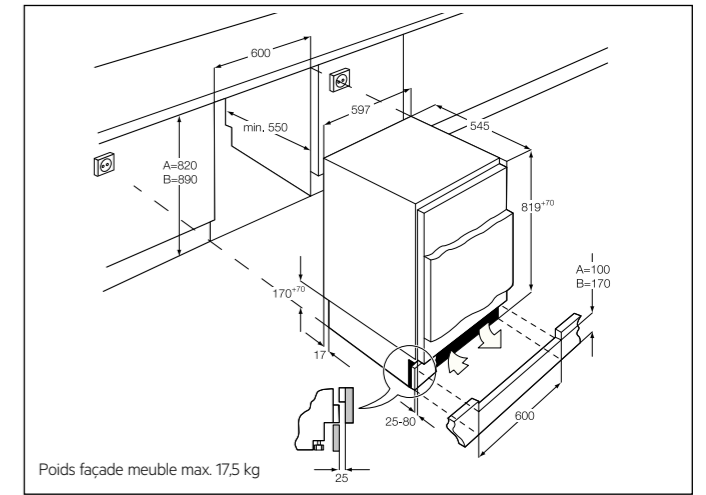

AIK1173R/L

Poids façade meuble max. 17,5 kg

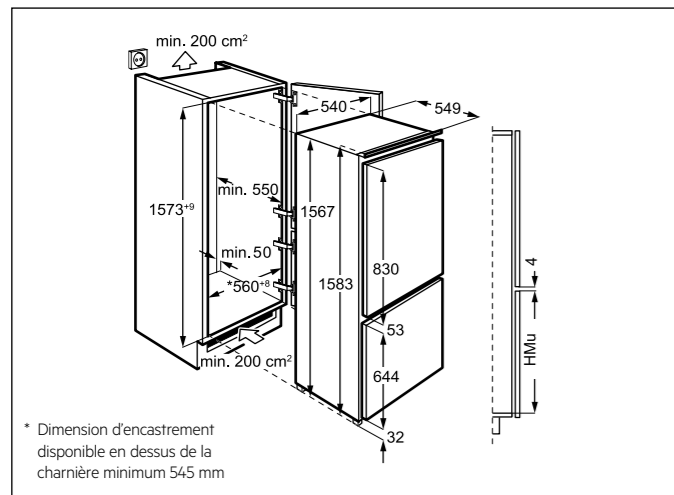

AIK2405R/L

* Dimension d'encastrement disponible en dessus de la charnière minimum 545 mm

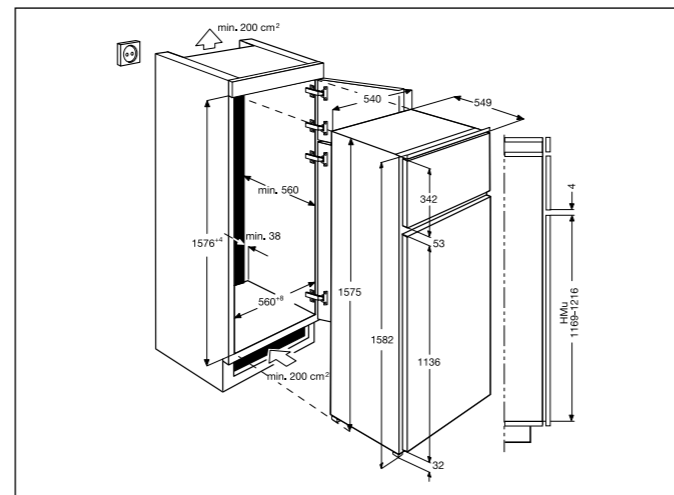

AIK2683R/L

Lave-vaisselle

$l = \text{min. } 1,5 \text{ kg} - \text{max. } 8,0 \text{ kg}^*$

Hauteur de la niche z (mm)	Hauteur de socle y (mm)																
	40	50	60	70	80	90	100	110	120	130	140	150	160	170	180	190	200
880																	
870																	
860																	
850																	
840																	
830																	
820																	

Retour de socle $s < 30 \text{ mm}$ = découpe du socle 5 mm
 Profondeur porte ouverte depuis la façade du meuble: 610 mm
 * avec charnière TS15-60 : 7 – 15 kg

GS60AI

$l = \text{min. } 1,5 \text{ kg} - \text{max. } 8,0 \text{ kg}^*$

Hauteur de la niche z (mm)	Hauteur de socle y (mm)															
	90	100	110	120	130	140	150	160	170	180	190	200	210	220	230	240
940																
930																
920																
910																
900																
890																

Retour de socle $s < 30 \text{ mm}$ = découpe du socle 5 mm
 Profondeur porte ouverte depuis la façade du meuble: 610 mm
 * avec charnière TS15-60 : 7 – 15 kg

GS60AI + FITS-ALLII

Lave-vaisselle

Montage de porte fixe: 3.0 – 5.5 kg**
 Montage de la porte coulissante: 2.0 – 10 kg*

Hauteur de la niche z (mm)	Hauteur de socle y (mm)																				
	0	10	20	30	40	50	60	70	80	90	100	110	120	130	140	150	160	170	180	190	200
940																					
930																					
920																					
910																					
900																					
890																					
880																					

Rentrée de socle $s < 30 \text{ mm}$ = Découpe de socle 5 mm
 Profondeur porte ouverte depuis la façade du meuble:
 - Montage de la porte coulissante: 730 mm
 * avec charnière TS15-60 : 7 – 15 kg
 ** Nous recommandons de fixer le panneau frontal lors du montage de la porte coulissante. Pour le montage d'une façade divisible avec montage de porte coulissante, veuillez utiliser l'accessoire M2DK2.

GS60AV / BV / GVS + GAES/60-60

Montage de la porte coulissante: 2.0 – 7.5 kg

Hauteur de la niche z (mm)	Hauteur de socle y (mm)																
	50	60	70	80	90	100	110	120	130	140	150	160	170	180	190	200	
880																	
870																	
860																	
850																	
840																	
830																	
820																	

Rentrée de socle $s < 30 \text{ mm}$ = Découpe de socle 5 mm
 Profondeur porte ouverte depuis la façade du meuble:
 - Montage de la porte coulissante: 670 mm

GS45AV / BV

Montage de porte fixe: 3.0 – 5.5 kg**
 Montage de la porte coulissante: 2.0 – 10 kg*

Hauteur de la niche z (mm)	Hauteur de socle y (mm)																				
	0	10	20	30	40	50	60	70	80	90	100	110	120	130	140	150	160	170	180	190	200
880																					
870																					
860																					
850																					
840																					
830																					
820																					

Rentrée de socle $s < 30 \text{ mm}$ = Découpe de socle 5 mm
 Profondeur porte ouverte depuis la façade du meuble:
 - Montage de la porte coulissante: 670 mm
 * avec charnière TS15-60 : 7 – 15 kg
 ** Nous recommandons de fixer le panneau frontal lors du montage de la porte coulissante. Pour le montage d'une façade divisible avec montage de porte coulissante, veuillez utiliser l'accessoire M2DK2.

GS60AV / BV / GVS

Montage de porte fixe: 3.0 – 5.5 kg**
 Montage de la porte coulissante: 2.0 – 10 kg*

Hauteur de la niche z (mm)	Hauteur de socle y (mm)																	
	70	80	90	100	110	120	130	140	150	160	170	180	190	200	210	220	230	240
940																		
930																		
920																		
910																		
900																		
890																		

Rentrée de socle $s < 30 \text{ mm}$ = Découpe de socle 5 mm
 Profondeur porte ouverte depuis la façade du meuble:
 - Montage de la porte coulissante: 670 mm
 * avec charnière TS15-60 : 7 – 15 kg
 ** Nous recommandons de fixer le panneau frontal lors du montage de la porte coulissante. Pour le montage d'une façade divisible avec montage de porte coulissante, veuillez utiliser l'accessoire M2DK2.

GS60AV / BV / GVS + FITS-ALLII

Montage de la porte coulissante: 2.0 – 7.5 kg

Hauteur de la niche z (mm)	Hauteur de socle y (mm)																				
	50	60	70	80	90	100	110	120	130	140	150	160	170	180	190	200					
920																					
910																					
900																					
890																					
880																					
870																					
860																					

Rentrée de socle $s < 30 \text{ mm}$ = Découpe de socle 5 mm
 Profondeur porte ouverte depuis la façade du meuble:
 - Montage de la porte coulissante: 710 mm

GS45AV / BV + GAES/45-36

Dessins cotés entretien du linge

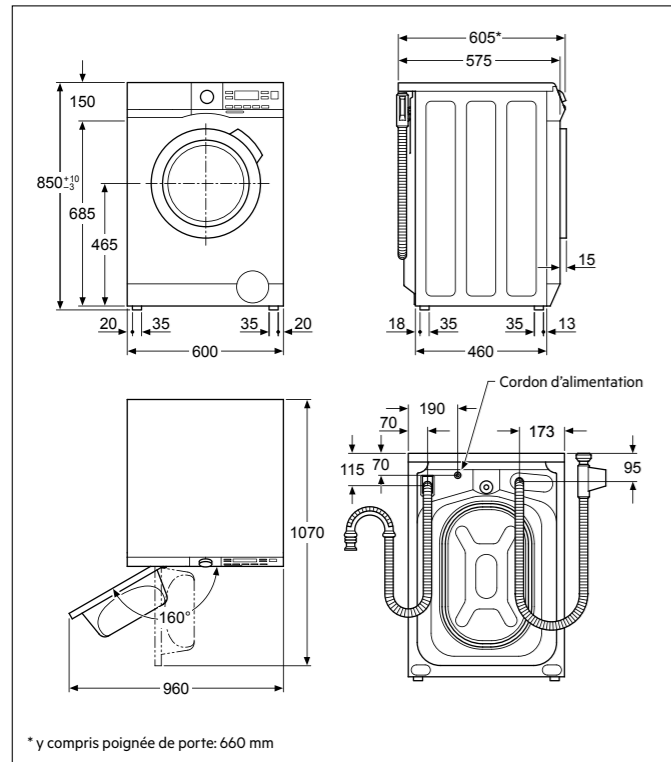

LR/LB/LP/AWF8-modèles

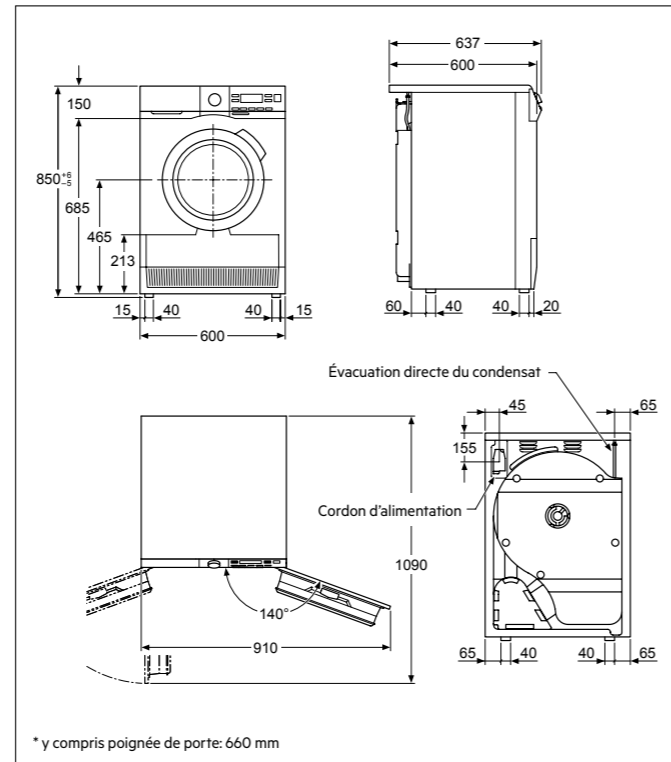

TR/TB/TP-modèles

Dessins cotés entretien du linge

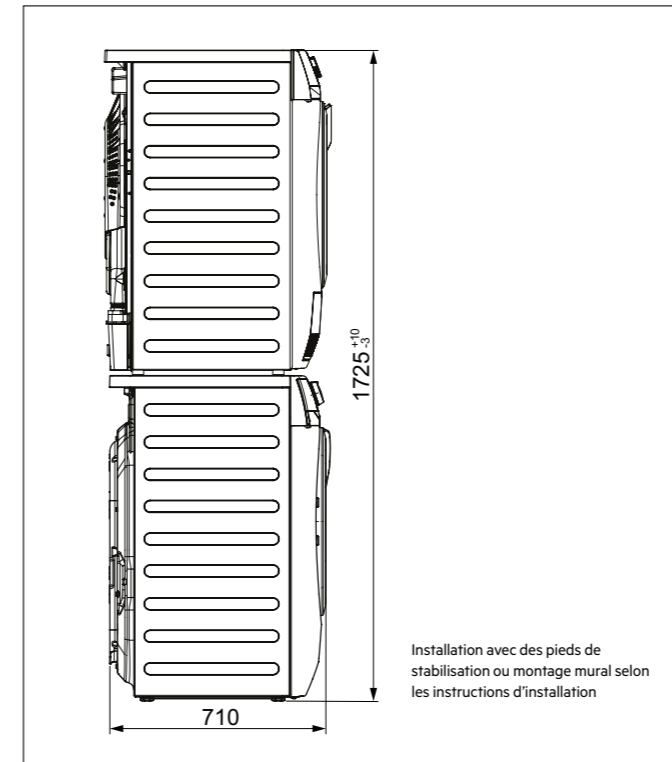

BR12KIT

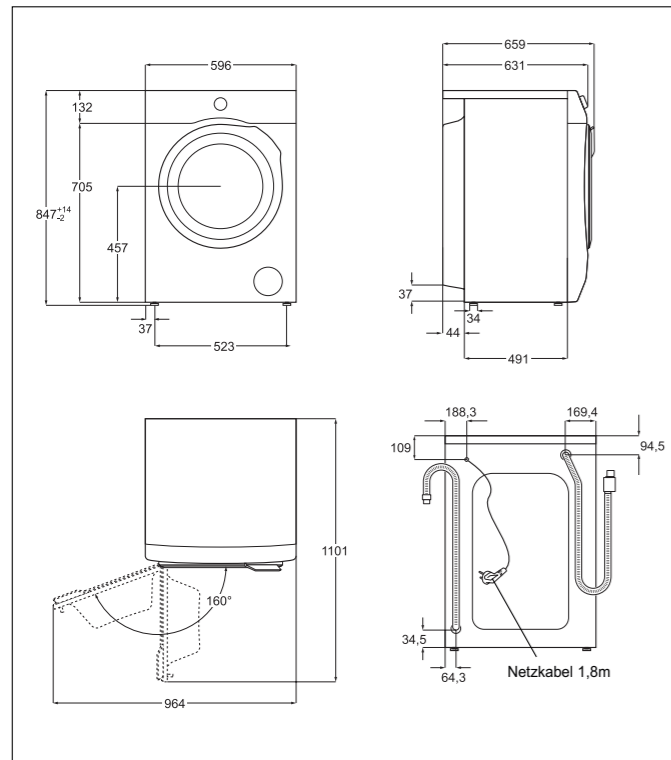

AWF9-modelli

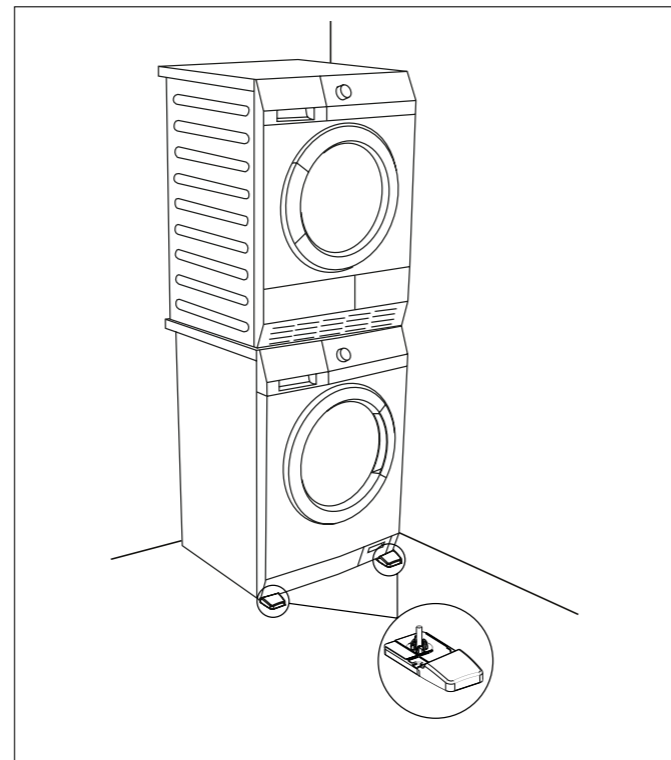

Pieds de stabilisation E1WYHSK1

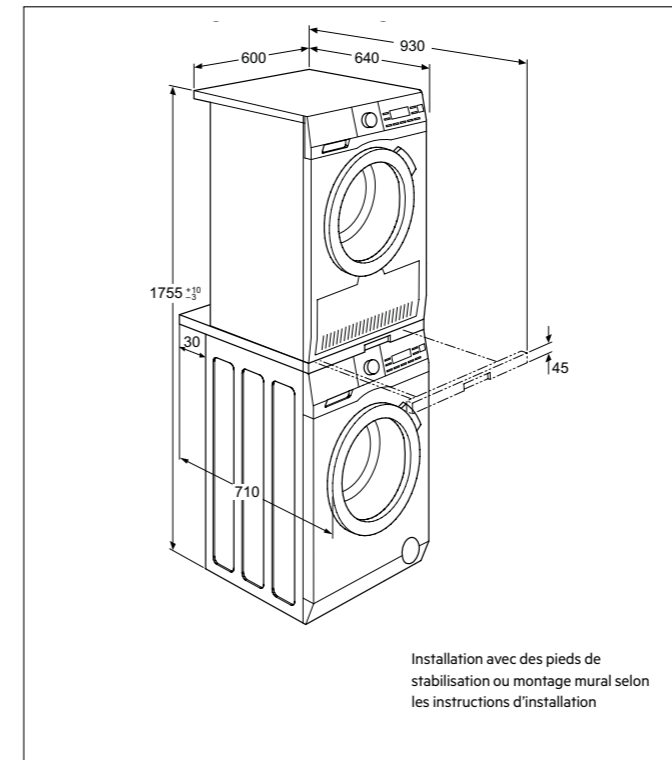

E1WYHSKIT

Accessoires fours et cuisinières

		incl. TVA	excl. TVA
TR1LFSTV	Rails télescopiques en acier inox (pour fours à vapeur, 1 paire à clipser sur les grilles de fixation, pour BOGESKM (pour le mode vapeur)	113.-	104.55
TR1LFAV	Rails télescopiques avec revêtement antiadhésif (pour fours), 1 paire à clipser sur les grilles de fixation, pour BO et EH	93.-	86.05
E9OOPT01	Plaque à gâteaux professionnelle, pour cuire et sécher, avec revêtement antiadhésif sur la face supérieure (convient aux fours à vapeur), L 465 / P 385 mm, pour BO et EH	79.-	73.10
E9OAAF00	L'AirFry-Tray, plaque perforée pour BO et EH (ne convient pas aux fours à vapeur), L 465 / P 385 / H 25 mm	79.-	73.10
E9OAAF11	La plaque de cuisson Easy2Clean permet de cuire sans coller. Plaque de cuisson avec revêtement antiadhésif spécial d'ILAG. La graisse et la saleté ne collent pas. Nettoyage sans effort.	82.-	75.85
CTGR-AP	Plaque à gâteaux revêtue d'émail LongClean facile d'entretien (ne convient pas aux fours à vapeur), L 466 / P 385 / H 22 mm, pour BO et EH	59.-	54.60
DPGR-AP	Plaque à gâteaux à bord haut revêtue d'émail LongClean facile d'entretien (ne convient pas aux fours à vapeur), L 466 / P 385 / H 40 mm, pour BO et EH	59.-	54.60
E9OHPS1	Pierre à pizza, planche à pizza en bois et coupe-pizza inclus, à placer sur la grille. L 380 / P 350 / H 15 mm, pour tous les fours	82.-	75.85
PKKS8	Ensemble de 8 récipients de cuisson, en acier chromé (pour le mode vapeur) avec plats perforés, adaptés à tous les steamers. Gastronomique 2/8, 1/4, 1/6, 1/9 avec couvercle. Hauteur des récipients de cuisson: 45 mm.	227.-	210.00
E9OOGC23	Récipients de cuisson en acier chromé avec plats perforés, adaptés à tous les steamers. 2 pièces, Gastronomique 2/3. Hauteur du récipient: 55 mm.	119.-	110.10

Dimensions gastronomique

$\frac{1}{3}$ = L 325 P 176 mm $\frac{2}{8}$ = L 325 P 131 mm
 $\frac{2}{3}$ = L 325 P 354 mm $\frac{1}{6}$ = L 176 P 162 mm
 $\frac{1}{4}$ = L 265 P 162 mm $\frac{1}{9}$ = L 176 P 108 mm

Accessoires de montage plans de cuisson en vitrocéramique

		incl. TVA	excl. TVA
TSB55-GK	Protection thermique et contre les contacts accidentels pour l'encastrement d'un tiroir sous les plans de cuisson en vitrocéramique à induction. Largeur 51 cm *	160.-	148.00
TSB60-GK	Protection thermique et contre les contacts accidentels pour l'encastrement d'un tiroir sous les plans de cuisson en vitrocéramique à induction. Largeur 56 cm *	190.-	175.75
TSB90-GK	Protection thermique et contre les contacts accidentels pour l'encastrement d'un tiroir sous les plans de cuisson en vitrocéramique à induction. Largeur 86 cm *	205.-	189.65
PBOX-6IR	compatible avec: KFA58DM/O, KFA58SM	121.-	111.95

* jusqu'à épuisement du stock

Accessoires / Filtres pour hottes aspirantes

		incl. TVA	excl. TVA
MCFB69	Filtre à charbon actif LongLife, régénérable pour les modèles AWH9416AM, AWH6416AM	179.-	165.60
MCFB46	Filtre à charbon actif LongLife pour les modèles AWH9416AM, AWH6416AM	120.-	111.-
ECFB01	Filtre à charbon actif standard compatible avec AWH9416AM, AWH6416AM	50.-	46.25
MCFE06	Filtre à charbon actif standard compatible avec ADU6251AW	50.-	46.25
MCFB71	Filtre à charbon actif standard compatible avec ADF6052	61.-	56.45
MCFB73	Filtre à charbon actif LongLife compatible avec ADF6052	120.-	111.00

Accessoires de montage pour hottes aspirantes

		incl. TVA	excl. TVA
ULSLLF150A	Set de recyclage de l'air avec filtre à charbon actif LongLife, régénérable, raccordement Ø 150 mm pour hottes encastrables (filtre: durée de vie jusqu'à 4 ans), carter et grille blancs, allant avec le placard suspendu sans panneau	535.-	494.90
ULSLLF	Set de recyclage de l'air avec filtre à charbon actif LongLife, régénérable, raccordement Ø 150 mm pour hottes encastrables (filtre: durée de vie jusqu'à 4 ans), grille blanche, allant avec le placard suspendu sans panneau	435.-	402.40
ULSLLF125	Set de recyclage de l'air avec filtre à charbon actif LongLife, régénérable, raccordement Ø 125 mm pour hottes encastrables (filtre: durée de vie jusqu'à 4 ans), grille blanche, allant avec le placard suspendu avec panneau	435.-	402.40

Service pour hottes aspirantes

		incl. TVA	excl. TVA
Produits sur mesure	Modèle hors série pour cheminées spéciales possible pour: AWH9416AM, AWH6416AM	(prix sur demande)	

Accessoires réfrigérateurs et congélateurs

		incl. TVA	excl. TVA
M4RHBH01	Support Universel pour 3 bouteilles prévu pour tous les réfrigérateurs et congélateurs intégrés	31.-	28.70
WINERACK	Support élégant pour 4 bouteilles, prévu pour: AIK2654, AIK3024, AIK2650, AIK2710, AIK2405, AIK2683, AIK2023, AIK2104, AIK1344	45.-	41.65
Panier en fil métallique DKGTK-RX	Prévu pour: AGT260, AGT145 Remarque: Les accessoires portant le suffixe -RX sont disponibles dans le magasin de pièces détachées.	52.-	48.10

Service réfrigérateurs et congélateurs

		incl. TVA	excl. TVA
KSUB	Supplément pour changement du côté de la charnière de porte (5 jours de travail)	net 72.-	66.60

Accessoires de montage pour lave-vaisselle

		incl. TVA	excl. TVA
FI60-M	Façade de porte chromée avec cadre décor (encastrement en norme EURO, hauteur de socle 15 cm) pour GS60AI. Dimension du cadre décor: H 54,2/L 58,7/D 0,2 cm jusqu'à épuisement des stocks	160.-	148.00
FI60-W / -B	Façade de porte blanc ou noir, avec cadre décor (encastrement en norme EURO, hauteur de socle 15 cm) pour GS60AI. Dimension du cadre décor: H 54,2/L 58,7/D 0,2 cm	125.-	115.65
GAES/60-60	Set d'encastrement adaptateur de hauteur pour niche de 940 mm max./ hauteur de socle de 150 mm, max. pour lave-vaisselle entièrement intégrables de 60 cm	217.-	200.75
GAES/45-36	Set d'encastrement adaptateur de hauteur pour montage en sous-plan 6%, pour lave-vaisselle entièrement intégrables, 45 cm	196.-	181.30
GTF60CN	Façade de porte 5/8 (chromé) pour GS60AI	160.-	148.00
GTF60WE / SW	Façade de porte 5/8 (métal) pour GS60AI	125.-	115.65
SKH1006055	Socle complet en bois avec revêtement plastique, H 10 / L 60 - 55 / P 60 - 50 cm (largeur niche 55 + 60 cm)	195.-	180.40
FITS-ALLII	Pieds de prolongation (6 cm) pour lave-vaisselle en norme EURO, 60 cm, pour des hauteurs de niches jusqu'à 94 cm maximum	57.-	52.75
M2DK2	Kit de fixation pour façades en deux parties avec fixation par porte coulissante. Convient à tous les lave-vaisselle EURO standard entièrement intégrés.	73.-	67.55

Service lave-vaisselle pour encastrables

		incl. TVA	excl. TVA
Schl.3mGA55/60	Rallongement du tuyau d'arrivée/évacuation et du câble de branchement au réseau. 3,5 m depuis la paroi de la niche (ajustement dans nos ateliers)	net 320.-	296.00
Schl.2mGA55/60	Rallongement du tuyau d'arrivée/évacuation et du câble de branchement au réseau. 2,2 m depuis la paroi de la niche (ajustement dans nos ateliers)	net 245.-	226.65
TS15-60	Charnière de porte plus robuste pour lave-vaisselle intégrés et entièrement intégrés de 60 cm	net 235.-	217.40

Accessoires entretien du linge

		incl. TVA	excl. TVA
EDBALL	Boules pour Séche-Linge	14.-	12.95
E4YH200	Panier de séchage pour les modèles avec pompe à chaleur*	82.-	75.85

*Uniquement adapté aux sèche-linge d'une profondeur de 60 cm, avec technologie de pompe à chaleur. Pour plus de détails, veuillez vous reporter à la fiche de compatibilité à l'intérieur. Instructions à l'intérieur.

Accessoires de montage pour lave-linge / sèche-linge

		incl. TVA	excl. TVA
E1WYHSKIP	Kit de raccordement avec plan de travail pour TR3060TW, TB5051TW, TP7051TW, THE8310	145.-	134.15
BR12KIT	Garniture de connexion simple pour TR3060TW, TB5060TW, TP7060TW und THE8310	49.-	45.35
N1WYHPE1	Piédestal avec tiroir pour lave-linge et sèche-linge.	395.-	365.40

Service lave-linge / sèche-linge

		incl. TVA	excl. TVA
WTUB	Charnières réversibles sèche-linge (Attention: prière d'indiquer la position de la poignée)	net 120.-	111.00
SCHL3MEFW	Tuyau d'écoulement et d'alimentation, avec cordon d'alimentation de lave-linge pour maisons individuelles, longueur spéciale 3 m, délai 7 jours ouvrables	net 220.-	203.50
SCHL4MEFW	Tuyau d'écoulement et d'alimentation, avec cordon d'alimentation de lave-linge pour maisons individuelles, longueur spéciale 3,9 m, délai 7 jours ouvrables	net 285.-	263.65

Produits d'entretien et de nettoyage pour la cuisine

		incl. TVA	excl. TVA
M3OCD300	Détartrant pour cuiseurs-vapeur, 250 ml	9.-	8.35
M3OCS300	Spray nettoyant pour four et four à micro-ondes, 500 ml	10.-	9.25
M3HCC300	Crème nettoyante pour plan de cuisson vitrocéramique, 300 ml	10.-	9.25
M3SCS300	Spray nettoyant pour acier inoxydable, 500 ml	10.-	9.25
M3SCC300	Crème nettoyante pour acier inoxydable, 300 ml	10.-	9.25
M3RCS300	Spray nettoyant pour réfrigérateur, 500 ml	10.-	9.25
M2GCP120	Clean And Care Box 3 en 1 (12 sachets à 50 g) pour lave-vaisselle et lave-linge	26.-	24.05
M2GCP100	Super Care Détartrant puissant pour lave-vaisselle et lave-linge, 2 sachets à 100 g	16.-	14.80
M2DCP050	Super Clean Degraissant puissant pour lave-vaisselle, 2 sachets à 50 g	16.-	14.80
M3DCR200	Produit de rinçage pour lave-vaisselle, 300 ml	9.-	8.35

Signification des icones

Fours, Cuisinières et Micro-ondes

- Thermomètre à aliments**
Surveillance et contrôle de la température idéale au cœur des aliments
- Cuisson à la vapeur**
Pour la cuisson saine à la vapeur, sans branchement d'eau ni pression
- Cuisson par chaleur alternée Plus**
Cuisson avec deux niveaux d'humidité. 75 % d'air chaud, 25 % d'humidité pour le pain et les gratins. 50 % d'air chaud, 50 % d'humidité pour les flans, les terrines et la célestine
- Régénération**
Réchauffement à la vapeur délicat et en douceur de plats cuits ou surgelés
- Pyrolyse**
Les résidus sont transformés en cendres à très haute température
- Catalyse**
Les éclaboussures de graisse sont oxydées sans odeurs et sans émanations toxiques
- BakingPlus**
Cuire en ajoutant de l'humidité, pour davantage de volume et une belle croûte
- Programmation du temps de cuisson**
Pré-programmation du temps de cuisson, pour des mets cuits à la perfection
- Air chaud**
Pour cuire au four, mijoter ou rôtir simultanément, sur jusqu'à trois niveaux
- Fonction pizza/tarte**
Pour des fonds de pizza et de tarte particulièrement croustillants
- Chaleur supérieure et inférieure**
Pour cuire au four, mijoter ou rôtir sur un même niveau
- Sole**
Pour dorer les fonds ou cuire à blanc
- Gril à air chaud**
Pour cuire de gros morceaux de viande sur un niveau
- Gril**
Pour rôtir et toaster des aliments plats
- Sélecteurs escamotables**
Sélecteurs escamotables en tout temps, pour les protéger des mains d'enfants
- Fonction micro-ondes**
Pour réchauffer, cuire et décongeler des plats
- Micro-ondes et grill**
Pour griller, toaster ou gratiner des aliments en économisant du temps
- Micro-ondes et air chaud**
Pour cuire au four, mijoter, rôtir et sécher en économisant du temps
- Micro-ondes et chaleur supérieure/inférieure**
Cuisson traditionnelle en économisant du temps
- Fonction de décongélation**
Décongeler en douceur, pour préserver la qualité des aliments

Plans de cuisson

- Induction**
Réchauffez vos aliments plus rapidement sur ce champ de cuisson, grâce à la technologie d'induction alla tecnologia a induzione
- Commande à curseur DirectControl**
La zone de cuisson peut être réglée grâce à la fonction Slider, en déplaçant le doigt sur le bandeau de commande ou en choisissant directement la puissance voulue, grâce à un appui du doigt
- Commande Touch SingleControl**
Une simple pression du doigt suffit pour commencer à régler le champ de cuisson
- Identification de casserole automatique**
Cette fonction ne réchauffe que le fond de la casserole – mais pas les autres objets
- Fonction PowerBoost**
Chauffez de l'eau plus rapidement grâce à la fonction PowerBoost
- Zone de rôtissage**
Zone de rôtissage spécialement conçue pour les casseroles ovales
- Zone de cuisson à 2 cercles**
Les zones de cuisson variables permettent d'utiliser des casseroles et poêles de différentes tailles
- Zone de cuisson à 3 cercles**
Les zones de cuisson variables permettent d'utiliser des casseroles et poêles de différentes tailles
- Fonction pause**
Brève interruption de la procédure de cuisson, en commutant sur le maintien au chaud, puis retour à la puissance initiale
- Minuterie éco**
La minuterie calcule le moment précis où le champ de cuisson doit être éteint afin de finir de cuire le plat avec la chaleur résiduelle
- Sécurité enfants**
Lorsque le dispositif de sécurité enfants est activé, vous pouvez être absolument sûr que le champ de cuisson ne peut pas être enclenché
- OffSound Control**
Enclencher et désenclencher les sons de touche
- Contrôle OptiHeat**
L'affichage de la chaleur résiduelle à trois niveaux vous indique si le plan de cuisson est encore chaud, tiède ou presque froid
- Affichage de chaleur résiduelle**
Vous indique si le plan de cuisson est encore chaud
- Automatisme début de cuisson**
Enclenche la zone de cuisson à pleine puissance pour un temps déterminé, puis la ramène automatiquement à la température programmée
- Design SlimFit**
Design compact, pour intégration dans toutes les profondeurs de plan de travail
- OptiFix™**
Montage simple et rapide de champs de cuisson à plat
- ProBox**
Protection de température thermique et contre les contacts accidentels pour plans de cuisson en vitrocéramique

Hottes aspirantes

- Évacuation d'air**
La méthode la plus efficace pour éliminer les odeurs. La vapeur est conduite vers l'extérieur
- Recyclage d'air**
Les odeurs sont absorbées par un filtre à charbon actif, puis l'air purifié est recyclé dans la pièce
- IntenNiveau d'intensité**
Dès que le temps est écoulé, la fonction revient au niveau de réglage précédent
- Affichage saturation filtre à charbons actifs**
Prévient de la nécessité de remplacer, laver ou régénérer le filtre, selon le modèle
- Affichage nettoyage du filtre à graisse**
Indique quand il est nécessaire de nettoyer les filtres

Réfrigérateurs/congérateurs

- Réglage électronique du froid: Coolmatic®**
Avec la touche Coolmatic®, une température imposée dans l'espace de réfrigération de +2 °C est prescrite pour 6 heures. Idéal pour une réfrigération rapide après des achats importants.
- Réglage électronique du froid: Frostmatic®**
La touche Frostmatic® permet de réduire rapidement la température pour une période donnée.
- LongFresh**
La réfrigération de compartiment 0 °C bloque le «processus de vieillissement» des aliments frais. Compartiment de réfrigération LongFresh 0 °C d'AEG: pour une conservation des aliments frais jusqu'à 3 fois plus durable
- MultiFlow**
Garantit une température constante
- Montage avec porte vissée**
Avec cette technique d'encastrement, les charnières sont uniquement montées sur l'appareil. La face de meuble et la porte de l'appareil sont vissées pour former une seule unité plane.
- Montage avec porte couplée**
La porte de l'appareil est simplement couplée avec la porte du meuble, ce qui permet d'ouvrir et de fermer simultanément la porte du meuble et celle de l'appareil
- NoFrost**
L'espace congélation ne craint ni le givre ni la glace
- LoFrost**
Dégivrage manuel rare et nettoyage facilité
- TwinTech**
Circulation de l'air séparée dans les compartiments réfrigérateur et congélateur /NaturaFresh™
- Tiroir ExtraChill**
Température plus basse que dans le reste du réfrigérateur
- LED**
Éclairage intérieur à LED pour une lumière uniforme
- DynamicAir**
Le froid ventilé assure une température constante dans l'espace de réfrigération
- QuickDoorOpening**
Ouverture confortable et sans effort de la porte grâce à un mécanisme facile

Signification des icones

Lave-vaisselle

- AirDry™**
L'ouverture entièrement automatique de la porte en fin de programme garantit un résultat de séchage optimal
- Bras satellite**
Double bras rotatif de rinçage
- Réglage en hauteur**
Réglage en hauteur du panier supérieur
- Raccordement à l'eau froide ou chaude**
Raccordement à l'eau froide ou chaude (max. 60 °C)
- Moteur Inverter**
La pompe à détergent avec technique inverter garantit un fonctionnement très silencieux et n'exige pas d'entretien
- SoftSpikes**
Maintien sûr et soigneux des verres
- SoftGrips**
Supports pratiques pour verres à pied
- Tiroir à couverts**
Tiroir à couverts flexible, grâce aux
- TimeBeam**
Projection de la durée du programme pour lave-vaisselle entièrement intégré
- SpotControl**
Projection d'un point lumineux LED en deux couleurs
- QuickSelect™**
Régler très simplement la durée du programme au moyen du bouton de réglage
- Porte à charnière**
Mécanisme confortable de porte à charnière pour les lave-vaisselle totalement intégrés selon la norme EURO
- Programme automatique**
Programme entièrement automatique avec reconnaissance par la machine du degré de salissure et du nombre de pièces dans les paniers
- Quick30'**
La durée du cycle peut être réglée tout simplement à l'aide du bouton de réglage
- Extra Hygiène**
Cette option garantit l'élimination des germes sur la vaisselle et les couverts. Pendant le dernier cycle de rinçage, la température est maintenue à 70 °C pendant 10 minutes au minimum.
- Option TimeSaver**
Avec l'option TimeSaver, réduisez la durée du cycle jusqu'à 50 %
- Option XtraDry**
L'option XtraDry sèche les dernières gouttes
- Option XtraPower**
Cette option permet de laver une vaisselle très sale sans résidus trop tenaces. De bons résultats de lavage en peu de temps.
- Programme ExtraSilent**
Avec le programme Nightcycle, le niveau sonore déjà extrêmement faible de 39 dB(A) baisse à 37 dB(A) seulement.

Entretien du linge

- Tambour ménageant le linge**
Tambour équipé d'un gaufrage spécial et de petits trous arrondis
- Porte XXL**
La porte XXL avec son diamètre de 340 mm facilite le chargement et le déchargement
- FlexiDosePlus**
Récipient pour la lessive qui s'adapte aux différents types de lessive
- Touche Pause avec fonction reprise**
Vous pouvez charger sans problème les vêtements oubliés au départ
- Programmes laine/soie**
Les programmes spéciaux laine et soie d'AEG conviennent même pour les vêtements fragiles portant l'étiquette «lavable à la main uniquement»
- Affichage du temps restant**
- SensiCare**
Des capteurs d'humidité et de température ultramodernes déterminent et règlent la durée de séchage et la consommation d'énergie pour chaque chargement. Cela permet non seulement d'économiser du temps et de l'énergie mais aussi de préserver le linge.
- AquaFall**
Des nervures de battage éliminant l'eau humidifient le linge en continu pendant tout le cycle de lavage
- Eco-TimeSave**
C'est vous qui décidez: lavage économe en énergie ou lavage très rapide
- SoftPlus**
Améliore la répartition de l'adoucissant, protège vos vêtements et veille à ce qu'ils conservent toute leur douceur
- Filtre AutoClean**
AutoClean est un système de filtre d'autoépuración
- Moteur éco-inverseur**
Le moteur Inverter fonctionne avec la technologie à aimant permanent pour atteindre une efficacité supérieure de 50 % à celle des entraînements conventionnels
- Le programme Anti-Allergie**
Le programme Anti-Allergie combine un cycle de lavage puissant et une diffusion de vapeur pour éliminer les allergènes et les bactéries présents dans vos vêtements. Hygiène et propreté absolue jour après jour.
- Système SteamCare**
La formation de vapeur permet de réduire jusqu'à 30 % les faux plis, les vêtements sont rafraîchis rapidement et en douceur. Ainsi votre petite robe noire reste longtemps comme neuve.
- Système d'ouverture en douceur**
Système d'ouverture en douceur confortable pour les lave-linge à chargement par le dessus
- Soft Access**
Ouverture en douceur du tambour des lave-linge à chargement par le dessus
- Charnières modifiables**
Le choix entre quatre positions différentes de la poignée rend son utilisation encore plus simple

- Inversion automatique du sens de rotation**
L'inversion constante du sens de rotation du tambour garantit un séchage homogène et évite d'emmêler le linge ou de le froisser
- Filtre Easy Clean pour programme extra sec**
Système de filtre facile à nettoyer pour sèche-linge
- Filtre ÖKOFLOW**
Filtre 2 en 1 qui récupère toutes les peluches libérées pendant le séchage et les retient efficacement
- Fonction mode (lave-sèche-linge)**
Vous choisissez entre les fonctions du lave-sèche-linge: laver, sécher ou les deux en un seul cycle
- Système GentleCare**
GentleCare sèche les vêtements à une température pratiquement réduite de moitié par rapport aux sèche-linge traditionnels pour éviter toute exposition excessive à la chaleur
- SmartSense**
Résultats de séchage optimaux grâce à SmartSense
- Système DelicateCare**
Les mouvements et la température du tambour du sèche-linge sont sélectionnés avec une telle précision que chaque pièce de linge ressort entièrement sèche avec une forme intacte – qu'il s'agisse de lainages fragiles ou de vêtements outdoor exigeants
- Système CycloneCare**
CycloneCare prend soin de vos vêtements grâce à un séchage uniforme tout en délicatesse et en douceur
- Éclairage du tambour**
L'éclairage LED très pratique vous donne un meilleur aperçu du linge dans le tambour
- Système DualCare**
Adapte la température, le mouvement du tambour et la durée du programme aux différents textiles

Contribution anticipée de recyclage

(CAR) pour les appareils ménagers

Les appareils électriques et électroniques usagés ne doivent pas être jetés avec les ordures ménagères.

Les composants toxiques qu'ils contiennent doivent être traités d'une manière respectueuse pour l'environnement et les matières recyclables doivent être valorisées.

La contribution anticipée de recyclage (CAR), comprise dans le prix d'achat d'un appareil, ne finance pas le recyclage futur de l'appareil acheté, mais bien celui des appareils actuellement usagés.

L'argent n'est pas thésaurisé, mais utilisé immédiatement pour la récupération. La contribution anticipée de recyclage est un montant fixe, perçu lors l'achat de tout appareil neuf; elle doit être indiquée de manière transparente pour les consommatrices et les consommateurs, dans toute information sur les prix, ainsi que dans les offres et les factures. Les recettes provenant de la CAR sont versées au pool de financement (fonds CAR). Ainsi, tous les appareils dont la récupération est financée par la CAR peuvent être restitués gratuitement, même sans achat d'un appareil neuf.

Où apporter les appareils électroménagers usagés?

Partout où des appareils neufs sont vendus, mais aussi dans un centre de collecte ou une entreprise de récupération officiels SENS. La liste des centres de collecte officiels SENS est disponible sous www.erecycling.ch

La CAR y compris TVA est précisée séparément pour chaque produit.



Liste des appareils et tarif CAR du SENS

N° de catégorie	Catégorie de poids	Secteur d'appareils	CAR CHF incl. TVA	CAR CHF TVA excl.
Grands appareils électroménagers				
100090	< 0,250 kg	Fours, appareils compacts, cuisinières,	0.20	0.185
100100	≥ 0,250 kg jusqu'à < 5 kg	appareils à micro-ondes, machine à café, tiroirs chauffants, plans de cuisson,	0.61	0.56
100110	≥ 5 jusqu'à < 15 kg	hottes aspirantes, lave-vaisselle,	2.50	2.31
100120	≥ 15 jusqu'à < 25 kg	lave-linge, lave-sèche-linge, sèche-linge, chauffe-eau	6.01	5.56
100200	≥ 25 jusqu'à < 70 kg		10.81	10.00
100210	≥ 70 jusqu'à ≤ 250 kg		20.02	18.52
Réfrigérateurs / congélateurs / sèche-linge à pompe à chaleur				
100300	< 25 kg	Réfrigérateurs, congélateurs,	10.01	9.26
100310	≥ 25 jusqu'à < 100 kg	congélateurs-bahuts, armoires à vin,	28.11	26.00
100320	≥ 100 jusqu'à < 250 kg	Food-Center, sèche-linge à pompe à chaleur	50.05	46.30
100330	≥ 250 kg		60.06	55.56

Les accessoires d'encastrement, les boîtiers de commande encastrables, les sets de raccordement, etc. ne sont pas assujettis à la contribution anticipée de recyclage (CAR).

Le poids figure dans la déclaration de marchandises de chaque produit à la ligne Poids à vide. En cas d'enlèvement à domicile de l'appareil, un supplément de taxe sera facturé selon le temps effectif.

La réflexion et l'action écologiques comptent autant que vous

Pour la quatrième année consécutive, Electrolux a été désigné leader de son secteur dans la catégorie «Appareils électroménagers durables» dans le Sustainability Yearbook de Robeco-SAM, dans lequel les résultats en matière de développement durable des entreprises sont évalués.

Distinction

En 2011, le groupe Electrolux s'est vu récompensé par la Commission européenne pour ses efforts continus d'amélioration de son efficacité énergétique.



Contact

Siège principal

Electrolux SA
Badenerstrasse 587
8048 Zurich
www.electrolux.ch

Numéro principal
Tél. 044 405 81 11
info@electrolux.ch

Vente
Tél. 021 811 17 70
vente.preverenges@electrolux.ch

Commande
Appareils: vente.preverenges@electrolux.ch
Prospectus: prospekte@electrolux.ch

Electrolux Taste Gallery, exposition et conseil

Veillez convenir d'un rendez-vous en temps opportun afin de nous permettre de vous réserver suffisamment de temps.

Nous vous offrons également la possibilité d'une consultation dans un Electrolux Taste Galleries en dehors des heures d'ouverture officielles.

Service téléphonique de conseil spécialisé: 044 405 82 43

Service téléphonique pour questions: 0848 848 111

Berne
Morgenstrasse 131
3018 Berne
Tél.031 991 31 11
bern@electrolux.ch

du lundi au mercredi et vendredi:
9 h – 12 h / 13 h – 17 h

jeudi:
9 h – 12 h / 13 h – 19 h

Chaque premier samedi du mois:
9 h – 16 h

Coire
Comercialstrasse 19
7000 Coire
Tél.081 258 70 50
chur@electrolux.ch

du mardi au vendredi:
9 h – 12 h
13 h 30 – 17 h

Kriens
Am Mattenhof 4a
6010 Kriens
Tél.041 419 46 10
kriens@electrolux.ch

du mardi au vendredi:
9 h – 12 h
13 h 30 – 17 h

samedi:
9 h – 16 h

Mägenwil
Industriestrasse 10
5506 Mägenwil
Tél.062 889 93 87
maegenwil@electrolux.ch

du mardi au jeudi:
9 h – 12 h
13 h 30 – 17 h

vendredi:
9 h – 12 h
13 h 30 – 16 h 30

Manno
Via Violino 11
6928 Manno
Tél.091 985 29 85
manno@electrolux.ch

du lundi au vendredi:
9 h – 12 h
13 h 30 – 17 h

fermé le mercredi après-midi

Pratteln
Schlossstrasse 1
4133 Pratteln
Tél.061 312 40 70
pratteln@electrolux.ch

du mardi au mercredi et vendredi:
9 h – 12 h
13 h 30 – 17 h

fermé le lundi et jeudi

Préverenges
Le Trési 6 B
1028 Préverenges
Tél.021 811 17 71
preverenges@electrolux.ch

du lundi au vendredi:
8 h 30 – 12 h
13 h 30 – 17 h

Saint-Gall
Im Longville, Langgasse 8
9008 Saint-Gall
Tél.071 260 26 66
st.gallen@electrolux.ch

du mardi au vendredi:
9 h – 12 h
13 h 30 – 17 h

samedi:
9 h – 16 h

Volketswil
Bauarena, Industriestrasse 18
8604 Volketswil
Tél.044 947 30 80
volketswil@electrolux.ch

du mardi au vendredi:
9 h – 12 h
13 h 30 – 17 h

samedi:
9 h – 16 h

Zurich
Badenerstrasse 587
8048 Zurich
Tél.044 405 84 12
zuerich@electrolux.ch

du lundi au jeudi:
8 h 00 – 12 h
13 h – 17 h

vendredi:
8 h 00 – 12 h
13 h – 16 h 30

Commandes d'accessoires et pièces de rechange

Industriestrasse 10
5506 Mägenwil
Téléphone 0848 848 111

ersatzteile@electrolux.ch
www.shop.electrolux.ch

lundi à jeudi 07 h 30 – 12 h / 13 h – 17 h
vendredi 07 h 30 – 12 h / 13 h – 16 h 30

Hotline technique

Téléphone 0848 848 111 / tech.center@electrolux.ch
lundi à jeudi 07 h 30 – 12 h / 13 h – 17 h
vendredi 07 h 30 – 12 h / 13 h – 16 h 30 h

Service d'installation

Téléphone 062 889 95 10 / einbau@electrolux.ch
lundi à jeudi 07 h 30 – 12 h / 13 h – 17 h
vendredi 07 h 30 – 12 h / 13 h – 16 h 30

Service après-vente avec centres de service

Téléphone 0848 848 111, service@electrolux.ch

5506 Mägenwil
Industriestrasse 10

3018 Berne
Morgenstrasse 131

1028 Préverenges
Le Trési 6 B, CP 76

6928 Manno
Via Violino 11

8048 Zurich
Badenerstrasse 587

9008 Saint-Gall
Langgasse 10

6010 Kriens
Am Mattenhof 4a/b

Votre revendeur spécialisé

AEG