

Des technologies pour la vie



EXCLUSIV<sup>®</sup> 

# Le programme d'appareils électroménagers

Édition 2024

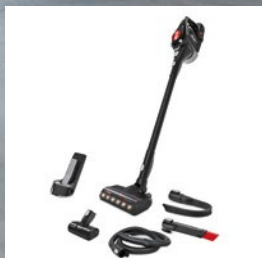
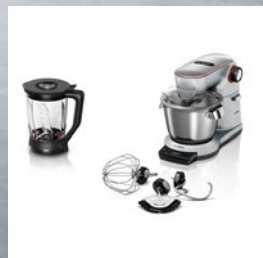
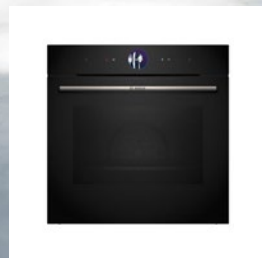

# Sommaire



<b>4</b>	<b>EXCLUSIV Lave-linge et sèche-linge</b>
8	Série   6 Lave-linge et sèche-linge
10	Série   4 Lave-linge et sèche-linge
<b>14</b>	<b>EXCLUSIV Lave-vaisselle</b>
<b>24</b>	<b>EXCLUSIV Réfrigérateurs</b>
27	Réfrigérateurs/Congélateurs combinés encastrables
29	Réfrigérateur encastrable
29	Congélateur en pose libre
<b>34</b>	<b>EXCLUSIV Fours, cuisinières, tables de cuisson et hotte aspirante</b>
38	Fours
40	Cuisinières intégrables
42	Tables de cuisson
48	Hottes aspirantes
<b>50</b>	<b>EXCLUSIV Petits appareils électroménagers</b>
52	Aspirateurs
58	Robots pâtisseries
60	Blenders, mixeurs plongeants et batteurs
<b>63</b>	<b>Service</b>



# EXCLUSIV

## Lave-linge et sèche-linge



# Equipements des lave-linge

## Les points forts



### AllergiePlus.

#### Lavage hygiénique, dès 40 °C.

Le programme AllergiePlus maintient la température constante pendant le cycle de lavage et, grâce à un rinçage supplémentaire, élimine les germes et les acariens de manière particulièrement efficace. Il garantit un linge propre et hygiénique. Le résultat : d'excellents résultats de lavage en matière d'hygiène, dès 40 °C et **une réduction de 99,99%<sup>1</sup> des germes courants.**



### Active Water Plus.

#### Réaliser des économies d'eau intelligentes.

Grâce à des capteurs intelligents, la capacité variable automatique intelligente Active Water Plus adapte exactement la consommation d'eau en fonction du type de textile et de la charge de linge. **Elle permet d'économiser jusqu'à 50%<sup>2</sup> d'eau** pour les petites charges de linge et de réaliser également des économies d'énergie.

# -50 %

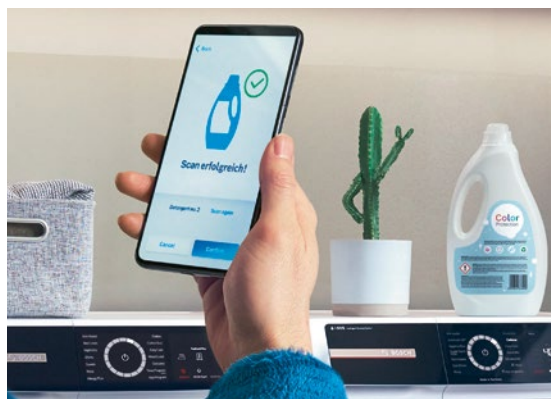

### i-DOS avec analyse de la lessive.

#### Réaliser des économies de lessive de manière encore plus simple.

Le système de dosage i-DOS avec analyse de la lessive reconnaît toutes les lessives et en assure automatiquement le dosage précis. Il a donc uniquement besoin de la quantité exacte de lessive et d'eau nécessaire. Il est ainsi possible **d'économiser jusqu'à 38%<sup>3</sup> de lessive.**

# -38 %



### Tambour Vario de 10 kg. Très grand tambour pouvant contenir 10 kg de linge parfaitement propre.

Notre grand tambour permet une répartition uniforme et efficace de l'eau et de la lessive pendant le lavage. Le grand tambour Vario permet désormais de laver jusqu'à 10 kg de linge ; suffisamment de place pour que le linge puisse se déplacer en douceur, même pour les grandes pièces de linge comme les couvre-lits ou les draps. Le résultat : 10 kg de linge parfaitement propre.

<sup>1</sup> Réduction pour Enterococcus Hirae et Pseudomonas Aeruginosa, d'après Honisch et al. 2014, « Auswirkungen von Waschzykluszeit, Temperatur und Waschmittelformulierung auf die hygienische Wirksamkeit der Haushaltswäsche ». Réalisé par l'Université Rhin-Waal.

<sup>2</sup> Consommation d'eau pour un quart de charge de linge par rapport à une charge complète en programme « Eco 40-60 ».

<sup>3</sup> Économies moyennes de lessive liquide en comparant une technologie de dosage automatique à un dosage manuel, International Journal of Consumer Studies 38 (2014), 265 s.

# Equipements des sèche-linge

## Les points forts



### Design anti-vibration. Confortable, durable et silencieux.

Les parois latérales anti-vibrations innovantes sont spécialement conçues pour une meilleure stabilité et une réduction optimale des vibrations. L'isolation améliorée régule également le niveau sonore, de sorte que les sèche-linge Bosch sont également silencieux afin de préserver ton sommeil.



### Self Cleaning Condenser. Solution d'autonettoyage pour une efficacité énergétique durable.

Alors que l'efficacité des autres sèche-linge diminue à chaque cycle de séchage, en l'absence d'un nettoyage manuel du condenseur après chaque charge, les sèche-linge à pompe à chaleur avec condenseur autonettoyant se nettoient tout seuls. De cette façon, le besoin énergétique reste constant pendant toute la durée de vie de l'appareil.



### Auto Dry. Particulièrement délicat avec le linge.

Il suffit de remplir le sèche-linge avec maximum huit kilos de linge et Auto Dry se charge de délivrer un linge humide pour le repassage, prêt à ranger dans l'armoire ou bien ultra-sec, selon les exigences. Des capteurs intelligents mesurent en permanence la température et l'humidité afin de protéger le linge de la surchauffe et du dessèchement.



### Speed Perfect Option. Séchage nettement plus rapide.

Lorsqu'il faut faire vite, il est possible d'accélérer le processus de séchage avec l'option Speed Perfect, et de sécher une charge complète de 9 kg en moins de 3 heures.

## Lave-linge

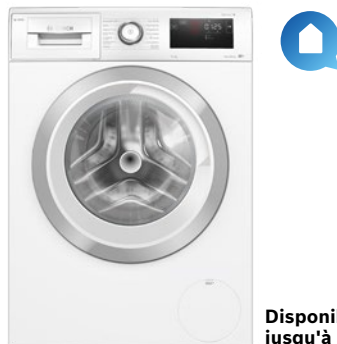

Disponible jusqu'en mars 2024,  
jusqu'à épuisement des stocks.

**CHF 2'310.-**  
CHF 2'136.91 TAR comprise. **CHF 20.02** / TAR non comprise. CHF 18.52

Série | 6  
**WAL28P91CH**

**Puissance et consommation**

- Classe d'efficacité énergétique<sup>1</sup> : A
- Energie<sup>2</sup>/Eau<sup>3</sup> : 51 kWh/50 Litres
- Volume : 1-10 kg
- Durée de programme : 3h50min
- Classe d'efficacité d'essorage : B
- Vitesse d'essorage : 1 400-400 tr/min
- Niveau sonore Essorage : 71 dB(A) re 1 pW
- Classe d'efficacité sonore : A

**Programmes**

- Programmes standard : Coton, Synthétiques, Délicat/soie, Laine/lavage à la main
- Programmes spéciaux : Auto délicat, Nettoyage du tambour (avec rappel automatique), Essorage/vidange, Programme rapide/mix, Sport, Rinçage, Express 15'/30'
- Programmes supplémentaires via Home Connect : Taches: Sang, beurre/huile, herbe, vin rouge

**Options**

- Home Connect
- Speed Perfect
- i-DOS
- Touches TouchControl : Facile à repasser, Trempage, Fin différée, i-DOS 2.0 1, i-DOS 2.0 2, Réglage de base/Sécurité enfant, Mon programme, Démarrage à distance, Rinçage Plus +1+2+3, Arrêt rinçage, Démarrage/pause avec fonction rajout de linge, Température, Prélavage, Essorage variable/Arrêt du rinçage

**Confort et sécurité**

- Tambour Vario
- Éclairage intérieur du tambour : LED
- Nettoyage du tambour avec rappel automatique
- Moteur Eco Silence Drive avec 10 ans de garantie
- Grand écran tactile LED pour déroulement de programme, tours d'essorage max., affichage du temps restant, fin différée jusqu'à 24h, et affichage de la charge recommandée
- Indicateur de consommation : affichage de la consommation d'électricité et d'eau
- Indicateur de surdosage
- Fonction rajout de linge/Fonction pause
- Active Water Plus
- Aqua Sensor
- Hublot de 32 cm, aspect alu, blanc avec ouverture de la porte à 171°
- aquaStop® : une garantie Bosch en cas de dommages causés par l'eau - tout au long de la vie de votre appareil<sup>4</sup>
- Insert pour lessive liquide

**Informations techniques**

- Dimensions (H x L x P) : 84,8 x 59,8 x 59,0 cm
- Encastrable à partir d'une hauteur d'encastrement de 85 cm
- Répond aux exigences d'isolation phonique accrues de la norme SIA 181 sans mesures supplémentaires



**CHF 2'110.-**  
CHF 1'951.90 TAR comprise. **CHF 20.02** / TAR non comprise. CHF 18.52

Série | 6  
**WAU28R90CH**

**Puissance et consommation**

- Classe d'efficacité énergétique<sup>1</sup> : A
- Energie<sup>2</sup>/Eau<sup>3</sup> : 46 kWh/48 Litres
- Volume : 1-9 kg
- Durée de programme : 3h48min
- Classe d'efficacité d'essorage : B
- Vitesse d'essorage : 1 400-400 tr/min
- Niveau sonore Essorage : 70 dB(A) re 1 pW
- Classe d'efficacité sonore : A

**Programmes**

- Programmes standard : Coton, Synthétiques, Délicat/soie, Laine/lavage à la main
- Programmes spéciaux : Chemises, Nettoyage du tambour (avec rappel automatique), Jeans/Couleurs sombres, Outdoor, Essorage/vidange, Programme rapide/mix, Rinçage, Express 15'/30'

**Options**

- Speed Perfect
- Système anti-taches 4
- Touches TouchControl : Facile à repasser, Fin différée, Sélection des taches, Réglage de base/Sécurité enfants, Mon programme, Mix Silent/Lavage silencieux, Rinçage Plus +1+2+3, Arrêt rinçage, Démarrage/pause avec fonction rajout de linge, Température, Prélavage, Essorage variable/Arrêt du rinçage

**Confort et sécurité**

- Tambour Vario
- Nettoyage du tambour avec rappel automatique
- Moteur Eco Silence Drive
- Grand écran tactile LED clair pour déroulement de programme, sélecteur de température, tours d'essorage max., affichage du temps restant et fin différée jusqu'à 24 h, recommandation de charge et indicateur de consommation
- Indicateur de consommation : affichage de la consommation d'électricité et d'eau
- Indicateur de surdosage
- Fonction rajout de linge/Fonction pause
- Active Water Plus
- Bac à produits autonettoyant, sur la partie avant
- Hublot de 32 cm, aspect alu, blanc avec ouverture de la porte à 171°
- aquaStop® : une garantie Bosch en cas de dommages causés par l'eau - tout au long de la vie de votre appareil<sup>4</sup>
- Insert pour lessive liquide

**Informations techniques**

- Dimensions (H x L x P) : 84,8 x 59,8 x 59,0 cm
- Encastrable à partir d'une hauteur d'encastrement de 85 cm
- Répond aux exigences d'isolation phonique accrues de la norme SIA 181 sans mesures supplémentaires

<sup>1</sup> Sur une échelle de classes d'efficacité énergétique de A à G.

<sup>2</sup> Consommation d'énergie en kWh pour 100 cycles d'utilisation (avec le programme Eco 40-60).

<sup>3</sup> Consommation d'eau moyenne en litres par cycle de lavage (avec le programme Eco 40-60).

<sup>4</sup> Conditions de garantie détaillées à l'adresse : [www.bosch-home.com/ch/de/garantiebedingungen](http://www.bosch-home.com/ch/de/garantiebedingungen).

Les prix indiqués s'entendent en francs suisses TVA comprise/TVA exclue. Tous les prix s'entendent hors taxe anticipée de recyclage (TAR).

Les prix indiqués sont des recommandations tarifaires non contractuelles ; nos revendeurs sont libres de les modifier.



## Sèche-linge à pompes à chaleur



**CHF 2'310.-**

CHF 2'136.91 TAR comprise. **CHF 28.10** / TAR non comprise. CHF 26.00

Série | 6

WTW87680CH



### Puissance et consommation

- Classe d'efficacité énergétique<sup>1</sup> : **A+++**
- Consommation énergétique<sup>2</sup> : 177 kWh
- Volume : **1-8 kg**
- Durée de programme<sup>3</sup> : 2h28min
- Niveau sonore : 64 dB(A) re 1pW
- Classe d'efficacité de condensation<sup>4</sup> : B
- Efficacité de condensation<sup>5</sup> : 87 %

### Programmes

- Programmes standard : Coton, Synthétiques
- Programmes spéciaux : Finition laine, Programme Rapide/Mix, Serviettes, Couverture, Minuterie chaud, Synthétiques, AllergiePlus, Vêtements de sport, Duvets, Express 40', Business/Chemises, Linge délicat, Minuterie froid

### Options

- Anti-froissement 120 minutes à la fin du programme
- Touches Touch Control : Anti-froissement 60 min, Anti-froissement 120 min, Démarrage/Pause, Degré de séchage, Séchage délicat, Signal, Réglage précis du degré de séchage, Sécurité enfants 3 secondes, Fin différée 24 h
- Signal à la fin du programme

### Confort et sécurité

- **Self Cleaning Condenser**
- **Auto Dry** : programme de séchage piloté par les capteurs d'humidité
- Sensitive Drying System
- Grand écran LED clair à fonction tactile pour sélectionner : Séchage délicat, Signal, Fin différée, Départ/Pause, Degré de séchage, Réglage précis du degré de séchage, Sécurité enfants 3 secondes, Anti-froissement 60 min, Anti-froissement 120 min, Mémoire
- Éclairage intérieur du tambour : LED
- Porte en verre, aspect aluminium, blanc
- Fermeture confort
- Crochet de verrouillage en métal
- Gaine d'évacuation des condensats

### Informations techniques

- Technologie de pompes à chaleur avec réfrigérant écologique R290
- Dimensions (H x L x P) : 84,2 x 59,8 x 61,3 cm
- Bandeau biseauté pour diverses hauteurs d'encastrement à partir de 85 cm

<sup>1</sup> Sur une échelle de classe d'efficacité énergétique allant de A+++ jusqu'à D. <sup>2</sup> Consommation annuelle pour 160 cycles de séchage standard avec le programme Coton standard pour remplissage complet et partiel, y compris la consommation des modes de fonctionnement à faible consommation électrique.

<sup>3</sup> Durée du programme Coton standard pour remplissage complet.

<sup>4</sup> Sur une échelle de classe d'efficacité de condensation de A à G. <sup>5</sup> Efficacité de condensation moyenne du programme Coton standard pour remplissage complet et partiel. Les prix indiqués s'entendent en francs suisses TVA comprise/TVA exclue. Tous les prix s'entendent hors taxe anticipée de recyclage (TAR). Les prix indiqués sont des recommandations tarifaires non contractuelles ; nos revendeurs sont libres de les modifier.

## Lave-linge



**CHF 1'860.-**  
CHF 1'720.63 TAR comprise. **CHF 20.02** / TAR non comprise. CHF 18.52

Série | 4  
**WAN28290CH**

**Puissance et consommation**

- Classe d'efficacité énergétique<sup>1</sup> : A
- Energie<sup>2</sup>/Eau<sup>3</sup> : 46 kWh/47 Litres
- Volume : 1-8 kg
- Durée de programme<sup>4</sup> : 3h33min
- Classe d'efficacité d'essorage : B
- Vitesse d'essorage<sup>5</sup> : 1 400-400 tr/min
- Niveau sonore Essorage : 70 dB(A) re 1 pW
- Classe d'efficacité sonore : A

**Programmes**

- Programmes standard : Coton, Synthétiques, Délicat/soie, Laine/lavage à la main
- Programmes spéciaux : Nettoyage du tambour (avec rappel automatique), Business/Chemises, AllergiePlus, Jeans/Couleurs sombres, Mix Silent, Essorage/vidange, Programme rapide/mix, Vêtements de sport, Rinçage, Express 15'/30'

**Options**

- **Speed Perfect**
- Touches TouchControl : Prélavage, Fin différée, Water Plus, Température, Démarrage/pause avec fonction rajout de linge, Essorage variable/Arrêt du rinçage, Vario Speed/Speed Perfect

**Confort et sécurité**

- Eco Silence Drive
- Bouton de commande unique et entièrement électronique pour tous les programmes de lavage et spéciaux
- Grand écran affichant la progression du programme, la vitesse d'essorage, le temps restant, présélection de la fin différée 24 h et la recommandation de charge
- Fonction rajout de linge
- Active Water Plus
- Hublot de 32 cm, blanc avec ouverture de la porte à 171°
- Fermeture confort
- aquaStop® : une garantie Bosch en cas de dommages causés par l'eau - tout au long de la vie de votre appareil<sup>6</sup>
- Insert pour lessive liquide
- Isolation acoustique : dalle de fond

**Informations techniques**

- Dimensions (H x L x P) : 84,8 x 59,8 x 59,0 cm
- Encastrable à partir d'une hauteur d'encastrement de 85 cm
- Répond aux exigences d'isolation phonique accrues de la norme SIA 181 sans mesures supplémentaires

## Sèche-linge à pompes à chaleur



**CHF 1'890.-**  
CHF 1'748.38 TAR comprise. **CHF 28.10** / TAR non comprise. CHF 26.00

Série | 4  
**WTH85V91CH**

**Puissance et consommation**

- Classe d'efficacité énergétique<sup>1</sup> : **A++**
- Consommation énergétique<sup>2</sup> : 236 kWh
- Volume : 1-8 kg
- Durée de programme<sup>3</sup> : 3h25min
- Niveau sonore : 65 dB(A) re 1 pW
- Classe d'efficacité de condensation<sup>4</sup> : B
- Efficacité de condensation<sup>5</sup> : 81 %

**Programmes**

- Programmes standard : Coton, Synthétiques
- Programmes spéciaux : Finition laine, Programme Mix, Serviettes, Minuterie chaud, Minuterie froid, Vêtements de sport, Duvets, Express 40', Chemises

**Options**

- Touches TouchControl : Séchage délicat, Repassage facile, Durée du programme, Réglage précis du degré de séchage, Fin différée 24 h

**Confort et sécurité**

- **Auto Dry** : programme de séchage piloté par les capteurs d'humidité
- Filtre de protection du condenseur
- Sensitive Drying System
- Bouton de commande unique et entièrement électronique pour tous les programmes pilotés par les capteurs d'humidité, les Minuterie horaires et les programmes spéciaux
- Ecran LED clair pour l'affichage du temps restant et présélection de la fin différée 24 h, statut du programme, fonctions supplémentaires
- Indicateur du réservoir d'eau de condensation plein
- Cycle anti-froissage à la fin du programme
- Porte en verre, blanc
- Fermeture confort
- Charnière de porte : à droite, non réversible
- Crochet de verrouillage en métal
- Gaine d'évacuation des condensats

**Informations techniques**

- Technologie de pompes à chaleur avec réfrigérant écologique R290
- Dimensions (H x L x P) : 84,2 x 59,8 x 61,3 cm
- Encastrable à partir d'une hauteur d'encastrement de 85 cm

<sup>1</sup> Sur une échelle de classes d'efficacité énergétique de A à G.

<sup>2</sup> Consommation d'énergie en kWh pour 100 cycles d'utilisation (avec le programme Eco 40-60).

<sup>3</sup> Consommation d'eau moyenne en litres par cycle de lavage (avec le programme Eco 40-60).

<sup>4</sup> Durée pour le programme Eco 40-60.

<sup>5</sup> La valeur indiquée est arrondie.

<sup>6</sup> Conditions de garantie détaillées à l'adresse :

[www.bosch-home.com/ch/de/garantiebedingungen](http://www.bosch-home.com/ch/de/garantiebedingungen)

Les prix indiqués s'entendent en francs suisses TVA comprise/TVA exclue.

Tous les prix s'entendent hors taxe anticipée de recyclage (TAR).

Les prix indiqués sont des recommandations tarifaires non contractuelles ; nos revendeurs sont libres de les modifier.

<sup>1</sup> Sur une échelle de classe d'efficacité énergétique allant de A+++ jusqu'à D.

<sup>2</sup> Consommation annuelle pour 160 cycles de séchage standard avec le programme Coton standard pour remplissage complet et partiel, y compris la consommation des modes de fonctionnement à faible consommation électrique.

<sup>3</sup> Durée du programme Coton standard pour remplissage complet.

<sup>4</sup> Sur une échelle d'efficacité de condensation allant de A jusqu'à G.





<sup>5</sup> Efficacité de condensation moyenne du programme Coton standard pour remplissage complet et partiel.

Les prix indiqués s'entendent en francs suisses TVA comprise/TVA exclue.

Tous les prix s'entendent hors taxe anticipée de recyclage (TAR).

Les prix indiqués sont des recommandations tarifaires non contractuelles ; nos revendeurs sont libres de les modifier.

# Accessoires en option pour lave-linge et sèche-linge.

	Description	N° de réf.	Prix CHF TVA incluse. Prix CHF hors TVA.
	Socle avec glissière pour lave-linge	WMZPW20W	<b>268.-</b> 247.92
	Rallonge AquaStop/ Arrivée d'eau froide	WMZ2381	<b>43.-</b> 39.78
	Fixation au sol Lave-linge	WMZ2200	<b>21.-</b> 19.43
	Socle avec glissière pour sèche-linge	WTZPW20D	<b>268.-</b> 247.92
	Panier pour les lainages pour sèche-linge	WMZ20600	<b>64.-</b> 59.20
	Kit de raccordement avec glissière (WTW87680CH)	WTZ27400	<b>128.-</b> 118.41
	Kit de raccordement sans glissière (WTW87680CH)	WTZ27410	<b>37.-</b> 34.23
	Kit de raccordement avec glissière (WTH85V91CH)	WTZ11400	<b>128.-</b> 118.41
	Kit de raccordement sans glissière (WTH85V91CH)	WTZ20410	<b>37.-</b> 34.23

## Schémas d'encastrement Lavage et séchage du linge

### Lavage et Séchage du linge

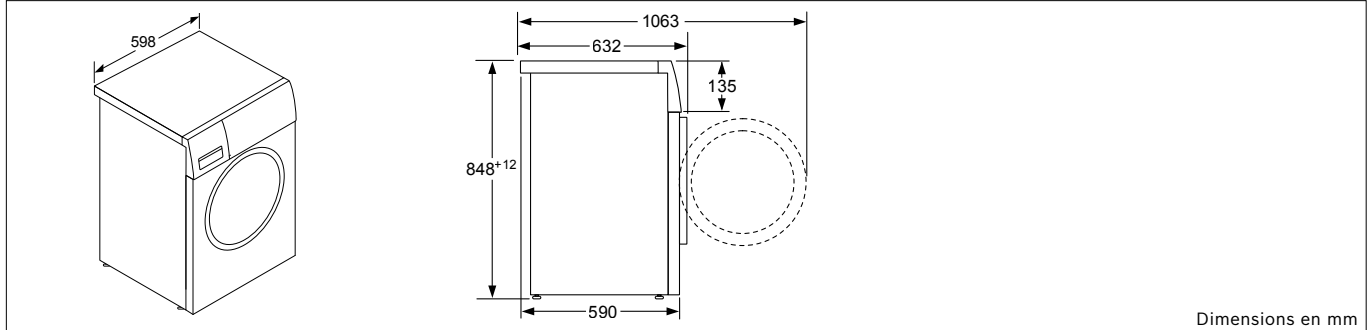

Dimensions en mm

WAL28P91CH

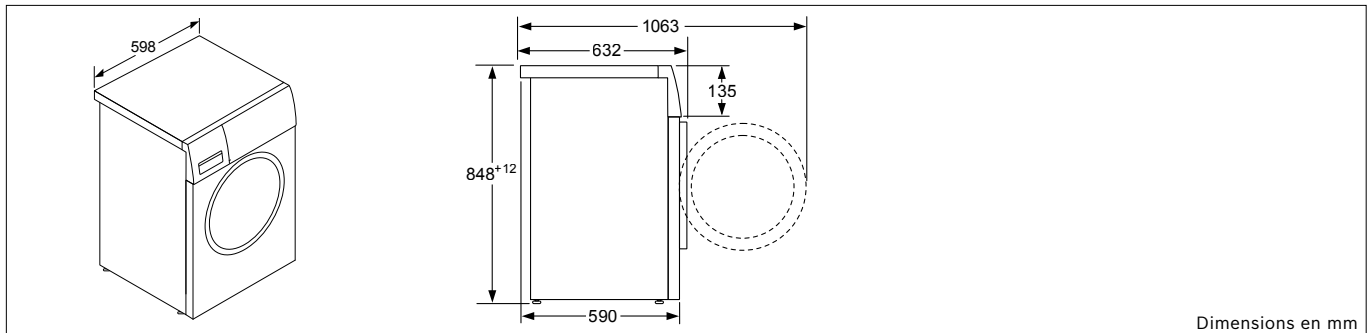

Dimensions en mm

WAU28R90CH

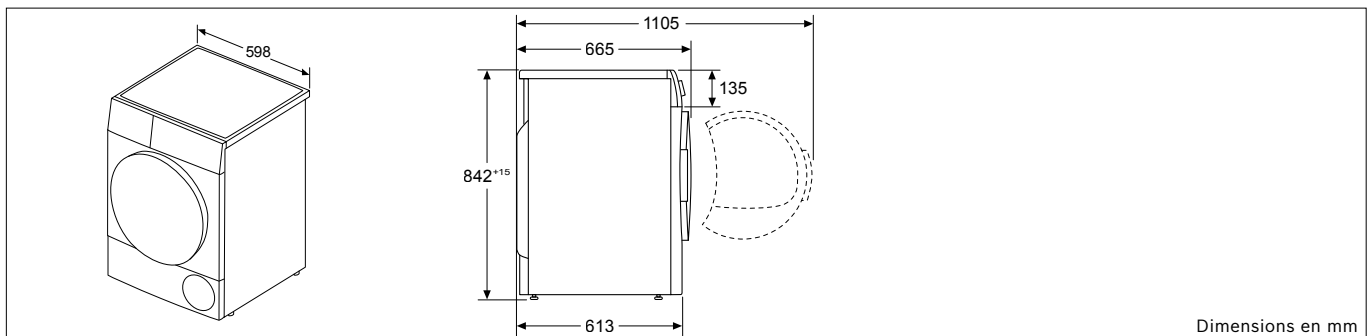

Dimensions en mm

WTW87680CH

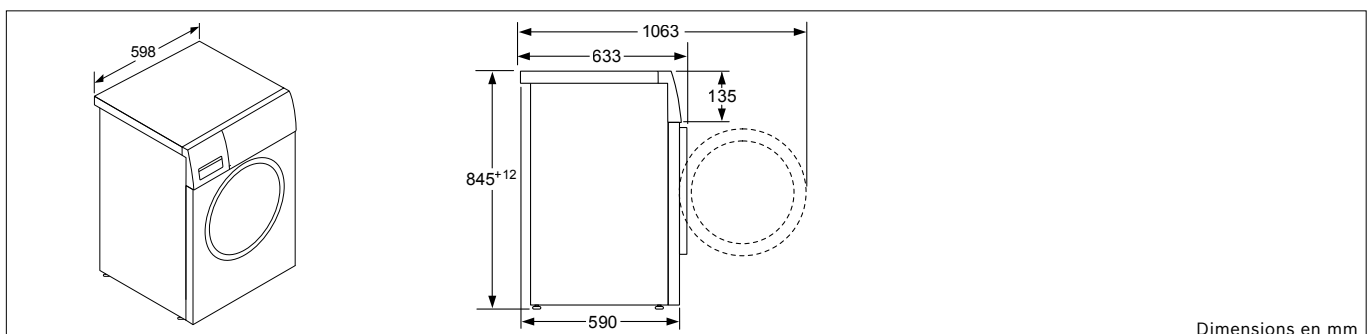

Dimensions en mm

WAN28290CH

## Schémas d'encastrement Lavage et séchage du linge

Lavage et Séchage du linge

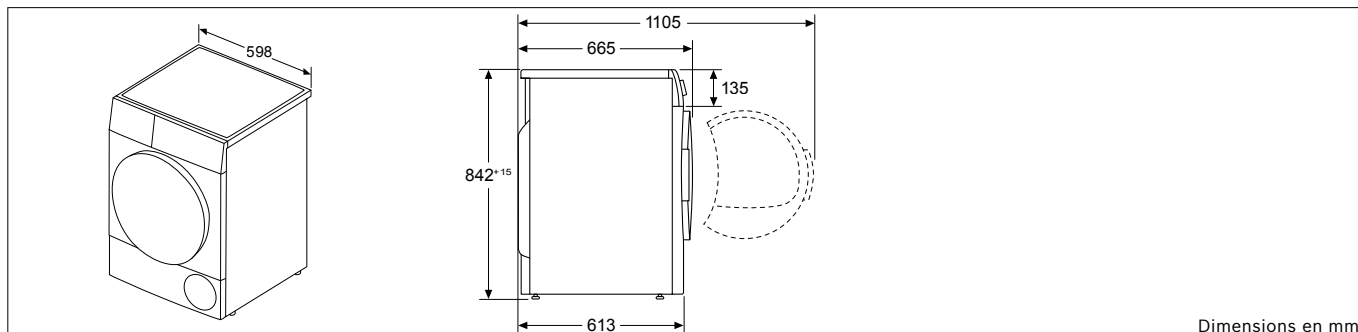

WTH85V91CH

# EXCLUSIV Lave-vaisselle





# Équipement lave-vaisselle

## Les points forts



### Systemes de paniers flexibles. Plus de confort et de flexibilité.

Chargement du lave-vaisselle sur 3 niveaux. Le troisième tiroir offre, grâce à des encoches supplémentaires, de la place pour les grands ustensiles ou les petites pièces de vaisselle qui n'avaient pas leur propre place dans le lave-vaisselle jusqu'à présent. Dans le panier supérieur, le système rackMatic offre une flexibilité supplémentaire. Celui-ci peut être réglé en hauteur jusqu'à 5 cm. Et ce, même à pleine charge.



### Efficient Dry. Ouverture de porte automatique pour de meilleurs résultats de séchage.

Vider la vaisselle mal séchée ou trop chaude est fastidieux. Avec Efficient Dry, la porte du lave-vaisselle s'ouvre automatiquement une fois le programme terminé. Cette solution très pratique améliore le processus de séchage, empêche la condensation et refroidit doucement la vaisselle pour qu'elle soit prête à être rangée sans avoir à être séchée à la main.



### Silence on demand. Diminuer les bruits du lave-vaisselle.

Avec le programme Silence on Demand, le lave-vaisselle se charge de faire régner le silence. Cette fonction réduit les bruits de lavage au minimum pendant 30 minutes maximum dans chaque programme. Facile à utiliser à tout moment depuis le smartphone via l'application Home Connect. Il est ainsi possible de téléphoner sans être dérangé ou de rester concentré sur ses tâches en télétravail.



### Porte à glissières. La solution d'encastrement idéale.

Grâce à la porte à glissières, il n'est plus nécessaire de faire des compromis - l'habillage de porte de meuble entièrement intégrable glisse légèrement vers le haut lors de l'ouverture de l'appareil. Ainsi, les différents écarts lors de l'encastrement en hauteur des lave-vaisselle appartiennent enfin au passé, les socles bas n'entravent plus l'ouverture du lave-vaisselle. Grâce au voyant d'état LED pratique, on sait toujours si le lave-vaisselle est encore en marche ou s'il est déjà prêt à être vidé.



## Lave-vaisselle, totalement intégrable 60 cm



CHF 1'740.-

CHF 1'609.62 TAR comprise. CHF 10.81 / TAR non comprise. CHF 10.00

Série | 4

SMH4ECX21E Porte à glissières Hauteur de 81,5 cm  
SBH4ECX21E Porte à glissières Hauteur de 86,5 cm

## Lave-vaisselle, intégrable 60 cm

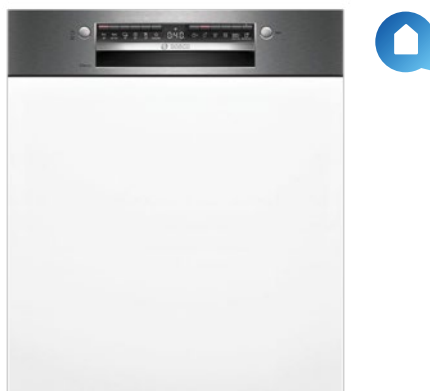

CHF 1'590.-

CHF 1'470.86 TAR comprise. CHF 10.81 / TAR non comprise. CHF 10.00

Série | 4

SMI4HTS00E Hauteur de 81,5 cm, Acier inoxydable

**Puissance et consommation**

- Classe d'efficacité énergétique<sup>1</sup> : B
- Energie<sup>2</sup>/Eau<sup>3</sup> : 65 kWh/9,0 litres
- Volume : 14 couverts
- Durée du programme<sup>4</sup> : 3h35min
- Classe d'efficacité sonore : B
- Niveau sonore : 42 dB(A) re 1 pW
- Niveau sonore : **41 dB(A) re 1 pW dans le programme Silence**

**Programmes et options**

- 6 programmes : Eco 50 °C, Auto 45-65°, Intensif 70 °C, Express 65°, Silence, Favoris
- Prélavage
- 4 fonctions spéciales : Home Connect, Efficient Dry (assistant au séchage), Demi charge, Speed Perfect+
- Programme d'entretien de l'appareil
- Fonction supplémentaire via l'application Home Connect : Silence on Demand, Hygiene+

**Technologie de lavage et capteur**

- Efficient Dry (séchage Eco) avec échangeur thermique
- Aide au dosage
- Automatisation de nettoyage
- Moteur Eco Silence Drive
- Filtre autonettoyant incurvé à 3 niveaux
- Revêtement intérieur : acier inoxydable

**Système de paniers**

- Système de paniers Flex
- Tiroir Vario
- Panier supérieur réglable en hauteur avec rackMatic (à 3 niveaux)
- Rails confort dans le panier inférieur
- Butée (Rack Stopper) pour éviter que le panier inférieur ne se renverse
- Rangée porte-assiettes rabattable dans le panier supérieur (2x)
- Rangée porte-assiettes rabattable dans le panier inférieur (2x)
- Support pour tasses dans le panier supérieur (2 pièces)
- Supports pour tasses dans le panier supérieur/inférieur (2 parties)

**Affichage et commande**

- Compatible Home Connect via Wi-Fi
- Status Light
- Commande par le haut
- Bandeau de commande (anglais)
- Affichage électronique du temps restant en minutes
- Signal acoustique à la fin du programme
- Départ différé : 1 à 24 heures

**Sécurité**

- aquaStop® : une garantie Bosch en cas de dommages causés par l'eau - tout au long de la vie de votre appareil<sup>5</sup>
- Porte à glissières
- Technologie de protection du verre
- Avec entonnoir pour remplissage du sel et déflecteur de vapeur
- Signal acoustique à la fin du programme

**Dimensions (H x L x P) :** 81,5 x 59,8 x 55,0 cm  
86,5 x 59,8 x 55,0 cm (SBH...)

**Puissance et consommation**

- Classe d'efficacité énergétique<sup>1</sup> : D
- Energie<sup>2</sup>/Eau<sup>3</sup> : 84 kWh/9,0 litres
- Volume : 13 couverts
- Durée du programme<sup>4</sup> : 4h30min
- Classe d'efficacité sonore : C
- Niveau sonore : 46 dB(A) re 1 pW
- Niveau sonore : **45 dB(A) re 1 pW dans le programme Silence**

**Programmes et options**

- 6 programmes : Eco 50 °C, Auto 45-65°, Intensif 70 °C, Express 65°, Silence, Favoris
- Prélavage
- 4 fonctions spéciales : Home Connect, Extra Dry, Demi charge, Speed Perfect+
- Programme d'entretien de l'appareil
- Fonction supplémentaire via l'application Home Connect : Silence on Demand, Hygiene+

**Technologie de lavage et capteur**

- Échangeur thermique
- Aide au dosage
- Automatisation de nettoyage
- Moteur Eco Silence Drive
- Filtre autonettoyant incurvé à 3 niveaux
- Revêtements intérieur/fond : acier inoxydable/Polinox

**Système de paniers**

- Système de paniers Vario Flex
- Panier supérieur réglable en hauteur avec rackMatic (à 3 niveaux)
- Rails confort dans le panier inférieur
- Butée (Rack Stopper) pour éviter que le panier inférieur ne se renverse
- Rangée porte-assiettes rabattable dans le panier supérieur (2x)
- Rangée porte-assiettes rabattable dans le panier inférieur (4x)
- Panier à couteaux dans le panier supérieur
- Panier à couverts Vario dans le panier inférieur
- Support pour tasses dans le panier supérieur (2 pièces)

**Affichage et commande**

- Compatible Home Connect via Wi-Fi
- Bandeau de commande (anglais)
- Affichage électronique du temps restant en minutes
- Départ différé : 1 à 24 heures

**Sécurité**

- aquaStop® : une garantie Bosch en cas de dommages causés par l'eau - tout au long de la vie de votre appareil<sup>5</sup>
- Verrouillage des touches
- Technologie de protection du verre
- Déflecteur de vapeur

**Dimensions (H x L x P) :** 81,5 x 59,8 x 57,3 cm

<sup>1</sup> Sur une échelle de classe d'efficacité énergétique allant de A jusqu'à G. <sup>2</sup> Consommation d'énergie en kWh pour 100 cycles d'utilisation (avec le programme Eco 50 °C).

<sup>3</sup> Consommation d'eau en litres / cycle d'utilisation complet (avec le programme Eco 50 °C). <sup>4</sup> Durée du programme Eco 50 °C.

<sup>5</sup> Conditions de garantie détaillées à l'adresse : [www.bosch-home.com/ch/de/garantiebedingungen](http://www.bosch-home.com/ch/de/garantiebedingungen).

Les prix indiqués s'entendent en francs suisses TVA comprise/TVA exclue. Tous les prix s'entendent hors taxe anticipée de recyclage (TAR).

Les prix indiqués sont des recommandations tarifaires non contractuelles ; nos revendeurs sont libres de les modifier.

## Lave-vaisselle, totalement intégrable 60 cm



**CHF 1'290.-**

CHF 1'193.34 TAR comprise. **CHF 10.81** / TAR non comprise. CHF 10.00

Série | 2

**SMV2HVX02E** Hauteur de 81,5 cm



### Puissance et consommation

- Classe d'efficacité énergétique<sup>1</sup> : D
- Energie<sup>2</sup>/Eau<sup>3</sup> : 85 kWh/9,0 litres
- Volume : 14 couverts
- Durée du programme<sup>4</sup> : 4h30min
- Classe d'efficacité sonore : C
- Niveau sonore : 46 dB(A) re 1 pW

### Programmes et options

- 5 programmes : Eco 50 °C, Auto 45-65°, Intensif 70 °C, Express 65°, Favoris
- Prélavage
- 4 fonctions spéciales : Home Connect, Extra Dry, Demi charge, Speed Perfect+
- Programme d'entretien de l'appareil
- Fonction supplémentaire via l'application Home Connect : Silence on Demand, Hygiene+

### Technologie de lavage et capteur

- Échangeur thermique
- Aide au dosage
- Automatisation de nettoyage
- Moteur Eco Silence Drive
- Filtre autonettoyant incurvé à 3 niveaux
- Revêtement intérieur : acier inoxydable/Polinox

### Système de paniers

- Système de paniers Vario
- Tiroir Vario
- Panier supérieur réglable en hauteur avec rackMatic (à 3 niveaux)
- Rails confort dans le panier inférieur
- Butée (Rack Stopper) pour éviter que le panier inférieur ne se renverse
- Rangée porte-assiettes rabattable dans le panier inférieur (2x)
- Support pour tasses dans le panier supérieur (2 pièces)

### Affichage et commande

- Compatible Home Connect via Wi-Fi
- Info Light (rouge)
- Commande par le haut
- Bandeau de commande (anglais)
- Signal acoustique à la fin du programme
- Départ différé : 3, 6 ou 9 heures

### Sécurité

- aquaStop® : une garantie Bosch en cas de dommages causés par l'eau - tout au long de la vie de votre appareil<sup>5</sup>
- Technologie de protection du verre
- Déflecteur de vapeur

**Dimensions (H x L x P) : 81,5 x 59,8 x 55,0 cm**

<sup>1</sup> Sur une échelle de classe d'efficacité énergétique allant de A jusqu'à G. <sup>2</sup> Consommation d'énergie en kWh pour 100 cycles d'utilisation (avec le programme Eco 50 °C).

<sup>3</sup> Consommation d'eau en litres / cycle d'utilisation complet (avec le programme Eco 50 °C). <sup>4</sup> Durée du programme Eco 50 °C.

<sup>5</sup> Conditions de garantie détaillées à l'adresse : [www.bosch-home.com/ch/de/garantiebedingungen](http://www.bosch-home.com/ch/de/garantiebedingungen).

Les prix indiqués s'entendent en francs suisses TVA comprise/TVA exclue. Tous les prix s'entendent hors taxe anticipée de recyclage (TAR). Les prix indiqués sont des recommandations tarifaires non contractuelles ; nos revendeurs sont libres de les modifier.

# Lave-vaisselle avec porte à glissières

## Aperçu des lave-vaisselle avec et sans porte à glissières

Hauteur de façade pour lave-vaisselle 655 - 765 mm

Hauteur de façade pour lave-vaisselle 705 - 815 mm

Hauteur de la niche en mm		Hauteur de façade pour lave-vaisselle 705 - 815 mm																						
		815	820	825	830	835	840	845	850	855	860	865	870	875	880	885	890	895	900	905	910	915	920	925
Hauteur du socle en mm	50	81,5	81,5	81,5	81,5	81,5	81,5	81,5	81,5	81,5	81,5	86,5	86,5	86,5	86,5	86,5	86,5	86,5	86,5	86,5	86,5	86,5	86,5	86,5
	55	81,5	81,5	81,5	81,5	81,5	81,5	81,5	81,5	81,5	81,5	86,5	86,5	86,5	86,5	86,5	86,5	86,5	86,5	86,5	86,5	86,5	86,5	86,5
	60	81,5	81,5	81,5	81,5	81,5	81,5	81,5	81,5	81,5	81,5	86,5	86,5	86,5	86,5	86,5	86,5	86,5	86,5	86,5	86,5	86,5	86,5	86,5
	65	81,5	81,5	81,5	81,5	81,5	81,5	81,5	81,5	81,5	81,5	86,5	86,5	86,5	86,5	86,5	86,5	86,5	86,5	86,5	86,5	86,5	86,5	86,5
	70	81,5	81,5	81,5	81,5	81,5	81,5	81,5	81,5	81,5	81,5	86,5	86,5	86,5	86,5	86,5	86,5	86,5	86,5	86,5	86,5	86,5	86,5	86,5
	75	81,5	81,5	81,5	81,5	81,5	81,5	81,5	81,5	81,5	81,5	86,5	86,5	86,5	86,5	86,5	86,5	86,5	86,5	86,5	86,5	86,5	86,5	86,5
	80	81,5	81,5	81,5	81,5	81,5	81,5	81,5	81,5	81,5	81,5	86,5	86,5	86,5	86,5	86,5	86,5	86,5	86,5	86,5	86,5	86,5	86,5	86,5
	85	81,5	81,5	81,5	81,5	81,5	81,5	81,5	81,5	81,5	81,5	86,5	86,5	86,5	86,5	86,5	86,5	86,5	86,5	86,5	86,5	86,5	86,5	86,5
	90	81,5	81,5	81,5	81,5	81,5	81,5	81,5	81,5	81,5	81,5	86,5	86,5	86,5	86,5	86,5	86,5	86,5	86,5	86,5	86,5	86,5	86,5	86,5
	95	81,5	81,5	81,5	81,5	81,5	81,5	81,5	81,5	81,5	81,5	86,5	86,5	86,5	86,5	86,5	86,5	86,5	86,5	86,5	86,5	86,5	86,5	86,5
	100	81,5	81,5	81,5	81,5	81,5	81,5	81,5	81,5	81,5	81,5	86,5	86,5	86,5	86,5	86,5	86,5	86,5	86,5	86,5	86,5	86,5	86,5	86,5
	105	81,5	81,5	81,5	81,5	81,5	81,5	81,5	81,5	81,5	81,5	86,5	86,5	86,5	86,5	86,5	86,5	86,5	86,5	86,5	86,5	86,5	86,5	86,5
	110	81,5	81,5	81,5	81,5	81,5	81,5	81,5	81,5	81,5	81,5	86,5	86,5	86,5	86,5	86,5	86,5	86,5	86,5	86,5	86,5	86,5	86,5	86,5
	115	81,5	81,5	81,5	81,5	81,5	81,5	81,5	81,5	81,5	81,5	86,5	86,5	86,5	86,5	86,5	86,5	86,5	86,5	86,5	86,5	86,5	86,5	86,5
	120	81,5	81,5	81,5	81,5	81,5	81,5	81,5	81,5	81,5	81,5	86,5	86,5	86,5	86,5	86,5	86,5	86,5	86,5	86,5	86,5	86,5	86,5	86,5
	125	81,5	81,5	81,5	81,5	81,5	81,5	81,5	81,5	81,5	81,5	86,5	86,5	86,5	86,5	86,5	86,5	86,5	86,5	86,5	86,5	86,5	86,5	86,5
	130	81,5	81,5	81,5	81,5	81,5	81,5	81,5	81,5	81,5	81,5	86,5	86,5	86,5	86,5	86,5	86,5	86,5	86,5	86,5	86,5	86,5	86,5	86,5
	135	81,5	81,5	81,5	81,5	81,5	81,5	81,5	81,5	81,5	81,5	86,5	86,5	86,5	86,5	86,5	86,5	86,5	86,5	86,5	86,5	86,5	86,5	86,5
	140	81,5	81,5	81,5	81,5	81,5	81,5	81,5	81,5	81,5	81,5	86,5	86,5	86,5	86,5	86,5	86,5	86,5	86,5	86,5	86,5	86,5	86,5	86,5
	145	81,5	81,5	81,5	81,5	81,5	81,5	81,5	81,5	81,5	81,5	86,5	86,5	86,5	86,5	86,5	86,5	86,5	86,5	86,5	86,5	86,5	86,5	86,5
	150	81,5	81,5	81,5	81,5	81,5	81,5	81,5	81,5	81,5	81,5	86,5	86,5	86,5	86,5	86,5	86,5	86,5	86,5	86,5	86,5	86,5	86,5	86,5
	155	81,5	81,5	81,5	81,5	81,5	81,5	81,5	81,5	81,5	81,5	86,5	86,5	86,5	86,5	86,5	86,5	86,5	86,5	86,5	86,5	86,5	86,5	86,5
160	81,5	81,5	81,5	81,5	81,5	81,5	81,5	81,5	81,5	81,5	86,5	86,5	86,5	86,5	86,5	86,5	86,5	86,5	86,5	86,5	86,5	86,5	86,5	
165		81,5	81,5	81,5	81,5	81,5	81,5	81,5	81,5	81,5	86,5	86,5	86,5	86,5	86,5	86,5	86,5	86,5	86,5	86,5	86,5	86,5	86,5	
170			81,5	81,5	81,5	81,5	81,5	81,5	81,5	81,5	86,5	86,5	86,5	86,5	86,5	86,5	86,5	86,5	86,5	86,5	86,5	86,5	86,5	
175				81,5	81,5	81,5	81,5	81,5	81,5	81,5	86,5	86,5	86,5	86,5	86,5	86,5	86,5	86,5	86,5	86,5	86,5	86,5	86,5	
180					81,5	81,5	81,5	81,5	81,5	81,5	86,5	86,5	86,5	86,5	86,5	86,5	86,5	86,5	86,5	86,5	86,5	86,5	86,5	
185						81,5	81,5	81,5	81,5	81,5	86,5	86,5	86,5	86,5	86,5	86,5	86,5	86,5	86,5	86,5	86,5	86,5	86,5	
190							81,5	81,5	81,5	81,5	86,5	86,5	86,5	86,5	86,5	86,5	86,5	86,5	86,5	86,5	86,5	86,5	86,5	
195								81,5	81,5	81,5	86,5	86,5	86,5	86,5	86,5	86,5	86,5	86,5	86,5	86,5	86,5	86,5	86,5	
200									81,5	81,5	86,5	86,5	86,5	86,5	86,5	86,5	86,5	86,5	86,5	86,5	86,5	86,5	86,5	
205										81,5	81,5	86,5	86,5	86,5	86,5	86,5	86,5	86,5	86,5	86,5	86,5	86,5	86,5	
210											81,5	81,5	86,5	86,5	86,5	86,5	86,5	86,5	86,5	86,5	86,5	86,5	86,5	
215												81,5	86,5	86,5	86,5	86,5	86,5	86,5	86,5	86,5	86,5	86,5	86,5	
220														81,5	86,5	86,5	86,5	86,5	86,5	86,5	86,5	86,5	86,5	







- Lave-vaisselle encastrable 81,5 cm avec charnières « normales »
- Lave-vaisselle encastrable 81,5 cm avec charnières vario (50 mm)
- Lave-vaisselle encastrable 81,5 cm avec panneau frontal en deux parties avec charnières pivotantes
- Lave-vaisselle encastrable 86,5 cm avec charnières « normales »
- Lave-vaisselle encastrable 86,5 cm avec charnières vario (50 mm)
- Lave-vaisselle encastrable 86,5 cm avec panneau frontal en deux parties avec charnières pivotantes

Un encastrement en dessous de la marque n'est pas recommandé pour les appareils dotés de la fonction Time Light car celle-ci ne sera pas visible

Hauteur de façade du lave-vaisselle = distance verticale entre la partie supérieure de l'appareil et la partie inférieure du panneau décoratif

# Accessoires en option pour lave-vaisselle.

	Description	N° de réf.	Prix CHF TVA incluse. Prix CHF hors TVA.
	Cassette pour argenterie	SMZ5002	<b>37.-</b> 34.23
	Face de porte pour lave-vaisselle entièrement intégrable	SMZ2056	<b>191.-</b> 176.69
	Charnières pivotantes	SMZ5003	<b>170.-</b> 157.26
	3ème panier pour petites pièces	SGZ6RB04	<b>148.-</b> 136.91
	Tiroir Vario Max Flex Pro	SGZ6DB04	<b>148.-</b> 136.91
	Tiroir Vario Flex	SGZ6DX03	<b>117.-</b> 108.23
	Panier pour verres à long pied et petite vaisselle	SMZ2014	<b>53.-</b> 49.03
	Barrettes de finition et de fixation (81,5 cm)	SGZ0BI01	<b>64.-</b> 59.20
	Barrettes de finition et de fixation (86,5 cm)	SGZ0BI11	<b>64.-</b> 59.20
	Barrettes de finition et de fixation	SGZ8BI00	<b>106.-</b> 98.06

	Description	N° de réf.	Prix CHF TVA incluse. Prix CHF hors TVA.
	Barrettes de finition (81,5 cm)	SMZ5035	<b>122.-</b> 112.86
	Barrettes de finition (86,5 cm)	SMZ5045	<b>122.-</b> 112.86
	Panier à couverts	SMZ5100	<b>37.-</b> 34.23
	Kit d'aide vaisselle composé d'un panier à couvert supplémentaire, d'un diffuseur multijet pour grands plats, d'un porte-bouteilles et de supports pour petites pièces	SMZ5000	<b>37.-</b> 34.23
	Support pour verres à vin	SMZ5300	<b>37.-</b> 34.23
	Support à bouteilles, gris	SGZ6BH00	<b>29.-</b> 26.83
	Support pour petites pièces pour le panier supérieur	SGZ0IC00	<b>13.-</b> 12.03
	Rallonge aquastop pour arrivée et écoulement séparés (tuyau 2 m)	SGZ1010	<b>64.-</b> 59.20

## Schémas d'encastrement Lave-vaisselle

### Lave-vaisselle

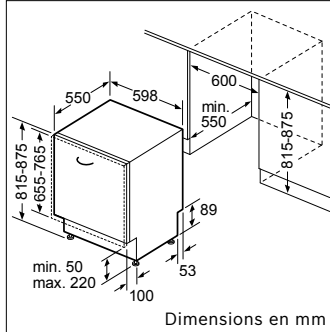

SMH4ECX21E

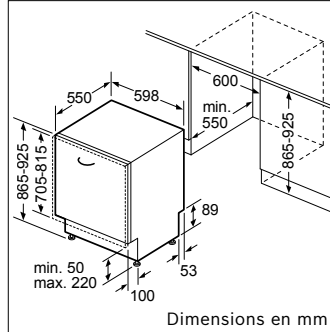

SBH4ECX21E

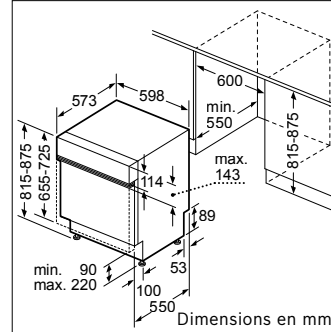

SMI4HTS00E

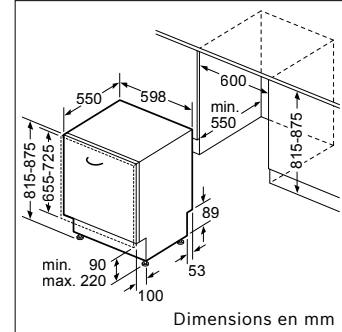

SMV2HVX02E

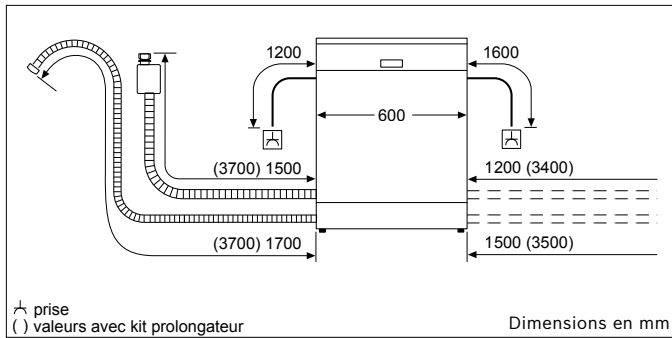

Tous les laves-vaisselle 60 cm

## Instructions d'encastrement

### Ressorts de porte

#### Lave-vaisselle, largeur 60 cm

Tous les **lave-vaisselle 60 cm avec porte à glissières** peuvent supporter 4,5 à 11,0 kg. Tous les **lave-vaisselle entièrement intégrés de 86,5 cm** de hauteur peuvent supporter des panneaux d'habillage de 3,0 kg à 10,0 kg. Les ressorts de recharge pour les appareils  $\geq 40$  dB sont disponibles jusqu'à 11,5 kg via le service clientèle. Pour les appareils  $\leq 39$  dB, aucun ressort de recharge n'est disponible auprès du service clientèle.

Tous les **autres lave-vaisselle** peuvent supporter des panneaux d'habillage de 2,5 kg à 8,5 kg. Les ressorts de recharge sont disponibles via le service client jusqu'à 11,5 kg.

#### Remarque générale :

Le remplacement de ressorts ne peut être effectué que par un technicien du service clientèle.

**Le poids du panneau d'habillage doit être réparti de manière relativement uniforme.**

### Restrictions d'encastrement pour le module Time Light

Taille maximale de la façade de meuble avec une charnière standard  
Appareils 81 : 725 mm  
Appareils 86 : 775 mm

Consulte le graphique à droite :

Le socle (cote **a**) ne doit pas dépasser 60 mm de profondeur. (pour une hauteur de socle de 130 mm).

Il en résulte un retrait minimal du socle (cote **b**) de 40 mm depuis la façade de meuble.

Hauteur maximale du socle (cote **c**), voir tableau d'encastrement sur Page 19.

(hauteur maximale du socle pour le positionnement de Time Light moins 30 mm ; correspond à la situation d'encastrement au-dessus de la ligne rouge dans le tableau d'encastrement de la Page 19)

**Ne pas utiliser pour l'encastrement en hauteur**

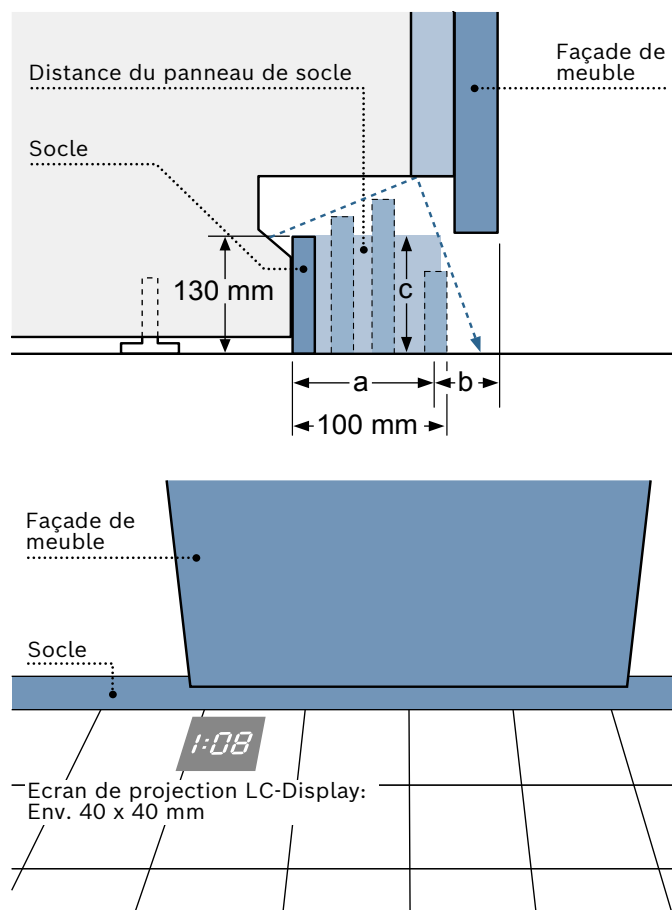

# EXCLUSIV Réfrigérateurs







# Equipements réfrigérateurs

## Les points forts



### Technologie No Frost. Fini le dégivrage.

Le dégivrage fastidieux de la partie congélateur disparaît une bonne fois pour toutes grâce à la technologie No Frost. La formation de givre dans le réfrigérateur appartient désormais au passé.

L'humidité est extraite de l'air froid, qui a une température inférieure à -18 °C. La condensation qui en résulte s'écoule dans un bac de récupération et s'évapore à l'extérieur de l'appareil.



### Technologie LowFrost. Un dégivrage moins fréquent et plus facile.

Le dégivrage est simplifié et moins fréquent grâce à la technologie LowFrost. Aucune couche de glace ne se forme. La formation de givre est considérablement réduite. L'uniformité de la température intérieure est garantie, tandis que le besoin énergétique reste constant.



### VitaFresh XXL <0 °C>. Plus de place pour plus de fraîcheur.

Un grand espace supplémentaire pour les aliments frais, voilà ce qu'offre le système VitaFresh XXL <0 °C>.

Il se compose de deux grands tiroirs qui sont réglés de manière optimale en fonction des aliments à stocker :

- Les conditions de stockage idéales pour **le poisson & la viande** impliquent un air plutôt sec proche de 0 °C.
- Pour les **fruits & légumes** l'humidité optimale de l'air assure une fraîcheur en douceur et la préservation des précieuses vitamines, minéraux et fibres.

## Réfrigérateurs-congérateurs combinés pour niche de 177,5 cm et un encastrement de 158 cm



**CHF 2'050.-**  
CHF 1'896.39 TAR comprise. **CHF 28.10** / TAR non comprise. CHF 26.00

Série | 6  
MKIS87ADE0 Ensemble KIS87ADE0H Acier inoxydable et KSZ10010



### Puissance et consommation

- Classe d'efficacité énergétique<sup>1</sup> : E
- Énergie<sup>2</sup> : 207 kWh
- Volume net total : 272 Litres
- Niveau sonore : 36 dB(A) re 1 pW
- Classe d'efficacité sonore : B

### Design et confort

- Régulation électronique de la température sur affichage numérique
- FreshSense : une température constante grâce à un capteur intelligent
- Éclairage LED
- Régulation séparée de la température dans le compartiment réfrigérateur et le compartiment congélateur
- Réglage Vacances
- Alarme sonore de porte
- Alarme optique et acoustique en cas d'augmentation de la température, avec fonction mémoire
- Amortissement de porte softClose

### Partie réfrigérateur

- Compartiment réfrigérateur : volume net de 209 l
- 5 étagères en verre de sécurité (4 réglables en hauteur), dont 1 varioShelf séparable et rabattable, 1 clayette easyAccess, télescopique
- 5 balconnets dans la porte, 1 compartiment beurre/fromage, 1 rangement pour bouteille
- Super-réfrigération
- Fresh Sense

### Système de conservation de la fraîcheur

- 1 tiroir VitaFresh Plus avec régulation de l'humidité - préserve la richesse en vitamines des fruits et des légumes et préserve leur fraîcheur jusqu'à 2 fois plus longtemps

### Partie congélateur

- **LowFrost** - dégivrage rapide et moins fréquent
- [\*\*\*\*] - Compartiment congélation : volume utile de 63 l
- Capacité de congélation : 5 kg en 24 h
- Durée de conservation en cas de coupure de courant : 12 h
- Vario Zone : Étagère en verre de sécurité amovible pour encore plus de place
- 2 tiroirs transparents de congélation, dont 1 Big Box
- Super-congélation

### Informations techniques

- Charnières de porte à droite, réversibles
- Dimensions (H x L x P) : 177,0 x 56,0 x 55,0 cm
- Dimensions de la niche (H x L x P) : 177,5 x 56,0 x 55,0 cm
- 220-240 V
- Classe climatique : SN-ST

### Accessoires

- 3 casiers à œufs, 1 bac à glaçons, 1 support à bouteilles dans la porte, 1 bac de rangement

### Accessoires en option

KSZ10020 Clayette porte-bouteilles



**CHF 1'960.-**  
CHF 1'813.14 TAR comprise. **CHF 28.10** / TAR non comprise. CHF 26.00

Série | 6  
MKIS77AFE0 Ensemble KIS77AFE0 Acier inoxydable et KSZ10010



### Puissance et consommation

- Classe d'efficacité énergétique<sup>1</sup> : E
- Énergie<sup>2</sup> : 207 kWh
- Volume net total : 231 Litres
- Niveau sonore : 36 dB(A) re 1 pW
- Classe d'efficacité sonore : C

### Design et confort

- Éclairage LED
- TouchControl - Régulation électronique de la température sur affichage numérique
- FreshSense : une température constante grâce à un capteur intelligent
- Régulation séparée de la température dans le compartiment réfrigérateur et le compartiment congélateur
- Alarme optique et acoustique en cas d'augmentation de la température, avec fonction mémoire
- Réglage Vacances
- Alarme sonore de porte
- Charnière plate

### Partie réfrigérateur

- Compartiment réfrigérateur : volume net de 169 l
- 4 étagères en verre de sécurité (3 réglables en hauteur), dont une clayette Flex Shelf séparable et rabattable
- 4 balconnets dans la porte, 1 compartiment beurre/fromage, 1 rangement pour bouteille
- Super-réfrigération

### Système de conservation de la fraîcheur

- 1 tiroir VitaFresh Plus avec régulation de l'humidité - préserve la richesse en vitamines des fruits et des légumes et préserve leur fraîcheur jusqu'à 2 fois plus longtemps

### Partie congélateur

- **LowFrost** - dégivrage rapide et moins fréquent
- [\*\*\*\*] - Compartiment congélation : volume utile de 62 l
- Capacité de congélation : 5 kg en 24 h
- Durée de conservation en cas de coupure de courant : 12 h
- Vario Zone : Étagère en verre de sécurité amovible pour une utilisation flexible du compartiment congélation
- 2 tiroirs transparents pour aliments congelés, dont 1 Big Box
- Super-congélation

### Informations techniques

- Charnières de porte à droite, réversibles
- Dimensions (H x L x P) : 157,8 x 55,8 x 54,5 cm
- Dimensions de la niche (H x L x P) : 158,0 x 56,0 x 55,0 cm
- 220-240 V
- Classe climatique : SN-ST

### Accessoires

- 3 casiers à œufs, 1 bac à glaçons, 1 support à bouteilles dans la porte, 1 bac de rangement

### Accessoires en option

KSZ10020 Clayette porte-bouteilles

<sup>1</sup> Sur une échelle de classe d'efficacité énergétique allant de A jusqu'à G. <sup>2</sup> Consommation d'énergie annuelle. Les prix indiqués s'entendent en francs suisses TVA comprise/TVA exclue. Tous les prix s'entendent hors taxe anticipée de recyclage (TAR). Les prix indiqués sont des recommandations tarifaires non contractuelles ; nos revendeurs sont libres de les modifier.

## Réfrigérateur-congérateur combiné et réfrigérateur pour niche de 177,5 cm



**CHF 1'920.-**  
CHF 1'776.13 TAR comprise. **CHF 28.10** / TAR non comprise. CHF 26.00



**CHF 2'260.-**  
CHF 2'090.66 TAR comprise. **CHF 28.10** / TAR non comprise. CHF 26.00

Série | 4  
MKIN86VFE0 Ensemble KIN86VFE0 Acier inoxydable et KSZ10010



Série | 4  
MKIL82VFE0 Ensemble KIL82VFE0 Acier inoxydable et KSZ10010



### Puissance et consommation

- Classe d'efficacité énergétique<sup>1</sup> : E
- Énergie<sup>2</sup> : 234 kWh
- Volume net total : 260 Litres
- Niveau sonore : 35 dB(A) re 1 pW
- Classe d'efficacité sonore : B

### Design et confort

- Régulation électronique de la température visible sur l'affichage LED
- Alarme de porte optique et acoustique
- Éclairage LED
- Charnières plates
- Installation facile

### Partie réfrigérateur

- Compartiment réfrigérateur : volume net de 184 l
- 4 étagères en verre de sécurité, dont 3 réglables en hauteur
- 3 balconnets dans la porte, 1 compartiment beurre/fromage, 1 rangement pour bouteille

### Système de conservation de la fraîcheur

- 1 tiroir VitaFresh XXL avec régulation de l'humidité - préserve la richesse en vitamines des fruits et des légumes et préserve leur fraîcheur plus longtemps
- 1 tiroir VitaFresh «0 °C» - Préserve la fraîcheur du poisson et de la viande plus longtemps

### Partie congélateur

- **No Frost** - dites adieu à la corvée de dégivrage
- **\*\*\*\*** - Compartiment congélation : volume utile de 76 l
- Capacité de congélation : 4 kg en 24 h
- Durée de conservation en cas de coupure de courant : 10 h
- 3 tiroirs de congélation transparents
- Super-congélation

### Informations techniques

- Charnières de porte à droite, réversibles
- Dimensions (H x L x P) : 177,0 x 54,0 x 55,0 cm
- Dimensions de la niche (H x L x P) : 177,5 x 56,0 x 55,0 cm
- 220-240 V
- Classe climatique : SN-ST

### Accessoires

- 3 casiers à œufs, 1 bac à glaçons, 1 bac de rangement

### Accessoires en option

KSZB6R00 Clayette porte-bouteilles

### Puissance et consommation

- Classe d'efficacité énergétique<sup>1</sup> : E
- Énergie<sup>2</sup> : 177 kWh
- Volume net total : 280 Litres
- Niveau sonore : 39 dB(A) re 1 pW
- Classe d'efficacité sonore : B

### Design et confort

- Régulation électronique de la température visible sur l'affichage LED
- Alarme de porte optique et acoustique
- Éclairage LED
- Charnières plates
- Dégivrage automatique
- Intérieur clair et facile à entretenir

### Partie réfrigérateur

- Compartiment réfrigérateur : volume net de 246 l
- 6 étagères en verre de sécurité, dont 4 réglables en hauteur, et 1 clayette Flex Shelf
- 5 balconnets dans la porte, dont 1 rangement pour bouteilles
- Clayette à bouteilles, chromé haute brillance
- Super-réfrigération

### Système de conservation de la fraîcheur

- 2 Multi Box XXL - Tiroirs transparents avec fonds ondulés, idéaux pour la conservation des fruits et des légumes

### Partie congélateur

- **\*\*\*\*** - Compartiment congélation : volume utile de 34 l
- Capacité de congélation : 2,5 kg en 24 h
- Durée de conservation en cas de coupure de courant : 18 h
- 1 compartiment congélation avec abattant
- Compartiment de congélation pour pizzas
- Super-congélation

### Informations techniques

- Charnières de porte à droite, réversibles
- Dimensions (H x L x P) : 177,0 x 54,0 x 55,0 cm
- Dimensions de la niche (H x L x P) : 177,5 x 56,0 x 55,0 cm
- 220-240 V
- Classe climatique : SN-ST

### Accessoires

- 3 casiers à œufs, 1 bac à glaçons, 1 charnière haute résistance, 1 bac de rangement

<sup>1</sup> Sur une échelle de classe d'efficacité énergétique allant de A jusqu'à G. <sup>2</sup> Consommation d'énergie annuelle.  
Les prix indiqués s'entendent en francs suisses TVA comprise/TVA exclue. Tous les prix s'entendent hors taxe anticipée de recyclage (TAR).  
Les prix indiqués sont des recommandations tarifaires non contractuelles ; nos revendeurs sont libres de les modifier.

## Réfrigérateur pour niche de 122,5 cm



**CHF 1'750.-**  
CHF 1'618.87 TAR comprise. **CHF 28.10** / TAR non comprise. CHF 26.00

Série | 6  
MKIL42ADD1 Ensemble KIL42ADD1H Acier inoxydable et KSZ10010

**Puissance et consommation**

- Classe d'efficacité énergétique<sup>1</sup> : D
- Énergie<sup>2</sup> : 118 kWh
- Volume net total : 187 Litres
- Niveau sonore : 27 dB(A) re 1 pW
- Classe d'efficacité sonore : A

**Design et confort**

- Régulation électronique de la température visible sur l'affichage LED
- Éclairage LED
- Alarme de porte optique et acoustique
- 1 compresseur / 1 circuit de réfrigération
- Installation facile
- Amortissement de porte softClose

**Partie réfrigérateur**

- Compartiment réfrigérateur : volume net de 172 l
- 4 étagères en verre de sécurité, dont 3 réglables en hauteur
- 4 balconnets dans la porte, 1 compartiment beurre/fromage, 1 rangement pour bouteille
- Clayette à bouteille, chromé haute brillance
- Super-réfrigération

**Système de conservation de la fraîcheur**

- 1 tiroir VitaFresh XXL avec régulation de l'humidité - préserve la richesse en vitamines des fruits et des légumes et préserve leur fraîcheur plus longtemps

**Partie congélateur**

- **\*\*\*\*** - Compartiment congélation : volume utile de 15 l
- Capacité de congélation : 3 kg en 24 h
- Durée de conservation en cas de coupure de courant : 11 h
- 1 compartiment congélation avec abattant
- Super-congélation

**Informations techniques**

- Charnières de porte à droite, réversibles
- Pieds réglables en hauteur à l'avant, roulettes à l'arrière
- Dimensions (H x L x P) : 122,1 x 55,8 x 54,8 cm
- Dimensions de la niche (H x L x P) : 122,5 x 56,0 x 55,0 cm
- 220-240 V
- Classe climatique : SN-ST

**Accessoires**

- 3 casiers à œufs, 1 bac à glaçons, 1 bac de rangement

**Accessoires en option**

- KFZ40AX0 Panneau d'affichage avec cadre décoratif en alu

## Congélateur No Frost, pose-libre



**CHF 1'610.-**  
CHF 1'489.36 TAR comprise. **CHF 28.10** / TAR non comprise. CHF 26.00

Série | 4  
GSN33VWEP Blanc

**Puissance et consommation**

- Classe d'efficacité énergétique<sup>1</sup> : E
- Énergie<sup>2,3</sup> : 229 kWh
- Volume net total : 225 Litres
- Niveau sonore : 39 dB(A) re 1 pW
- Classe d'efficacité sonore : C

**Design, confort et sécurité**

- Portes de couleur blanche, parois de couleur blanche
- Régulation électronique de la température visible sur l'affichage LED
- Signal d'alarme optique et sonore lors d'une augmentation de la température
- Fresh Sense - température constante grâce à un capteur intelligent
- 10 ans de garantie sur le compresseur<sup>4</sup>

**Partie congélateur**

- **No Frost - dites adieu à la corvée de dégivrage !**
- **\*\*\*\*** - Compartiment congélation : volume utile de 225 l
- Capacité de congélation : 19 kg en 24 h
- Durée de conservation en cas de coupure de courant : 9 h
- Vario Zone : Étagères en verre de sécurité amovibles pour une utilisation flexible du compartiment congélation
- 4 tiroirs de congélation transparents, dont 1 Big Box
- Supercongélation automatique

**Informations techniques**

- Angle d'ouverture de porte 90°
- Charnières de porte à droite, réversibles
- Pieds réglables en hauteur à l'avant, roulettes à l'arrière
- Dimensions<sup>3</sup> (H x L x P) : 176,0 x 60,0 x 65,0 cm
- 220-240 V
- Classe climatique : SN-T

**Accessoires**

- 1 accumulateur de froid, 1 bac à glaçons





<sup>1</sup> Sur une échelle de classe d'efficacité énergétique allant de A jusqu'à G. <sup>2</sup> Consommation d'énergie annuelle.

<sup>3</sup> Les barres de distance fournies avec l'appareil doivent être utilisées de manière à atteindre la consommation d'énergie déclarée. Ainsi, la profondeur de l'appareil s'agrandit de 3,5 cm. L'appareil est parfaitement opérationnel sans barre de distance, mais présente une consommation énergétique légèrement plus élevée.

<sup>4</sup> Conditions de garantie détaillées à l'adresse : [www.bosch-home.com/ch/de/garantiebedingungen](http://www.bosch-home.com/ch/de/garantiebedingungen)

Les prix indiqués s'entendent en francs suisses TVA comprise/TVA exclue. Tous les prix s'entendent hors taxe anticipée de recyclage (TAR). Les prix indiqués sont des recommandations tarifaires non contractuelles ; nos revendeurs sont libres de les modifier.

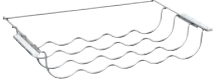
# Accessoires en option pour réfrigérateurs.

	Description	N° de réf.	Prix CHF TVA incluse. Prix CHF hors TVA.
	Portes décoratives avec cadre en aluminium, façade blanche et poignée en aluminium pour : KIL42. Montage identique à tout habillage trouvé habituellement dans le commerce	KFZ40AX0	<b>130.-</b> 120.71
	Bac de rangement : Boîte de conservation très pratique avec cinq bols amovibles	KSZ10010	<b>50.-</b> 46.43
	Clayette porte-bouteilles	KSZB6R00	<b>45.-</b> 41.78
	Clayette à bouteilles chromées pour appareil encastrable, adaptée pour : KIL42, KIL82	KSZ10020	<b>45.-</b> 41.78
	Etagère pour bac de congélation	GS6BZR00	<b>49.-</b> 45.50

# Schémas d'encastrement Réfrigérateurs

## Réfrigérateurs

Sortie d'air min. 200 cm<sup>2</sup>

min. 560

Recommandation 560 min. 550

1772\*8

max. 2200

Ventilation dans le socle min. 200 cm<sup>2</sup>

Recommandation de dimension d'espace libre pour charnière plate

F	R	X
16-19	0-3	2,5
20	0-1	3
	2-3	2,5
21	0-1	3
	2-3	2,5
22	0	4
	1	3,5
	2-3	3

Les dimensions d'espace libre recommandées dans le tableau doivent être respectées afin d'assurer une ouverture sans collision des portes de l'appareil, et d'éviter ainsi d'endommager les meubles de cuisine.

Sortie d'air min. 200 cm<sup>2</sup>

min. 560

Recommandation 560 min. 550

1578\*7

max. 2200

Ventilation dans le socle min. 200 cm<sup>2</sup>

Recommandation de dimension d'espace libre pour charnière plate

F	R	X
16-19	0-3	2,5
20	0-1	3
	2-3	2,5
21	0-1	3
	2-3	2,5
22	0	4
	1	3,5
	2-3	3

Les dimensions d'espace libre recommandées dans le tableau doivent être respectées afin d'assurer une ouverture sans collision des portes de l'appareil, et d'éviter ainsi d'endommager les meubles de cuisine.

**A:** Entrée d'air ≥ 200 cm<sup>2</sup>; Options de ventilation

**B:** Sortie d'air ≥ 200 cm<sup>2</sup>; Options de ventilation

**Poids maximal admissible des façades de l'appareil**

Les façades d'appareils montés qui dépassent le poids autorisé peuvent provoquer des dommages et entraîner un dysfonctionnement des charnières

**Δ** Poids

**A:** Hauteur de la porte de l'appareil, charnières comprises, en mm

**B:** Charnière non amortie, façade de l'appareil en kg

**C:** Charnière amortie, façade de l'appareil en kg

**D:** Charge supplémentaire possible en kg avec le kit de charge lourde

A	B	C	D
1500-1750	22	22	
720-1400	19	19	B+5 / C+5
<b>A1</b>	15	19	
<b>A2</b>	15	19	

**Poids maximal admissible des façades de l'appareil**

Les façades d'appareils montés qui dépassent le poids autorisé peuvent provoquer des dommages et entraîner un dysfonctionnement des charnières

**Δ** Poids

**A:** Hauteur de la porte de l'appareil, charnières comprises, en mm

**B:** Charnière non amortie, façade de l'appareil en kg

**C:** Charnière amortie, façade de l'appareil en kg

**D:** Charge supplémentaire possible en kg avec le kit de charge lourde

A	B	C	D
1500-1750	22	22	
720-1400	19	19	B+5 / C+5
<b>A1</b>	15	19	
<b>A2</b>	15	19	

KIS87ADE0H

KIS77AFE0

# Schémas d'encastrement Réfrigérateurs

## Réfrigérateurs

**Recommandation de dimension d'espace libre pour charnière plate**

F	R	X
16-19	0-3	2,5
20	0-1	3
	2-3	2,5
21	0-1	3
	2-3	2,5
22	0	4
	1	3,5
	2-3	3

Les dimensions d'espace libre recommandées dans le tableau doivent être respectées afin d'assurer une ouverture sans collision des portes de l'appareil, et d'éviter ainsi d'endommager les meubles de cuisine.

**A:** Entrée d'air  $\geq 200 \text{ cm}^2$ ; Options de ventilation  
**B:** Sortie d'air  $\geq 200 \text{ cm}^2$ ; Options de ventilation

**Poids maximal admissible des façades de l'appareil**

Les façades d'appareils montés qui dépassent le poids autorisé peuvent provoquer des dommages et entraîner un dysfonctionnement des charnières

**Δ** Poids comprises, en mm  
**A:** Hauteur de la porte de l'appareil, charnières  
**B:** Charnière non amortie, façade de l'appareil en kg  
**C:** Charnière amortie, façade de l'appareil en kg  
**D:** Charge supplémentaire possible en kg avec le kit de charge lourde

A	B	C	D
1500-1750	22	22	
720-1400	19	19	B+5 / C+5
<b>A1</b>	15	19	
<b>A2</b>	15	19	

Dimensions en mm

KIN86VFE0

**Recommandation de dimension d'espace libre pour charnière plate**

F	R	X
16-19	0-3	2,5
20	0-1	3
	2-3	2,5
21	0-1	3
	2-3	2,5
22	0	4
	1	3,5
	2-3	3

Les dimensions d'espace libre recommandées dans le tableau doivent être respectées afin d'assurer une ouverture sans collision des portes de l'appareil, et d'éviter ainsi d'endommager les meubles de cuisine.

**Poids maximum autorisé des façades de meubles**

Les portes de meubles montées qui dépassent le poids autorisé peuvent endommager la charnière et nuire à son fonctionnement.

T : hauteur de porte de l'appareil incluse	charnière non amortie, Porte en kg :	charnière amortie, Porte en kg :
1500-1750	22	22

Dimensions en mm

KIL82VFE0



# Schémas d'encastrement Réfrigérateurs

## Réfrigérateurs

Sortie d'air min 200 cm<sup>2</sup>

**Recommandation de dimension d'espace libre pour charnière plate**

F	R	X
16-19	0-3	2,5
20	0-1	3
	2-3	2,5
21	0-1	3
	2-3	2,5
22	0	4
	1	3,5
	2-3	3

Les dimensions d'espace libre recommandées dans le tableau doivent être respectées afin d'assurer une ouverture sans collision des portes de l'appareil, et d'éviter ainsi d'endommager les meubles de cuisine.

**Poids maximal admissible des façades de l'appareil**

Les façades d'appareils montés qui dépassent le poids autorisé peuvent provoquer des dommages et entraîner un dysfonctionnement des charnières

**Δ** Poids

**A:** Hauteur de la porte de l'appareil, charnières comprises, en mm

**B:** Charnière non amortie, façade de l'appareil en kg

**C:** Charnière amortie, façade de l'appareil en kg

**D:** Charge supplémentaire possible en kg avec le kit de charge lourde

A	B	C	D
1500-1750	22	22	B+5 / C+5
720-1400	19	19	
<b>A1</b>	15	19	
<b>A2</b>	15	19	

KIL42ADD1

Dimensions en mm

	a	b	c	d	e	f
KSW36, GSD36	187					
KSV36, KSF36, GSN36, GSV36	186					
KSV33, GSN33, GSV33	176	60	65	58	60	119.5
KSV29, GSN29, GSV29	161					
GSV24	146					
GSN51	161					
GSN54	176	70	78	70	70	142
GSN58	191					

a Hauteur  
b Largeur  
c Profondeur la porte fermée sans poignée et sans pièce d'écartement  
d Profondeur du meuble sans pièce d'écartement  
e Largeur porte ouverte sans poignée  
f Profondeur la porte ouverte sans poignée et sans pièce d'écartement

GSN33VWEP

Dimensions en mm

Réfrigérateurs



# EXCLUSIV

## Fours, cuisinières, tables de cuisson et hotte aspirante



# Equipements des fours et tables de cuisson

## Les points forts



### Air Fry.

Que dirais-tu de frites faites maison ? Ou bien de délicieuses chips de légumes ? Il te suffit pour cela de placer tes aliments sur la plaque Air Fry & Grill, d'y ajouter un peu d'huile et de sélectionner le mode de cuisson « Air Fry ». Quelques instants plus tard, tu pourras t'installer confortablement devant la télévision avec ton snack. Encore un petit conseil : la plaque Air Fry & Grill peut également être utilisée pour préparer des grillades.

\* Disponible dans la rubrique des accessoires en option



### Sonde de cuisson PerfectRoast Plus.

Pour parvenir à rôtir une viande à point, il faut avoir beaucoup d'expérience... ou PerfectRoast Plus. Cette sonde de cuisson mesure la température de l'aliment à trois endroits différents. C'est la température la plus faible qui prime : dès que la température à cœur sélectionnée est atteinte, le plat est parfaitement cuit. Et grâce à l'intelligence artificielle, tu sais exactement quand la cuisson sera parfaitement terminée. Cela permet d'amener tous les plats à table en même temps plus facilement.



### BakingSensor PerfectBake Plus.

Jamais la cuisson n'a été aussi simple. Il suffit de sélectionner un plat, par exemple « Gâteau dans moule » ou « Muffins », et d'appuyer sur « Start ». Le four se charge du reste. Cerise sur le gâteau : le bakingSensor mesure en permanence le taux d'humidité à l'intérieur du four et détermine, à l'aide d'une intelligence artificielle, dans combien de temps le gâteau sera prêt.



### FryingSensor PerfectFry Plus avec 11 niveaux de température\*.

Lors du rôtissage, la température est décisive. Si la température est trop élevée, même le meilleur steak cuit trop vite ou brûle. Avec le fryingSensor PerfectFry Plus, ces difficultés appartiennent au passé. Le fryingSensor PerfectFry Plus indique la température de la poêle et la surveille en permanence pour que rien ne brûle. Et cela fonctionne également pour de nombreux autres plats : il est possible de choisir parmi onze températures prédéfinies entre 70 et 220 °C afin d'obtenir des résultats parfaits à chaque fois.

\* Selon le modèle

# Aperçu des bandeaux de commande et des fours d'un seul coup d'œil.

Selon les équipements et la série, les fours et les cuisinières sont équipés des commandes suivantes :

## Série | 8



Affichage des fours

### Écran tactile TFT Plus

- ▶ Écran tactile TFT Plus de taille supérieure et à haute résolution avec affichage en texte clair et touches directement sélectionnables.
- ▶ Il te guide à travers le menu d'une manière explicite en affichant des images attrayantes des plats et des textes simples.  
En fonction du programme sélectionné, des indications faciles à comprendre s'affichent.
- ▶ Une orientation rapide grâce à la représentation picturale des catégories d'aliments.
- ▶ Nettoyage facile grâce à la surface lisse de l'écran tactile.
- ▶ La bague de commande numérique dispose d'un quadrillage haptique précis.  
Elle peut être commandée avec précision par une pression minimale et un seul doigt.

## Série | 6



Affichage des fours

### Écran LCD

- ▶ Les cuisinières et les fours à écran LCD blanc rétro-éclairé sont équipés d'interrupteurs à bascule en acier inox avec boutons escamotables.
- ▶ Affichage de la température et affichage de l'augmentation de la température avec une ligne lumineuse rouge croissante.
- ▶ Jusqu'à 10 modes de cuisson peuvent être sélectionnés.
- ▶ Les programmes AutoPilot et la fonction de nettoyage peuvent être commandés via l'écran.

## Série | 4



Affichage des cuisinières

### Afficheur LED

- ▶ Les cuisinières à afficheur LED rouge rétro-éclairé sont équipées d'interrupteurs à bascule en acier inoxydable avec boutons escamotables.
- ▶ Jusqu'à 5 modes de cuisson peuvent être sélectionnés.

## Four combi-vapeur intégrable



**CHF 3'240.-**

CHF 2'997.22 TAR comprise. **CHF 10.81** / TAR non comprise. CHF 10.00

Série | 8

**HSG7364B1, Coloris noir**



### Type de four et mode de cuisson

#### – Four avec 21 modes de cuisson :

Air pulsé 4D, convection naturelle, gril air pulsé, gril grande surface, gril petite surface, mode pizza, chaleur de sole, cuisson basse température, préchauffage, maintien au chaud, Air pulsé doux, convection naturelle douce, Air Fry, cuisson vapeur, régénération, cuisson avec adjonction de vapeur, mode décongélation, gril air pulsé + vapeur, maintien au chaud + vapeur, Air pulsé 4D + vapeur, convection naturelle + vapeur

- Régulation électronique de la température de 30 °C à 250 °C
- Fonction vapeur Plus
- Volume du compartiment de cuisson : 71 l

### Support d'accessoires/Système télescopique

- Niveaux d'enfournement : 5
- Rail télescopique en option

### Design

- **Commande Touch Control**
- Bague de commande numérique
- Compartiment de cuisson : émail noir anthracite

### Nettoyage

- Équipement Eco Clean : paroi arrière
- HumidClean (programme d'aide au nettoyage)
- Porte intérieure entièrement en verre

### Confort

- **Home Connect**
- **Écran tactile TFT Plus**
- **PerfectRoast Plus, PerfectBake Plus**
- Bosch Assist
- Préchauffage rapide
- Ajout de vapeur manuelle
- 3 jets de vapeur possibles : intense, moyen, faible
- Éclairage du four déconnectable, éclairage intérieur LED
- Indication réservoir d'eau vide
- Générateur de vapeur hors de la cavité
- Ventilateur de refroidissement
- Porte rabattable avec Soft Close et Soft Open
- Assistant pour le four avec contrôle vocal
- Horloge électronique
- Témoin optique de chauffe
- Suggestion de température, contrôle de la température réelle, sonde de cuisson
- Fonction Air Fry

### Accessoires

- 1 x plaque à pâtisserie émaillée, 1 x plat à vapeur, perforé, taille M, 1 x plat à vapeur, perforé, taille XL, 1 x plat à vapeur, non perforé, taille M, 1 x grille, 1 x lèchefrite universelle

### Environnement et sécurité

- Très faible température de porte
- Triple vitrage de porte
- Sécurité-enfants, interrupteur de sécurité, indicateur de chaleur résiduelle, touche de démarrage, contacteur de porte

### Informations techniques

- Puissance absorbée totale électrique : 3,6 W
- Raccordement électrique : 220–240 V/3,6 kW, L/N/PE 16 A, Branchement fixe
- Classe d'efficacité énergétique<sup>1</sup> : A+
- Longueur du câble de raccordement : 1,2 m

### Dimensions

- Dimensions (HxLxP) 59,5 x 59,4 x 54,8 cm
- Dimensions de la niche (HxLxP) 59,5 x 56,0 x 55,0 cm
- Respecter les dimensions et remarques pour l'installation de cet appareil selon le schéma technique

<sup>1</sup> Sur une échelle de classe d'efficacité énergétique allant de A+++ jusqu'à D (selon UE n°65/2014).

Les prix indiqués s'entendent en francs suisses TVA comprise/TVA exclue. Tous les prix s'entendent hors taxe anticipée de recyclage (TAR). Les prix indiqués sont des recommandations tarifaires non contractuelles ; nos revendeurs sont libres de les modifier.

## Fours encastrables



CHF 1'560.-

CHF 1'443.11 TAR comprise. CHF 10.81 / TAR non comprise. CHF 10.00

Série | 6

HBG378AS0, acier inoxydable



CHF 1'300.-

CHF 1'202.59 TAR comprise. CHF 10.81 / TAR non comprise. CHF 10.00

Série | 6

HBG317AS0, acier inoxydable

**Type de four et mode de cuisson****– Four avec 10 modes de cuisson :**

- air pulsé 3D, convection naturelle, gril air pulsé, gril grande surface, mode pizza, chaleur de sole séparée, cuisson basse température, décongélation, maintien au chaud, chaleur tournante douce
- Préchauffage rapide
- Ventilateur de refroidissement
- Volume du compartiment de cuisson : 71 l
- Régulation de la température de 30 °C à 275 °C

**Support d'accessoires/Système télescopique**

- Niveaux d'enfournement : 5
- Mono rail télescopique, quelque soit le niveau avec fonction d'arrêt

**Design**

- Bouton rotatif, bouton de commande de forme ronde, bouton escamotable
- Four avec émail granit
- Poignée du four en aluminium

**Nettoyage**

- Technologie d'auto-nettoyage (pyrolyse)
- HumidClean (programme d'aide au nettoyage)
- Porte intérieure entièrement en verre

**Confort**

- Commande avec l'affichage LCD (blanc)
- Horloge électronique
- Témoin optique de chauffe
- Suggestion de température, démarrage automatique
- Programmes Auto Pilot 30
- Porte rabattable avec Soft Close et Soft Open
- Éclairage du four déconnectable, éclairage intérieur halogène

**Accessoires inclus**

- 1 plaque à pâtisserie émaillée, 1 grille combinée, 1 lèchefrite universelle

**Environnement et sécurité**

- Très faible température de porte
- Sécurité enfants, système de verrouillage de la porte pour le mode pyrolyse, interrupteur de sécurité, indicateur de chaleur résiduelle
- Classe d'efficacité énergétique<sup>1</sup> : A

**Dimensions**

- Dimensions (H x L x P) 59,5 x 59,4 x 54,8 cm
- Dimensions de la niche (H x L x P) 59,5 x 56,0 x 55,0 cm
- Respecter les dimensions et remarques pour l'installation de cet appareil selon le schéma technique

**Informations techniques**

- Puissance absorbée totale électrique : 3,6 W
- Raccordement électrique : 220–240 V/3,6 kW, L/N/PE 16 A, Branchement fixe
- Longueur du câble de raccordement : 120 cm

**Type de four et mode de cuisson****– Four avec 7 modes de cuisson :**

- air pulsé 3D, convection naturelle, gril air pulsé, gril grande surface, mode pizza, chaleur de sole, chaleur tournante douce
- Préchauffage rapide
- Ventilateur de refroidissement
- Volume du compartiment de cuisson : 71 l
- Régulation de la température de 50 °C à 275 °C

**Support d'accessoires/Système télescopique**

- Niveaux d'enfournement : 5
- Mono rail télescopique à sortie totale, quelque soit le niveau avec fonction d'arrêt

**Design**

- Bouton rotatif, bouton de commande de forme ronde, bouton escamotable
- Four avec émail granit
- Poignée du four en aluminium

**Nettoyage**

- HumidClean (programme d'aide au nettoyage)
- Porte intérieure entièrement en verre

**Confort**

- Commande avec l'affichage LCD (blanc)
- Horloge électronique
- Témoin optique de chauffe, démarrage automatique
- Programmes Auto Pilot 10
- Porte rabattable avec Soft Close et Soft Open
- Éclairage intérieur halogène
- Préchauffage rapide
- Ventilateur de refroidissement

**Accessoires inclus**

- 1 plaque à pâtisserie émaillée, 1 grille combinée, 1 lèchefrite universelle

**Environnement et sécurité**

- Faible température de porte
- Sécurité enfants, indicateur de chaleur résiduelle
- Classe d'efficacité énergétique<sup>1</sup> : A

**Dimensions**

- Dimensions (H x L x P) 59,5 x 59,4 x 54,8 cm
- Dimensions de la niche (H x L x P) 59,5 x 56,0 x 55,0 cm
- Respecter les dimensions et remarques pour l'installation de cet appareil selon le schéma technique

**Informations techniques**

- Puissance absorbée totale électrique : 3,4 W
- Raccordement électrique : 220–240 V/3,4 kW, L/N/PE 16 A, Branchement fixe
- Longueur du câble de raccordement : 120 cm

<sup>1</sup> Sur une échelle de classe d'efficacité énergétique allant de A+++ jusqu'à D (selon UE n°65/2014).

Les prix indiqués s'entendent en francs suisses TVA comprise/TVA exclue. Tous les prix s'entendent hors taxe anticipée de recyclage (TAR). Les prix indiqués sont des recommandations tarifaires non contractuelles ; nos revendeurs sont libres de les modifier.

## Cuisinières encastrables



**CHF 1'610.-**  
CHF 1'489.36 TAR comprise. **CHF 10.81** / TAR non comprise. CHF 10.00

Série | 4  
**HEA3130S0C, acier inoxydable**  
(combinaison possible avec la table de cuisson électrique NKE601GA1C)

**Type de four et mode de cuisson**

- **Cuisinière encastrable avec 5 modes de cuisson :**  
air pulsé 3D, convection naturelle, gril air pulsé, gril grande surface, chaleur tournante douce
- Préchauffage rapide
- Ventilateur de refroidissement
- Volume du compartiment de cuisson : 71 l
- Four XXL avec émail granit

**Support d'accessoires/Système télescopique**

- Niveaux d'enfournement : 5
- Mono rail télescopique, quelque soit le niveau avec fonction d'arrêt

**Design**

- Boutons escamotables

**Nettoyage**

- Porte intérieure entièrement en verre

**Confort**

- Porte rabattable
- Commande avec affichage LED (rouge)
- Horloge électronique
- Régulation de la température de 50 °C à 275 °C
- Éclairage intérieur halogène
- Témoin de chauffe, démarrage automatique

**Accessoires inclus**

- 1 grille combinée, 1 lèchefrite universelle

**Environnement et sécurité**

- Sécurité enfants
- Classe d'efficacité énergétique<sup>1</sup> : A

**Dimensions**

- Dimensions (H x L x P) 59,5 x 59,4 x 54,8 cm
- • Dimensions de la niche (H x L x P) : 60,4 x 56,0-56,8 x 55,0 cm

**Informations techniques**

- Puissance absorbée totale électrique : 11,2 W
- Raccordement électrique : 400 V/11,2 kW, 3L/N/PE 3\*16 A, Branchement fixe
- Longueur du câble de raccordement : 1,2 m
- Respecter les dimensions et remarques pour l'installation de cet appareil selon le schéma technique



**CHF 1'510.-**  
CHF 1'396.85 TAR comprise. **CHF 10.81** / TAR non comprise. CHF 10.00

Série | 4  
**HEA3130S0, acier inoxydable**  
(combinaison possible avec la table de cuisson électrique NKN64RGA2E)

**Type de four et mode de cuisson**

- **Cuisinière encastrable avec 5 modes de cuisson :**  
air pulsé 3D, convection naturelle, gril air pulsé, gril grande surface, chaleur tournante douce
- Préchauffage rapide
- Ventilateur de refroidissement
- Volume du compartiment de cuisson : 71 l
- Four XXL avec émail granit

**Support d'accessoires/Système télescopique**

- Niveaux d'enfournement : 5
- Mono rail télescopique, quelque soit le niveau

**Design**

- Boutons escamotables

**Nettoyage**

- Porte intérieure entièrement en verre

**Confort**

- Porte rabattable
- Commande avec affichage LED (rouge)
- Horloge électronique
- Régulation de la température de 50 °C à 275 °C
- Éclairage intérieur halogène
- Témoin de chauffe

**Accessoires inclus**

- 1 grille combinée, 1 lèchefrite universelle

**Environnement et sécurité**

- Sécurité enfants
- Classe d'efficacité énergétique<sup>1</sup> : A

**Dimensions**

- Dimensions (H x L x P) 59,5 x 59,4 x 54,8 cm
- Dimensions de la niche (H x L x P) 60,4 x 56,0 x 55,0 cm

**Informations techniques**

- Puissance absorbée totale électrique : 11,2 W
- Raccordement électrique : 220-240 V/11,2 kW, 3L/N/PE 3\*16 A, Branchement fixe
- Longueur du câble de raccordement : 1,2 m
- Respecter les dimensions et remarques pour l'installation de cet appareil selon le schéma technique

<sup>1</sup> Sur une échelle de classe d'efficacité énergétique allant de A+++ jusqu'à D (selon UE n°65/2014).

Les prix indiqués s'entendent en francs suisses TVA comprise/TVA exclue. Tous les prix s'entendent hors taxe anticipée de recyclage (TAR). Les prix indiqués sont des recommandations tarifaires non contractuelles ; nos revendeurs sont libres de les modifier.





## Tables de cuisson électriques, commandées par la cuisinière

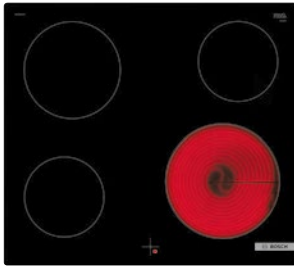

**CHF 710.-**

CHF 656.80 TAR comprise. **CHF 2.50** / TAR non comprise. CHF 2.31

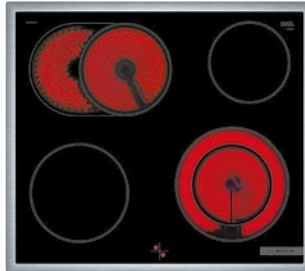

**CHF 1'050.-**

CHF 971.32 TAR comprise. **CHF 2.50** / TAR non comprise. CHF 2.31

Série | 4

**NKE601GA1C, Vitrocéramique surface affleurante**  
(combinaison possible avec la cuisinière encastrable HEA3130S0C)



Série | 4

**NKN64RGA2E, Vitrocéramique avec cadre**  
(combinaison possible avec la cuisinière encastrable HEA3130S0)



### Design

- Table de cuisson vitrocéramique 60 cm
- Vitrocéramique sans décor
- Affleurante

### Puissance et dimensions

- Zones de cuisson :
  - Avant à gauche : 145 mm, 1,2 kW
  - Arrière à gauche : 180 mm, 2,0 kW
  - Arrière à droite : 145 mm, 1,2 kW
  - Avant à droite : 210 mm, 2,2 kW

### Environnement et sécurité

- Quadruple indicateur de chaleur résiduelle : indique quelles zones de cuisson sont encore chaudes.

### Dimensions (H x L x P)

4,5 x 57,2 x 51,2 cm

### Dimensions de la niche (H x L x P)

4,5 x 57,6 x 51,6 cm

### Informations techniques

- Puissance absorbée totale électrique : 6,6 W
- Raccordement électrique : 400 V/6,6 kW, 3L/N/PE 16 A, Branchement fixe
- Épaisseur du plan de travail min. : 16 mm
- Pour intégration dans les plans de travail en pierre, granit ou matière synthétique. Pour les autres matériaux de plan de travail, un test d'aptitude avec le fabricant de plan de travail est nécessaire.

### Design

- Table de cuisson vitrocéramique 60 cm
- Vitrocéramique sans décor
- Cadre inox

### Puissance et dimensions

- 4 zones de cuisson haute vitesse, dont
  - 1 zone de cuisson pour faitout
  - 1 zone de cuisson double : les ustensiles de taille normale ou plus importante peuvent être utilisés sur la zone de cuisson extensible
- Zones de cuisson :
  - Avant à gauche : 180 mm, 2,0 kW
  - Arrière à gauche : 170 mm, 265 mm, 1,6 kW
  - Arrière à droite : 145 mm, 1,2 kW
  - Avant à droite : 145 mm, 210 mm, 1,0 kW

### Environnement et sécurité

- Quadruple indicateur de chaleur résiduelle : indique quelles zones de cuisson sont encore chaudes.

### Dimensions (H x L x P)

4,3 x 58,3 x 51,3 cm

### Dimensions de la niche (H x L x P)

4,3 x 56,0 x 49,0-50,0 cm

### Informations techniques

- Puissance absorbée totale électrique : 7,8 W
- Raccordement électrique : 220-240 V/7,8 kW, 2L/N/PE 16 A, Branchement fixe
- Épaisseur du plan de travail min. : 16 mm

## Table de cuisson induction, indépendante

## Table de cuisson électrique, indépendante

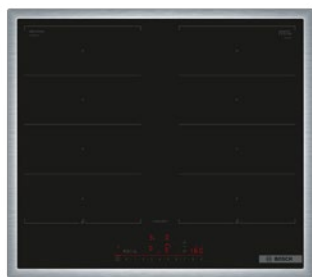

CHF 1'830.-

CHF 1'692.88 TAR comprise. CHF 2.50 / TAR non comprise. CHF 2.31

Série | 6  
PXX645HC1M, Vitrocéramique  
cadre inox

## Design

- Cadre inox

## Confort

- Home Connect
- **Commande centralisée Table/Hotte : commande aisée de la hotte par l'intermédiaire de la table de cuisson (avec une hotte adaptée)**
- **Automatisme sans capteur**
- FryingSensor **PerfectFry Plus** avec 11 niveaux de température : dites adieu aux plats brûlés grâce à la régulation automatique de la température avec le capteur
- Commande Direct Select : sélection directe des niveaux de puissance et des fonctions
- Re Start : en cas d'extinction involontaire de la table de cuisson, tous les réglages sont conservés si elle est rallumée dans les 4 secondes qui suivent
- Touche Favoris : mémorisation de deux fonctions favorites (appui court et appui long)
- Easy Flex Zones : reprise des valeurs de réglage en cas de déplacement de l'ustensile, sélection automatique des zones et séparation/association automatique des zones Flex
- Quick Start : à la mise sous tension, la table de cuisson sélectionne automatiquement la zone de cuisson sur laquelle l'ustensile a été placé lorsqu'elle était éteinte
- Minuterie d'arrêt : éteint la zone de cuisson à la fin du temps défini (par exemple pour les œufs à la coque)
- Assistant de cuisson : l'application Home Connect permet de trouver rapidement le réglage de température adapté pour un plat

## Puissance et dimensions

- 2 zones induction flexibles : dans la zone de 40 cm de long, il est possible d'utiliser des ustensiles de toute forme et de toute dimension
- Zones de cuisson :
  - Avant à gauche : 190 mm, 225 mm, 2,2 kW (puissance maximale 3,7 kW)
  - Arrière à gauche : 190 mm, 225 mm, 2,2 kW (puissance maximale 3,7 kW)
  - Arrière à droite : 190 mm, 225 mm, 2,2 kW (puissance maximale 3,7 kW)
  - Avant à droite : 190 mm, 225 mm, 2,2 kW (puissance maximale 3,7 kW)
- 17 niveaux de puissance

## Rapidité

- Fonction Power Boost pour toutes les zones de cuisson : avec 50 % de puissance en plus, il est possible de porter l'eau à ébullition plus rapidement qu'au niveau de puissance maximal

## Environnement et sécurité

- Indicateur de chaleur résiduelle à deux niveaux par zone de cuisson : indique quelles zones de cuisson sont encore chaudes ou tièdes
- Interrupteur principal : désactiver toutes les zones de cuisson simultanément
- Touche Pause : permet d'interrompre la cuisson lorsque l'on sonne à la porte par exemple
- Détection des casseroles
- Fonction Power Management
- Interrupteur de sécurité automatique : pour des raisons de sécurité, la table de cuisson s'éteint automatiquement après un temps prédéfini sans interaction (réglable)
- Sécurité enfants : empêche une activation involontaire de la table de cuisson

## Dimensions

- Dimensions (H x L x P) 5,5 x 58,3 x 51,3 cm
- Dimensions de la niche (H x L x P) 5,5 x 56,0 x 49,0-50,0 cm

## Informations techniques

- Puissance absorbée totale électrique : 7,4 W
- Raccordement électrique : 400 V/7,4 kW, 2L/N/PE 16 A, Branchement fixe
- Épaisseur du plan de travail min. : 16 mm

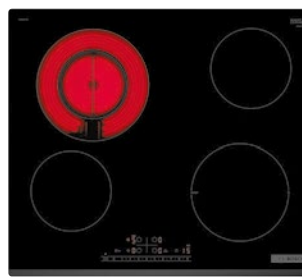

CHF 1'180.-

CHF 1'091.58 TAR comprise. CHF 2.50 / TAR non comprise. CHF 2.31

Série | 6  
PKF631FP3E, Vitrocéramique  
sans cadre

## Design

- Table de cuisson électrique Vitrocéramique 60 cm
- Vitrocéramique sans décor
- Sans cadre
- Facette à l'avant

## Confort

- Direct Select
- Re Start : en cas d'extinction involontaire de la table de cuisson, tous les réglages sont conservés si elle est rallumée dans les 4 secondes qui suivent

## Puissance et dimensions

- 1 zone de cuisson double : les ustensiles de taille normale ou plus importante peuvent être utilisés sur la zone de cuisson extensible
- Zones de cuisson :
  - Avant à gauche : 145 mm, 1,2 kW
  - Arrière à gauche : 120 mm, 210 mm, 0,75 kW
  - Arrière à droite : 145 mm, 1,2 kW
  - Avant à droite : 180 mm, 2,0 kW (puissance maximale 2,3 kW)
- 17 niveaux de puissance

## Rapidité

- Fonction Power Boost à l'avant à droite : grâce aux 20 % de puissance supplémentaire, il est possible d'amener l'eau à ébullition plus rapidement qu'au niveau de puissance maximal.

## Environnement et sécurité

- Indicateur de chaleur résiduelle à deux niveaux par zone de cuisson : indique quelles zones de cuisson sont encore chaudes ou tièdes.
- Sécurité enfants : empêche une activation involontaire de la table de cuisson
- Interrupteur de sécurité automatique : pour des raisons de sécurité, la table de cuisson s'éteint automatiquement après un temps prédéfini sans interaction (réglable)
- Interrupteur principal : désactiver toutes les zones de cuisson simultanément
- Fonction de protection d'essuyage : permet d'essuyer les liquides qui ont débordé sans modifier involontairement les réglages (toutes les touches tactiles sont bloquées pendant 30 secondes)
- Indicateur de consommation d'énergie : indique la consommation d'énergie du dernier cycle de cuisson

## Dimensions

- Dimensions (H x L x P) 4,5 x 59,2 x 52,2 cm
- Dimensions de la niche (H x L x P) 4,5 x 56,0 x 49,0-50,0 cm

## Informations techniques

- Puissance absorbée totale électrique : 6,9 W
- Raccordement électrique : 400 V/7,4 kW, 2L/N/PE 16 A, Branchement fixe
- Épaisseur du plan de travail min. : 16 mm

Les prix indiqués s'entendent en francs suisses TVA comprise/TVA exclue. Tous les prix s'entendent hors taxe anticipée de recyclage (TAR).  
Les prix indiqués sont des recommandations tarifaires non contractuelles ; nos revendeurs sont libres de les modifier.

# Accessoires en option pour tables de cuisson.

	Description	N° de réf.	PXX 645HC1M	PKF 631FP3E	NKN 64RGA2E	NKE 601GA1C	NKH 645GA2M	Prix CHF TVA incluse. Prix CHF hors TVA.
	Teppan Yaki	HEZ9TY010	●	-	-	-	-	<b>250.-</b> 231.27
	Set de 6 casseroles, Compatibles induction	HEZ9SE060	●	●	●	●	●	<b>307.-</b> 284.00
	Plaque à snacker Compatible induction	HEZ390522	●	-	-	-	-	<b>292.-</b> 270.12
	Set de 4 casseroles, Compatibles induction	HEZ9SE040	●	●	●	●	●	<b>276.-</b> 255.32
	Faitout en acier inoxydable, Compatible induction	HEZ390011	●	-	-	-	-	<b>226.-</b> 209.07
	Lêchefrite en fer Ø 18/28 cm, Compatible induction	HEZ9FE280	●	●	●	●	●	<b>170.-</b> 157.26
	Wok en acier inoxydable, Compatible induction	HEZ390090	●	●	●	●	●	<b>143.-</b> 132.28
	Poêle Flex, grand format	HEZ9FF010	●	-	-	-	-	<b>220.-</b> 203.52
	Set de poêles Flex, 3 pièces	HEZ9FF030	●	-	-	-	-	<b>310.-</b> 286.77
	Set de poêles Flex, 4 pièces	HEZ9FF040	●	-	-	-	-	<b>510.-</b> 471.79
	Cafetière à espresso 4 tasses, Compatible induction	HEZ9ES100	●	●	●	●	●	<b>98.-</b> 90.66

● compatible - non compatible

Les prix indiqués s'entendent en francs suisses TVA comprise/TVA exclue. Tous les prix s'entendent hors taxe anticipée de recyclage (TAR).  
Les prix indiqués sont des recommandations tarifaires non contractuelles ; nos revendeurs sont libres de les modifier.

# Accessoires en option pour fours encastrables et cuisinières encastrables.

	Description	N° de réf.	HSG 7364B1	HBG 317AS0	HBG 378AS0	HEA 3130S0	HEA 3130SOC	Prix CHF TVA incluse. Prix CHF hors TVA.
	Lèche-frites universelles, petit format, émaillées (2 pièces)	HEZ530000	●	-	-	-	-	<b>74.-</b> 68.46
	Plaque à pâtisserie, à revêtement anti-adhérent <sup>1</sup>	HEZ531010	●	●	●	-	-	<b>74.-</b> 68.46
	Plaque à pâtisserie, émaillée	HEZ631070	●	-	-	-	-	<b>51.-</b> 47.18
	Lèche-frite professionnelle, émaillée	HEZ633070	●	-	-	-	-	<b>88.-</b> 81.41
	Couvercle pour lèche-frite professionnelle	HEZ633001	●	-	-	-	-	<b>88.-</b> 81.41
	Lèche-frite universelle, à revêtement anti-adhérent <sup>1</sup>	HEZ532010	●	●	●	●	●	<b>77.-</b> 71.23
	Lèche-frite universelle, émaillée	HEZ632070	●	-	-	-	-	<b>61.-</b> 56.43
	Rail télescopique, quel que soit le niveau, compatible vapeur	HEZ638D00	●	-	-	-	-	<b>150.-</b> 138.76
	Lèche-frite en verre	HEZ636000	●	-	-	-	-	<b>90.-</b> 83.26
	Faitout en verre 5,4 L	HEZ915003	●	●	●	●	●	<b>69.-</b> 63.83
	2 plats vapeurs (perforés/non perforés), taille M	HEZ66D52	●	-	-	-	-	<b>74.-</b> 67.46
	Baguettes de recouvrement de socle	HEZ660060	●	-	-	-	-	<b>47.-</b> 43.48
	Couvercle pour lèche-frite professionnelle	HEZ333001	●	-	-	-	-	<b>111.-</b> 102.68
	Air Fry et plaque à griller, anthracite	HEZ629070	●	-	-	-	-	<b>89.-</b> 82.33

● compatible – non compatible

<sup>1</sup> Illustration identique.

Les prix indiqués s'entendent en francs suisses TVA comprise/TVA exclue. Tous les prix s'entendent hors taxe anticipée de recyclage (TAR). Les prix indiqués sont des recommandations tarifaires non contractuelles ; nos revendeurs sont libres de les modifier.

# Schémas d'encastrement Fours et cuisinières

## Fours et cuisinières

**Installation de deux appareils superposés**  
**Échange d'air**

Si l'appareil est installé sous une table de cuisson, les épaisseurs de plaque de travail suivantes (le cas échéant y compris la sous-structure) doivent être respectées.

Type de table de cuisson	épaisseur de plaque de travail min.	
	appliqué	affleurant
Table de cuisson à induction	37 mm	38 mm
table de cuisson à induction pleine surface	47 mm	48 mm
table de cuisson à gaz	30 mm	38 mm
table de cuisson électrique	27 mm	30 mm

**A: Entrée d'air ≥ 200 cm<sup>2</sup>**

Dimensions en mm

HSG7364B1

**Montage avec une table de cuisson.**

Profondeur d'encastrement voir le plan côté de la table de cuisson

Distance min. :  
 Table de cuisson à induction : 570 mm  
 Table de cuisson à gaz : 5 mm  
 Table de cuisson électrique : 2 mm

Dimensions en mm

HBG378AS0 | HBG317AS0

**Montage avec une table de cuisson.**

Profondeur d'encastrement voir le plan côté de la table de cuisson

Distance min. :  
 Table de cuisson à induction : 570 mm  
 Table de cuisson à gaz : 5 mm  
 Table de cuisson électrique : 2 mm

Dimensions en mm

HEA3130SOC | HEA3130SO

# Schémas d'encastrement Tables de cuisson

## Tables de cuisson

**A: Profondeur d'encastrement**

**A:** Distance min. entre la découpe de la plaque de cuisson et le mur  
**B:** L'espace entre la surface du plan de travail et le haut de la façade du four doit être de 30 mm

Voir les exigences d'espace pour le four

Le plan de travail dans lequel la table de cuisson est installée doit supporter des charges d'environ 60 kg ; il convient d'utiliser des sous-structures appropriées si nécessaire

C	D	E
585-600	50	≥ 35
> 600	≥ 50	≥ 50

① Prévoir une fente d'aération

① Prévoir une fente d'aération.

Dimensions en mm

PXX645HC1M

**A :** distance minimale entre la découpe de plaque et le mur.  
**B :** profondeur d'encastrement  
**C :** min. 20, éventuellement plus avec le four encastré dessous ; voir l'espace requis pour le four.

Dimensions en mm

PKF631FP3E

**A:** Distance minimum entre la découpe de la plaque de cuisson et le mur.  
**B:** Profondeur d'encastrement  
**C:** Avec un four encastré en dessous, éventuellement plus ; voir les exigences d'espace pour le four.

Dimensions en mm

NKN64RGA2E

**A :** Distance minimum entre la découpe de la plaque de cuisson et le mur.  
**B :** Profondeur d'encastrement  
**C :** Avec un four encastré en dessous, min. 30 ; voir les exigences d'espace pour le four.  
**D :** Max. 1 chanfrein  
**E :** 6.5<sup>+0.5</sup>

Dimensions en mm

NKE601GA1C

**A :** Distance minimum entre la découpe de la plaque de cuisson et le mur.  
**B :** Profondeur d'encastrement  
**C :** Avec un four encastré en dessous, min. 30 ; voir les exigences d'espace pour le four.  
**D :** Max. 1 chanfrein  
**E :** 6.5<sup>+0.5</sup>

Dimensions en mm

## Hotte télescopique



**CHF 550.-**

CHF 508.79 TAR comprise. **CHF 2.50** / TAR non comprise. CHF 2.31

Série | 4  
DFT63AA50C



### Forme

- Hotte télescopique
- 60 cm
- Acier inoxydable

### Mode de fonctionnement et puissance

- Classe d'efficacité énergétique : C<sup>1,2</sup>
- Consommation d'énergie : 75,4 kWh/an<sup>1</sup>
- Classe d'efficacité du ventilateur : D<sup>1</sup>
- Classe d'efficacité d'éclairage : C<sup>1</sup>
- Classe d'efficacité du filtre à graisse : C<sup>1</sup>
- Puissance d'évacuation selon DIN/EN 61591 :
  - Vitesse normal max. 340 m<sup>3</sup>/h
  - Vitesse intensive 390 m<sup>3</sup>/h
- Niveau de bruit en puissance min./max. au niveau normal 51/68 dB<sup>1</sup>

### Confort

- Éclairage du plan de travail avec 2 x LED 4 W E14
- Température de couleur : 3000 K
- Luminosité : 130 lux
- 3 niveaux de puissance et 1 vitesse intensive
- Vitesses intensives avec retour automatique

### Commande

- Commutateur à curseur

### Environnement et sécurité

- Filtre à graisse métallique, lavable au lave-vaisselle

### Informations techniques

- Fonctionnement par évacuation ou recirculation

### Dimensions (H x L x P)

- Raccords d'extraction de Ø 150 mm, 120 mm
- Dimensions d'encastrement : 380 x 598 x 270 mm
- Dimensions : 420 x 598 x 290 mm

### Accessoires en option

- DZZ11T1A0 Filtre anti-odeurs standard

<sup>1</sup> Conformément au règlement UE n°65/2014. <sup>2</sup> Sur une échelle de classe d'efficacité énergétique allant de A+++ jusqu'à D. Les prix indiqués s'entendent en francs suisses TVA comprise/TVA exclue. Tous les prix s'entendent hors taxe anticipée de recyclage (TAR). Les prix indiqués sont des recommandations tarifaires non contractuelles ; nos revendeurs sont libres de les modifier.



## Schémas d'encastrement Hottes aspirantes

### Hotte tiroir

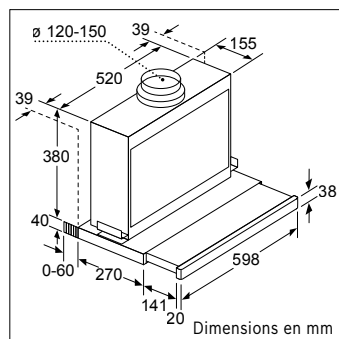

DFT63AA50C

# EXCLUSIV : Petits appareils électroménagers

La meilleure qualité, une technique innovante, des détails pratiques et des options tout à fait uniques sont les avantages qu'offrent les petits appareils électroménagers exclusifs.

Les robots de cuisine avec leurs nombreux accessoires, les blenders et les mixeurs plongeants ainsi que les batteurs répondent aux exigences les plus diverses en matière de préparation des repas et simplifient à la perfection la cuisine maison.

Les aspirateurs balais rechargeables et les aspirateurs traîneaux avec ou sans sacs offrent une solution individuelle pour chaque besoin.





## Série | 4 Robots pâtisseries. Le fait maison a meilleur goût.

Nos robots pâtisseries MUM réunissent en un seul appareil plusieurs robots de cuisine, qui facilitent la pâtisserie et la cuisine. Gâteaux, pizzas, glaces, soufflés : avec les robots pâtisseries MUM, synonymes de grande qualité, il est possible de concocter quasiment toutes les spécialités.

## ErgoMaster Série | 6. Plus de pression, plus de vitesse. Durablement.

Le mixeur plongeant ErgoMaster Série | 6 garantit une préparation confortable de plats délicieux, et ce en un tour de main. Le levier de commande de très grande taille permet de régler la vitesse de manière simple et intuitive : plus la prise est ferme, plus la vitesse du mixeur plongeant est rapide. Le premier engrenage en céramique du monde assure une transmission sans aucune perte de la puissance du moteur à la lame. Et en combinaison avec la cloche de mélange spécialement conçue tous les ingrédients sont mélangés de manière optimale, ce qui permet un résultat de mixage parfait.



## Unlimited 7. Puissance et flexibilité incroyables.

Si tu recherches une forte puissance d'aspiration et une flexibilité illimitée pour passer l'aspirateur, le modèle Unlimited 7 est exactement ce qu'il te faut. Avec plus de 99,9 % d'aspiration des poussières<sup>1)</sup> et de véritables fonctions de confort comme le tube articulé, la fonction pose libre ou le système de déverrouillage au pied de la brosse, passer l'aspirateur devient un vrai plaisir. Avec la puissante batterie Power For All de 3.0 A, même les travaux de nettoyage les plus fastidieux s'effectuent sans effort.



1) Aspiration des poussières mesurée en mode Turbo sur sols durs. Tests menés selon la norme EN 60312-1 :2017

# SmartSensor. Conçu pour des résultats de nettoyage parfaits.



Profite d'une puissance d'aspiration élevée constante avec des résultats de nettoyage excellents. Grâce aux moteurs Haute performance de Bosch avec 10 ans de garantie sur les moteurs.



#### Amélioration des résultats de nettoyage – en particulier pour les tapis.

Les tapis nécessitent un entretien spécifique. Grâce à la turbobrosse avec sa brosse à rotation rapide, même les peluches, les fils et les poils sont éliminés du tapis, en profondeur et de manière fiable. Et elle redonne simultanément du gonflant au tapis.



#### SmartSensor Control : la performance de nettoyage commandée par capteurs.

SmartSensor Control surveille en permanence l'aspirateur afin qu'il nettoie toujours à un niveau optimal. L'affichage à LED indique quand le filtre doit être nettoyé. Cela permet ainsi de garantir à tout moment d'excellents résultats de nettoyage.

## Aspirateur sans sac

**BGS41MPOW Série | 6 ProPower**  
**Aspirateur sans sac coloris noir**

**L'aspirateur sans sac puissant avec SmartSensor Control.**  
**Pour les meilleurs résultats de nettoyage et une utilisation confortable.**

- ▶ 10 ans de garantie du moteur : une puissance élevée constante grâce à la technologie de moteur Bosch « Made in Germany »
- ▶ SmartSensor Control : pour un contrôle permanent de la performance basé sur des capteurs avec indicateur LED
- ▶ EasyClean System : retrait et nettoyage sans effort du bac à poussière
- ▶ Filtre hygiénique HEPA : filtration élevée pour assainir l'air ambiant. Lavable et donc sans frais supplémentaire
- ▶ Turbobrosse : avec brosse spéciale à rotation rapide pour un nettoyage efficace des tapis

**CHF 439.-**  
*CHF 407.61*

TAR non comprise  
**CHF 2.50 / CHF 2.31**



\*Conditions de garantie à consulter sur le site [www.bosch-home.com/ch/fr/10-ans-garantie](http://www.bosch-home.com/ch/fr/10-ans-garantie)  
Les prix indiqués s'entendent en francs suisses TVA comprise/TVA exclue. Tous les prix s'entendent hors taxe anticipée de recyclage (TAR).  
Les prix indiqués sont des recommandations tarifaires non contractuelles ; nos revendeurs sont libres de les modifier.



## Unlimited 7. Puissance et flexibilité incroyable.

Si tu recherches une forte puissance d'aspiration et une flexibilité illimitée pour passer l'aspirateur, le modèle Unlimited 7 est exactement ce qu'il te faut.

Avec plus de 99,9 % d'aspiration des poussières<sup>1)</sup> et de véritables fonctions de confort comme le tube articulé, la fonction autoportante ou le système de déverrouillage au pied de la brosse, passer l'aspirateur devient un vrai plaisir.



## Unlimited 7. Découvre comment passer l'aspirateur avec facilité.

### ► Extrêmement performant

Flexible, sans câble, mais aussi puissant qu'un aspirateur à fil, avec plus de 99,9 % d'aspiration des poussières<sup>1)</sup>.

### ► Manipulation sans effort

Manipulation ultra-simple grâce au tube articulé très pratique, au système de déverrouillage au pied de la brosse et la fonction autoportante.

### ► Longue autonomie

Batterie remplaçable de 3.0 A de l'Alliance Power For All avec jusqu'à 33 %<sup>2)</sup> d'autonomie supplémentaire.

### ► Brosse AllFloor DynamicPower avec éclairage à LED

Les lampes à LED révèlent la saleté même dans les recoins les plus sombres.

### ► Puissance Auto intelligente

De parfaits résultats de nettoyage grâce à l'ajustement automatique de la performance à tous les types de sols.

### ► 10 ans de garantie gratuite du moteur<sup>3)</sup>

Performance durable grâce à la technologie de moteur Bosch « Made in Germany ».



#### Flexibilité illimitée.

Il est possible de nettoyer confortablement sous les meubles bas avec le tube repliable. Le système de déverrouillage au pied très pratique permet de détacher la brosse du tuyau d'aspiration. Et grâce au support de rangement, l'aspirateur peut être facilement rangé temporairement.



#### La solution parfaite pour chaque tâche.

Le modèle Unlimited 7 est équipé de nombreux accessoires utiles : chaque recoin de la maison peut être nettoyé rapidement et en profondeur - du sol au plafond. Et il est tout aussi facile de nettoyer la voiture.

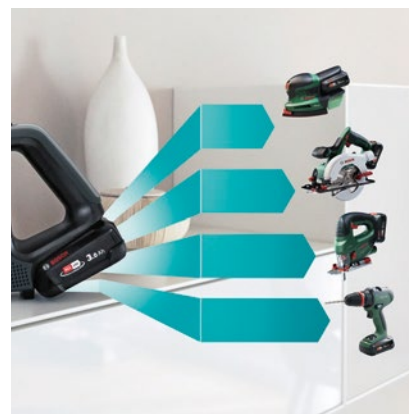

#### Une seule batterie pour toute la maison.

La puissante batterie Bosch fait partie de l'Alliance Power For All et est compatible avec plus de 70 produits de la marque Bosch et d'autres marques.

<sup>1)</sup> En mode Turbo, le produit atteint le niveau d'aspiration d'un aspirateur traîneau, conformément au règlement UE N° 666/2013.

Aspiration des poussières mesurée en mode Turbo sur sols durs. Tests menés selon la norme EN 60312-1 : 2017

<sup>2)</sup> En comparaison avec la batterie 2,5 A 18 V Power For All en mode Eco sans brosse électrique de notre précédent modèle Unlimited Série | 6 BCS611AM/01. Tests menés selon la norme EN CEI 62885-4 : 2020

<sup>3)</sup> Conditions de garantie à consulter sur le site [www.bosch-home.com/ch/fr/10-ans-garantie](http://www.bosch-home.com/ch/fr/10-ans-garantie)

## Aspirateurs balais rechargeables

**BKS821MPOW Unlimited Gen2 Série | 8 ProPower**  
**Aspirateur balai sans fil rechargeable coloris noir****Aussi puissant qu'un aspirateur à fil et avec une capacité de batterie 66 % supérieure<sup>1)</sup>.**

- ▶ Extrêmement puissant : aucun compromis sur les performances grâce à la batterie 5,0 A
- ▶ Power For All Alliance : la batterie est compatible avec de nombreux produits de la marque Bosch et d'autres marques
- ▶ Brosse ProPower avec éclairage LED : performances de nettoyage impressionnantes et un éclairage du sol intégré
- ▶ Puissance Auto : plus de réglage manuel de la puissance grâce à l'ajustement automatique à tous les types de sol
- ▶ RotationClean : nettoyage rapide et simple du filtre – sans aucun lavage

<sup>1)</sup> Performance : en mode Turbo, le produit atteint le niveau d'aspiration d'un aspirateur traîneau, conformément au règlement UE N° 666/2013 (mesuré selon la norme EN 60312 : 2017). Capacité : la batterie a une capacité supérieure par rapport aux batteries Bosch Power For All de 18 V et 3,0 A

**CHF 899.-**  
CHF 834.73TAR non comprise  
CHF 2.50 / CHF 2.31**BKS711MALL Unlimited 7**  
**Aspirateur balai sans fil coloris gris****Puissance d'aspiration élevée - flexibilité illimitée : notre aspirateur le plus flexible avec une aspiration des poussières à plus de 99,9 %.**

- ▶ Extrêmement performant : flexible, sans câble, mais aussi puissant qu'un aspirateur à fil<sup>1)</sup>
- ▶ Manipulation sans effort : nettoyage facilité grâce au tube articulé très pratique, au système de déverrouillage au pied de la brosse
- ▶ Longue autonomie : batterie remplaçable de 3.0 A de l'Alliance Power For All avec jusqu'à 33 %<sup>2)</sup> d'autonomie supplémentaire
- ▶ Qualité « made in Germany »
- ▶ Brosse AllFloor DynamicPower avec éclairage LED : pour atteindre plus de 99,9 % d'aspiration des poussières<sup>1)</sup>

<sup>1)</sup> En mode Turbo, le produit atteint le niveau d'aspiration d'un aspirateur traîneau, conformément au règlement UE N° 666/2013. Aspiration des poussières mesurée en mode Turbo sur sols durs. Tests menés selon la norme EN 60312-1 : 2017

<sup>2)</sup> En comparaison avec la batterie 2,5 A 18 V Power For All en mode Eco sans brosse électrique de notre précédent modèle Unlimited Série | 6 BCS611AM/01. Tests menés selon la norme EN CEI 62885-4 : 2020

**CHF 829.-**  
CHF 769.73TAR non comprise  
CHF 2.50 / CHF 2.31



**BLH87POW1 Athlet ProPower 36V max**  
**Aspirateur balai sans fil rechargeable coloris noir**

**Lorsque seule la performance compte. Notre modèle Athlet le plus puissant, avec autonomie ultra-longue.**

- ▶ Système ProPower : aspirer la poussière avec une grande performance d'aspiration et une autonomie particulièrement longue, grâce à une puissance de batterie de 70 % de capacité en plus, pour un gain de temps supplémentaire
- ▶ Brosse AllFloor HighPower : une brosse adaptée à tous les types de sol et un résultat de nettoyage remarquable
- ▶ Technologie Lithium-Ion de Bosch : des batteries puissantes et durables, une autonomie ultra-longue et un temps de charge rapide
- ▶ SmartSensor Control : pour un contrôle permanent de la performance basé sur des capteurs avec indicateur LED
- ▶ Système RotationClean intégré : évite tout contact avec les poussières lors du nettoyage du filtre
- ▶ Toujours à portée de main : aspiration sans fil et sans limite grâce à la fonction pose libre qui permet de le ranger et de le recharger facilement n'importe où dans la maison

**CHF 599.-**  
*CHF 556.17*

TAR non comprise  
**CHF 2.50 / CHF 2.31**



**BBH6PARQ Athlet 25.2V**  
**Aspirateur balai sans fil rechargeable coloris argent iridium**

**Sans compromis sur la performance de nettoyage. L'aspirateur sans fil de Bosch avec une durée de marche jusqu'à 60 minutes.**

- ▶ Nettoyage en douceur des sols durs fragiles grâce à la brosse spéciale parquet à poils particulièrement souples
- ▶ Un nettoyage performant de tous les types de sols grâce à la technologie sans sac hautement efficace et la brosse AllFloor HighPower
- ▶ SmartSensor Control : pour un contrôle permanent de la performance basé sur des capteurs avec indicateur LED
- ▶ Technologie Lithium-Ion de Bosch : des batteries puissantes et durables, une autonomie très longue de 60 minutes et un temps de charge rapide
- ▶ Toujours à portée de main rapidement et facilement : grâce à la fonction de pose libre, il peut être rangé partout et est donc rapidement prêt à l'emploi
- ▶ Kit d'accessoires : parfait pour le nettoyage des coussins et des angles, léger et très maniable

**CHF 419.-**  
*CHF 389.04*

TAR non comprise  
**CHF 2.50 / CHF 2.31**



# MUM Série|8 OptiMUM. La cuisson à la perfection.

La seule question que tu te poses est: que vais-je cuisiner d'autre?

La Série|8 OptiMUM séduit non seulement par son design attrayant, mais aussi car c'est le robot de cuisine le plus convivial de Bosch. C'est l'assistant par excellence pour concrétiser toutes tes envies de cuisine et de pâtisserie, qui te fournira les meilleurs résultats possibles.



Avec 1600 Watts, la MUM Série|8 OptiMUM convient à tous ceux qui accordent une très grande importance au design, aux matériaux et à la performance.



#### Boîtier entièrement en métal de haut en bas.

Notre robot pâtissier MUM Série|8 OptiMUM est moderne, élégant et conçu pour durer. Non seulement il brille par sa belle apparence, mais ce n'est pas tout : il pétrit, il mélange, il mixe, il hache et bien plus encore. Le boîtier attire l'attention sur chaque plan de travail de la cuisine, tout comme le cache amovible et le bol mélangeur extra large, entièrement en acier inoxydable.



#### Fini les devinettes :

#### les accessoires ont un code couleur.

Où faut-il monter quel accessoire ? Le code couleur sur les accessoires et le robot pâtissier MUM Série|8 OptiMUM facilite les opérations d'assemblage. De plus, chaque robot pâtissier règle automatiquement la vitesse idéale pour l'opération correspondante.

## Robot pâtissier MUM Série|8 OptiMUM

**MUM9YX5S12 Robot pâtissier MUM Série|8 OptiMUM**  
Coloris argent, noir

**Le nouveau robot pâtissier OptiMUM au design fin et élégant. Des résultats toujours parfaits grâce à la balance intégrée, aux programmes automatiques SensorControl et au moteur de 1500 watts.**

- ▶ Un moteur de 1500 Watts extrêmement puissant, parfaitement adapté pour les pâtes épaisses et les gros volumes.
- ▶ Bol en acier inoxydable brossé, ultra-grand de 5,5 l, idéal pour la préparation de grandes quantités de pâtes.
- ▶ La balance intégrée permet de peser tous les ingrédients d'une recette aux 5 grammes près.
- ▶ 10 ans de garantie du moteur : grande durabilité grâce à la technologie des moteurs Bosch.
- ▶ 7 niveaux de vitesse : préparation rapide avec 7 vitesses et fonction Pulse pour une puissance accrue.

**CHF 1'199.-**  
CHF 1'113.28

TAR non comprise  
CHF 2.50 / CHF 2.31



## Robot pâtissier MUM 5 Série|4

**MUM5XC4E Robot pâtissier MUM 5 HomeProfessional avec balance**  
Coloris noir/argent foncé

**Robot de cuisine flexible pour la préparation des plats les plus divers. Maintenant encore plus simple avec la balance intégrée.**

- ▶ Des résultats parfaits : le puissant moteur de 1000 Watts relève les plus grands défis même s'il s'agit de pâtes épaisses ou de préparations de gâteaux
- ▶ Grand bol en acier inoxydable de 3,9 L : il possède une forme intérieure spéciale pour une préparation optimale des pâtes (jusqu'à 2,7 kg de pâte à gâteau/1,9 kg de pâte levée)
- ▶ Balance intégrée : tous les ingrédients peuvent être pesés directement dans le bol ou dans l'accessoire
- ▶ 3D PlanetaryMixing : mélange rapide et parfait de tous les ingrédients
- ▶ Multiples utilisations possibles : grâce à la variété des accessoires en option

**CHF 799.-**  
CHF 741.88

TAR non comprise  
CHF 2.50 / CHF 2.31



## Robot pâtissier MUM Série | 2

**MUMS2EW40 Robot pâtissier MUM Série|2**  
Coloris blanc

**Le robot pâtissier le plus compact avec de nombreuses options d'utilisation.**

- ▶ Puissant moteur Bosch de 700 Watts : idéal pour des résultats rapides de cuisson et de pâtisserie même avec les pâtes épaisses.
- ▶ Bol pratique de 3,8 L en acier inoxydable : avec une forme intérieure spéciale pour une préparation optimale de la pâte (capacité de pétrissage : jusqu'à 2,4 kg de pâte à gâteau ou 1,7 kg de pâte levée).
- ▶ 3D PlanetaryMixing : mélange rapide et parfait de tous les ingrédients.
- ▶ 4 niveaux de fonctionnement pour les grandes tâches de la cuisine
- ▶ Kit Pâtisserie : double fouet, fouet mélangeur et crochet pétrisseur pour pâtisser à la perfection.

**CHF 399.-**  
CHF 370.47

TAR non comprise  
CHF 2.50 / CHF 2.31





# ErgoMaster Série | 6. Plus de pression, plus de vitesse. Durablement.

Avec le nouveau mixeur plongeant ErgoMaster Série | 6, il est possible de concocter sans effort des plats fantastiques - de manière intuitive, rapide et efficace.



#### Contrôle dynamique de la vitesse d'une pression sur le levier de commande.

La manipulation à une seule main n'a jamais été aussi facile. Plus la prise autour du levier de commande extra-large est ferme, plus le mixeur plongeant est rapide. La toute nouvelle manipulation est non seulement simple et intuitive, mais aussi particulièrement confortable.

L'équipement comprend un broyeur et un fouet pour une plus grande diversité de tes plats savoureux faits maison.



#### Premier engrenage en céramique au monde pour une parfaite transmission de la force.

Particulièrement innovant, l'engrenage en céramique est synonyme de performance remarquable pendant des années. Il assure une transmission sans perte de la puissance du moteur à la lame - sans effet d'abrasion. En combinaison avec la cloche de mélange spécialement conçue, tous les ingrédients sont mélangés de manière optimale, ce qui permet un résultat de mixage parfait.

## Blender

**MMB6384M Blender, VitaPower Série|6  
Acier inoxydable**

**Mixeur puissant avec récipient en verre Thermosafe durable et couvercle de sécurité. Des smoothies parfaitement mixés grâce au système ProPerformance, préparation également possible directement dans la gourde ToGo.**

- Compétence Bosch en matière de moteurs : haute puissance et vitesse avec le moteur 1200 Watts et jusqu'à 30 000 tr/min de vitesse du moteur.
- Couvercle de sécurité avec orifice de versement : utilisation en toute sécurité et remplissage facile sans avoir à ouvrir le couvercle.
- Mixage direct dans la gourde ToGo (0,6 L) avec protection anti-gouttes : profitez facilement de vos smoothies lors de vos déplacements.
- 10 ans de garantie du moteur : grande durabilité grâce à la technologie des moteurs Bosch.
- Rangement et utilisation faciles : mise en place du récipient sans effort, rangement du câble à l'intérieur du boîtier et pilon poussoir.

**CHF 279.-**  
CHF 259.05

TAR non comprise  
**CHF 0.60 / CHF 0.56**



## Mixeurs plongeurs

**MS64M6170 ErgoMixx Style**

**Le fait maison en toute simplicité avec Bosch ErgoMixx Style : une puissance maximale. Une manipulation optimale.**

- Puissance Bosch maximale avec 1000 Watts : Pour hacher même les ingrédients les plus durs. Pour des résultats parfaits et rapides
- QuattroBlade : Assure une performance de coupe optimale et des résultats de mixage fins - avec fonction AntiSplash.
- Design ergonomique et confortable : boîtier en acier inoxydable avec poignée Soft-Touch pour un meilleur maintien.
- Vitesse variable : 12 niveaux de vitesse plus une fonction Turbo pour une consistance parfaite.

**CHF 159.-**  
CHF 147.63

TAR non comprise  
**CHF 0.60 / CHF 0.56**

**MSM6M821 ErgoMaster Série|6 Kit Mixeur plongeant  
Coloris noir/acier inoxydable brossé**

**Plus de pression, plus de vitesse. Durablement.**

- Moteur haute performance de 1200 W avec refroidissement par air : particulièrement durable - avec 10 ans de garantie moteur\*
- Contrôle dynamique de la vitesse : intuitif, utilisable à une main d'une pression sur le levier de commande
- Premier engrenage en céramique au monde : transmission de la force à la lame sans effet d'abrasion
- QuattroBlade Pro System : cloche anti-éclaboussures avec rainures Flow Booster pour un mélange optimal des ingrédients et des résultats de mixage parfaits
- Broyeur, bol mixeur et fouet inclus : pour une plus grande diversité de vos plats savoureux faits maison

**CHF 179.-**  
CHF 166.20

TAR non comprise  
**CHF 0.60 / CHF 0.56**



\*Conditions de garantie à consulter sur le site [www.bosch-home.com/ch/fr/10-ans-garantie](http://www.bosch-home.com/ch/fr/10-ans-garantie)  
Les prix indiqués s'entendent en francs suisses TVA comprise/TVA exclue.

Tous les prix s'entendent hors taxe anticipée de recyclage (TAR).

Les prix indiqués sont des recommandations tarifaires non contractuelles ; nos revendeurs sont libres de les modifier.

## Batteurs

**MFQ4840 Batteur Styline  
blanc/argent****CHF 119.-**  
CHF 110.49**Batteur Styline Premium de Bosch avec cordon torsadé :  
puissance, flexibilité et confort grâce au robuste moteur de 575 Watts.**TAR non comprise  
**CHF 0.60 / CHF 0.56**

- ▶ Fouet Turbo Premium FineCreamer : l'assurance de volume supplémentaire et des résultats optimaux
- ▶ Poignée SoftTouch pour une bonne prise en main et câble torsadé pratique : pour une manipulation sans risque de glisser et un travail confortable
- ▶ 5 niveaux de vitesse plus fonction Turbo : vitesse idéale en fonction de l'application individuelle
- ▶ Nombreuses possibilités grâce au raccordement supplémentaire pour pied-mélangeur et mini-hachoir (accessoire en option)
- ▶ Facilité de nettoyage : tous les accessoires passent au lave-vaisselle



## Nos Ateliers de l'Inspiration.

Sur nos trois sites d'exposition, tu as la possibilité de t'informer, sans engagement, sur les derniers appareils ménagers ou de recevoir des conseils adaptés à tes besoins en prenant rendez-vous en ligne.

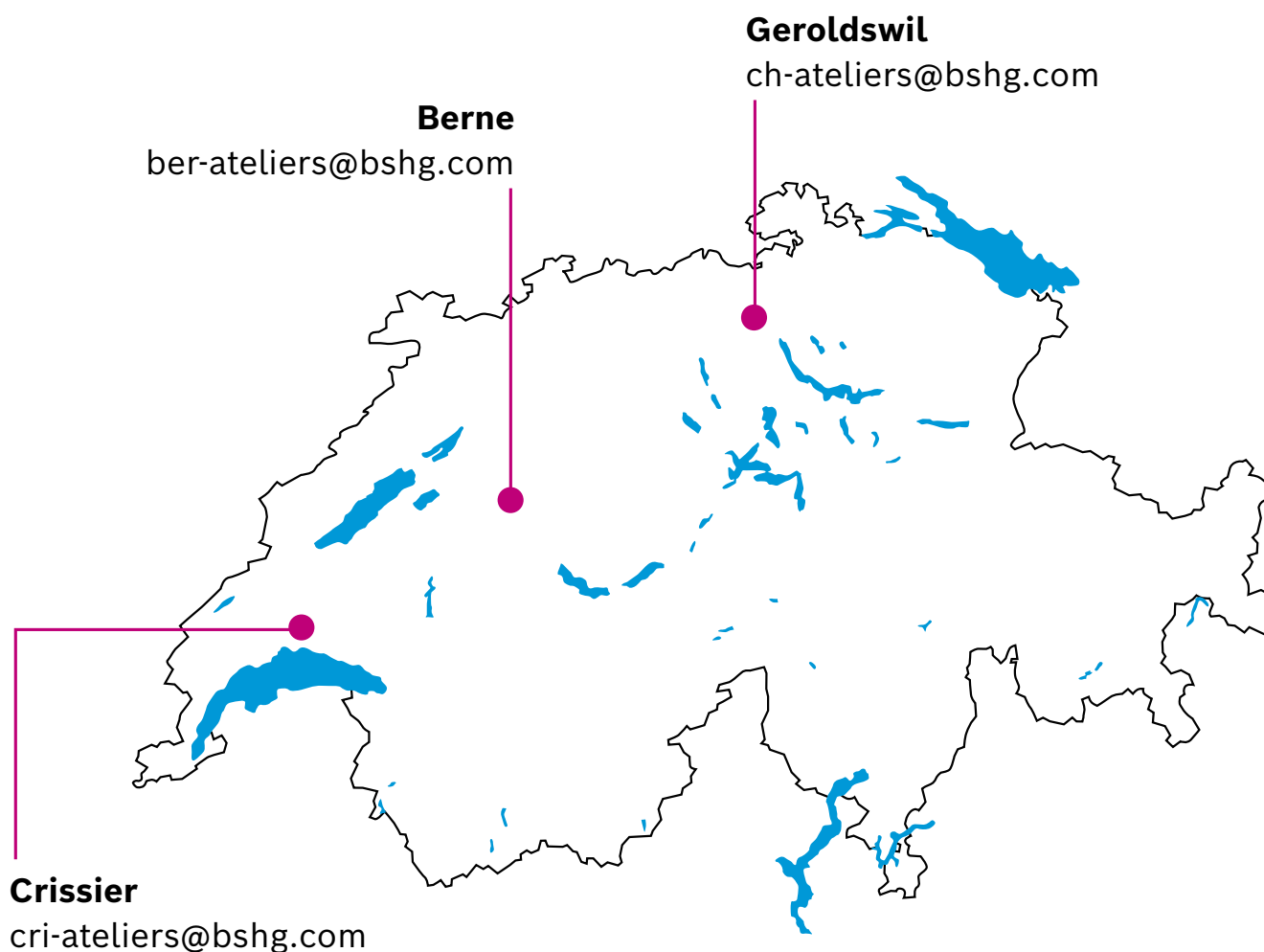

Prendre  
rendez-vous  
en ligne  
dès mainte-  
nant !



[www.inspiration-ateliers.ch/fr/nos-marques/bosch](http://www.inspiration-ateliers.ch/fr/nos-marques/bosch)

**BSH Hausgeräte AG**  
Fahrweidstrasse 80  
CH-8954 Geroldswil

**Tél. 0848 888 200**  
**[www.bosch-home.ch](http://www.bosch-home.ch)**

**BSH Electroménager SA**  
Chemin de Mongevon 4  
CH-1023 Crissier

