

Gamme

2024

Cuisine et entretien des textiles





Les prix en vigueur figurent dans la liste des prix
et sur le site Internet.

Sommaire

9	A propos de V-ZUG
18	Cuisine
19	Fours à vapeur, fours combinés vapeur, fours à vapeur Comhair
57	Fours et cuisinières
119	Tiroirs
137	Micro-ondes
151	Machines à café automatiques
159	Plans de cuisson
237	Hottes d'aspiration
281	Lave-vaisselle
325	Réfrigérateurs et congélateurs
374	Entretien des textiles
375	AdoraLavage
389	AdoraSéchage
401	Adorina
411	UnimaticLavage
421	UnimaticSéchage
429	Systèmes de paiement et accessoires
440	Déclaration de marchandise
475	Applications

Plongez dans l'univers numérique de V-ZUG

Informations détaillées, vidéos et photos: chaque code QR permet d'accéder à des informations intéressantes. Vous pourrez en apprendre davantage sur votre produit préféré, étudier les toutes dernières fonctions et lire des articles complémentaires.



Cuisine

19	Fours à vapeur, fours combinés vapeur, fours à vapeur Combar	151	Machines à café automatiques	281	Lave-vaisselle
29	Excellence Line 60	159	Plans de cuisson	290	Excellence Line et Advanced Line 60
40	Dessins cotés Excellence Line 60	168	Excellence Line CookTop (induction)	302	Dessins cotés Excellence Line 60
43	Excellence Line 55	182	Plans de cuisson à induction à fleur pour le marché de remplacement	306	Dessins cotés Advanced Line 60
50	Dessins cotés Excellence Line 55	183	Dessins cotés Excellence Line CookTop (induction)	308	Equipement et accessoires Excellence Line 60
52	Equipement et accessoires Excellence Line 60/55	200	Dessins cotés induction pour le marché de remplacement	310	Excellence Line und Advanced Line 55
57	Fours et cuisinières	202	Excellence Line CookTop (corps de chauffe à rayonnement avec commande autonome)	318	Dessins cotés Excellence Line 55
65	Fours Excellence Line 60	208	Plans de cuisson Toptronic – à fleur pour le marché de remplacement	320	Dessins cotés Advanced Line 55
74	Dessins cotés Excellence Line 60	209	Dessins cotés Excellence Line CookTop (corps de chauffe à rayonnement avec commande autonome)	322	Equipement et accessoires Excellence Line 55
77	Fours Advanced Line 60	219	Dessins cotés Toptronic pour le marché de remplacement	325	Réfrigérateurs et congélateurs
82	Dessins cotés Advanced Line 60	220	Advanced Line CookTop (corps de chauffe à rayonnement avec commande autonome)	330	Réfrigérateurs et congélateurs 60
84	Equipement et accessoires Excellence Line et Advanced Line 60	220	Quicklight pour le marché de remplacement	342	Dessins cotés 60
86	Fours Excellence Line 55	226	Plans de cuisson Quicklight – à fleur pour le marché de remplacement	348	WineCooler Excellence Line 60
94	Dessins cotés Excellence Line 55	228	Coffrets de commande à encastrer	350	Dessins cotés 60
96	Fours Advanced Line 55	230	Dessins cotés CookTop Advanced Line (corps de chauffe à rayonnement avec commande externe)	352	Equipement et accessoires Réfrigérateurs et congélateurs 60
102	Dessins cotés Advanced Line 55	233	Dessins cotés Plans de cuisson Quicklight pour le marché de remplacement	354	Réfrigérateurs et congélateurs 55
104	Equipement et accessoires Excellence Line et Advanced Line 55	234	Dessins cotés Coffrets de commande à encastrer	364	Dessins cotés 55
106	Cuisinières Advanced Line 60	235	Accessoires	369	Equipement et accessoires Réfrigérateurs et congélateurs 55
110	Dessins cotés Advanced Line 60	237	Hottes d'aspiration	370	FoodCenter
111	Equipement et accessoires Advanced Line 60	244	Hottes de plan de travail, hottes îlots et hottes murales	373	Dessins cotés
112	Cuisinières Advanced Line 55	253	Dessins cotés		
116	Advanced Line 55	260	Hottes d'aspiration à encastrer et hottes d'aspiration intégrées		
117	Equipement et accessoires Advanced Line 55	269	Dessins cotés		
119	Tiroirs	276	Accessoires		
137	Micro-ondes				
141	Excellence Line et Advanced Line Micro-ondes 60				
144	Dessins cotés Excellence Line et Advanced Line 60				
146	Excellence Line et Advanced Line Micro-ondes 55				
148	Dessins cotés Excellence Line et Advanced Line 55				
149	Equipement et accessoires Excellence Line und Advanced Line 55/60				

Entretien des textiles

375 AdoraLavage

- 383 Lave-linge Adora
Excellence Line
- 387 Dessins cotés Excellence Line

389 AdoraSéchage

- 394 Sèche-linge Adora
Excellence Line
- 398 Dessins cotés Excellence Line

401 Adorina

- 404 Lave-linge Adorina
Advanced Line
- 406 Dessins cotés Advanced Line
- 407 Sèche-linge Adorina
Advanced Line
- 409 Dessins cotés Advanced Line

411 UnimaticLavage

- 417 Lave-linge Unimatic
- 419 Dessins cotés

421 UnimaticSéchage

- 425 Sèche-linge Unimatic
- 427 Dessins cotés

429 Systèmes de paiement et accessoires

- 432 Système numérique de paiement et
de réservation
- 433 Dessins cotés
- 435 Systèmes de paiement
- 436 Dessins cotés
- 437 Accessoires Systèmes de paiement
- 438 Accessoires Lave-linge
- 438 Accessoires Sèche-linge
- 439 Sèche-linge à air ambiant



La qualité suisse depuis 1913

Nous pensons que le temps est essentiel. Et que chacun de nous devrait se concentrer sur ce qui compte vraiment: partager, recevoir, vivre.

Chaque jour, nous mettons tout en œuvre pour apporter simplicité dans la maison et créativité dans la cuisine de nos clientes et clients.

Engagement en faveur d'une production

«Made in Switzerland»

V-ZUG développe et fabrique la plupart de ses produits en Suisse, où nous avons fait le choix de maintenir notre site de production de longue date. Afin de nous préparer à affronter l'avenir, nous prenons part à un projet de production urbaine visionnaire: le Tech Cluster de Zoug. Visant une production à la pointe de la technologie et la réduction de notre empreinte industrielle, nous avons décidé de construire notre propre usine verticale et même de créer un hub multi-énergies (MEH, Multi Energy Hub).

Des innovations qui comptent

Notre moteur, jour après jour: trouver des solutions qui simplifient la vie de nos clientes et clients à la maison et leur offrent des résultats parfaits. V-ZUG est renommée pour ses produits innovants. Nos priorités sont la convivialité, la longévité, la fiabilité, la performance et l'efficacité énergétique. Grâce à notre proximité avec nos clientes et clients, nous savons quels programmes et fonctions nous devons développer pour offrir des résultats parfaits.

Un avenir durable

La durabilité est le principe qui nous guide dans le développement de nos produits et prestations, dans le choix de nos modes de production et dans nos contributions à une société porteuse d'avenir.

Des produits et des services pour une société porteuse d'avenir

Nous restons responsables de nos produits tout au long de leur durée de vie: de la production responsable à la réparation et au recyclage, en passant par l'information des consommatrices et consommateurs pour une utilisation efficace de leurs appareils. Nous nous efforçons de réduire nos déchets à toutes les étapes de nos activités. Notre objectif est de créer des produits et de les revaloriser à la fin de leur cycle de vie, afin de consommer aussi peu de nouvelles ressources que possible.

Depuis 2020, notre production est neutre en émissions de CO₂

Comment y sommes-nous parvenus? Une part toujours plus importante de l'électricité que nous consommons provient de sources renouvelables, nous investissons dans des installations de production et des bâtiments nouveaux et plus efficaces, et notre programme de reboisement V-Forest compense toutes nos émissions résiduelles. A la maison, les propriétaires de produits V-ZUG peuvent également contribuer à la neutralité climatique en compensant les émissions produites par l'utilisation de leurs appareils.

Notre stratégie de durabilité

Notre production affiche un bilan carbone neutre depuis 2020. Ce résultat a pu être obtenu grâce à une conception réfléchie, à la mise en place de nouvelles installations et à des mesures d'amélioration de l'efficacité et de compensation des émissions. Nous allons poursuivre cette stratégie avec toute une série d'initiatives telles que notre taxe interne sur le CO₂, qui finance des projets visant à réduire les émissions de CO₂.



Produits numériques

Avec nos produits numériques, nous faisons passer l'expérience V-ZUG au niveau supérieur. Nos utilisatrices et utilisateurs accèdent à des fonctions utiles fondées sur les dernières technologies.

Pourquoi passer au numérique?

Nos produits numériques évoluent sans cesse pour répondre aux besoins de nos clientes et clients – aujourd'hui comme demain. Grâce à eux, nous pouvons proposer des fonctions améliorées, qui rendent l'expérience V-ZUG encore plus conviviale, pratique et agréable.

Appli V-ZUG

L'appli V-ZUG permet de profiter pleinement des appareils connectés. Elle permet de recevoir des notifications de statut sur le smartphone et d'envoyer directement une recette à l'appareil. L'assistant intégré à l'appli aide les utilisatrices et utilisateurs à trouver les bons réglages pour obtenir le résultat désiré.

V-Upgrade

En quelques clics, il est possible de personnaliser les lave-linge, sèche-linge et lave-vaisselle de V-ZUG, et d'étendre leurs fonctions. Avec une mise à niveau numérique V-Upgrade, les utilisatrices et utilisateurs peuvent adapter leurs appareils à mesure que leurs besoins personnels évoluent. Leur investissement est ainsi durablement rentabilisé.

V-Kitchen

Des recettes aux menus, en passant par les conseils et l'inspiration que vous présentent des blogueurs culinaires et des chefs suisses de renom: le site Internet de V-ZUG et son application pour les gourmets répondent à toutes les attentes. Les utilisatrices et utilisateurs peuvent par exemple envoyer directement des réglages pour leurs recettes sur leurs appareils V-ZUG.



Profiter des avantages de V-ZUG-Home avec cet appareil connecté.



Comment V-ZUG-Home facilite encore les tâches ménagères.



*Bring! est une appli et une offre de service de la société Bring! Labs AG



Personnalisez votre lave-vaisselle,
lave-linge ou sèche-linge
avec V-Upgrade.



V-Kitchen: à télécharger gratuitement!



Pour le meilleur service

Chaque jour, nous travaillons sans relâche pour nous assurer que nos clientes et clients sont satisfaits de nos produits et pour leur fournir le meilleur service. Avec plus de 600 spécialistes du service dans le monde, nous sommes à leurs côtés pour les aider à travers chaque étape de leur voyage avec V-ZUG.

Service

Notre équipe de service engagée assiste nos clientes et clients à toutes les étapes de leur parcours avec V-ZUG: pour choisir l'appareil adapté ou pour résoudre les problèmes, par exemple si un message ou un code d'erreur s'affiche sur leur appareil.

Conseil

Il n'est pas toujours facile de choisir le bon produit pour la maison. Notre équipe de conseillères et conseillers est à la disposition de nos clientes et clients pour les aider à trouver l'appareil qui répondra à leurs besoins, dans l'un de nos espaces ou en appel visio. Une fois que l'appareil est livré et installé, nous aidons nos clientes et clients à se familiariser avec lui, afin qu'ils puissent profiter pleinement de l'expérience V-ZUG.

ZUGORAMA près de chez vous

Dans les ZUGORAMA, les visiteuses et visiteurs peuvent plonger dans l'univers inspirant de V-ZUG et bénéficier des conseils personnalisés de nos expertes et experts.

Cours de cuisine

Chez V-ZUG, nous pensons que le fait-maison est toujours meilleur. C'est pourquoi nous inspirons nos clientes et clients avec une expérience culinaire unique. Dans nos studios de cuisine, les gourmets apprennent à préparer de délicieux plats faits maison, qui raviront leurs proches.

Démonstrations de produits

Pour s'informer sur notre gamme de produits et choisir l'appareil le mieux adapté à leurs besoins, les clientes et clients peuvent assister à des démonstrations de produits. Notre équipe de spécialistes fournit des informations précieuses sur les appareils V-ZUG, leurs avantages et leurs différentes fonctions.

Savoir-faire V-ZUG: conseils et astuces

Sur notre page Savoir-faire, les utilisatrices et utilisateurs peuvent visionner des vidéos explicatives sur chaque catégorie de produits afin d'optimiser leur expérience V-ZUG.



Vidéos tutorielles «How to»:
pour tout savoir sur nos appareils.



Découvrir l'offre variée de cours de
cuisine.



Design intemporel

Nous sommes convaincus que l'esthétique d'un objet doit être aussi durable que sa qualité. Résolument minimaliste, notre design est discret et élégant. C'est notre conception de la qualité suisse.

Une esthétique durable

Nos appareils sont conçus pour durer. Leur environnement change toutefois au gré des époques et des goûts de leurs propriétaires. Notre design intégratif permet à nos produits de résister à l'épreuve du temps et de conserver leur élégance à mesure que leur environnement évolue.

Discrets, mais affirmés

Plusieurs aspects du design, tels que la discrétion de notre esthétique ou les surfaces à effet miroir déclinées en plusieurs couleurs, permettent une intégration harmonieuse. Et pourtant, notre design marque les esprits. Nos caractéristiques signatures, comme le CircleSlider ou les poignées de l'Excellence Line, créent dans la cuisine un équilibre parfait entre l'esthétique contemporaine intégrée et l'intemporalité des beaux objets précieux.

Une utilisation intuitive

Rien n'est plus difficile à atteindre que la simplicité. Grâce à leur conception élégante et à l'ingéniosité de leurs interfaces, nos appareils s'utilisent de façon totalement intuitive et s'intègrent parfaitement dans la vie de leurs utilisatrices et utilisateurs. Les appareils de l'Excellence Line sont équipés du CircleSlider, une innovation V-ZUG. Gravé dans le verre de l'écran tactile, cet élément de commande mat permet un contrôle précis de l'appareil, en réunissant le meilleur du monde numérique et des commutateurs rotatifs classiques.

Une intégration élégante

Réduits à l'essentiel, les appareils V-ZUG reflètent notre philosophie du design, aussi minimaliste que possible. S'intégrant avec élégance dans les cuisines ouvertes modernes, ils confèrent à la pièce une impression d'espace et de légèreté.



Principes circulaires

Notre langage formel est réduit à l'essentiel. Il ne fait aucun compromis sur la qualité, les matériaux et la durabilité. Les interactions des utilisatrices et utilisateurs avec nos produits sont soigneusement pensées pour être aussi intuitives que possible et créer un lien émotionnel avec nos appareils.

La conception, au commencement du cycle

Pour nous, la durabilité d'un produit commence dès sa conception. C'est à cette toute première étape que nous pouvons agir le plus efficacement sur sa durabilité tout au long de son cycle de vie. La conception de nos produits est axée sur leur durabilité, leur réparabilité et leur recyclabilité.

Des matériaux purs pour une recyclabilité optimale

Les matériaux purs sont plus faciles à recycler. Des composants faciles à trier et des matériaux purs simplifient le démontage à la fin de la vie du produit et optimisent le potentiel de recyclage des appareils.

Des matériaux sélectionnés avec soin

Un savoir-faire de premier ordre dans le traitement de matériaux parfaitement coordonnés donne naissance à des produits durables et crée une expérience d'utilisation sans compromis. Nos produits sont dotés d'éléments en acier, en aluminium et en verre qui sont une source de plaisir esthétique et tactile à chaque utilisation.

Une expérience tactile

Nos appareils sont utilisés au quotidien par des ménages du monde entier. Nous mettons tout en œuvre pour que chacune des interactions avec nos produits soit un plaisir: l'agréable sensation procurée par l'ouverture d'une porte, la quiétude d'un fonctionnement silencieux ou la qualité des matériaux qui se ressent au toucher.



Miroir noir



Miroir Platinum



Miroir Pearl



Fours à vapeur, fours combinés vapeur, fours à vapeur Combair

Nos fours à vapeur vous aident à créer des prouesses culinaires dignes d'un grand chef à la maison. La puissance délicate de la vapeur permet un contrôle précis de la température et de l'humidité. Les saveurs sont intensifiées et les textures toujours parfaites.

Cuisine innovante à la vapeur

Des résultats professionnels à la maison, en toute simplicité

A l'origine, les chefs professionnels utilisaient la technologie de cuisson à la vapeur pour obtenir des textures parfaites tout en préservant la saveur et la couleur naturelles des aliments. Le délicat équilibre entre humidité et température contribue à préserver les nutriments et les propriétés sensorielles. Une cuisine toute en précision et en délicatesse.

L'alliance d'une technologie de pointe et du design suisse

V-ZUG est à l'avant-garde en matière de développement des fours vapeur combinés et sa gamme de fours à vapeur est le fruit du perfectionnement ultime de cette technologie. Elle délivre des fonctions puissantes et automatisées dans des appareils au design minimaliste suisse.

Une interaction personnalisée et intuitive

L'interface utilisateur des fours à vapeur V-ZUG est efficace, intuitive et entièrement personnalisable. Résultat: une interface généreuse et élégante dotée de l'emblématique CircleSlider qui rend l'interaction avec l'appareil aussi simple que personnalisée.



Découvrir la gamme de fours à vapeur.



Un four à vapeur pour tous les besoins

Que l'on opte pour un appareil tout-en-un ou pour deux espaces de cuisson pour plus de flexibilité, notre gamme s'adapte à tous les aménagements de cuisine.

Fours à vapeur

Les fours vapeur offrent une véritable expérience de cuisson à la vapeur qui préserve les nutriments et les bienfaits des aliments sur la santé. Lorsqu'ils sont utilisés pour la régénération des aliments, ils ravivent leur saveur et leur texture dans toute leur subtilité. Pour une expérience axée sur la pureté de la cuisson.

Fours vapeur

Les fours avec cuisson à la vapeur élèvent l'expérience intemporelle de la cuisson et de la pâtisserie obtenue avec les fours traditionnels, en intégrant à ce mode la technologie de pointe de la cuisson à la vapeur. Pour des aliments riches en saveurs et en caractère.

Fours vapeur combinés

Multi-tâches contemporains mais néanmoins classiques, les fours combinés vapeur allient la précision de la cuisson à la vapeur et la puissance du chauffage par convection en un seul appareil, facile d'utilisation. La perfection sans effort.

Les appareils standards



60 cm / 76 cm



60 cm / 55 cm



Disponibles dans les catégories suivantes:
Fours à vapeur Comhair
Fours

Les appareils compacts



45 cm



60 cm

Disponibles dans les catégories suivantes:
Fours combinés vapeur
Fours à vapeur
Fours
Machines à café automatiques
Micro-ondes

Les petits appareils



38 cm



60 cm / 55 cm



Disponibles dans les catégories suivantes:
Fours combinés vapeur
Fours à vapeur
Fours
Machines à café automatiques
Micro-ondes

De la cuisine quotidienne à la haute gastronomie

Les diverses applications des fours à vapeur, fours combinés vapeur et fours à vapeur Comhair conviennent autant à une cuisine créative au quotidien qu'à la préparation de menus haut de gamme.



Vapeur

Ce mode de cuisson doux préserve les vitamines et les minéraux. La préparation est très simple et ne requiert pas de surveillance constante. Impossible de trop cuire ou de brûler les aliments.



Régénération

Pour passer rapidement à table: avec cette fonction, les plats précuits ou cuisinés offrent toutes les qualités du frais. La combinaison de la vapeur et de l'air chaud empêche toute perte de qualité et d'humidité.



Rôtissage doux

Avec la sonde de température de l'aliment à cuire 3 points, on obtient une cuisson parfaite de la viande sur simple pression d'une touche, à l'heure précise à laquelle on souhaite la servir.



Vacuisine

Dans des sachets scellés sous vide, l'aliment est cuit à la perfection à l'heure précise où on souhaite le servir. Sans surveillance, pour une cuisine digne des professionnels.



CuissonMatic

Avec ce programme, il suffit de sélectionner l'aliment souhaité: l'appareil choisit le mode de cuisson et le climat de cuisson appropriés, avec la température et la durée précisément nécessaires.



Cuisiner pro

Pour réussir des pains, petits pains, tresses et viennoiseries par simple pression d'une touche: croustillants et dorés, mais jamais trop secs. L'application intervient dès la phase de levée de la pâte.

Des modes de cuisson intelligents et puissants

Les multiples modes de cuisson du CombiSteamer V6000 45M PowerSteam tirent le meilleur parti de chacune des technologies de chauffe. Le micro-ondes apporte la puissance supplémentaire qui vient automatiquement compléter tous les modes de cuisson.



PowerVapeur

Ce mode de cuisson combine vapeur et micro-ondes, ce qui permet de réduire de jusqu'à 30% le temps de cuisson. Les aliments conservent leur texture et leur saveur. La qualité, les vitamines et les couleurs restent intactes.



Power air chaud

Gâteaux ou légumes au four: la combinaison d'air chaud et de micro-ondes permet une préparation jusqu'à 30% plus rapide, pour un résultat doré en surface et juteux à l'intérieur.



PowerRégénération

La combinaison d'air chaud, de micro-ondes et de vapeur assure un gain de temps pouvant atteindre 40% par rapport à la régénération habituelle. Les plats préparés sont réchauffés de manière homogène, sans se dessécher.



Décongélation

Ce mode de cuisson propose des options parfaitement adaptées aux aliments concernés, pour des résultats homogènes, sans surchauffe de la viande, du pain ou d'autres aliments congelés.



Power air chaud avec vapeur

Ce mode de cuisson accélère la préparation, pour des résultats homogènes: la combinaison d'air chaud, de micro-ondes et de vapeur rend les plats tels que le poulet ou les lasagnes croustillants à l'extérieur et juteux à l'intérieur.

Cuisson douce sans compromis

Le CombiSteamer V6000 45M PowerSteam est à la fois un four combiné vapeur complet et un micro-ondes haut de gamme. Il offre une multitude de modes de préparation réunis en un seul appareil.

Une révolution culinaire

En matière de flexibilité, V-ZUG a réalisé avec le PowerSteam un véritable tour de force pour les chefs à domicile: il offre une multitude de modes de cuisson. Il cuit à la vapeur, cuit au four et régénère les aliments plus rapidement qu'un four vapeur combiné classique, tout en préservant parfaitement la qualité, la couleur, la texture et la saveur des aliments.

Une approche intelligente de la cuisson

Associant les modes de cuisson à la vapeur et au four à la technologie micro-ondes dans un seul et même appareil, le PowerSteam active automatiquement la fonction micro-ondes selon les besoins. Il n'a jamais été aussi facile d'atteindre le résultat visé.

Une interface iconique et intuitive

Le CircleSlider est gravé dans le verre, ce qui permet une commande tactile intuitive ainsi qu'un contrôle précis. L'écran tactile haute résolution offre un confort d'utilisation exceptionnel. Pendant la cuisson, le CircleSlider affiche la progression du processus de cuisson d'une manière très subtile mais néanmoins instructive.

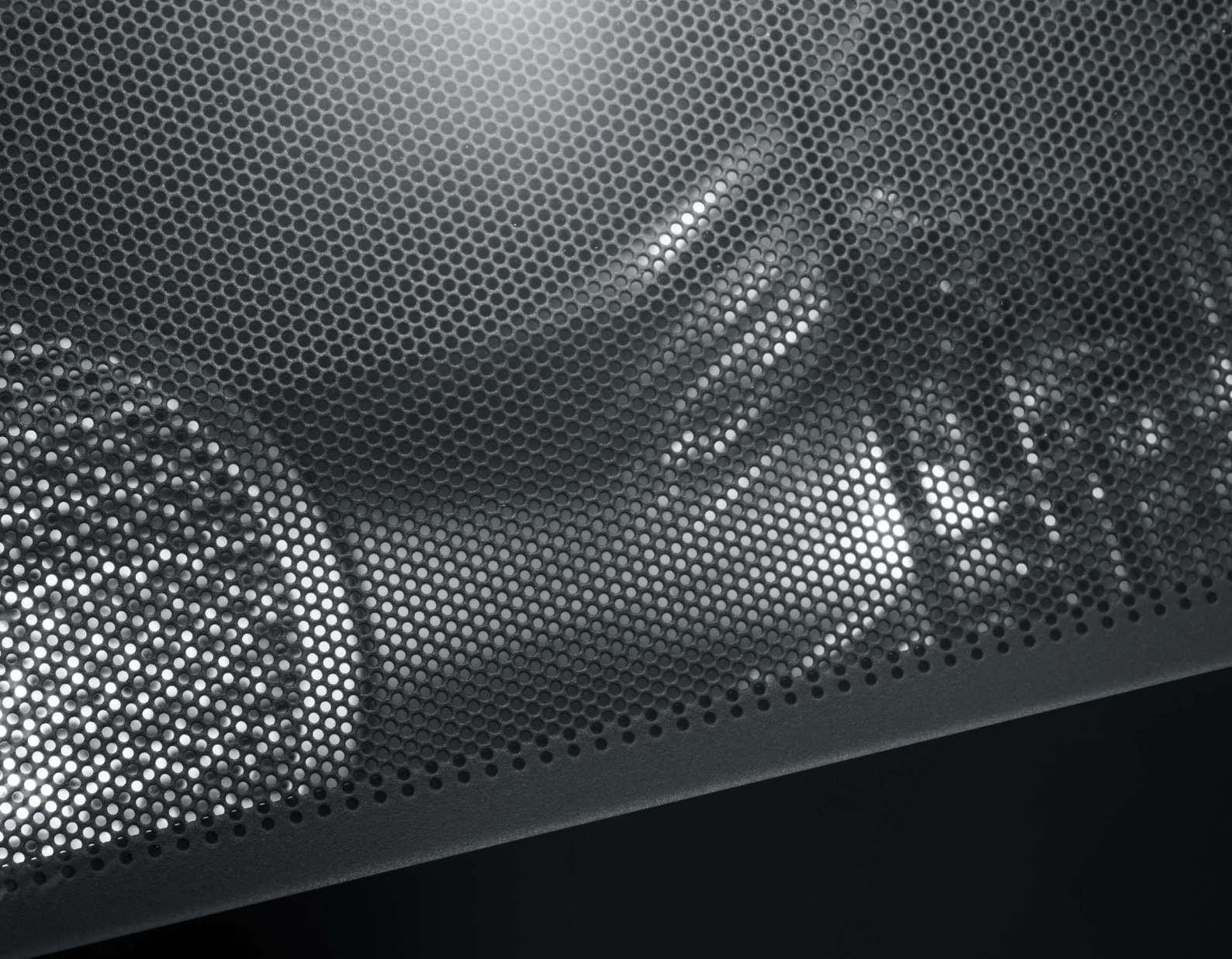



Comparatif de produits – Excellence Line



	CombiSteamer V6000 PowerSteam	CombiSteamer V6000	CombiSteamer V4000	CombiSteamer V6000	CombiSteamer V2000	Steamer V4000
Page du catalogue	30	31-33	34	35/36	37/38	39
Finitions						
Miroir noir Platinum Pearl	● ● ●	● ● ●	● ● ○	● ● ●	● ● ○	● ● ○
AutoDoor noir Platinum Pearl	●* ●* ○	●* ●* ○		●* ●* ○		
Eclairage LED Halogène	● ○	● ○	○ ●	● ○	○ ●	
Eclairage automatique avec la porte au choix	●	●	●	●		
Volume de l'espace de cuisson (l) 69 48 41 34	○ ○ ● ○	○ ● ○ ●	○ ● ○ ●	● ○ ○ ○	● ○ ○ ○	○ ● ○ ●
Hauteur de l'appareil (cm) 76 60 45 38	○ ○ ● ○	○ ○ ● ●	○ ○ ● ●	● ● ○ ○	● ● ○ ○	○ ○ ● ●
Tiroir avec SoftClose (pour les appareils de 76 cm de hauteur)				●	●	
Espace de cuisson en acier inox	●	●	●			●
Espace de cuisson en DualEmaille				●	●	
Classe d'efficacité énergétique		A++	A++	A+	A+	
Exclusivités V-ZUG						
Vacuisine Réglage au degré près pour les fonctions vapeur	● ●	● ●	● ●	● ●	● ●	● ●
CuissonMatic avec Climate Control System (CCS)	●	●		●		
Rôtissage doux	●	●	●	●		
Régénération PowerRégénération Régénération automatique	● ● ●	● ○ ●	● ○ ○	● ○ ●	● ○ ○	● ○ ○
Cuisiner pro	●	●		●	●	
Sonde de température de l'aliment à cuire 3 points	●	●	●	●		
Electronic Steam System (ESS)	●	●	●	●	●	●
Recettes intégrées Favoris EasyCook	● ● ●	● ● ●	● ● ●	● ● ●	● ● ○	○ ● ●
V-ZUG-Home	●	●	●	●	●	●
Recettes personnelles	●	●	●	●		
Applications						
Vapeur PowerVapeur	● ●	● ○	● ○	● ○	● ○	● ○
Chaleur voûte et sole/humide/eco				●	●	
Air chaud/avec vapeur/humide/eco	●	●	●	●	●	
Power air chaud/Power air chaud avec vapeur	●					
Température maximale avec air chaud Chaleur voûte et sole	230 -	230 -	230 -	230 230	230 230	- -
PizzaPlus				●	●	
Gril Gril avec chaleur tournante				● ●	● ●	
Micro-ondes	●					
Décongélation	●					
Bien-être	●	●	●	●	●	●
Hygiène	●	●	●	●	●	●
Maintien au chaud	●	●	●	●	●	●
Commande et affichage						
Fonction raccord d'eau fixe/évacuation de la vapeur		●*				
Programme de détartrage	●	●	●	●	●	●
Ecran tactile personnalisable avec CircleSlider	●	●	●	●	●	●
Langues	16	16	16	16	16	16
Affichage de l'heure Minuterie	● ●	● ●	● ●	● ●	● ●	● ●
Passage automatique heure d'été/d'hiver	●	●	●	●	●	●

● disponible | ○ non disponible | * en option

AutoDoor



CombiSteamer V6000 45M PowerSteam

Le four à vapeur combiné le plus rapide avec micro-ondes à inverseur intégré, pour une réduction du temps de cuisson jusqu'à 40% et un résultat irréprochable.

Equipement

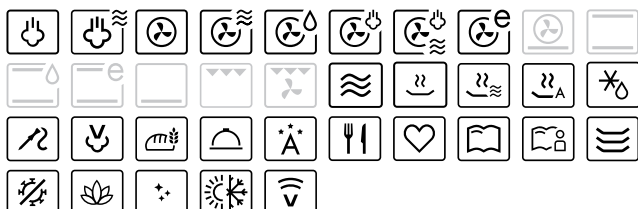

Commande et affichage

- Affichage graphique en couleurs
- Écran tactile avec CircleSlider
- Affichage personnalisable
- Lumière allumée automatiquement à la fin du programme
- Eclairage LED
- SoftOpen et SoftClose
- Affichage de l'heure
- Minuterie
- Chauffage rapide de l'espace de cuisson grâce au préchauffage
- Espace de cuisson acier inox
- EasyCook avec fonctions de filtration
- Sonde de température à 3 points
- Livre de recettes inclus
- Démonstration gratuite à domicile

Informations sur l'appareil

Dimensions (H x L x P) 454 x 597 x 569 mm
Raccordement 380-415 V 2N~ 5100 W 16 A



Finition	Numéro d'article	Prix incl.	excl.
Appareil standard			
Miroir noir	2304100003	6000.-	5550.42
Miroir Platinum	2304100004	6050.-	5596.67
Miroir Pearl	2304100005	6080.-	5624.42
TAR		10.81	10.-

CombiSteamer V6000 45M PowerSteam

Le four à vapeur combiné le plus rapide avec micro-ondes à inverseur intégré et ouverture/fermeture de porte automatique, pour une réduction du temps de cuisson jusqu'à 40% et un résultat irréprochable.

Equipement

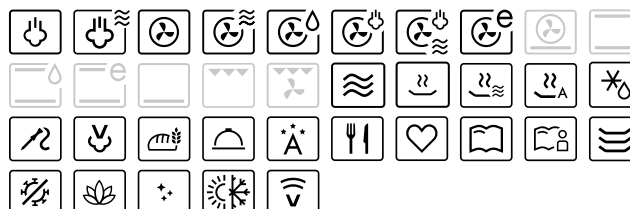

Commande et affichage

- Affichage graphique en couleurs
- Écran tactile avec CircleSlider
- Affichage personnalisable
- Lumière allumée automatiquement à la fin du programme
- Eclairage LED
- AutoDoor
- Refroidissement automatique
- SoftOpen et SoftClose
- Affichage de l'heure
- Minuterie
- Chauffage rapide de l'espace de cuisson grâce au préchauffage
- Espace de cuisson acier inox
- EasyCook avec fonctions de filtration
- Sonde de température à 3 points
- Livre de recettes inclus
- Démonstration gratuite à domicile

Informations sur l'appareil

Dimensions (H x L x P) 454 x 597 x 569 mm
Raccordement 380-415 V 2N~ 5100 W 16 A



Finition	Numéro d'article	Prix incl.	excl.
AutoDoor			
Miroir noir	2304700001	6450.-	5966.70
Miroir Platinum	2304700002	6500.-	6012.95
TAR		10.81	10.-

AutoDoor



CombiSteamer V6000 45

Très apprécié, cet appareil combiné allie cuisson vapeur et conventionnelle. Grâce à la fonction CuissonMatic, cet appareil règle aussi l'heure et la température.

Equipement



Commande et affichage

- Affichage graphique en couleurs
- Écran tactile avec CircleSlider
- Affichage personnalisable
- Lumière allumée automatiquement à la fin du programme
- Eclairage LED
- Nettoyage simple de la porte par démontage de la porte
- SoftOpen et SoftClose
- Affichage de l'heure
- Minuterie
- Chauffage rapide de l'espace de cuisson grâce au préchauffage
- Espace de cuisson acier inox
- EasyCook avec fonctions de filtration
- Sonde de température à 3 points
- Livre de recettes inclus
- Démonstration gratuite à domicile

Informations sur l'appareil

Dimensions (H x L x P) 454 x 597 x 569 mm
Raccordement 380-415 V 2N~ 4100 W 10 A



Finition	Numéro d'article	Prix incl.	excl.
Appareil standard			
Miroir noir	2303200003	4800.-	4440.33
Miroir Platinum	2303200004	4850.-	4486.59
Miroir Pearl	2303200005	4880.-	4514.34
TAR		10.81	10.-

CombiSteamer V6000 45

Cuisson vapeur et conventionnelle, niveau d'équipement haut de gamme avec ouverture/fermeture de porte automatique.

Equipement



Commande et affichage

- Affichage graphique en couleurs
- Écran tactile avec CircleSlider
- Affichage personnalisable
- Lumière allumée automatiquement à la fin du programme
- Eclairage LED
- AutoDoor
- Refroidissement automatique
- Nettoyage simple de la porte par démontage de la porte
- SoftOpen et SoftClose
- Affichage de l'heure
- Minuterie
- Chauffage rapide de l'espace de cuisson grâce au préchauffage
- Espace de cuisson acier inox
- EasyCook avec fonctions de filtration
- Sonde de température à 3 points
- Livre de recettes inclus
- Démonstration gratuite à domicile

Informations sur l'appareil

Dimensions (H x L x P) 454 x 597 x 569 mm
Raccordement 380-415 V 2N~ 4100 W 10 A



Finition	Numéro d'article	Prix incl.	excl.
AutoDoor			
Miroir noir	2304300001	5250.-	4856.61
Miroir Platinum	2304300002	5300.-	4902.87
TAR		10.81	10.-

Raccord
d'eau fixe

AutoDoor
et Raccord
d'eau fixe



CombiSteamer V6000 45F

Très apprécié, cet appareil combiné règle automatiquement l'arrivée et l'évacuation d'eau grâce au raccord d'eau fixe: plus besoin de remplir le réservoir d'eau à la main.

Equipement



Commande et affichage

- Affichage graphique en couleurs
- Écran tactile avec CircleSlider
- Affichage personnalisable
- Lumière allumée automatiquement à la fin du programme
- Eclairage LED
- Nettoyage simple de la porte par démontage de la porte
- SoftOpen et SoftClose
- Affichage de l'heure
- Minuterie
- Chauffage rapide de l'espace de cuisson grâce au préchauffage
- Espace de cuisson acier inox
- EasyCook avec fonctions de filtration
- Sonde de température à 3 points
- Livre de recettes inclus
- Démonstration gratuite à domicile
- Raccord d'eau fixe

Informations sur l'appareil

Dimensions (H x L x P) 454 x 597 x 569 mm
Raccordement 380-415 V 2N~ 3700 W 10 A



Finition	Numéro d'article	Prix incl.	excl.
Raccord d'eau fixe			
Miroir noir	2303300001	5100.-	4717.85
Miroir Platinum	2303300002	5150.-	4764.11
Miroir Pearl	2303300003	5180.-	4791.86
TAR		10.81	10.-

CombiSteamer V6000 45F

Confort maximal grâce au raccord d'eau fixe, qui évite de remplir le réservoir d'eau à la main, et à l'ouverture/fermeture de porte automatique.

Equipement



Commande et affichage

- Affichage graphique en couleurs
- Écran tactile avec CircleSlider
- Affichage personnalisable
- Lumière allumée automatiquement à la fin du programme
- Eclairage LED
- AutoDoor
- Refroidissement automatique
- Nettoyage simple de la porte par démontage de la porte
- SoftOpen et SoftClose
- Affichage de l'heure
- Minuterie
- Chauffage rapide de l'espace de cuisson grâce au préchauffage
- Espace de cuisson acier inox
- EasyCook avec fonctions de filtration
- Sonde de température à 3 points
- Livre de recettes inclus
- Démonstration gratuite à domicile
- Raccord d'eau fixe

Informations sur l'appareil

Dimensions (H x L x P) 454 x 597 x 569 mm
Raccordement 380-415 V 2N~ 3700 W 10 A



Finition	Numéro d'article	Prix incl.	excl.
AutoDoor, Raccord d'eau fixe			
Miroir noir	2304500001	5550.-	5134.14
Miroir Platinum	2304500002	5600.-	5180.39
TAR		10.81	10.-



CombiSteamer V6000 38

Cet appareil combiné à faible encombrement est un modèle de confort, doté d'un équipement complet.

Équipement



Commande et affichage

- Affichage graphique en couleurs
- Écran tactile avec CircleSlider
- Affichage personnalisable
- Lumière allumée automatiquement à la fin du programme
- Éclairage LED
- Nettoyage simple de la porte par démontage de la porte
- SoftOpen et SoftClose
- Affichage de l'heure
- Minuterie
- Chauffage rapide de l'espace de cuisson grâce au préchauffage
- Espace de cuisson acier inox
- EasyCook avec fonctions de filtration
- Sonde de température à 3 points
- Livre de recettes inclus
- Démonstration gratuite à domicile

Informations sur l'appareil

Dimensions (H x L x P) 378 x 597 x 569 mm
Raccordement 380-415 V 2N~ 3800 W 10 A



Finition	Numéro d'article	Prix incl.	excl.
Appareil standard			
Miroir noir	2303000003	4680.-	4329.32
Miroir Platinum	2303000004	4730.-	4375.58
TAR		10.81	10.-



CombiSteamer V4000 45

Appareil combiné équipé de toutes les fonctions de base pour la cuisson vapeur et conventionnelle.

Equipement



Commande et affichage

- Affichage graphique en couleurs
- Écran tactile avec CircleSlider
- Affichage personnalisable
- Lumière allumée automatiquement à la fin du programme
- Nettoyage simple de la porte par démontage de la porte
- SoftOpen et SoftClose
- Affichage de l'heure
- Minuterie
- Chauffage rapide de l'espace de cuisson grâce au préchauffage
- Espace de cuisson acier inox
- EasyCook avec fonctions de filtration
- Sonde de température à 3 points
- Livre de recettes payant

Informations sur l'appareil

Dimensions (H x L x P) 454 x 597 x 569 mm
Raccordement 380-415 V 2N~ 4100 W 10 A



Finition	Numéro d'article	Prix incl.	excl.
Appareil standard			
Miroir noir	2303100001	4200.-	3885.29
Miroir Platinum	2303100002	4250.-	3931.54
TAR		10.81	10.-

CombiSteamer V4000 38

Compact à souhait, l'appareil combiné est équipé de toutes les fonctions de base pour la cuisson vapeur et conventionnelle.

Equipement



Commande et affichage

- Affichage graphique en couleurs
- Écran tactile avec CircleSlider
- Affichage personnalisable
- Lumière allumée automatiquement à la fin du programme
- Nettoyage simple de la porte par démontage de la porte
- SoftOpen et SoftClose
- Affichage de l'heure
- Minuterie
- Chauffage rapide de l'espace de cuisson grâce au préchauffage
- Espace de cuisson acier inox
- EasyCook avec fonctions de filtration
- Sonde de température à 3 points
- Livre de recettes payant

Informations sur l'appareil

Dimensions (H x L x P) 378 x 597 x 569 mm
Raccordement 380-415 V 2N~ 3800 W 10 A



Finition	Numéro d'article	Prix incl.	excl.
Appareil standard			
Miroir noir	2302800001	4080.-	3774.28
Miroir Platinum	2302800002	4130.-	3820.54
TAR		10.81	10.-



ComhairSteamer V6000 60

Un four haut de gamme complété par des fonctions vapeur supplémentaires, pour une cuisine variée. Peut aussi remplacer le four conventionnel.

Equipement



Commande et affichage

- Affichage graphique en couleurs
- Écran tactile avec CircleSlider
- Affichage personnalisable
- Lumière allumée automatiquement à la fin du programme
- Eclairage LED
- Nettoyage simple de la porte par démontage de la porte
- SoftOpen et SoftClose
- Affichage de l'heure
- Minuterie
- Chauffage rapide de l'espace de cuisson grâce au préchauffage
- Espace de cuisson DualEmail
- EasyCook avec fonctions de filtration
- Sonde de température à 3 points
- Mode Sabbat
- Livre de recettes inclus
- Démonstration gratuite à domicile

Informations sur l'appareil

Dimensions (H x L x P) 598 x 597 x 569 mm
Raccordement 380-415 V 2N~ 4300 W 10 A



Finition	Numéro d'article	Prix incl.	excl.
Appareil standard			
Miroir noir	2303800003	5150.-	4764.11
Miroir Platinum	2303800004	5200.-	4810.36
TAR		10.81	10.-

ComhairSteamer V6000 60

L'ouverture/fermeture de porte automatique ajoute au confort d'utilisation de ce four haut de gamme avec fonctions vapeur supplémentaires.

Equipement



Commande et affichage

- Affichage graphique en couleurs
- Écran tactile avec CircleSlider
- Affichage personnalisable
- Lumière allumée automatiquement à la fin du programme
- Eclairage LED
- AutoDoor
- Refroidissement automatique
- Nettoyage simple de la porte par démontage de la porte
- SoftOpen et SoftClose
- Affichage de l'heure
- Minuterie
- Chauffage rapide de l'espace de cuisson grâce au préchauffage
- Espace de cuisson DualEmail
- EasyCook avec fonctions de filtration
- Sonde de température à 3 points
- Livre de recettes inclus
- Démonstration gratuite à domicile

Informations sur l'appareil

Dimensions (H x L x P) 598 x 597 x 569 mm
Raccordement 380-415 V 2N~ 4300 W 10 A



Finition	Numéro d'article	Prix incl.	excl.
AutoDoor			
Miroir noir	2304900001	5600.-	5180.39
Miroir Platinum	2304900003	5650.-	5226.64
TAR		10.81	10.-



ComairSteamer V6000 76

Ce four haut de gamme avec fonctions vapeur supplémentaires s'accompagne d'un tiroir chauffant intégré. Peut aussi remplacer le four conventionnel.

Equipement

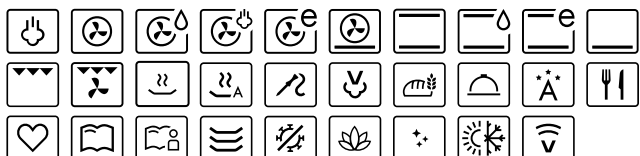

Commande et affichage

- Affichage graphique en couleurs
- Écran tactile avec CircleSlider
- Affichage personnalisable
- Lumière allumée automatiquement à la fin du programme
- Eclairage LED
- Nettoyage simple de la porte par démontage de la porte
- SoftOpen et SoftClose
- Affichage de l'heure
- Minuterie
- Chauffage rapide de l'espace de cuisson grâce au préchauffage
- Espace de cuisson DualEmail
- EasyCook avec fonctions de filtration
- Sonde de température à 3 points
- Mode Sabbat
- Livre de recettes inclus
- Démonstration gratuite à domicile

Informations sur l'appareil

Dimensions (H x L x P) 759 x 597 x 569 mm
Raccordement 380-415 V 2N~ 4700 W 10 A



Finition	Numéro d'article	Prix incl.	excl.
Tiroir chauffant de l'appareil			
Miroir noir	2310300000	5330.-	4930.62
Miroir Platinum	2310300001	5380.-	4976.87
TAR		10.81	10.-

ComairSteamer V6000 7U

Un four haut de gamme avec fonctions vapeur et tiroir chauffant intégré, pour l'encastrement inférieur. Peut aussi remplacer le four conventionnel.

Equipement



Commande et affichage

- Affichage graphique en couleurs
- Écran tactile avec CircleSlider
- Affichage personnalisable
- Lumière allumée automatiquement à la fin du programme
- Eclairage LED
- Nettoyage simple de la porte par démontage de la porte
- SoftOpen et SoftClose
- Affichage de l'heure
- Minuterie
- Chauffage rapide de l'espace de cuisson grâce au préchauffage
- Espace de cuisson DualEmail
- EasyCook avec fonctions de filtration
- Sonde de température à 3 points
- Mode Sabbat
- Livre de recettes inclus
- Démonstration gratuite à domicile

Informations sur l'appareil

Dimensions (H x L x P) 759 x 597 x 569 mm
Raccordement 380-415 V 2N~ 4700 W 10 A



Finition	Numéro d'article	Prix incl.	excl.
Encastrement inférieur, Tiroir chauffant de l'appareil			
Miroir noir	2306000001	5330.-	4930.62
Miroir Platinum	2306000002	5380.-	4976.87
TAR		10.81	10.-



ComhairSteamer V2000 60

Le four équipé de fonctions vapeur de base. Peut aussi remplacer le four conventionnel.

Equipement



Commande et affichage

- Affichage graphique en couleurs
- Écran tactile avec CircleSlider
- Affichage personnalisable
- Nettoyage simple de la porte par démontage de la porte
- SoftOpen et SoftClose
- Affichage de l'heure
- Minuterie
- Chauffage rapide de l'espace de cuisson grâce au préchauffage
- Espace de cuisson DualEmail
- Mode Sabbath
- Livre de recettes payant

Informations sur l'appareil

Dimensions (H x L x P) 598 x 597 x 569 mm
Raccordement 380-415 V 2N~ 4300 W 10 A



Finition	Numéro d'article	Prix incl.	excl.
Appareil standard			
Miroir noir	2303600001	3700.-	3422.76
Miroir Platinum	2303600003	3750.-	3469.01
TAR		10.81	10.-

ComhairSteamer V2000 6U

Le four équipé de fonctions vapeur de base, pour l'encastrement inférieur. Peut aussi remplacer le four conventionnel.

Equipement



Commande et affichage

- Affichage graphique en couleurs
- Écran tactile avec CircleSlider
- Affichage personnalisable
- Nettoyage simple de la porte par démontage de la porte
- SoftOpen et SoftClose
- Affichage de l'heure
- Minuterie
- Chauffage rapide de l'espace de cuisson grâce au préchauffage
- Espace de cuisson DualEmail
- Mode Sabbath
- Livre de recettes payant

Informations sur l'appareil

Dimensions (H x L x P) 598 x 597 x 569 mm
Raccordement 380-415 V 2N~ 4300 W 10 A



Finition	Numéro d'article	Prix incl.	excl.
Encastrement inférieur			
Miroir noir	2309800000	3700.-	3422.76
Miroir Platinum	2309800001	3750.-	3469.01
TAR		10.81	10.-



ComairSteamer V2000 76

Le four équipé de fonctions vapeur de base et d'un tiroir chauffant intégré. Peut aussi remplacer le four conventionnel.

Equipement



Commande et affichage

- Affichage graphique en couleurs
- Écran tactile avec CircleSlider
- Affichage personnalisable
- Nettoyage simple de la porte par démontage de la porte
- SoftOpen et SoftClose
- Affichage de l'heure
- Minuterie
- Chauffage rapide de l'espace de cuisson grâce au préchauffage
- Espace de cuisson DualEmail
- Mode Sabbath
- Livre de recettes payant

Informations sur l'appareil

Dimensions (H x L x P) 759 x 597 x 569 mm
Raccordement 380-415 V 2N~ 4700 W 10 A



Finition	Numéro d'article	Prix incl.	excl.
Tiroir chauffant de l'appareil			
Miroir noir	2304000001	3880.-	3589.27
Miroir Platinum	2304000000	3930.-	3635.52
TAR		10.81	10.-

ComairSteamer V2000 7U

Le four équipé de fonctions vapeur de base et d'un tiroir chauffant intégré, pour l'encastrement inférieur. Peut aussi remplacer le four conventionnel.

Equipement



Commande et affichage

- Affichage graphique en couleurs
- Écran tactile avec CircleSlider
- Affichage personnalisable
- Nettoyage simple de la porte par démontage de la porte
- SoftOpen et SoftClose
- Affichage de l'heure
- Minuterie
- Chauffage rapide de l'espace de cuisson grâce au préchauffage
- Espace de cuisson DualEmail
- Mode Sabbath
- Livre de recettes payant

Informations sur l'appareil

Dimensions (H x L x P) 759 x 597 x 569 mm
Raccordement 380-415 V 2N~ 4700 W 10 A



Finition	Numéro d'article	Prix incl.	excl.
Encastrement inférieur, Tiroir chauffant de l'appareil			
Miroir noir	2305900001	3880.-	3589.27
Miroir Platinum	2305900002	3930.-	3635.52
TAR		10.81	10.-



Steamer V4000 45

Le four à vapeur doté de la fonction Régénération est le complément idéal du four.

Equipement



Commande et affichage

- Affichage graphique en couleurs
- Écran tactile avec CircleSlider
- Affichage personnalisable
- Nettoyage simple de la porte par démontage de la porte
- SoftOpen et SoftClose
- Affichage de l'heure
- Minuterie
- Espace de cuisson acier inox
- EasyCook avec fonctions de filtration

Steamer V4000 38

La version compacte du four à vapeur est équipée de la fonction Régénération.

Equipement



Commande et affichage

- Affichage graphique en couleurs
- Écran tactile avec CircleSlider
- Affichage personnalisable
- Nettoyage simple de la porte par démontage de la porte
- SoftOpen et SoftClose
- Affichage de l'heure
- Minuterie
- Espace de cuisson acier inox
- EasyCook avec fonctions de filtration

Informations sur l'appareil

Dimensions (H x L x P) 454 x 597 x 569 mm
Raccordement 380-415 V 2N~ 3700 W 10 A



Finition	Numéro d'article	Prix incl.	excl.
Appareil standard			
Miroir noir	2302600003	2780.-	2571.69
Miroir Platinum	2302600004	2830.-	2617.95
TAR		10.81	10.-

Informations sur l'appareil

Dimensions (H x L x P) 378 x 597 x 569 mm
Raccordement 380-415 V 2N~ 3300 W 10 A



Finition	Numéro d'article	Prix incl.	excl.
Appareil standard			
Miroir noir	2302500003	2660.-	2460.68
Miroir Platinum	2302500004	2710.-	2506.94
TAR		10.81	10.-

Dessins cotés – Excellence Line

CombiSteamer V6000 45M PowerSteam,
 CombiSteamer V6000 45 / 45 F,
 CombiSteamer V4000 45, Steamer V4000 45
 Valable pour les numéros d'article

CombiSteamer V6000 45M PowerSteam

2304100003
 2304100004
 2304100005
 2304700001
 2304700002

CombiSteamer V6000 45 / 45F

2303200003
 2303200004
 2303200005
 2304300001
 2304300002
 2303300001
 2303300003

CombiSteamer V4000 45

2303100001
 2303100002

2303300002
 2304500001
 2304500002

Steamer V4000 45

2302600003
 2302600004

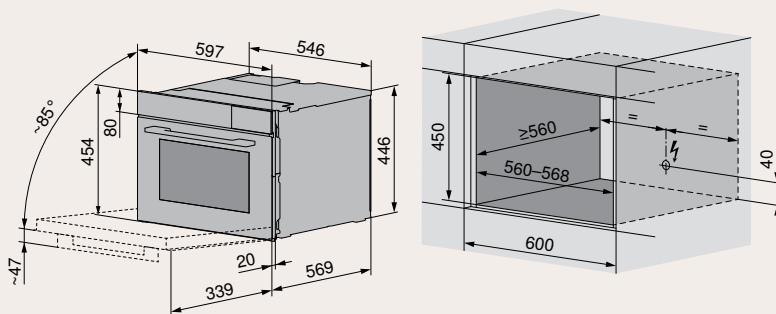

CombiSteamer V6000 38,
 CombiSteamer V4000 38, Steamer V4000 38
 Valable pour les numéros d'article

CombiSteamer V6000 38

2303000003
 2303000004

CombiSteamer V4000 38

2302800001
 2302800002

Steamer V4000 38

2302500003
 2302500004

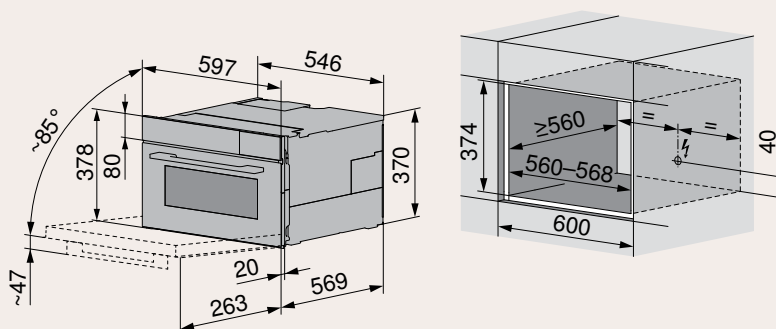

Dessins cotés – Excellence Line

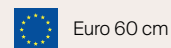

Combairsteamer V6000 60,
Combairsteamer V2000 60
Valable pour les numéros d'article

Combairsteamer V6000 60

- 2303800003
- 2303800004
- 2304900001
- 2304900003

Combairsteamer V2000 60

- 2303600001
- 2303600003

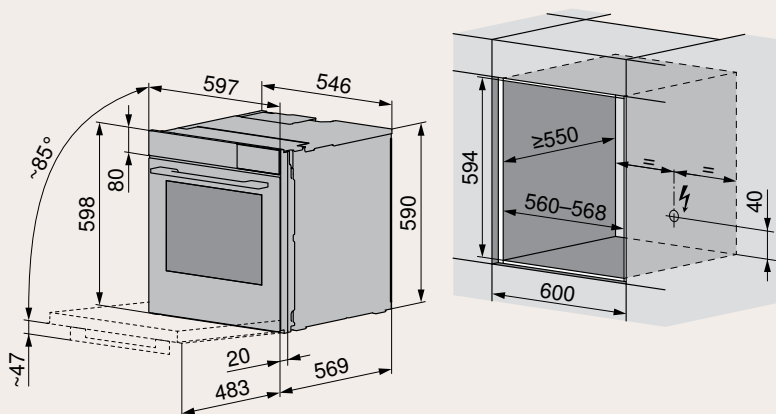

Combairsteamer V2000 6U
Valable pour les numéros d'article

Combairsteamer V2000 6U

- 2309800000
- 2309800001

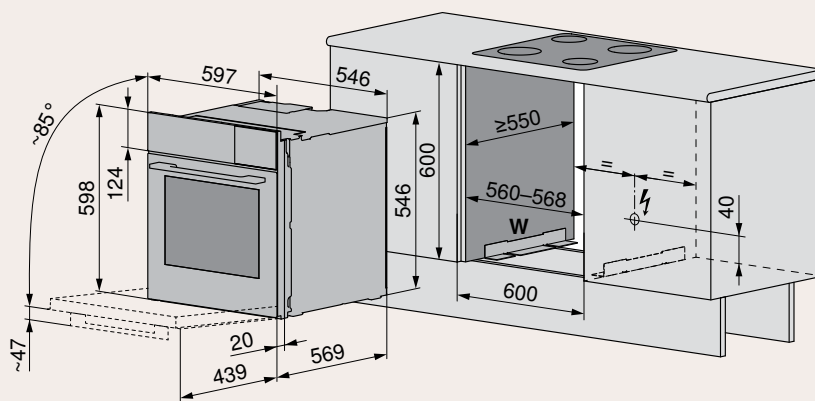
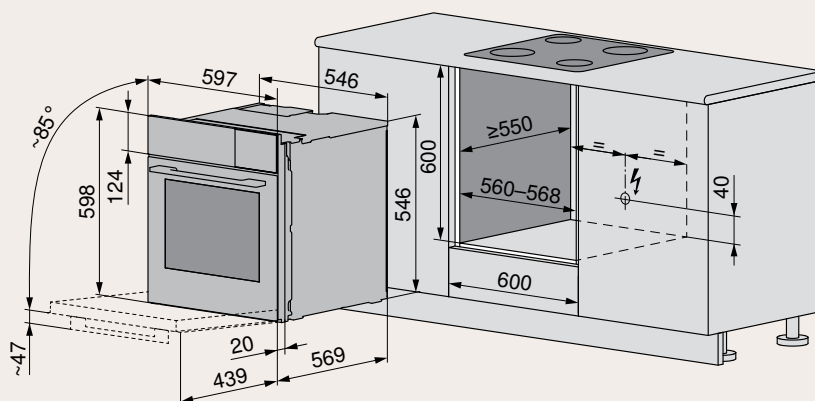

Des informations détaillées pour la planification
sont disponibles sur notre site Internet.



Combairsteamer V6000 76,
Combairsteamer V2000 76
Valable pour les numéros d'article

Combairsteamer V6000 76	Combairsteamer V2000 76
2310300000	2304000000
2310300001	2304000001

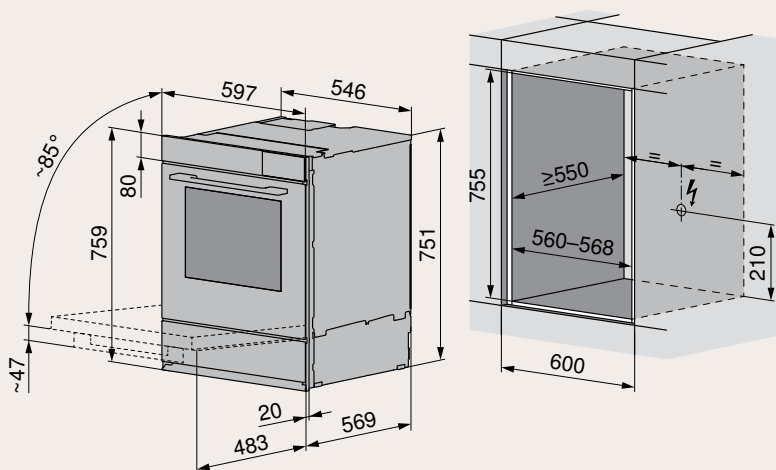

Combairsteamer V6000 7U,
Combairsteamer V2000 7U
Valable pour les numéros d'article

Combairsteamer V6000 7U	Combairsteamer V2000 7U
2306000001	2305900001
2306000002	2305900002

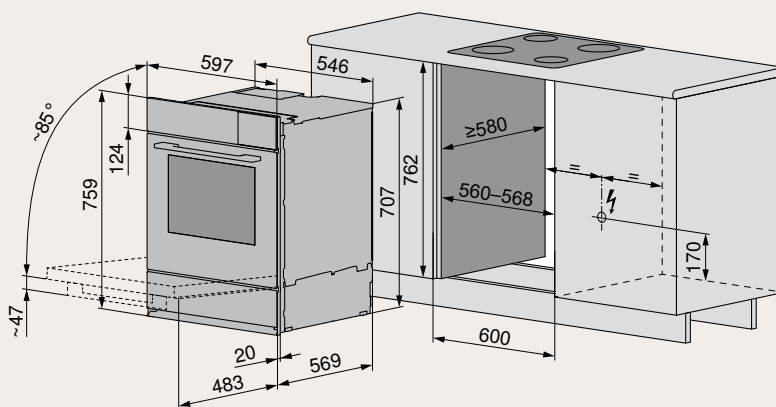

Des informations détaillées pour la planification
sont disponibles sur notre site Internet.

	CombiSteamer V6000	CombiSteamer V4000	CombiSteamer V6000	CombiSteamer V2000	Steamer V4000
Page du catalogue	44	44	45/46	47/48	49
Finitions					
Miroir noir Platinum Pearl	● ● ○	● ● ○	● ● ○	● ● ○	● ● ○
AutoDoor			●*		
Eclairage LED Halogène	● ○	○ ●	● ○	○ ●	
Eclairage automatique avec la porte au choix	●	●	●		
Volume de l'espace de cuisson (l) 69 34	○ ●	○ ●	● ○	● ○	○ ●
Hauteur de l'appareil (cm) 76 60 38	○ ○ ●	○ ○ ●	● ● ○	● ● ○	○ ○ ●
Tiroir avec SoftClose (pour les appareils de 76 cm de hauteur)			●	●	
Espace de cuisson en acier inox	●	●			●
Espace de cuisson en DualEmaille			●	●	
Classe d'efficacité énergétique	A++	A++	A+	A+	
Exclusivités V-ZUG					
Vacuisine Réglage au degré près pour les fonctions vapeur	● ●	● ●	● ●	● ●	● ●
CuissonMatic avec Climate Control System (CCS)	●		●		
Rôtissage doux	●	●	●		
Régénération Régénération automatique	● ●	● ○	● ●	● ○	● ○
Cuisiner pro	●		●	●	
Sonde de température de l'aliment à cuire 3 points	●	●	●		
Electronic Steam System (ESS)	●	●	●	●	●
Recettes intégrées Favoris EasyCook	● ● ●	● ● ●	● ● ●	● ● ○	○ ● ●
V-ZUG-Home	●	●	●	●	●
Recettes personnelles	●	●	●		
Applications					
Vapeur	●	●	●	●	●
Chaleur voûte et sole/humide/eco			●	●	
Air chaud/avec vapeur/humide/eco	●	●	●	●	
Température maximale avec air chaud Chaleur voûte et sole	230 -	230 -	230 230	230 230	- -
PizzaPlus			●	●	
Gril Gril avec chaleur tournante			● ●	● ●	
Bien-être	●	●	●	●	●
Hygiène	●	●	●	●	●
Maintien au chaud	●	●	●	●	●
Commande et affichage					
Programme de détartrage	●	●	●	●	●
Ecran tactile personnalisable avec CircleSlider	●	●	●	●	●
Langues	16	16	16	16	16
Affichage de l'heure Minuterie	● ●	● ●	● ●	● ●	● ●
Passage automatique heure d'été/d'hiver	●	●	●	●	●

● disponible | ○ non disponible | * en option



CombiSteamer V6000 38C

Cet appareil combiné à faible encombrement est un modèle de confort, doté d'un équipement complet.

Équipement



Commande et affichage

- Affichage graphique en couleurs
- Écran tactile avec CircleSlider
- Affichage personnalisable
- Lumière allumée automatiquement à la fin du programme
- Eclairage LED
- Nettoyage simple de la porte par démontage de la porte
- SoftOpen et SoftClose
- Affichage de l'heure
- Minuterie
- Chauffage rapide de l'espace de cuisson grâce au préchauffage
- Espace de cuisson acier inox
- EasyCook avec fonctions de filtration
- Sonde de température à 3 points
- Livre de recettes inclus
- Démonstration gratuite à domicile

Informations sur l'appareil

Dimensions (H x L x P) 378 x 548 x 569 mm
Raccordement 380-415 V 2N~ 3800 W 10 A



Finition	Numéro d'article	Prix incl.	excl.
Appareil standard			
Miroir noir	2302900003	4680.-	4329.32
Miroir Platinum	2302900004	4730.-	4375.58
TAR		10.81	10.-

CombiSteamer V4000 38C

Cet appareil combiné à faible encombrement est un modèle de confort, doté d'un équipement complet.

Équipement



Commande et affichage

- Affichage graphique en couleurs
- Écran tactile avec CircleSlider
- Affichage personnalisable
- Lumière allumée automatiquement à la fin du programme
- Nettoyage simple de la porte par démontage de la porte
- SoftOpen et SoftClose
- Affichage de l'heure
- Minuterie
- Chauffage rapide de l'espace de cuisson grâce au préchauffage
- Espace de cuisson acier inox
- EasyCook avec fonctions de filtration
- Sonde de température à 3 points
- Livre de recettes payant

Informations sur l'appareil

Dimensions (H x L x P) 378 x 548 x 569 mm
Raccordement 380-415 V 2N~ 3800 W 10 A



Finition	Numéro d'article	Prix incl.	excl.
Appareil standard			
Miroir noir	2302700001	4080.-	3774.28
Miroir Platinum	2302700002	4130.-	3820.54
TAR		10.81	10.-

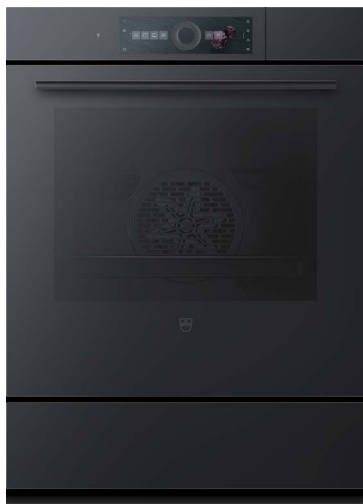

ComhairSteamer V6000 76C

Le four haut de gamme avec fonctions vapeur supplémentaires et tiroir chauffant intégré peut aussi remplacer le four conventionnel.

Équipement



Commande et affichage

- Affichage graphique en couleurs
- Écran tactile avec CircleSlider
- Affichage personnalisable
- Lumière allumée automatiquement à la fin du programme
- Eclairage LED
- Nettoyage simple de la porte par démontage de la porte
- SoftOpen et SoftClose
- Affichage de l'heure
- Minuterie
- Chauffage rapide de l'espace de cuisson grâce au préchauffage
- Espace de cuisson DualEmail
- EasyCook avec fonctions de filtration
- Sonde de température à 3 points
- Mode Sabbath
- Livre de recettes inclus
- Démonstration gratuite à domicile

Informations sur l'appareil

Dimensions (H x L x P) 759 x 548 x 569 mm
Raccordement 380-415 V 2N~ 4700 W 10 A



Finition	Numéro d'article	Prix incl.	excl.
Tiroir chauffant de l'appareil			
Miroir noir	2310500000	5240.-	4847.36
Miroir Platinum	2310500001	5290.-	4893.62
TAR		10.81	10.-



AutoDoor

SMS 55 cm



ComhairSteamer V6000 76C

Ce four haut de gamme avec fonctions vapeur supplémentaires s'accompagne d'un tiroir chauffant intégré et d'une ouverture/fermeture de porte automatique.

Équipement



Commande et affichage

- Affichage graphique en couleurs
- Écran tactile avec CircleSlider
- Affichage personnalisable
- Lumière allumée automatiquement à la fin du programme
- Eclairage LED
- AutoDoor
- Refroidissement automatique
- Nettoyage simple de la porte par démontage de la porte
- SoftOpen et SoftClose
- Affichage de l'heure
- Minuterie
- Chauffage rapide de l'espace de cuisson grâce au préchauffage
- Espace de cuisson DualEmail
- EasyCook avec fonctions de filtration
- Sonde de température à 3 points
- Livre de recettes inclus
- Démonstration gratuite à domicile

Informations sur l'appareil

Dimensions (H x L x P) 759 x 548 x 569 mm
Raccordement 380-415 V 2N~ 4700 W 10 A



Finition	Numéro d'article	Prix incl.	excl.
AutoDoor, Tiroir chauffant de l'appareil			
Miroir noir	2310600000	5690.-	5263.64
Miroir Platinum	2310600001	5740.-	5309.90
TAR		10.81	10.-



ComhairSteamer V6000 7UC

Un four haut de gamme avec fonctions vapeur et tiroir chauffant intégré, pour l'encastrement inférieur. Peut aussi remplacer le four conventionnel.

Équipement

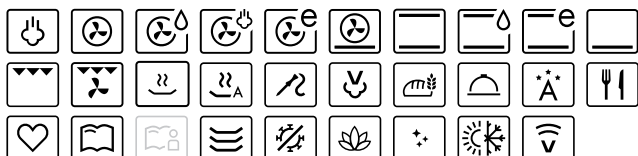

Commande et affichage

- Affichage graphique en couleurs
- Écran tactile avec CircleSlider
- Affichage personnalisable
- Lumière allumée automatiquement à la fin du programme
- Éclairage LED
- Nettoyage simple de la porte par démontage de la porte
- SoftOpen et SoftClose
- Affichage de l'heure
- Minuterie
- Chauffage rapide de l'espace de cuisson grâce au préchauffage
- Espace de cuisson DualEmail
- EasyCook avec fonctions de filtration
- Sonde de température à 3 points
- Mode Sabbat
- Livre de recettes inclus
- Démonstration gratuite à domicile

Informations sur l'appareil

Dimensions (H x L x P) 759 x 548 x 569 mm
Raccordement 380-415 V 2N~ 4700 W 10 A



Finition	Numéro d'article	Prix incl.	excl.
Encastrement inférieur, Tiroir chauffant de l'appareil			
Miroir noir	2305700001	5240.-	4847.36
Miroir Platinum	2305700002	5290.-	4893.62
TAR		10.81	10.-

ComhairSteamer V6000 60C

Un four haut de gamme complété par des fonctions vapeur, pour une cuisine variée. Peut aussi remplacer le four conventionnel.

Équipement



Commande et affichage

- Affichage graphique en couleurs
- Écran tactile avec CircleSlider
- Affichage personnalisable
- Lumière allumée automatiquement à la fin du programme
- Éclairage LED
- Nettoyage simple de la porte par démontage de la porte
- SoftOpen et SoftClose
- Affichage de l'heure
- Minuterie
- Chauffage rapide de l'espace de cuisson grâce au préchauffage
- Espace de cuisson DualEmail
- EasyCook avec fonctions de filtration
- Sonde de température à 3 points
- Mode Sabbat
- Livre de recettes inclus
- Démonstration gratuite à domicile

Informations sur l'appareil

Dimensions (H x L x P) 598 x 548 x 569 mm
Raccordement 380-415 V 2N~ 4300 W 10 A



Finition	Numéro d'article	Prix incl.	excl.
Modèle court			
Miroir noir	2303700002	5150.-	4764.11
Miroir Platinum	2303700004	5200.-	4810.36
TAR		10.81	10.-



 SMS 55 cm



CombairSteamer V2000 76C

Le four avec fonctions vapeur de base et tiroir chauffant intégré peut aussi remplacer le four conventionnel.

Équipement



Commande et affichage

- Affichage graphique en couleurs
- Écran tactile avec CircleSlider
- Affichage personnalisable
- Nettoyage simple de la porte par démontage de la porte
- SoftOpen et SoftClose
- Affichage de l'heure
- Minuterie
- Chauffage rapide de l'espace de cuisson grâce au préchauffage
- Espace de cuisson DualEmail
- Mode Sabbath
- Livre de recettes payant

Informations sur l'appareil

Dimensions (H x L x P) 759 x 548 x 569 mm
Raccordement 380-415 V 2N~ 4300 W 10 A



Finition	Numéro d'article	Prix incl.	excl.
Tiroir à ustensiles			
Miroir noir	2303900001	3750.-	3469.01
Miroir Platinum	2303900000	3800.-	3515.26
Tiroir chauffant de l'appareil			
Miroir noir	2303900003	3790.-	3506.01
Miroir Platinum	2303900002	3840.-	3552.27
TAR		10.81	10.-

CombairSteamer V2000 7UC

Le four équipé de fonctions vapeur de base et d'un tiroir chauffant intégré, pour l'encastrement inférieur. Peut aussi remplacer le four conventionnel.

Équipement



Commande et affichage

- Affichage graphique en couleurs
- Écran tactile avec CircleSlider
- Affichage personnalisable
- Nettoyage simple de la porte par démontage de la porte
- SoftOpen et SoftClose
- Affichage de l'heure
- Minuterie
- Chauffage rapide de l'espace de cuisson grâce au préchauffage
- Espace de cuisson DualEmail
- Mode Sabbath
- Livre de recettes payant

Informations sur l'appareil

Dimensions (H x L x P) 759 x 548 x 569 mm
Raccordement 380-415 V 2N~ 4300 W 10 A



Finition	Numéro d'article	Prix incl.	excl.
Encastrement inférieur, Tiroir à ustensiles			
Miroir noir	2305600001	3750.-	3469.01
Miroir Platinum	2305600003	3800.-	3515.26
Encastrement inférieur, Tiroir chauffant de l'appareil			
Miroir noir	2305600002	3790.-	3506.01
Miroir Platinum	2305600004	3840.-	3552.27
TAR		10.81	10.-



ComhairSteamer V2000 60C

Le four équipé de fonctions vapeur de base, pour une cuisine variée. Peut aussi remplacer le four conventionnel.

Equipement



Commande et affichage

- Affichage graphique en couleurs
- Écran tactile avec CircleSlider
- Affichage personnalisable
- Nettoyage simple de la porte par démontage de la porte
- SoftOpen et SoftClose
- Affichage de l'heure
- Minuterie
- Chauffage rapide de l'espace de cuisson grâce au préchauffage
- Espace de cuisson DualEmail
- Mode Sabbath
- Livre de recettes payant

Informations sur l'appareil

Dimensions (H x L x P) 598 x 548 x 569 mm
Raccordement 380-415 V 2N~ 4300 W 10 A



Finition	Numéro d'article	Prix incl.	excl.
Modèle court			
Miroir noir	2303500005	3700.-	3422.76
Miroir Platinum	2303500008	3750.-	3469.01
TAR		10.81	10.-

ComhairSteamer V2000 6UC

Le four équipé de fonctions vapeur de base, pour l'encastrement inférieur. Peut aussi remplacer le four conventionnel.

Equipement



Commande et affichage

- Affichage graphique en couleurs
- Écran tactile avec CircleSlider
- Affichage personnalisable
- Nettoyage simple de la porte par démontage de la porte
- SoftOpen et SoftClose
- Affichage de l'heure
- Minuterie
- Chauffage rapide de l'espace de cuisson grâce au préchauffage
- Espace de cuisson DualEmail
- Mode Sabbath
- Livre de recettes payant

Informations sur l'appareil

Dimensions (H x L x P) 598 x 548 x 569 mm
Raccordement 380-415 V 2N~ 4300 W 10 A



Finition	Numéro d'article	Prix incl.	excl.
Encastrement inférieur, Modèle court			
Miroir noir	2310000000	3700.-	3422.76
Miroir Platinum	2310000001	3750.-	3469.01
TAR		10.81	10.-



Steamer V4000 38C

La version compacte du four à vapeur est équipée de la fonction Régénération.

Equipement



Commande et affichage

- Affichage graphique en couleurs
- Écran tactile avec CircleSlider
- Affichage personnalisable
- Nettoyage simple de la porte par démontage de la porte
- SoftOpen et SoftClose
- Affichage de l'heure
- Minuterie
- Espace de cuisson acier inox
- EasyCook avec fonctions de filtration

Informations sur l'appareil

Dimensions (H x L x P) 378 x 548 x 569 mm
Raccordement 380-415 V 2N~ 3300 W 10 A



Finition	Numéro d'article	Prix incl.	excl.
Appareil standard			
Miroir noir	2302400003	2660.-	2460.68
Miroir Platinum	2302400004	2710.-	2506.94
TAR		10.81	10.-

Dessins cotés – Excellence Line

CombiSteamer V6000 38C,
CombiSteamer V4000 38C,
Steamer V4000 38C
Valable pour les numéros d'article

CombiSteamer V6000 38C	CombiSteamer V4000 38C
-----------------------------------	-----------------------------------

2302900003	2302700001
2302900004	2302700002

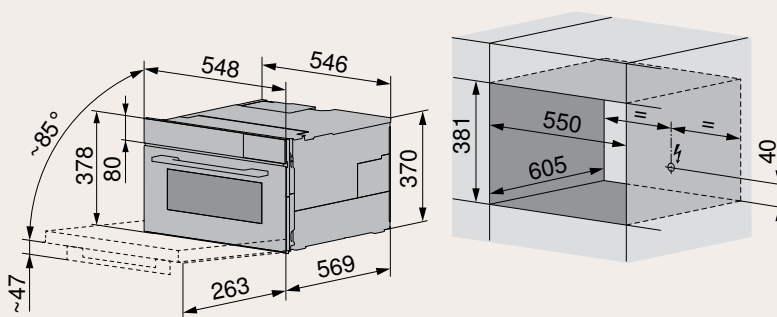

Steamer V4000 38C

2302400003
2302400004

Combairsteamer V6000 76C,
Combairsteamer V2000 76C
Valable pour les numéros d'article

Combairsteamer V6000 76C	Combairsteamer V2000 76C
-------------------------------------	-------------------------------------

2310500000	2303900000
2310500001	2303900001
2310600000	2303900002
2310600001	2303900003

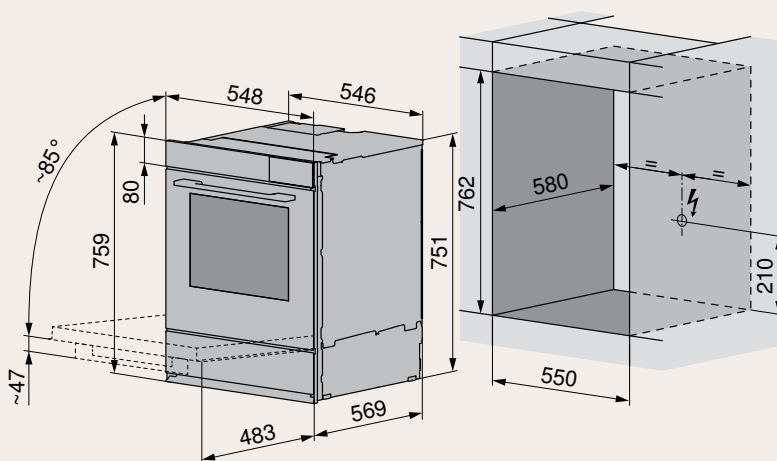

Combairsteamer V6000 7UC,
Combairsteamer V2000 7UC
Valable pour les numéros d'article

Combairsteamer V6000 7UC	Combairsteamer V2000 7UC
-------------------------------------	-------------------------------------

2305700001	2305600001
2305700002	2305600002
	2305600003
	2305600004

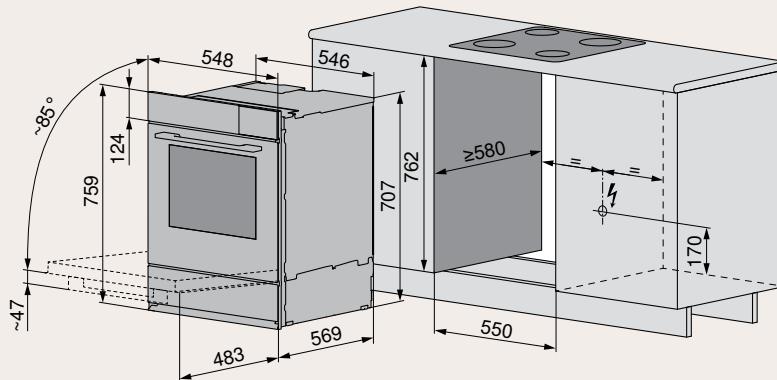

Dessins cotés – Excellence Line

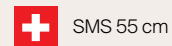

Combairsteamer V6000 60C,
Combairsteamer V2000 60C
Valable pour les numéros d'article

Combairsteamer V6000 60C

2303700002
2303700004

Combairsteamer V2000 60C

2303500005
2303500008

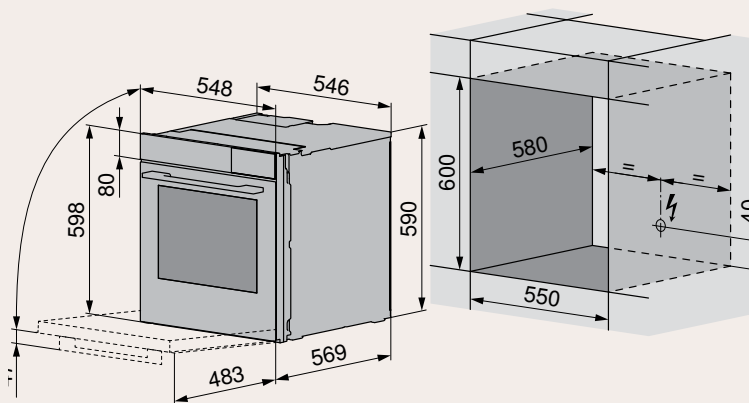

Combairsteamer V2000 6UC
Valable pour les numéros d'article

Combairsteamer V2000 6UC

2310000000
2310000001

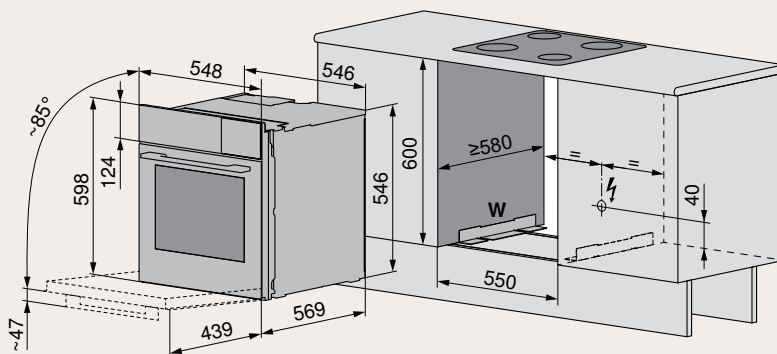
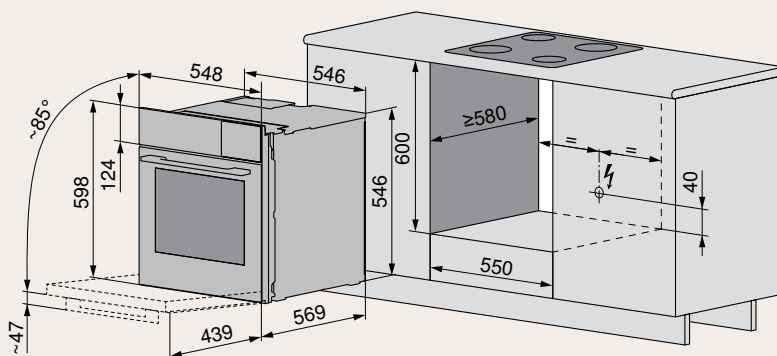

Des informations détaillées pour la planification
sont disponibles sur notre site Internet.



Equipement et accessoires – Excellence Line

Description	N° d'article	Prix TVA incl.	Prix hors TVA	CombiSteamer V6000 PowerSteam	CombiSteamer V6000	CombiSteamer V4000	CombairSteamer V6000	CombairSteamer V2000	Steamer V4000
1 Livre de recettes «A la vapeur. Avec la passion du détail»	1063712	53.-	51.66	◇	◇	●	◇	●	
2 Livre de recettes «Cuire au four. Avec la passion du détail»	1063708	53.-	51.66				●	●	
3 Brochure Vacuisine – Recettes inspirantes de grands chefs et tout ce qu'il faut savoir sur Vacuisine (cuisson sous vide)	1029753	40.-	38.99	●	●	●	●	●	●
4 Grille en acier inox, L x P: 430 x 370 mm	K44120	69.-	63.83	■ (1)	■ (1)	■ (1)	■ (1)	■ (1)	■ (1)
5 Plat en verre trempé, L x P x H: 430 x 345 x 24 mm	1102740	49.-	45.33	■ (1)					
6 Moule en porcelaine blanc, ⅔ GN, hauteur 65 mm	K27621	114.-	105.46	●	●	●	●	●	●
7 Moule en porcelaine blanc, ½ GN, hauteur 65 mm	K27622	93.-	86.03	●	●	●	●	●	●
8 Moule en porcelaine blanc, ⅓ GN, hauteur 65 mm	K27626	69.-	63.83	●	●	●	●	●	●
9 Insert à vapeur en acier inox pour moule en porcelaine ⅔ GN	K21254	44.-	40.70	●	●	●	●	●	●
10 Insert à vapeur en acier inox pour moule en porcelaine ½ GN	K21243	40.-	37.00	●	●	●	●	●	●
11 Insert à vapeur en acier inox pour moule en porcelaine ⅓ GN	K21252	34.-	31.45	●	●	●	●	●	●
12 Grille de rôtissage en acier inox, L x P: 390 x 330 mm	1100509	79.-	73.08	●	●	●	●	●	●

■ (nombre) compris dans la livraison ● compatible avec l'appareil (●) position sur la grille ◇ disponible gratuitement (avec le bon de commande joint à l'appareil)



1



2



3



4



5



6



7



8



9/10/11



12



Euro 60 cm



SMS 55 cm

Description	N° d'article	Prix TVA incl.	Prix hors TVA	CombiSteamer V6000 PowerSteam	CombiSteamer V6000	CombiSteamer V2000	CombairSteamer V6000	CombairSteamer V4000	Steamer V4000
1 Bac de cuisson non perforé, 2/3 GN, hauteur 40 mm	K42365	69.-	63.83	●	●	●	●	●	●
2 Bac de cuisson non perforé, 2/3 GN, hauteur 40 mm, avec bec verseur	K42366	79.-	73.08	●	●	●	●	●	●
3 Bac de cuisson non perforé, 1/2 GN, hauteur 40 mm	K50319	60.-	55.50	●	●	●	●	●	●
4 Bac de cuisson non perforé, 1/2 GN, hauteur 65 mm	K50320	71.-	65.68	●	●	●	●	●	●
5 Bac de cuisson non perforé, 1/3 GN, hauteur 40 mm	K23223	58.-	53.65	●	●	●	●	●	●
6 Bac de cuisson non perforé, 1/3 GN, hauteur 65 mm	K27358	69.-	63.83	●	●	●	●	●	●
7 Bac de cuisson non perforé, 1/3 GN, hauteur 100 mm	K27359	80.-	74.01	●	●	●	●	●	●
8 Bac de cuisson perforé, 2/3 GN, hauteur 40 mm	K42363	79.-	73.08	●	●	●	●	●	●
9 Bac de cuisson perforé, 2/3 GN, hauteur 65 mm	K42367	93.-	86.03	●	●	●	●	●	●
10 Bac de cuisson perforé, 1/2 GN, hauteur 40 mm	K50327	71.-	65.68	●	●	●	●	●	●
11 Bac de cuisson perforé, 1/3 GN, hauteur 40 mm	K23208	69.-	63.83	●	●	●	●	●	●
12 Bac de cuisson perforé, 1/3 GN, hauteur 65 mm	K27357	79.-	73.08	●	●	●	●	●	●
13 Bac de cuisson perforé, L x P x H: 430 x 370 x 25 mm	K40011	92.-	85.11	■ (1)	■ (1)	■ (1)	■ (1)	■ (1)	■ (1)
14 Bac de cuisson en plastique perforé, 1/3 GN, hauteur 52 mm	K40199	48.-	44.40	■ (1)	●	●	●	●	●
15 Plaque en acier inox non perforée, 2/3 GN, hauteur 20 mm	K42362	58.-	53.65	●	●	●	●	●	●
16 Plaque en acier inox non perforée, 1/3 GN, hauteur 20 mm	K23224	46.-	42.55	●	●	●	●	●	●
17 Plaque en acier inox non perforée, L x P x H: 430 x 370 x 25 mm	K40010	69.-	63.83	■ (1)	■ (1)	■ (1)	■ (1)	■ (1)	■ (1)
18 Plaque à gâteaux DualEmaille, L x P x H: 430 x 370 x 25 mm	K44077	92.-	85.11	■ (1)	■ (1)	■ (1)	■ (1)	■ (1)	■ (1)

■ (nombre) compris dans la livraison ● compatible avec l'appareil (●) position sur la grille



1



2



3



4



5



6



7



8



9



10



11



12



13



14



15



16



17



18



Description	N° d'article	Prix TVA incl.	Prix hors TVA	CombiSteamer V6000 PowerSteam	CombiSteamer V6000	CombiSteamer V4000	CombiSteamer V6000	CombiSteamer V2000	Steamer V4000
1 Plaque à gâteaux ronde avec TopClean, Ø 24 cm	K34527	47.-	43.48	●	●	●	●	●	●
2 Plaque à gâteaux ronde avec TopClean, Ø 29 cm	K34528	60.-	55.50	●	●	●	●	●	●
3 Plaque à gâteaux ronde avec TopClean, Ø 31 cm	K34529	65.-	60.13	●	●	●	●	●	●
4 Moule à terrine en acier inox, semi-circulaire, 60 x 60 x 300 mm	K27623	79.-	73.08	●	●	●	●	●	●
5 Moule à terrine en acier inox, triangulaire, 55 x 55 x 300 mm	K27624	79.-	73.08	●	●	●	●	●	●
6 Élément coulissant à sortie totale CombiSteamer 60, 3 niveaux	1245911	214.-	197.96				●	●	
7 Élément coulissant à sortie totale CombiSteamer et Steamer 45, 3 niveaux	1245912	214.-	197.96		●	●			●
8 Élément coulissant à sortie totale CombiSteamer et Steamer 38, 2 niveaux	1245913	172.-	159.11		●	●			●
9 ThermoBox pour 1/3 GN, hauteur max. 65 mm	K37234	87.-	80.48	●	●	●	●	●	●
10 Pelle à sushi, avec instructions du fabricant	K50895	53.-	49.03	●	●	●	●	●	●
11 Serviettes rafraîchissantes oshibori, lot de 6 pièces	1029704	20.-	18.50	●	●	●	●	●	●
12 Tampons d'étanchéité pour Vacuisine avec sonde de température, 1 rouleau de 100 cm	1029496	26.-	24.05	●	●	●	●	●	●
13 Détartrant Durgol	B28005	19.-	17.58	■	■	■	■	■	■
14 Détergent pour acier inox SteamerCleaner, 250 ml	1100327	21.-	19.43	●	●	●			●

■ compris dans la livraison ● compatible avec l'appareil (●) position sur la grille

Légende des dimensions GN (norme gastro)

	Largeur (L)	x	Profondeur (P)
2/3 GN	325 mm	x	354 mm
1/2 GN	325 mm	x	265 mm
1/3 GN	325 mm	x	177 mm



Autres accessoires sur vzug.com/accessoires





Fours et cuisinières

Nos fours sont équipés de fonctions puissantes alliées à un design minimaliste et élégant. Des technologies de pointe s'associent à une interface utilisateur intuitive pour offrir un confort d'utilisation optimal et des résultats toujours parfaits.

Des préparations raffinées au four

Une texture parfaite à l'intérieur comme à l'extérieur

Une distribution uniforme de la chaleur, de nombreux modes de cuisson et un contrôle précis de la température permettent aux cordons-bleus d'obtenir des résultats dont ils peuvent être fiers. Le contrôle de l'humidité améliore le processus de cuisson ou de rôtissage, créant une croûte croustillante à l'extérieur et une texture parfaitement humide ou aérienne à l'intérieur.

L'équilibre entre esthétique et fonction

La gamme de fours de V-ZUG est le fruit de nombreuses années d'expérience dans le développement de technologies avancées dans le domaine de la cuisson et de la vapeur. Nos appareils offrent de puissantes fonctions de cuisson automatiques alliées à un design suisse minimaliste.

Une expérience utilisateur à la fois intelligente et intuitive

Le CircleSlider et l'interface utilisateur complète des fours V-ZUG révolutionnent l'expérience utilisateur des produits de la gamme Excellence Line. Rapide, intuitif et entièrement personnalisable. En bref: une expérience utilisateur impressionnante.



Découvrir la gamme de fours.



Le nouveau Comhair V600 – la précision pour des résultats parfaits au quotidien

Le nouveau Comhair V600 est le four de tous ceux qui ont une préférence pour les commutateurs rotatifs classiques, tout en étant néanmoins doté d'un écran tactile moderne et intuitif. Travaillant sur une large plage de températures avec une précision maximale, il garantit la perfection culinaire pour la préparation quotidienne des repas.

Une simplicité d'utilisation exceptionnelle

Conçue en collaboration avec les clients de V-ZUG, la nouvelle interface met l'accent sur l'utilisation intuitive. Le grand écran tactile est facile à lire et les boutons ergonomiques permettent de commander l'appareil en toute simplicité. Petit détail agréable: pour sélectionner les différents programmes ou modes de fonctionnement, il suffit de tourner le bouton et d'attendre un instant – ils se lancent alors automatiquement. Le paramétrage convivial améliore encore l'expérience utilisateur.

Un design intemporel made in Switzerland

Conçu, développé et fabriqué en Suisse, le Comhair V600 est le reflet d'un savoir-faire artisanal remarquable. Incarnant les principes du design suisse, il combine harmonieusement minimalisme moderne et élégance intemporelle. La palette de modèles disponibles dans différentes tailles et formats permet une intégration en toute simplicité dans toutes les configurations de cuisine. Disponible en noir ou blanc, cet appareil s'adapte et s'intègre à tous les styles.

Quand fonctionnalité rime avec élégance

Le Comhair V600 est conçu pour fournir des résultats de cuisson exceptionnels. Avec sa large plage de températures et sa précision inégalée, il permet d'atteindre la perfection dans toutes les préparations culinaires du quotidien. Les fonctions spéciales améliorent l'expérience utilisateur. L'esthétique contemporaine de ce four séduira ceux qui apprécient la sensation d'actionner les boutons, ainsi que la modernité et la convivialité d'un écran numérique.

Cuire et rôtir simultanément

La combinaison d'un plan de cuisson de haute qualité et d'un four puissant permet une expérience culinaire «tout-en-un» efficace. Si un plat est composé de plusieurs garnitures, celles-ci peuvent être préparées en même temps, ce qui permet de gagner du temps et d'économiser de l'énergie. Une solution idéale pour les chefs amateurs qui souhaitent assouvir leur passion de la cuisine sans aucune limite.



12:45

Programmes de cuisson éprouvés et innovants

Du réglage manuel aux programmes automatiques en quelques commandes, nos fours couvrent les besoins les plus divers.



Air chaud eco et Chaleur voûte et sole eco

Les programmes Eco permettent d'économiser de l'énergie sans renoncer à la qualité. Ils sont parfaits pour les plats braisés.



CuissonMatic

L'appareil choisit le mode de cuisson qui convient à l'aliment à cuisiner, et règle avec précision la température et la durée. C'est le programme idéal pour les amuse-gueules, gratins, pains, tresses, tartes ou pizzas.



Air chaud humide

Les ragoûts, les potées et les ratatouilles conservent leur humidité dans l'espace de cuisson, le plat ne se dessèche donc pas.



Rôtissage doux

Avec la sonde de température de l'aliment à cuire 3 points de mesure, cette fonction garantit une cuisson parfaite de la viande sur simple pression d'une touche, à l'heure précise à laquelle on souhaite la servir.



PizzaPlus

Ce programme combine la fonction Air chaud avec la chaleur sole. Pour des pizzas, focaccias italiennes, quiches et tartes dorées sur le dessus et croustillantes en dessous.

Pyrolyse

Sans intervention manuelle, les salissures se transforment en cendres grâce au programme de nettoyage spécial Pyrolyse. Il suffit ensuite de passer un chiffon humide sur les parois.





	Comhair V6000	Comhair V4000	Comhair V2000
Page du catalogue	66-68	69-71	71-73
Finitions			
Miroir noir Platinum Pearl	● ● ●	● ● ○	● ● ○
AutoDoor	●*		
Eclairage LED Halogène	● ○	○ ●	○ ●
Eclairage automatique avec la porte au choix	●	●	
Volume de l'espace de cuisson (l) 69 43	● ●	● ●	● ●
Taille 76 60 45 38	● ● ● ○	● ● ● ●	● ● ● ○
Tiroir avec SoftClose (pour les appareils de 76 cm de hauteur)	●	●	●
Classe d'efficacité énergétique	A+	A	A
Autonettoyage pyrolytique	●*	●*	
TopClean	●	●	●*
Exclusivités V-ZUG			
CuissonMatic avec Climate Control System (CCS)	●		
Sonde d'atmosphère	●		
Rôtissage doux	●	●	
Sonde de température de l'aliment à cuire 3 points	●	●	
Recettes intégrées Favoris EasyCook	● ● ●	● ● ●	● ● ○
V-ZUG-Home	●	●	●
Recettes personnelles	●	●	
Applications			
Chaleur voûte et sole/humide/eco	●	●	●
Air chaud/humide/eco	●	●	●
Température maximale avec air chaud Chaleur voûte et sole	280 (300*) 280 (300*)	280 (300*) 280 (300*)	280 280
PizzaPlus	●	●	●
Gril Gril avec chaleur tournante	● ●	● ●	● ●
Préchauffage	●	●	●
Chauffe-assiettes	●	●	●
Maintien au chaud	●	●	●
Broche tournante	●**/**		
Commande et affichage			
Ecran tactile personnalisable avec CircleSlider	●	●	●
Langues	16	16	16
Affichage de l'heure Minuterie	● ●	● ●	● ●
Passage automatique heure d'été/d'hiver	●	●	●

● = disponible ○ = non disponible * en option

** La broche tournante n'est pas comprise dans la livraison, mais peut être commandée gratuitement. *** Uniquement pour les appareils 60/76



AutoDoor

Comhair V6000 60 / 60P

L'appareil règle automatiquement l'heure et la température grâce à la fonction CuissonMatic et se nettoie pratiquement tout seul grâce au revêtement TopClean et l'option pyrolyse.

Equipement

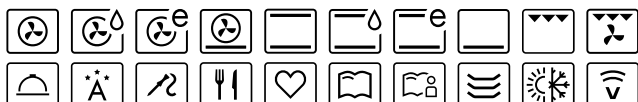

Commande et affichage

- Affichage graphique en couleurs
- Écran tactile avec CircleSlider
- Affichage personnalisable
- Lumière allumée automatiquement à la fin du programme
- Eclairage LED
- Nettoyage simple de la porte par démontage de la porte
- SoftOpen et SoftClose
- Affichage de l'heure
- Minuterie
- Chauffage rapide de l'espace de cuisson grâce au préchauffage
- EasyCook avec fonctions de filtration
- Sonde de température à 3 points
- Tournebroche
- Mode Sabbat
- Livre de recettes inclus
- Démonstration gratuite à domicile

Informations sur l'appareil

Dimensions (H x L x P) 598 x 597 x 569 mm
Raccordement 380-415 V 2N~ 3400 W 10 A



Finition	Numéro d'article	Prix incl.	excl.
TopClean			
Miroir noir	2104700001	3570.-	3302.50
Miroir Platinum	2104700003	3620.-	3348.75
Autonettoyage			
Miroir noir	2105700003	3930.-	3635.52
Miroir Platinum	2105700005	3980.-	3681.78
Miroir Pearl	2105700007	4010.-	3709.53
TAR		10.81	10.-

Comhair V6000 60 / 60P

La fonction CuissonMatic et l'ouverture/fermeture de porte automatique offrent un confort maximal. Grâce au revêtement TopClean et à l'option pyrolyse, l'appareil se nettoie pratiquement tout seul.

Equipement



Commande et affichage

- Affichage graphique en couleurs
- Écran tactile avec CircleSlider
- Affichage personnalisable
- Lumière allumée automatiquement à la fin du programme
- Eclairage LED
- AutoDoor
- Refroidissement automatique
- Nettoyage simple de la porte par démontage de la porte
- SoftOpen et SoftClose
- Affichage de l'heure
- Minuterie
- Chauffage rapide de l'espace de cuisson grâce au préchauffage
- EasyCook avec fonctions de filtration
- Sonde de température à 3 points
- Tournebroche
- Livre de recettes inclus
- Démonstration gratuite à domicile

Informations sur l'appareil

Dimensions (H x L x P) 598 x 597 x 569 mm
Raccordement 380-415 V 2N~ 3400 W 10 A



Finition	Numéro d'article	Prix incl.	excl.
AutoDoor, TopClean			
Miroir noir	2106800001	4020.-	3718.78
Miroir Platinum	2106800003	4070.-	3765.03
AutoDoor, Autonettoyage			
Miroir noir	2107300001	4380.-	4051.80
Miroir Platinum	2107300003	4430.-	4098.06
TAR		10.81	10.-



Combair V6000 76 / 76P

Doté d'un tiroir chauffant intégré avec SoftClose, le four se nettoie pratiquement tout seul grâce au revêtement TopClean et à l'option pyrolyse.

Équipement



Commande et affichage

- Affichage graphique en couleurs
- Écran tactile avec CircleSlider
- Affichage personnalisable
- Lumière allumée automatiquement à la fin du programme
- Eclairage LED
- Nettoyage simple de la porte par démontage de la porte
- SoftOpen et SoftClose
- Affichage de l'heure
- Minuterie
- Chauffage rapide de l'espace de cuisson grâce au préchauffage
- EasyCook avec fonctions de filtration
- Sonde de température à 3 points
- Tournebroche
- Mode Sabbat
- Livre de recettes inclus
- Démonstration gratuite à domicile

Informations sur l'appareil

Dimensions (H x L x P) 759 x 597 x 569 mm
Raccordement 380-415 V 2N~ 3700 W 10 A



Finition	Numéro d'article	Prix incl.	excl.
Tiroir chauffant de l'appareil, TopClean			
Miroir noir	2111300000	3750.-	3469.01
Miroir Platinum	2111300001	3800.-	3515.26
Tiroir chauffant de l'appareil, Autonettoyage			
Miroir noir	2111700000	4110.-	3802.04
Miroir Platinum	2111700001	4160.-	3848.29
TAR		10.81	10.-

Combair V6000 7U / 7UP

Ce four du niveau de confort le plus élevé dispose d'un tiroir chauffant intégré avec SoftClose. Convient pour un encastrement inférieur.

Équipement



Commande et affichage

- Affichage graphique en couleurs
- Écran tactile avec CircleSlider
- Affichage personnalisable
- Lumière allumée automatiquement à la fin du programme
- Eclairage LED
- Nettoyage simple de la porte par démontage de la porte
- SoftOpen et SoftClose
- Affichage de l'heure
- Minuterie
- Chauffage rapide de l'espace de cuisson grâce au préchauffage
- EasyCook avec fonctions de filtration
- Sonde de température à 3 points
- Tournebroche
- Mode Sabbat
- Livre de recettes inclus
- Démonstration gratuite à domicile

Informations sur l'appareil

Dimensions (H x L x P) 759 x 597 x 569 mm
Raccordement 380-415 V 2N~ 3700 W 10 A



Finition	Numéro d'article	Prix incl.	excl.
Encastrement inférieur, Tiroir chauffant de l'appareil, TopClean			
Miroir noir	2108800001	3750.-	3469.01
Miroir Platinum	2108800002	3800.-	3515.26
Encastrement inférieur, Tiroir chauffant de l'appareil, Autonettoyage			
Miroir noir	2109000001	4110.-	3802.04
Miroir Platinum	2109000002	4160.-	3848.29
TAR		10.81	10.-

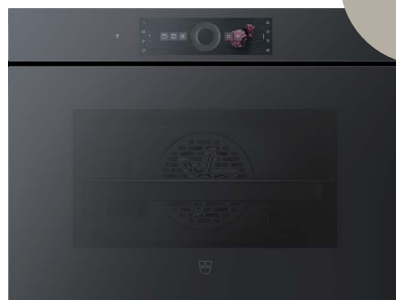

AutoDoor



Combair V6000 45 / 45P

L'appareil optimal pour des performances élevées, idéal en complément d'un four à vapeur combiné.

Equipement



Commande et affichage

- Affichage graphique en couleurs
- Écran tactile avec CircleSlider
- Affichage personnalisable
- Lumière allumée automatiquement à la fin du programme
- Eclairage LED
- Nettoyage simple de la porte par démontage de la porte
- SoftOpen et SoftClose
- Affichage de l'heure
- Minuterie
- Chauffage rapide de l'espace de cuisson grâce au préchauffage
- EasyCook avec fonctions de filtration
- Sonde de température à 3 points
- Mode Sabbat
- Livre de recettes inclus
- Démonstration gratuite à domicile

Informations sur l'appareil

Dimensions (H x L x P) 454 x 597 x 569 mm
Raccordement 380-415 V 2N~ 3000 W 10 A



Finition	Numéro d'article	Prix incl.	excl.
TopClean			
Miroir noir	2105000003	3450.-	3191.49
Miroir Platinum	2105000004	3500.-	3237.74
Autonettoyage			
Miroir noir	2105900003	3810.-	3524.51
Miroir Platinum	2105900004	3860.-	3570.77
Miroir Pearl	2105900005	3890.-	3598.52
TAR		10.81	10.-

Combair V6000 45 / 45P

L'appareil optimal avec ouverture/fermeture de porte automatique pour des performances élevées, idéal en complément d'un four à vapeur combiné.

Equipement



Commande et affichage

- Affichage graphique en couleurs
- Écran tactile avec CircleSlider
- Affichage personnalisable
- Lumière allumée automatiquement à la fin du programme
- Eclairage LED
- AutoDoor
- Refroidissement automatique
- Nettoyage simple de la porte par démontage de la porte
- SoftOpen et SoftClose
- Affichage de l'heure
- Minuterie
- Chauffage rapide de l'espace de cuisson grâce au préchauffage
- EasyCook avec fonctions de filtration
- Sonde de température à 3 points
- Livre de recettes inclus
- Démonstration gratuite à domicile

Informations sur l'appareil

Dimensions (H x L x P) 454 x 597 x 569 mm
Raccordement 380-415 V 2N~ 3000 W 10 A



Finition	Numéro d'article	Prix incl.	excl.
AutoDoor, TopClean			
Miroir noir	2106700001	3900.-	3607.77
Miroir Platinum	2106700002	3950.-	3654.02
AutoDoor, Autonettoyage			
Miroir noir	2107000001	4260.-	3940.80
Miroir Platinum	2107000002	4310.-	3987.05
TAR		10.81	10.-



Comhair V4000 60 / 60P

Le four le plus apprécié, avec l'aide d'EasyCook pour le choix du programme. Grâce au revêtement TopClean et à l'option pyrolyse, il se nettoie pratiquement tout seul.

Equipement

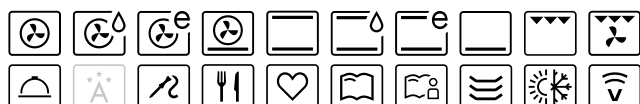

Commande et affichage

- Affichage graphique en couleurs
- Écran tactile avec CircleSlider
- Affichage personnalisable
- Lumière allumée automatiquement à la fin du programme
- Nettoyage simple de la porte par démontage de la porte
- SoftOpen et SoftClose
- Affichage de l'heure
- Minuterie
- Chauffage rapide de l'espace de cuisson grâce au préchauffage
- EasyCook avec fonctions de filtration
- Sonde de température à 3 points
- Mode Sabbat
- Livre de recettes payant

Informations sur l'appareil

Dimensions (H x L x P) 598 x 597 x 569 mm
Raccordement 380-415 V 2N~ 3400 W 10 A



Finition	Numéro d'article	Prix incl.	excl.
TopClean			
Miroir noir	2104500003	2990.-	2765.96
Miroir Platinum	2104500005	3040.-	2812.21
Autonettoyage			
Miroir noir	2105500003	3350.-	3098.98
Miroir Platinum	2105500005	3400.-	3145.24
TAR		10.81	10.-

Comhair V4000 76 / 76P

Le four le plus apprécié, avec l'aide d'EasyCook pour le choix du programme, combiné à un tiroir chauffant intégré avec SoftClose.

Equipement



Commande et affichage

- Affichage graphique en couleurs
- Écran tactile avec CircleSlider
- Affichage personnalisable
- Lumière allumée automatiquement à la fin du programme
- Nettoyage simple de la porte par démontage de la porte
- SoftOpen et SoftClose
- Affichage de l'heure
- Minuterie
- Chauffage rapide de l'espace de cuisson grâce au préchauffage
- EasyCook avec fonctions de filtration
- Sonde de température à 3 points
- Mode Sabbat
- Livre de recettes payant

Informations sur l'appareil

Dimensions (H x L x P) 759 x 597 x 569 mm
Raccordement 380-415 V 2N~ 3700 W 10 A



Finition	Numéro d'article	Prix incl.	excl.
Tiroir chauffant de l'appareil, TopClean			
Miroir noir	2106400001	3170.-	2932.47
Miroir Platinum	2106400000	3220.-	2978.72
Tiroir chauffant de l'appareil, Autonettoyage			
Miroir noir	2106600001	3530.-	3265.49
Miroir Platinum	2106600000	3580.-	3311.75
TAR		10.81	10.-



Combair V4000 7U / 7UP

Four avec tiroir intégré avec SoftClose qui facilite le quotidien. Convient pour un encastrement inférieur, idéal pour un remplacement.

Équipement

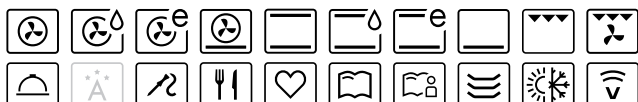

Commande et affichage

- Affichage graphique en couleurs
- Écran tactile avec CircleSlider
- Affichage personnalisable
- Lumière allumée automatiquement à la fin du programme
- Nettoyage simple de la porte par démontage de la porte
- SoftOpen et SoftClose
- Affichage de l'heure
- Minuterie
- Chauffage rapide de l'espace de cuisson grâce au préchauffage
- EasyCook avec fonctions de filtration
- Sonde de température à 3 points
- Mode Sabbat
- Livre de recettes payant

Informations sur l'appareil

Dimensions (H x L x P) 759 x 597 x 569 mm
Raccordement 380-415 V 2N~ 3700 W 10 A



Finition	Numéro d'article	Prix incl.	excl.
Encastrement inférieur, Tiroir chauffant de l'appareil, TopClean			
Miroir noir	2108600001	3170.-	2932.47
Miroir Platinum	2108600002	3220.-	2978.72
Encastrement inférieur, Tiroir chauffant de l'appareil, Autonettoyage			
Miroir noir	2108700001	3530.-	3265.49
Miroir Platinum	2108700002	3580.-	3311.75
TAR		10.81	10.-

Combair V4000 45 / 45P

Très apprécié, ce four de faible hauteur offre toutes les fonctions de cuisson essentielles.

Équipement



Commande et affichage

- Affichage graphique en couleurs
- Écran tactile avec CircleSlider
- Affichage personnalisable
- Lumière allumée automatiquement à la fin du programme
- Nettoyage simple de la porte par démontage de la porte
- SoftOpen et SoftClose
- Affichage de l'heure
- Minuterie
- Chauffage rapide de l'espace de cuisson grâce au préchauffage
- EasyCook avec fonctions de filtration
- Sonde de température à 3 points
- Mode Sabbat
- Livre de recettes payant

Informations sur l'appareil

Dimensions (H x L x P) 454 x 597 x 569 mm
Raccordement 380-415 V 2N~ 3000 W 10 A



Finition	Numéro d'article	Prix incl.	excl.
TopClean			
Miroir noir	2104900003	2870.-	2654.95
Miroir Platinum	2104900004	2920.-	2701.20
Autonettoyage			
Miroir noir	2105800003	3230.-	2987.97
Miroir Platinum	2105800004	3280.-	3034.23
TAR		10.81	10.-



Combair V4000 38

Le four tant apprécié de l'Excellence Line offrant gain de place, d'excellents résultats de cuisson, confort et design.

Equipement



Commande et affichage

- Affichage graphique en couleurs
- Écran tactile avec CircleSlider
- Affichage personnalisable
- Lumière allumée automatiquement à la fin du programme
- Nettoyage simple de la porte par démontage de la porte
- SoftOpen et SoftClose
- Affichage de l'heure
- Minuterie
- Chauffage rapide de l'espace de cuisson grâce au préchauffage
- EasyCook avec fonctions de filtration
- Sonde de température à 3 points
- Mode Sabbat
- Livre de recettes payant

Informations sur l'appareil

Dimensions (H x L x P) 378 x 597 x 569 mm
Raccordement 380-415 V 2N~ 3000 W 10 A



Finition	Numéro d'article	Prix incl.	excl.
TopClean			
Miroir noir	2112400000	2750.-	2543.94
Miroir Platinum	2112400001	2800.-	2590.19
TAR		10.81	10.-

Combair V2000 60

Le modèle Excellence Line d'entrée de gamme séduit par son grand espace de cuisson.

Equipement



Commande et affichage

- Affichage graphique en couleurs
- Écran tactile avec CircleSlider
- Affichage personnalisable
- Nettoyage simple de la porte par démontage de la porte
- SoftOpen et SoftClose
- Affichage de l'heure
- Minuterie
- Chauffage rapide de l'espace de cuisson grâce au préchauffage
- Mode Sabbat
- Livre de recettes payant

Informations sur l'appareil

Dimensions (H x L x P) 598 x 597 x 569 mm
Raccordement 380-415 V 2N~ 3400 W 10 A



Finition	Numéro d'article	Prix incl.	excl.
Appareil standard			
Miroir noir	2104300001	2490.-	2303.42
Miroir Platinum	2104300005	2540.-	2349.68
Appareil standard, TopClean			
Miroir noir	2104300003	2610.-	2414.43
Miroir Platinum	2104300007	2660.-	2460.68
TAR		10.81	10.-



Combair V2000 6U

Le modèle Excellence Line d'entrée de gamme pour encastrement inférieur est doté d'un grand espace de cuisson.

Equipement

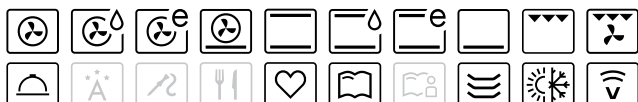

Commande et affichage

- Affichage graphique en couleurs
- Écran tactile avec CircleSlider
- Affichage personnalisable
- Nettoyage simple de la porte par démontage de la porte
- SoftOpen et SoftClose
- Affichage de l'heure
- Minuterie
- Chauffage rapide de l'espace de cuisson grâce au préchauffage
- Mode Sabbat
- Livre de recettes payant

Informations sur l'appareil

Dimensions (H x L x P) 598 x 597 x 569 mm
Raccordement 380-415 V 2N~ 3400 W 10 A



Finition	Numéro d'article	Prix incl.	excl.
Encastrement inférieur			
Miroir noir	2111000000	2490.-	2303.42
Miroir Platinum	2111000002	2540.-	2349.68
Encastrement inférieur, TopClean			
Miroir noir	2111000001	2610.-	2414.43
Miroir Platinum	2111000003	2660.-	2460.68
TAR		10.81	10.-



Combair V2000 76

Le modèle Excellence Line d'entrée de gamme séduit par son grand espace de cuisson et son tiroir intégré chauffant.

Equipement



Commande et affichage

- Affichage graphique en couleurs
- Écran tactile avec CircleSlider
- Affichage personnalisable
- Nettoyage simple de la porte par démontage de la porte
- SoftOpen et SoftClose
- Affichage de l'heure
- Minuterie
- Chauffage rapide de l'espace de cuisson grâce au préchauffage
- Mode Sabbat
- Livre de recettes payant

Informations sur l'appareil

Dimensions (H x L x P) 759 x 597 x 569 mm
Raccordement 380-415 V 2N~ 3700 W 10 A



Finition	Numéro d'article	Prix incl.	excl.
Tiroir chauffant de l'appareil			
Miroir noir	2105200001	2680.-	2479.19
Miroir Platinum	2105200000	2730.-	2525.44
Tiroir chauffant de l'appareil, TopClean			
Miroir noir	2105200003	2790.-	2580.94
Miroir Platinum	2105200002	2840.-	2627.20
TAR		10.81	10.-



Combair V2000 7U

Le modèle Excellence Line d'entrée de gamme séduit par son grand espace de cuisson et son tiroir intégré. Convient pour un encastrement inférieur.

Équipement



Commande et affichage

- Affichage graphique en couleurs
- Écran tactile avec CircleSlider
- Affichage personnalisable
- SoftOpen et SoftClose
- Affichage de l'heure
- Minuterie
- Chauffage rapide de l'espace de cuisson grâce au préchauffage
- Mode Sabbat

Informations sur l'appareil

Dimensions (H x L x P) 759 x 597 x 569 mm
Raccordement 380-415 V 2N~ 3700 W 10 A



Finition	Numéro d'article	Prix incl.	excl.
Encastrement inférieur, Tiroir chauffant de l'appareil			
Miroir noir	2108500001	2680.-	2479.19
Miroir Platinum	2108500003	2730.-	2525.44
Encastrement inférieur, Tiroir chauffant de l'appareil, TopClean			
Miroir noir	2108500002	2790.-	2580.94
Miroir Platinum	2108500004	2840.-	2627.20
TAR		10.81	10.-

Combair V2000 45

Le four compact et pratique équipé de tous les programmes de cuisson classiques, particulièrement prisé comme modèle d'entrée de gamme.

Équipement



Commande et affichage

- Affichage graphique en couleurs
- Écran tactile avec CircleSlider
- Affichage personnalisable
- Nettoyage simple de la porte par démontage de la porte
- SoftOpen et SoftClose
- Affichage de l'heure
- Minuterie
- Chauffage rapide de l'espace de cuisson grâce au préchauffage
- Mode Sabbat
- Livre de recettes payant

Informations sur l'appareil

Dimensions (H x L x P) 454 x 597 x 569 mm
Raccordement 380-415 V 2N~ 3000 W 10 A



Finition	Numéro d'article	Prix incl.	excl.
Appareil standard			
Miroir noir	2104800001	2370.-	2192.41
Miroir Platinum	2104800003	2420.-	2238.67
Appareil standard, TopClean			
Miroir noir	2104800002	2480.-	2294.17
Miroir Platinum	2104800004	2530.-	2340.43
TAR		10.81	10.-

Dessins cotés – Excellence Line

Comhair V6000 60/60P, Comhair V4000 60/60P,
Comhair V2000 60
Valable pour les numéros d'article

Comhair V6000 60/60P

- 2104700001
- 2104700003
- 2105700003
- 2105700005
- 2105700007
- 2106800001
- 2106800003
- 2107300001
- 2107300003

Comhair V4000 60/60P

- 2104500003
- 2104500005
- 2105500003
- 2105500005

Comhair V2000 60

- 2104300001
- 2104300003
- 2104300005
- 2104300007

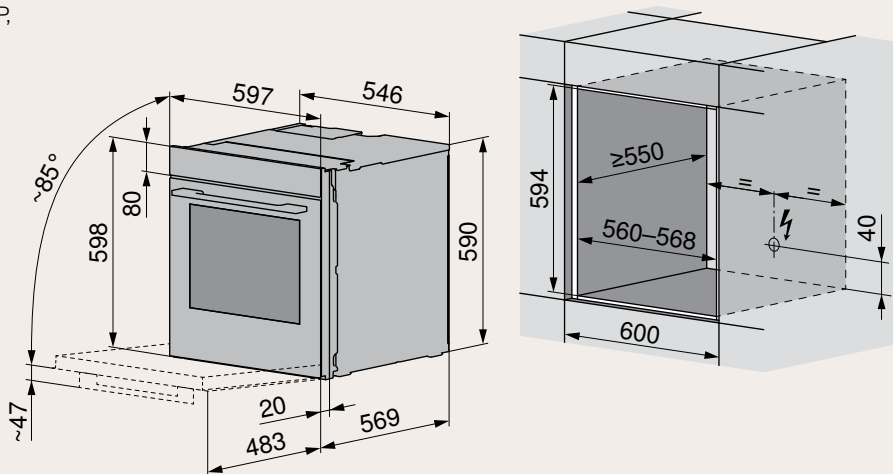

Comhair V2000 6U
Valable pour les numéros d'article

Comhair V2000 6U

- 2111000000
- 2111000001
- 2111000002
- 2111000003

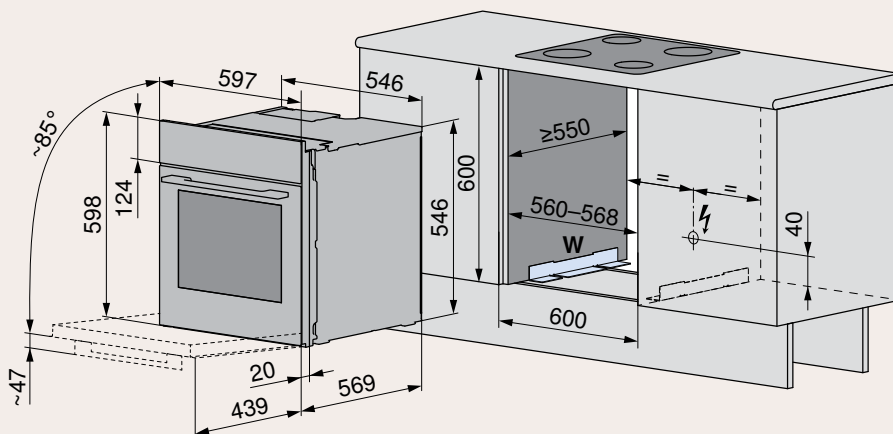
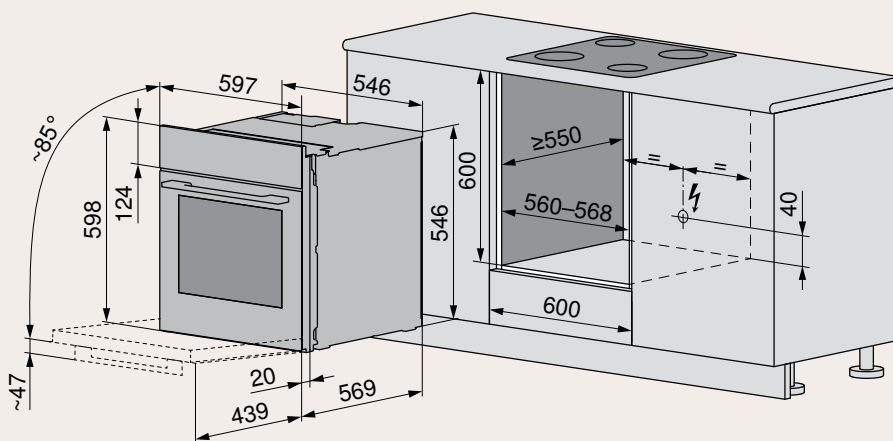

Comhair V6000 76/76P, Comhair V4000 76/76P,
Comhair V2000 76
Valable pour les numéros d'article

**Comhair V6000
76/76P**

2111300000
2111300001
2111700000
2111700001

**Comhair V4000
76/76P**

2106400000
2106400001
2106600000
2106600001

**Comhair V2000
76**

2105200000
2105200001
2105200002
2105200003

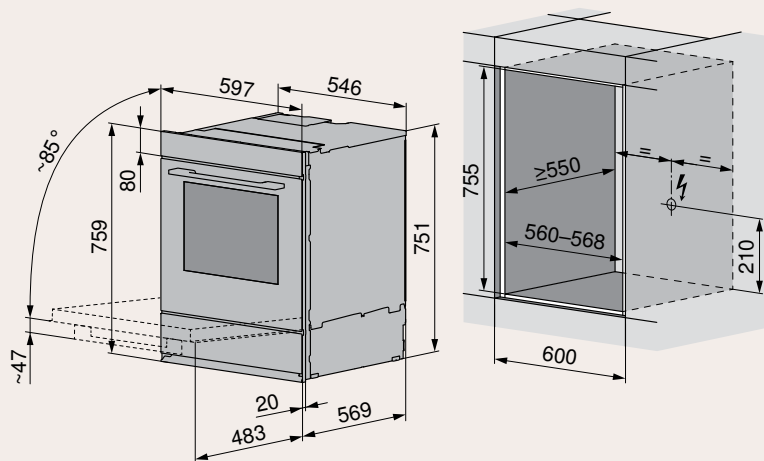

Comhair V6000 7U/7UP, Comhair V4000 7U/7UP,
Comhair V2000 7U
Valable pour les numéros d'article

**Comhair V6000
7U/7UP**

2108800001
2108800002
2109000001
2109000002

**Comhair V4000
7U/7UP**

2108600001
2108600002
2108700001
2108700002

**Comhair V2000
7U**

2108500001
2108500002
2108500003
2108500004

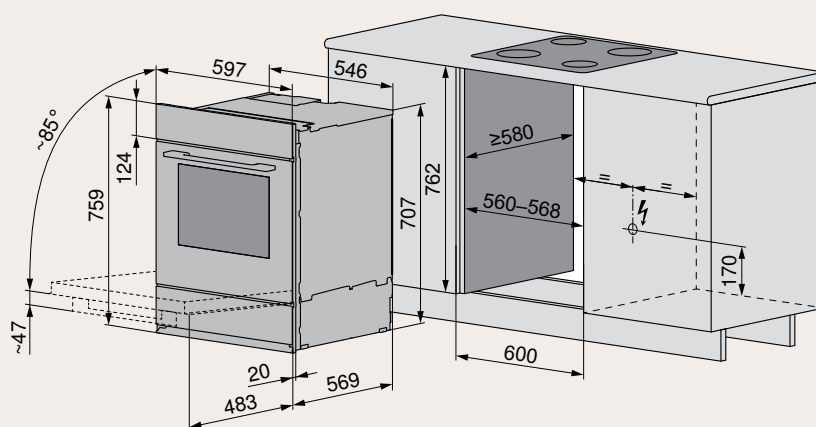

Des informations détaillées pour la planification
sont disponibles sur notre site Internet.



Comhair V6000 45/45P, Comhair V4000 45/45P,
Comhair V2000 45
Valable pour les numéros d'article

**Comhair V6000
45 / 45P**

- 2105000003
- 2105000004
- 2105900003
- 2105900004
- 2105900005
- 2106700001
- 2106700002
- 2107000001
- 2107000002

**Comhair V4000
45 / 45P**

- 2104900003
- 2104900004
- 2105800003
- 2105800004

**Comhair V2000
45**

- 2104800001
- 2104800002
- 2104800003
- 2104800004

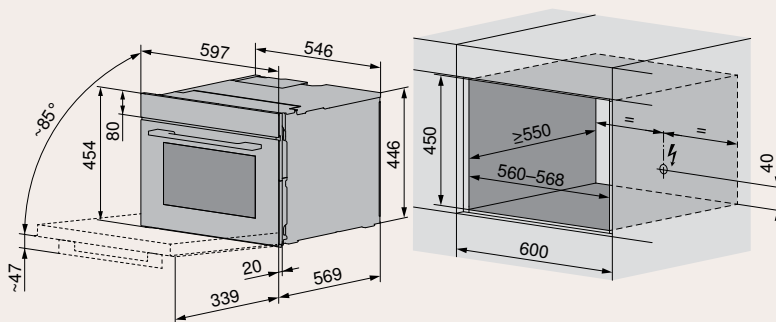

Comhair V4000 38
Valable pour les numéros d'article

**Comhair V4000
38**

- 2112400000
- 2112400001

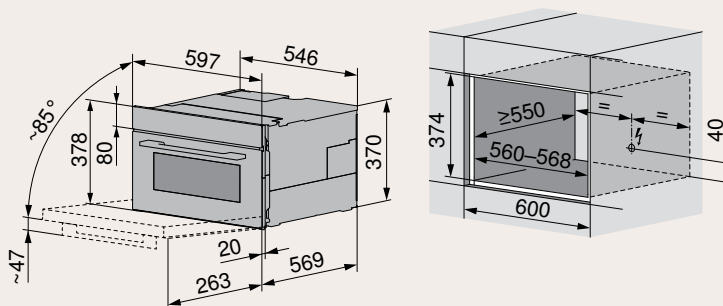

Des informations détaillées pour la planification
sont disponibles sur notre site Internet.

	Comhair V600	Comhair V400	Comhair V200
Page du catalogue	78-80	80/81	81
Finitions			
Verre Nero Verre Blanc	● ●		
Nero Blanc ChromeClass		● ● ●	● ● ○
Eclairage halogène	●	●	●
Nombre d'éclairages	2	2	1
Volume de l'espace de cuisson (l)	69	69	69
Taille 76 60	● ●	○ ●	○ ●
Classe d'efficacité énergétique	A	A	A
TopClean	●*	●*	
Exclusivités V-ZUG			
V-ZUG-Home	●	●	
Applications			
Chaleur voûte et sole/humide/eco	●	●	●
Air chaud/humide/eco	●	●	
PizzaPlus	●	●	
Gril Gril avec chaleur tournante	● ●	● ●	
Préchauffage	●	●	
Chauffe-assiettes	●	●	
Commande et affichage			
Commutateur rotatif métal plastique	● ○	○ ●	○ ●
SoftOpen et SoftClose	●	●	●
Panneau de commande avec écran tactile	●		
Panneau de commande avec écran LED		●	
Indicateur de fonctionnement visuel (LED)			●
Affichage de l'heure Minuterie	● ●	● ●	

● = disponible ○ = non disponible * en option

Raccordement
230 V



Disponible à partir
d'avril 2024



Disponible à partir
de juin 2024



Comhair V600 60

Un design moderne pour une intégration facile dans la cuisine avec des commandes intuitives: grand écran tactile et boutons rotatifs haut de gamme.

Equipement



Commande et affichage

- Ecran tactile graphique en couleur
- commutateur rotatif
- Horloge électronique
- Affichage de l'heure
- Minuterie
- Signaux acoustiques
- Nettoyage simple de la porte par démontage de la porte
- SoftOpen et SoftClose

Informations sur l'appareil

Dimensions (H x L x P) 598 x 596 x 569 mm
Raccordement 400 V 2~ 3300 W 10 A



Finition	Numéro d'article	Prix incl.	excl.
Verre Nero	2112700002	2000.-	1850.14
Verre blanc	2112700000	2000.-	1850.14
TopClean			
Verre Nero	2112700003	2110.-	1951.90
Verre blanc	2112700001	2110.-	1951.90
TAR		10.81	10.-

Comhair V600 60

Un design moderne pour une intégration facile dans la cuisine avec des commandes intuitives: grand écran tactile et boutons rotatifs haut de gamme. Pour le marché de remplacement avec raccordement 230 V.

Equipement



Commande et affichage

- Ecran tactile graphique en couleur
- commutateur rotatif
- Horloge électronique
- Affichage de l'heure
- Minuterie
- Signaux acoustiques
- Nettoyage simple de la porte par démontage de la porte
- SoftOpen et SoftClose

Informations sur l'appareil

Dimensions (H x L x P) 598 x 596 x 569 mm
Raccordement 230 V 3300 W 16 A



Finition	Numéro d'article	Prix incl.	excl.
Verre Nero	2113600000	2000.-	1850.14
Verre blanc	2113600002	2000.-	1850.14
TopClean			
Verre Nero	2113600001	2110.-	1951.90
Verre blanc	2113600003	2110.-	1951.90
TAR		10.81	10.-

Protection par fusible 16A : Limitation d'utilisation (voir guide d'installation)



Disponible à partir
d'avril 2024



Disponible à partir
d'avril 2024



Combair V600 76

Le tiroir chauffant complète un design moderne pour une intégration facile dans la cuisine avec des commandes intuitives: grand écran tactile et boutons rotatifs haut de gamme.

Equipement



Commande et affichage

- Ecran tactile graphique en couleur
- commutateur rotatif
- Horloge électronique
- Affichage de l'heure
- Minuterie
- Signaux acoustiques
- Nettoyage simple de la porte par démontage de la porte
- SoftOpen et SoftClose

Informations sur l'appareil

Dimensions (H x L x P) 759 x 596 x 569 mm
Raccordement 400 V 2~ 3700 W 10 A



Finition	Numéro d'article	Prix incl.	excl.
Tiroir chauffant de l'appareil			
Verre Nero	2113200001	2190.-	2025.90
Verre blanc	2113200000	2190.-	2025.90
Tiroir chauffant de l'appareil, TopClean			
Verre Nero	2113200003	2310.-	2136.91
Verre blanc	2113200002	2310.-	2136.91
TAR		10.81	10.-

Combair V600 6U

Un design moderne pour une intégration facile sous les meubles de cuisine avec des commandes intuitives: grand écran tactile et boutons rotatifs haut de gamme.

Equipement

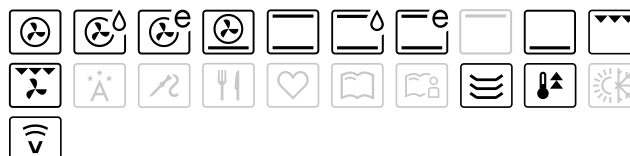

Commande et affichage

- Ecran tactile graphique en couleur
- commutateur rotatif
- Horloge électronique
- Affichage de l'heure
- Minuterie
- Signaux acoustiques
- Nettoyage simple de la porte par démontage de la porte
- SoftOpen et SoftClose

Informations sur l'appareil

Dimensions (H x L x P) 598 x 596 x 569 mm
Raccordement 400 V 2~ 3300 W 10 A



Finition	Numéro d'article	Prix incl.	excl.
Encastrement inférieur			
Verre Nero	2113000002	2000.-	1850.14
Verre blanc	2113000000	2000.-	1850.14
Encastrement inférieur, TopClean			
Verre Nero	2113000003	2110.-	1951.90
Verre blanc	2113000001	2110.-	1951.90
TAR		10.81	10.-



Disponible à partir
d'avril 2024



Combair V600 7U

Un design moderne pour une intégration facile sous les meubles de cuisine avec des commandes intuitives: grand écran tactile avec boutons rotatifs haut de gamme et tiroir chauffant.

Equipement



Commande et affichage

- Ecran tactile graphique en couleur
- commutateur rotatif
- Horloge électronique
- Affichage de l'heure
- Minuterie
- Signaux acoustiques
- Nettoyage simple de la porte par démontage de la porte
- SoftOpen et SoftClose

Combair V400 60

Un appareil solide pour l'encastrement supérieur - équipé de toutes les fonctions de base pour bien cuisiner, ainsi que d'une horloge et d'une minuterie.

Equipement



Commande et affichage

- Panneau de commande avec indicateur de fonctionnement LED
- commutateur rotatif
- Horloge électronique
- Affichage de l'heure
- Minuterie
- Signaux acoustiques
- Nettoyage simple de la porte par démontage de la porte
- SoftOpen et SoftClose

Informations sur l'appareil

Dimensions (H x L x P) 759 x 596 x 569 mm
Raccordement 400 V 2~ 3700 W 10 A



Finition	Numéro d'article	Prix incl.	excl.
Encastrement inférieur, Tiroir chauffant de l'appareil			
Verre Nero	2113400001	2190.-	2025.90
Verre blanc	2113400000	2190.-	2025.90
Encastrement inférieur, Tiroir chauffant de l'appareil, TopClean			
Verre Nero	2113400003	2310.-	2136.91
Verre blanc	2113400002	2310.-	2136.91
TAR		10.81	10.-

Informations sur l'appareil

Dimensions (H x L x P) 598 x 596 x 569 mm
Raccordement 400 V 2~ 3300 W 10 A



Finition	Numéro d'article	Prix incl.	excl.
Nero	2103900009	1700.-	1572.62
Blanc	2103900008	1700.-	1572.62
ChromeClass	2103900010	1700.-	1572.62
TopClean			
Nero	2103900012	1810.-	1674.38
Blanc	2103900011	1810.-	1674.38
ChromeClass	2103900013	1810.-	1674.38
TAR		10.81	10.-



Combair V400 6U

Un appareil solide pour l'encastrement inférieur - équipé de toutes les fonctions de base pour bien cuisiner, ainsi que d'une horloge et d'une minuterie.

Equipement



Commande et affichage

- Panneau de commande avec indicateur de fonctionnement LED
- commutateur rotatif
- Horloge électronique
- Affichage de l'heure
- Minuterie
- Signaux acoustiques
- Nettoyage simple de la porte par démontage de la porte
- SoftOpen et SoftClose

Combair V200 60

Le modèle d'entrée de gamme en encastrement supérieur avec grand espace de cuisson est équipé des fonctions classiques Chaleur voûte et sole.

Equipement



Commande et affichage

- Indicateur de fonctionnement optique (DEL)
- commutateur rotatif
- Nettoyage simple de la porte par démontage de la porte
- SoftOpen et SoftClose

Informations sur l'appareil

Dimensions (H x L x P) 598 x 596 x 569 mm
Raccordement 400 V 2~ 3300 W 10 A



Finition	Numéro d'article	Prix incl.	excl.
Encastrement inférieur, Modèle court			
Nero	2110700006	1700.-	1572.62
Blanc	2110700007	1700.-	1572.62
ChromeClass	2110700008	1700.-	1572.62
Encastrement inférieur, Modèle court, TopClean			
Nero	2110700009	1810.-	1674.38
Blanc	2110700010	1810.-	1674.38
ChromeClass	2110700011	1810.-	1674.38
TAR		10.81	10.-

Informations sur l'appareil

Dimensions (H x L x P) 598 x 596 x 569 mm
Raccordement 400 V 2~ 2300 W 6 A



Finition	Numéro d'article	Prix incl.	excl.
Modèle court			
Nero	2103700007	1330.-	1230.34
Blanc	2103700006	1330.-	1230.34
TAR		10.81	10.-

Dessins cotés – Advanced Line

Combaire V600, Combaire V400, Combaire V200

Pour encastrement supérieur

Valable pour les numéros d'article

Combaire V600

2112700000
2112700001
2112700002
2112700003
2113600000
2113600001
2113600002
2113600003

Combaire V400

2103900008
2103900009
2103900010
2103900011
2103900012
2103900013

Combaire V200

2103700006
2103700007

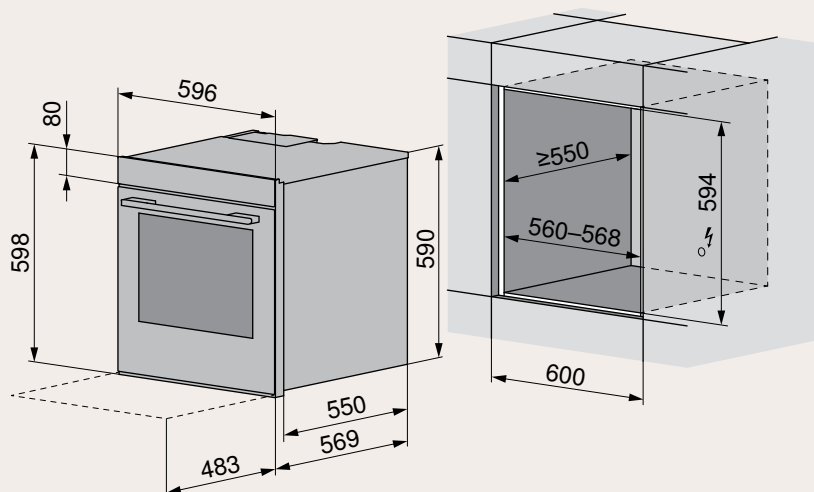

Combaire V600

Avec tiroir intégré chauffant pour encastrement supérieur

Valable pour les numéros d'article

Combaire V600

2113200000
2113200001
2113200002
2113200003

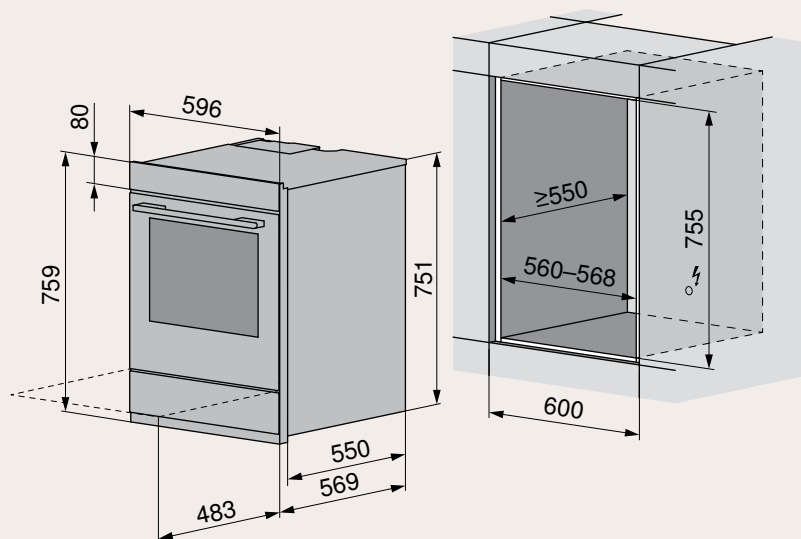

Combaire V600

Avec tiroir intégré chauffant pour encastrement inférieur

Valable pour les numéros d'article

Combaire V600

2113400000
2113400001
2113400002
2113400003

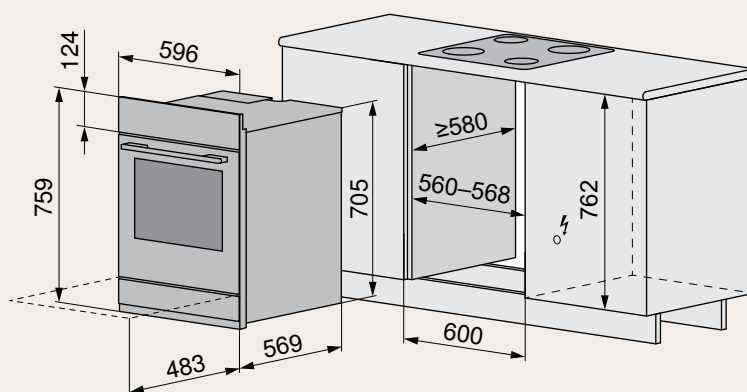

Comhair V600, Comhair V400
 Pour encastrement inférieur
 Valable pour les numéros d'article

Comhair V600	Comhair V400
2113000000	2110700006
2113000001	2110700007
2113000002	2110700008
2113000003	2110700009
	2110700010
	2110700011

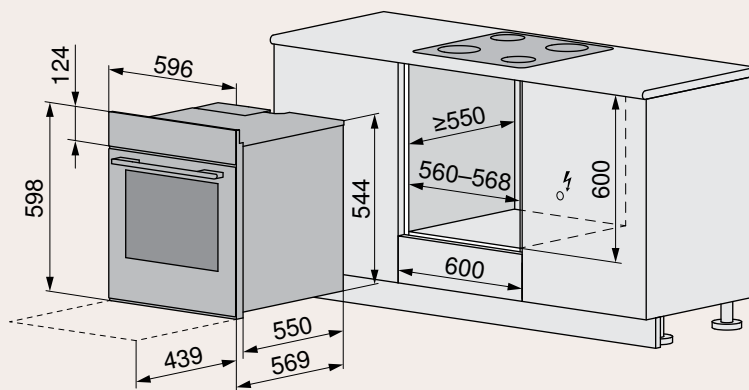

Variante d'encastrement Comhair V600 avec Miwell V600

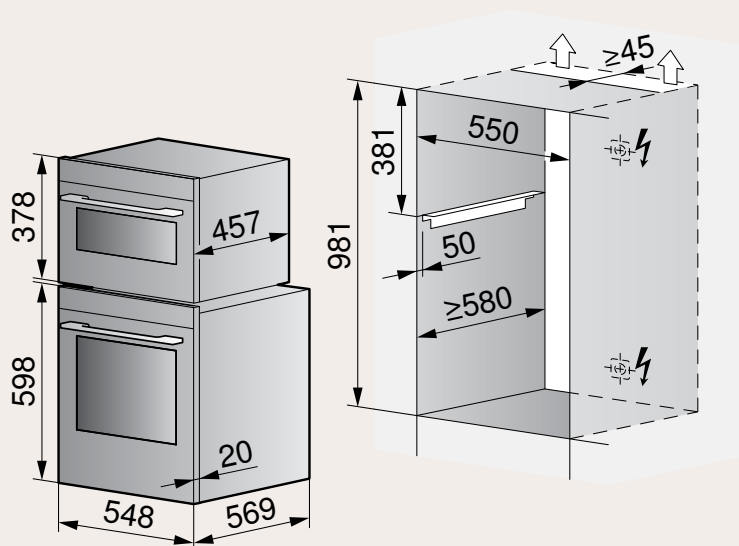

Des informations détaillées pour la planification
 sont disponibles sur notre site Internet.



Équipement et accessoires – Excellence Line et Advanced Line

Description	N° d'article	Prix TVA incl.	Prix hors TVA	Comhair V6000	Comhair V4000	Comhair V2000	Comhair V600	Comhair V400	Comhair V200
1 Livre de recettes «Cuire au four. Avec la passion du détail»	1063708	53.-	51.66	◇	●	●			
2 Plaque à gâteaux BrillantEmaïlle	K44006	41.-	37.93			■ (2)	■ (2)	■ (2)	■ (1)
3 Plaque à gâteaux avec TopClean	K54000	52.-	48.10	■ (2)	■ (2)	■ (2)*	■ (2)*	■ (2)*	■ (1)
4 Grille, acier nickelé	K44119	24.-	22.20	■ (1)	■ (1)	■ (1)	■ (1)	■ (1)	■ (1)
5 Plaque à gâteaux ronde avec TopClean, Ø 24 cm	K34527	47.-	43.48	●	●	●	●	●	●
6 Plaque à gâteaux ronde avec TopClean, Ø 29 cm	K34528	60.-	55.50	●	●	●	●	●	●
7 Plaque à gâteaux ronde avec TopClean, Ø 31 cm	K34529	65.-	60.13	●	●	●	●	●	●
8 Grille de rôtissage en acier inox, 390 x 330 mm	1100509	56.-	51.80	●	●	●	●	●	●

■ (nombre) compris dans la livraison ● compatible avec l'appareil

◇ disponible gratuitement (avec le bon de commande joint à l'appareil) | * en option pour les appareils avec TopClean

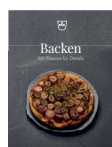

1



2/3



4



5/6/7



8

Description	N° d'article	Prix TVA incl.	Prix hors TVA	Comhair V6000	Comhair V4000	Comhair V2000	Comhair V600	Comhair V400	Comhair V200
1 Moule en porcelaine blanc, 2/3 GN, hauteur 65 mm	K27621	114.-	105.46	●	●	●	●	●	●
2 Moule en porcelaine blanc, 1/2 GN, hauteur 65 mm	K27622	93.-	86.03	●	●	●	●	●	●
3 Moule en porcelaine blanc, 1/3 GN, hauteur 65 mm	K27626	69.-	63.83	●	●	●	●	●	●
4 Élément coulissant à sortie totale Comhair 60, 3 niveaux	1245880	214.-	197.96	●	●	●	●	●	●
5 Élément coulissant à sortie totale Comhair 45, 2 niveaux	1245881	172.-	159.11	●	●	●			
6 Élément coulissant à sortie totale Comhair 38, 2 niveaux	1247157	171.-	158.18		●				
7 Broche tournante sur cadre de support	1073540	233.-	215.54	◇					
8 Film adapté aux non-voyants	1067231	1.-	0.93				●	●	●

■ (nombre) compris dans la livraison ● compatible avec l'appareil
 ◇ disponible gratuitement (avec le bon de commande joint à l'appareil)





	Comhair V6000	Comhair V4000	Comhair V2000
Page du catalogue	88/89	90/91	92/93
Finitions			
Miroir noir Platinum Pearl	● ● ○	● ● ○	● ● ○
AutoDoor	●*		
Eclairage LED Halogène	● ○	○ ●	○ ●
Eclairage automatique avec la porte au choix	●	●	
Volume de l'espace de cuisson (l) 69	●	●	●
Taille 76 60 38	● ● ○	● ● ●	● ● ○
Tiroir avec SoftClose pour les appareils de 76 cm de hauteur	●	●	
Classe d'efficacité énergétique	A+	A	A
Autonettoyage pyrolytique	●*	●*	
TopClean	●	●	●*
Exclusivités V-ZUG			
CuissonMatic avec Climate Control System (CCS)	●		
Sonde d'atmosphère	●		
Rôtissage doux	●	●	
Sonde de température de l'aliment à cuire 3 points	●	●	
Recettes intégrées Favoris EasyCook	● ● ●	● ● ●	● ● ○
V-ZUG-Home	●	●	●
Recettes personnelles	●	●	
Applications			
Chaleur voûte et sole/humide/eco	●	●	●
Air chaud/humide/eco	●	●	●
Température maximale avec air chaud Chaleur voûte et sole	300* 300*	300* 300*	280 280
PizzaPlus	●	●	●
Gril Gril avec chaleur tournante	● ●	● ●	● ●
Préchauffage	●	●	●
Chauffe-assiettes	●	●	●
Maintien au chaud	●	●	●
Broche tournante	●**		
Commande et affichage			
Ecran tactile personnalisable avec CircleSlider	●	●	●
Touches à effleurement	16	16	16
Affichage de l'heure Minuterie	● ●	● ●	● ●
Passage automatique heure d'été/d'hiver	●	●	●

● = disponible ○ = non disponible * en option

** La broche tournante n'est pas comprise dans la livraison, mais peut être commandée gratuitement.



Compair V6000 76C / 76PC

Doté d'un tiroir chauffant intégré avec SoftClose, le four se nettoie pratiquement tout seul grâce au revêtement TopClean et à l'option pyrolyse.

Equipement

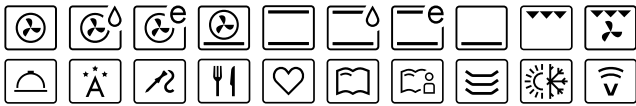

Commande et affichage

- Affichage graphique en couleurs
- Écran tactile avec CircleSlider
- Affichage personnalisable
- Lumière allumée automatiquement à la fin du programme
- Eclairage LED
- Nettoyage simple de la porte par démontage de la porte
- SoftOpen et SoftClose
- Affichage de l'heure
- Minuterie
- Chauffage rapide de l'espace de cuisson grâce au préchauffage
- EasyCook avec fonctions de filtration
- Sonde de température à 3 points
- Tournebroche
- Mode Sabbath
- Livre de recettes inclus
- Démonstration gratuite à domicile

Informations sur l'appareil

Dimensions (H x L x P) 759 x 548 x 569 mm
Raccordement 380-415 V 2N~ 3700 W 10 A



Finition	Numéro d'article	Prix incl.	excl.
Tiroir chauffant de l'appareil, TopClean			
Miroir noir	2111500000	3660.-	3385.75
Miroir Platinum	2111500001	3710.-	3432.01
Tiroir chauffant de l'appareil, Autonettoyage			
Miroir noir	2111900000	4020.-	3718.78
Miroir Platinum	2111900001	4070.-	3765.03
TAR		10.81	10.-



AutoDoor



Compair V6000 76C / 76PC

Le four du niveau de confort le plus élevé avec ouverture/fermeture de porte automatique et tiroir chauffant intégré avec SoftClose.

Equipement



Commande et affichage

- Affichage graphique en couleurs
- Écran tactile avec CircleSlider
- Affichage personnalisable
- Lumière allumée automatiquement à la fin du programme
- Eclairage LED
- AutoDoor
- Refroidissement automatique
- Nettoyage simple de la porte par démontage de la porte
- SoftOpen et SoftClose
- Affichage de l'heure
- Minuterie
- Chauffage rapide de l'espace de cuisson grâce au préchauffage
- EasyCook avec fonctions de filtration
- Sonde de température à 3 points
- Tournebroche
- Livre de recettes inclus
- Démonstration gratuite à domicile

Informations sur l'appareil

Dimensions (H x L x P) 759 x 548 x 569 mm
Raccordement 380-415 V 2N~ 3700 W 10 A



Finition	Numéro d'article	Prix incl.	excl.
AutoDoor, Tiroir chauffant de l'appareil, TopClean			
Miroir noir	2111600000	4110.-	3802.04
Miroir Platinum	2111600001	4160.-	3848.29
AutoDoor, Tiroir chauffant de l'appareil, Autonettoyage			
Miroir noir	2112000000	4470.-	4135.06
Miroir Platinum	2112000001	4520.-	4181.31
TAR		10.81	10.-



Comair V6000 7UC / 7UPC

Ce four du niveau de confort le plus élevé dispose d'un tiroir chauffant intégré avec SoftClose. Convient pour un encastrement inférieur.

Equipement



Commande et affichage

- Affichage graphique en couleurs
- Écran tactile avec CircleSlider
- Affichage personnalisable
- Lumière allumée automatiquement à la fin du programme
- Eclairage LED
- Nettoyage simple de la porte par démontage de la porte
- SoftOpen et SoftClose
- Affichage de l'heure
- Minuterie
- Chauffage rapide de l'espace de cuisson grâce au préchauffage
- EasyCook avec fonctions de filtration
- Sonde de température à 3 points
- Tournebroche
- Mode Sabbat
- Livre de recettes inclus
- Démonstration gratuite à domicile

Informations sur l'appareil

Dimensions (H x L x P) 759 x 548 x 569 mm
Raccordement 380-415 V 2N~ 3700 W 10 A



Finition	Numéro d'article	Prix incl.	excl.
Encastrement inférieur, Tiroir chauffant de l'appareil, TopClean			
Miroir noir	2108000001	3660.-	3385.75
Miroir Platinum	2108000002	3710.-	3432.01
Encastrement inférieur, Tiroir chauffant de l'appareil, Autonettoyage			
Miroir noir	2108200001	4020.-	3718.78
Miroir Platinum	2108200002	4070.-	3765.03
TAR		10.81	10.-

Comair V6000 60C / 60PC

L'appareil règle automatiquement l'heure et la température grâce à la fonction CuissonMatic et se nettoie pratiquement tout seul grâce au revêtement TopClean et l'option pyrolyse.

Equipement



Commande et affichage

- Affichage graphique en couleurs
- Écran tactile avec CircleSlider
- Affichage personnalisable
- Lumière allumée automatiquement à la fin du programme
- Eclairage LED
- Nettoyage simple de la porte par démontage de la porte
- SoftOpen et SoftClose
- Affichage de l'heure
- Minuterie
- Chauffage rapide de l'espace de cuisson grâce au préchauffage
- EasyCook avec fonctions de filtration
- Sonde de température à 3 points
- Tournebroche
- Mode Sabbat
- Livre de recettes inclus
- Démonstration gratuite à domicile

Informations sur l'appareil

Dimensions (H x L x P) 598 x 548 x 569 mm
Raccordement 380-415 V 2N~ 3400 W 10 A



Finition	Numéro d'article	Prix incl.	excl.
Modèle court, TopClean			
Miroir noir	2104600002	3570.-	3302.50
Miroir Platinum	2104600004	3620.-	3348.75
Modèle court, Autonettoyage			
Miroir noir	2105600002	3930.-	3635.52
Miroir Platinum	2105600004	3980.-	3681.78
TAR		10.81	10.-

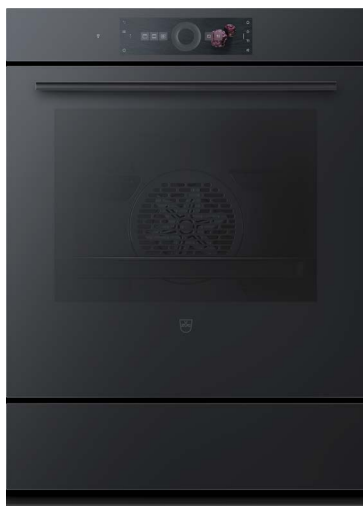

Combair V4000 76C / 76PC

Le four le plus apprécié, avec l'aide d'EasyCook pour le choix du programme, combiné à un tiroir intégré avec SoftClose.

Equipement



Commande et affichage

- Affichage graphique en couleurs
- Écran tactile avec CircleSlider
- Affichage personnalisable
- Lumière allumée automatiquement à la fin du programme
- Nettoyage simple de la porte par démontage de la porte
- SoftOpen et SoftClose
- Affichage de l'heure
- Minuterie
- Chauffage rapide de l'espace de cuisson grâce au préchauffage
- EasyCook avec fonctions de filtration
- Sonde de température à 3 points
- Mode Sabbath

Informations sur l'appareil

Dimensions (H x L x P) 759 x 548 x 569 mm
Raccordement 380-415 V 2N~ 3400 W 10 A



Finition	Numéro d'article	Prix incl.	excl.
Tiroir à ustensiles, TopClean			
Miroir noir	2105300001	3040.-	2812.21
Miroir Platinum	2105300000	3090.-	2858.46
Tiroir à ustensiles, Autonettoyage			
Miroir noir	2106500001	3400.-	3145.24
Miroir Platinum	2106500000	3450.-	3191.49
Tiroir chauffant de l'appareil, TopClean			
Miroir noir	2105300003	3080.-	2849.21
Miroir Platinum	2105300002	3130.-	2895.47
Tiroir chauffant de l'appareil, Autonettoyage			
Miroir noir	2106500003	3440.-	3182.24
Miroir Platinum	2106500002	3490.-	3228.49
TAR		10.81	10.-

Combair V4000 7UC / 7UPC

Four avec tiroir intégré avec SoftClose qui facilite le quotidien. Convient pour un encastrement inférieur, idéal pour un remplacement.

Equipement



Commande et affichage

- Affichage graphique en couleurs
- Écran tactile avec CircleSlider
- Affichage personnalisable
- Lumière allumée automatiquement à la fin du programme
- Nettoyage simple de la porte par démontage de la porte
- SoftOpen et SoftClose
- Affichage de l'heure
- Minuterie
- Chauffage rapide de l'espace de cuisson grâce au préchauffage
- EasyCook avec fonctions de filtration
- Sonde de température à 3 points
- Mode Sabbath

Informations sur l'appareil

Dimensions (H x L x P) 759 x 548 x 569 mm
Raccordement 380-415 V 2N~ 3400 W 10 A



Ausführung	Artikelnummer	Preis inkl.	exkl.
Encastrement inférieur, Tiroir à ustensiles, TopClean			
Miroir noir	2107800001	3040.-	2812.21
Miroir Platinum	2107800003	3090.-	2858.46
Encastrement inférieur, Tiroir à ustensiles, Autonettoyage			
Miroir noir	2107900001	3400.-	3145.24
Miroir Platinum	2107900003	3450.-	3191.49
Encastrement inférieur, Tiroir chauffant de l'appareil, TopClean			
Miroir noir	2107800002	3080.-	2849.21
Miroir Platinum	2107800004	3130.-	2895.47
Encastrement inférieur, Tiroir chauffant de l'appareil, Autonettoyage			
Miroir noir	2107900002	3440.-	3182.24
Miroir Platinum	2107900004	3490.-	3228.49
TAR		10.81	10.-



Combair V4000 60C / 60PC

Le four le plus apprécié, avec l'aide d'EasyCook pour le choix du programme. Grâce au revêtement TopClean et à l'option pyrolyse, il se nettoie pratiquement tout seul.

Équipement



Commande et affichage

- Affichage graphique en couleurs
- Écran tactile avec CircleSlider
- Affichage personnalisable
- Lumière allumée automatiquement à la fin du programme
- Nettoyage simple de la porte par démontage de la porte
- SoftOpen et SoftClose
- Affichage de l'heure
- Minuterie
- Chauffage rapide de l'espace de cuisson grâce au préchauffage
- EasyCook avec fonctions de filtration
- Sonde de température à 3 points
- Mode Sabbat
- Livre de recettes payant

Informations sur l'appareil

Dimensions (H x L x P) 598 x 548 x 569 mm
Raccordement 380-415 V 2N~ 3400 W 10 A



Finition	Numéro d'article	Prix incl.	excl.
Modèle court, TopClean			
Miroir noir	2104400005	2990.-	2765.96
Miroir Platinum	2104400008	3040.-	2812.21
Modèle court, Autonettoyage			
Miroir noir	2105400005	3350.-	3098.98
Miroir Platinum	2105400008	3400.-	3145.24
TAR		10.81	10.-

Combair V4000 38C

Le four tant apprécié de l'Excellence Line offrant gain de place, d'excellents résultats de cuisson, confort et design.

Équipement



Commande et affichage

- Affichage graphique en couleurs
- Écran tactile avec CircleSlider
- Affichage personnalisable
- Lumière allumée automatiquement à la fin du programme
- Nettoyage simple de la porte par démontage de la porte
- SoftOpen et SoftClose
- Affichage de l'heure
- Minuterie
- Chauffage rapide de l'espace de cuisson grâce au préchauffage
- EasyCook avec fonctions de filtration
- Sonde de température à 3 points
- Mode Sabbat
- Livre de recettes payant

Informations sur l'appareil

Dimensions (H x L x P) 378 x 548 x 569 mm
Raccordement 380-415 V 2N~ 3000 W 10 A



Finition	Numéro d'article	Prix incl.	excl.
TopClean			
Miroir noir	2112500000	2750.-	2543.94
Miroir Platinum	2112500001	2800.-	2590.19
TAR		10.81	10.-

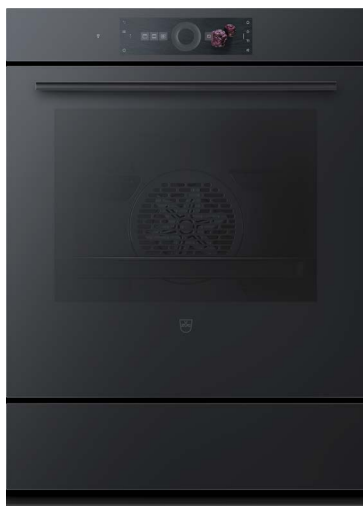

Combair V2000 76C

Le modèle Excellence Line d'entrée de gamme séduit par son grand espace de cuisson et son tiroir intégré.

Equipement

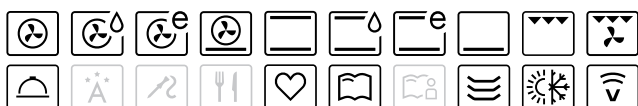

Commande et affichage

- Affichage graphique en couleurs
- Écran tactile avec CircleSlider
- Affichage personnalisable
- Nettoyage simple de la porte par démontage de la porte
- SoftOpen et SoftClose
- Affichage de l'heure
- Minuterie
- Chauffage rapide de l'espace de cuisson grâce au préchauffage
- Mode Sabbath
- Livre de recettes payant

Informations sur l'appareil

Dimensions (H x L x P) 759 x 548 x 569 mm
Raccordement 380-415 V 2N~ 3400 W 10 A



Ausführung	Artikelnummer	Preis inkl.	exkl.
Tiroir à ustensiles			
Miroir noir	2105100001	2540.-	2349.68
Miroir Platinum	2105100000	2590.-	2395.93
Tiroir à ustensiles, TopClean			
Miroir noir	2105100005	2660.-	2460.68
Miroir Platinum	2105100004	2710.-	2506.94
Tiroir chauffant de l'appareil			
Miroir noir	2105100003	2590.-	2395.93
Miroir Platinum	2105100002	2640.-	2442.18
Tiroir chauffant de l'appareil, TopClean			
Miroir noir	2105100007	2700.-	2497.69
Miroir Platinum	2105100006	2750.-	2543.94
TAR		10.81	10.-

Combair V2000 7UC

Ce four doté d'un grand espace de cuisson et d'un tiroir intégré peut être monté en encastrement inférieur - un modèle Excellence Line d'entrée de gamme éprouvé.

Equipement



Commande et affichage

- Affichage graphique en couleurs
- Écran tactile avec CircleSlider
- Affichage personnalisable
- Nettoyage simple de la porte par démontage de la porte
- SoftOpen et SoftClose
- Affichage de l'heure
- Minuterie
- Chauffage rapide de l'espace de cuisson grâce au préchauffage
- Mode Sabbath
- Livre de recettes payant

Informations sur l'appareil

Dimensions (H x L x P) 759 x 548 x 569 mm
Raccordement 380-415 V 2N~ 3400 W 10 A



Ausführung	Artikelnummer	Preis inkl.	exkl.
Encastrement inférieur, Tiroir à ustensiles			
Miroir noir	2107700001	2540.-	2349.68
Miroir Platinum	2107700005	2590.-	2395.93
Encastrement inférieur, Tiroir à ustensiles, TopClean			
Miroir noir	2107700003	2660.-	2460.68
Miroir Platinum	2107700007	2710.-	2506.94
Encastrement inférieur, Tiroir chauffant de l'appareil			
Miroir noir	2107700002	2590.-	2395.93
Miroir Platinum	2107700006	2640.-	2442.18
Encastrement inférieur, Tiroir chauffant de l'appareil, TopClean			
Miroir noir	2107700004	2700.-	2497.69
Miroir Platinum	2107700008	2750.-	2543.94
TAR		10.81	10.-



Comhair V2000 60C

Le modèle Excellence Line d'entrée de gamme séduit par son grand espace de cuisson.

Equipement



Commande et affichage

- Affichage graphique en couleurs
- Écran tactile avec CircleSlider
- Affichage personnalisable
- Nettoyage simple de la porte par démontage de la porte
- SoftOpen et SoftClose
- Affichage de l'heure
- Minuterie
- Chauffage rapide de l'espace de cuisson grâce au préchauffage
- Mode Sabbat
- Livre de recettes payant

Informations sur l'appareil

Dimensions (H x L x P) 598 x 548 x 569 mm
Raccordement 380-415 V 2N~ 3400 W 10 A



Finition	Numéro d'article	Prix incl.	excl.
Modèle court			
Miroir noir	2104200005	2490.-	2303.42
Miroir Platinum	2104200011	2540.-	2349.68
Modèle court, TopClean			
Miroir noir	2104200006	2610.-	2414.43
Miroir Platinum	2104200012	2660.-	2460.68
TAR		10.81	10.-

Comhair V2000 6UC

Le modèle Excellence Line d'entrée de gamme pour encastrement inférieur est doté d'un grand espace de cuisson.

Equipement



Commande et affichage

- Affichage graphique en couleurs
- Écran tactile avec CircleSlider
- Affichage personnalisable
- Nettoyage simple de la porte par démontage de la porte
- SoftOpen et SoftClose
- Affichage de l'heure
- Minuterie
- Chauffage rapide de l'espace de cuisson grâce au préchauffage
- Mode Sabbat
- Livre de recettes payant

Informations sur l'appareil

Dimensions (H x L x P) 598 x 548 x 569 mm
Raccordement 380-415 V 2N~ 3400 W 10 A



Finition	Numéro d'article	Prix incl.	excl.
Encastrement inférieur, Modèle court			
Miroir noir	2111200000	2490.-	2303.42
Miroir Platinum	2111200002	2540.-	2349.68
Encastrement inférieur, Modèle court, TopClean			
Miroir noir	2111200001	2610.-	2414.43
Miroir Platinum	2111200003	2660.-	2460.68
TAR		10.81	10.-

Dessins cotés – Excellence Line

Comhair V6000 76C/76PC, Comhair V4000 76C/76PC,

Comhair V2000 76C

Valable pour les numéros d'article

Comhair V6000 76C/76PC

2111500000
2111500001
2111600000
2111600001
2111900000
2111900001
2112000000
2112000001

Comhair V2000 76C

21005100000
21005100001
21005100002
21005100003
21005100004
21005100005
21005100006
21005100007

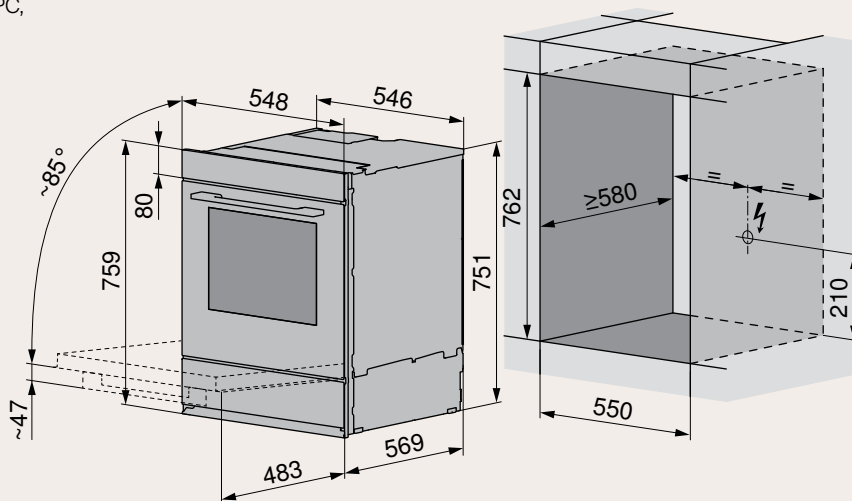

Comhair V4000 76C/76PC

21005300000
21005300001
21005300002
21005300003
21006500000
21006500001
21006500002
21006500003

Comhair V6000 7UC/7UPC, Comhair V4000 7UC/7UPC,

Comhair V2000 7UC

Valable pour les numéros d'article

Comhair V6000 7UC/7UPC

2108000001
2108000002
2108200001
2108200002

Comhair V4000 7UC/7UPC

2107800001
2107800002
2107800003
2107800004
2107900001
2107900002
2107900003
2107900004

Comhair V2000 7UC

2107700001
2107700002
2107700003
2107700004
2107700005
2107700006
2107700007
2107700008

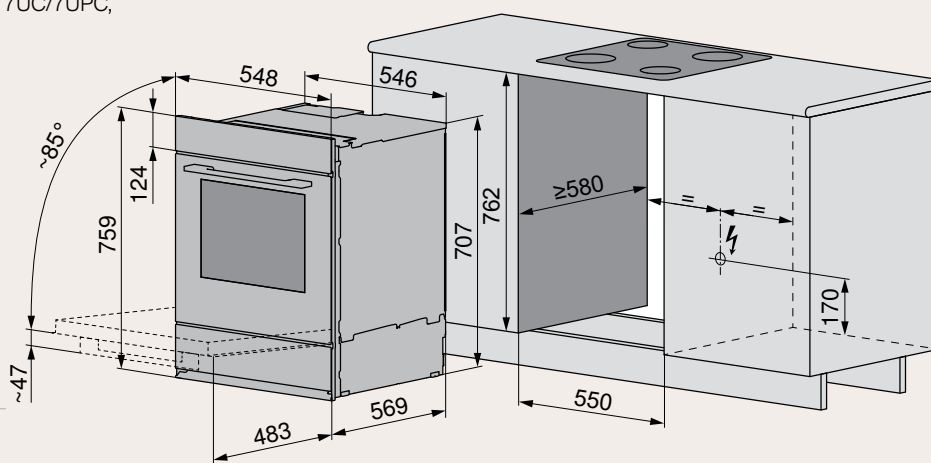

Comhair V6000 60C/60PC, Comhair V4000 60C/60PC,
Comhair V2000 60C
Valable pour les numéros d'article

**Comhair V6000
60C/60PC**

- 2104600002
- 2104600002
- 2105600002
- 2105600004

**Comhair V2000
60C**

- 2104200005
- 2104200006
- 2104200011
- 2104200012

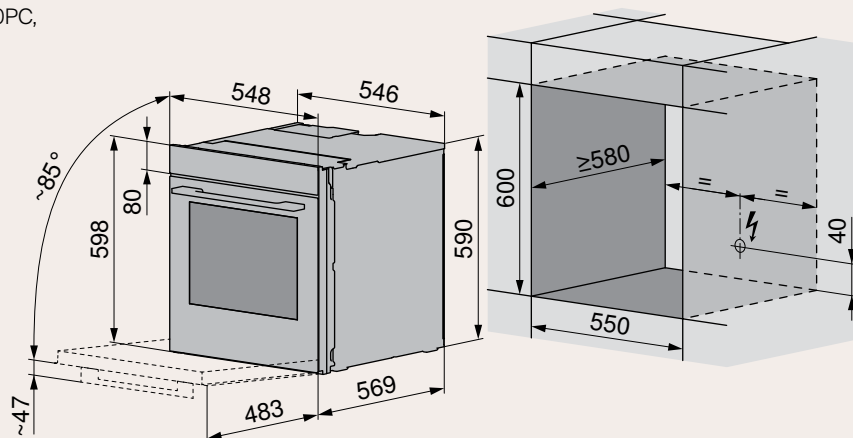

**Comhair V4000
60C/60PC**

- 2104400005
- 2104400008
- 2105400005
- 2105400008

Comhair V4000 38C

Valable pour les numéros d'article

**Comhair V4000
38C**

- 2112500000
- 2112500001

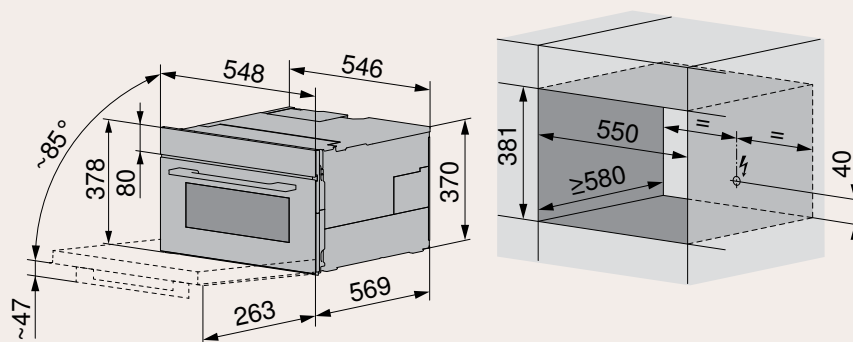

Comhair V2000 60UC

Valable pour les numéros d'article

**Comhair V2000
60UC**

- 2111200000
- 2111200001
- 2111200002
- 2111200003

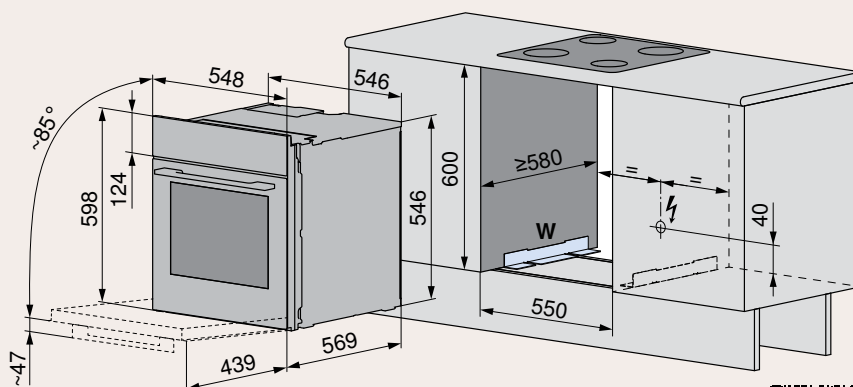
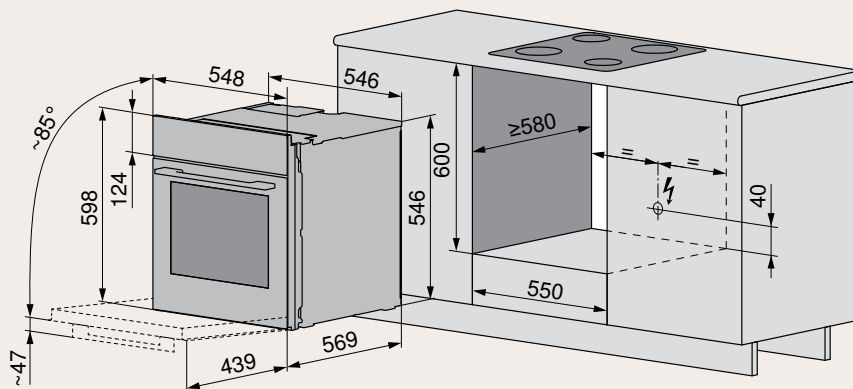

Des informations détaillées pour la planification
sont disponibles sur notre site Internet.



Comparatif de produits – Advanced Line

	Comhair V600	Comhair V400	Comhair V200
Page du catalogue	97/98	99/100	101
Finitions			
Verre Nero Verre Blanc	● ●		
Nero Blanc ChromeClass		● ● ●	● ● ○
Eclairage halogène	●	●	●
Nombre d'éclairages	2	2	1
Volume de l'espace de cuisson (l)	69	69	69
Taille 76 60	● ●	● ●	● ○
Classe d'efficacité énergétique	A	A	A
Autonettoyage pyrolytique			
TopClean	●*	●*	
Exclusivités V-ZUG			
Sonde d'atmosphère			
Sonde de température de l'aliment à cuire 3 points			
Recettes intégrées Favoris EasyCook			
V-ZUG-Home	●	●	
Applications			
Chaleur voûte et sole/humide/eco	●	●	●
Air chaud/humide/eco	●	●	
PizzaPlus	●	●	
Gril Gril avec chaleur tournante	● ●	● ●	
Préchauffage	●	●	
Chauffe-assiettes	●	●	
Maintien au chaud			
Conçu pour broche tournante			
Commande et affichage			
Commutateur rotatif métal plastique	● ○	○ ●	○ ●
SoftOpen et SoftClose	●	●	●
Panneau de commande avec écran tactile	●		
Panneau de commande avec écran LED		●	
Indicateur de fonctionnement visuel (LED)			●
Affichage de l'heure Minuterie	● ●	● ●	

● = disponible ○ = non disponible * en option



Disponible à partir
d'avril 2024



Disponible à partir
d'avril 2024



Comhair V600 76C

Le tiroir chauffant complète un design moderne pour une intégration facile dans la cuisine avec des commandes intuitives: grand écran tactile et boutons rotatifs haut de gamme.

Equipement



Commande et affichage

- Ecran tactile graphique en couleur
- commutateur rotatif
- Horloge électronique
- Affichage de l'heure
- Minuterie
- Signaux acoustiques
- Nettoyage simple de la porte par démontage de la porte
- SoftOpen et SoftClose

Informations sur l'appareil

Dimensions (H x L x P) 759 x 548 x 569 mm
Raccordement 400 V 2~ 3300 W 10 A



Finition	Numéro d'article	Prix incl.	excl.
Tiroir à ustensiles			
Verre Nero	2113300004	2100.-	1942.65
Verre blanc	2113300000	2100.-	1942.65
Tiroir à ustensiles, TopClean			
Verre Nero	2113300005	2210.-	2044.40
Verre blanc	2113300002	2210.-	2044.40
Tiroir chauffant de l'appareil			
Verre Nero	2113300006	2190.-	2025.90
Verre blanc	2113300001	2190.-	2025.90
Tiroir chauffant de l'appareil, TopClean			
Verre Nero	2113300007	2310.-	2136.91
Verre blanc	2113300003	2310.-	2136.91
TAR		10.81	10.-

Comhair V600 60C

Un design moderne pour une intégration facile dans la cuisine avec des commandes intuitives: grand écran tactile et boutons rotatifs haut de gamme.

Equipement



Commande et affichage

- Ecran tactile graphique en couleur
- commutateur rotatif
- Horloge électronique
- Affichage de l'heure
- Minuterie
- Signaux acoustiques
- Nettoyage simple de la porte par démontage de la porte
- SoftOpen et SoftClose

Informations sur l'appareil

Dimensions (H x L x P) 598 x 548 x 569 mm
Raccordement 400 V 2~ 3300 W 10 A



Finition	Numéro d'article	Prix incl.	excl.
Modèle court			
Verre Nero	2112900001	2100.-	1942.65
Verre blanc	2112900000	2100.-	1942.65
Modèle court, TopClean			
Verre Nero	2112900003	2210.-	2044.40
Verre blanc	2112900002	2210.-	2044.40
TAR		10.81	10.-



Disponible à partir
d'avril 2024



Disponible à partir
d'avril 2024



Comhair V600 7UC

Un design moderne pour une intégration facile sous les meubles de cuisine avec des commandes intuitives: grand écran tactile avec boutons rotatifs haut de gamme et tiroir chauffant.

Equipement



Commande et affichage

- Ecran tactile graphique en couleur
- commutateur rotatif
- Horloge électronique
- Affichage de l'heure
- Minuterie
- Signaux acoustiques
- Nettoyage simple de la porte par démontage de la porte
- SoftOpen et SoftClose

Comhair V600 6UC

Un design moderne pour une intégration facile sous les meubles de cuisine avec des commandes intuitives: grand écran tactile et boutons rotatifs haut de gamme.

Equipement



Commande et affichage

- Ecran tactile graphique en couleur
- commutateur rotatif
- Horloge électronique
- Affichage de l'heure
- Minuterie
- Signaux acoustiques
- Nettoyage simple de la porte par démontage de la porte
- SoftOpen et SoftClose

Informations sur l'appareil

Dimensions (H x L x P) 759 x 548 x 569 mm
Raccordement 400 V 2~ 3300 W 10 A



Finition	Numéro d'article	Prix incl.	excl.
Encastrement inférieur, Tiroir à ustensiles			
Verre Nero	2113500004	2100.-	1942.65
Verre blanc	2113500000	2100.-	1942.65
Encastrement inférieur, Tiroir à ustensiles, TopClean			
Verre Nero	2113500005	2210.-	2044.40
Verre blanc	2113500002	2210.-	2044.40
Encastrement inférieur, Tiroir chauffant de l'appareil			
Verre Nero	2113500006	2190.-	2025.90
Verre blanc	2113500001	2190.-	2025.90
Encastrement inférieur, Tiroir chauffant de l'appareil, TopClean			
Verre Nero	2113500007	2310.-	2136.91
Verre blanc	2113500003	2310.-	2136.91
TAR		10.81	10.-

Informations sur l'appareil

Dimensions (H x L x P) 598 x 548 x 569 mm
Raccordement 400 V 2~ 3300 W 10 A



Finition	Numéro d'article	Prix incl.	excl.
Encastrement inférieur, Modèle court			
Verre Nero	2113100000	2100.-	1942.65
Verre blanc	2113100001	2100.-	1942.65
Encastrement inférieur, Modèle court, TopClean			
Verre Nero	2113100002	2210.-	2044.40
Verre blanc	2113100003	2210.-	2044.40
TAR		10.81	10.-



Combair V400 76C

Un appareil solide pour l'encastrement supérieur – équipé de toutes les fonctions de base, d'un tiroir intégré, ainsi que d'une horloge et d'une minuterie.

Equipement



Commande et affichage

- Panneau de commande avec indicateur de fonctionnement LED
- commutateur rotatif
- Horloge électronique
- Affichage de l'heure
- Minuterie
- Signaux acoustiques
- Nettoyage simple de la porte par démontage de la porte
- SoftOpen et SoftClose

Informations sur l'appareil

Dimensions (H x L x P) 759 x 548 x 569 mm
Raccordement 400 V 2~ 3300 W 10 A



Finition	Numéro d'article	Prix incl.	excl.
Tiroir à ustensiles			
Nero	2103800018	1760.-	1628.12
Blanc	2103800017	1760.-	1628.12
ChromeClass	2103800019	1760.-	1628.12
Tiroir à ustensiles, TopClean			
Nero	2103800024	1870.-	1729.88
Blanc	2103800023	1870.-	1729.88
ChromeClass	2103800025	1870.-	1729.88
TAR		10.81	10.-

Combair V400 60C (anciennement 2103800004)

Un appareil solide pour l'encastrement supérieur – équipé de toutes les fonctions de base pour bien cuisiner, ainsi que d'une horloge et d'une minuterie.

Equipement



Commande et affichage

- Panneau de commande avec indicateur de fonctionnement LED
- commutateur rotatif
- Horloge électronique
- Affichage de l'heure
- Minuterie
- Signaux acoustiques
- Nettoyage simple de la porte par démontage de la porte
- SoftOpen et SoftClose

Informations sur l'appareil

Dimensions (H x L x P) 598 x 548 x 569 mm
Raccordement 400 V 2~ 3300 W 10 A



Finition	Numéro d'article	Prix incl.	excl.
Modèle court			
Nero	2112100001	1760.-	1628.12
Blanc	2112100000	1760.-	1628.12
ChromeClass	2112100002	1760.-	1628.12
Modèle court, TopClean			
Nero	2112100004	1870.-	1729.88
Blanc	2112100003	1870.-	1729.88
ChromeClass	2112100005	1870.-	1729.88
TAR		10.81	10.-



Comhair V400 7UC

Idéal pour un encastrement inférieur - équipé de toutes les fonctions de base, d'un tiroir intégré, ainsi que d'une horloge et d'une minuterie.

Equipement



Commande et affichage

- Panneau de commande avec indicateur de fonctionnement LED
- commutateur rotatif
- Horloge électronique
- Affichage de l'heure
- Minuterie
- Signaux acoustiques
- Nettoyage simple de la porte par démontage de la porte
- SoftOpen et SoftClose

Informations sur l'appareil

Dimensions (H x L x P) 759 x 548 x 569 mm
Raccordement 400 V 2~ 3300 W 10 A



Finition	Numéro d'article	Prix incl.	excl.
Encastrement inférieur, Tiroir à ustensiles			
Nero	2107500010	1760.-	1628.12
Blanc	2107500009	1760.-	1628.12
ChromeClass	2107500011	1760.-	1628.12
Encastrement inférieur, Tiroir à ustensiles, TopClean			
Nero	2107500013	1870.-	1729.88
Blanc	2107500012	1870.-	1729.88
ChromeClass	2107500014	1870.-	1729.88
TAR		10.81	10.-

Comhair V400 6UC

Idéal pour un encastrement inférieur - équipé de toutes les fonctions de base pour bien cuisiner, ainsi que d'une horloge et d'une minuterie.

Equipement

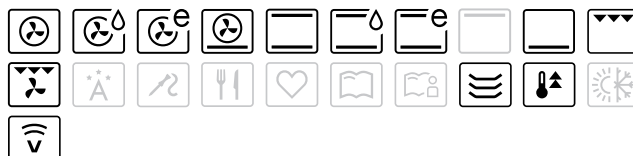

Commande et affichage

- Panneau de commande avec indicateur de fonctionnement LED
- commutateur rotatif
- Horloge électronique
- Affichage de l'heure
- Minuterie
- Signaux acoustiques
- Nettoyage simple de la porte par démontage de la porte
- SoftOpen et SoftClose

Informations sur l'appareil

Dimensions (H x L x P) 598 x 548 x 569 mm
Raccordement 400 V 2~ 3300 W 10 A



Finition	Numéro d'article	Prix incl.	excl.
Encastrement inférieur, Modèle court			
Nero	2110900006	1760.-	1628.12
Blanc	2110900007	1760.-	1628.12
ChromeClass	2110900008	1760.-	1628.12
Encastrement inférieur, Modèle court, TopClean			
Nero	2110900009	1870.-	1729.88
Blanc	2110900010	1870.-	1729.88
ChromeClass	2110900011	1870.-	1729.88
TAR		10.81	10.-



 SMS 55 cm



Combair V200 76C

Le modèle d'entrée de gamme de qualité éprouvée pour l'encastrement supérieur, avec tiroir intégré et grand espace de cuisson.

Equipement



Commande et affichage

- Indicateur de fonctionnement optique (DEL)
- commutateur rotatif
- Nettoyage simple de la porte par démontage de la porte
- SoftOpen et SoftClose

Informations sur l'appareil

Dimensions (H x L x P) 759 x 548 x 569 mm
Raccordement 400 V 2~ 2300 W 6 A



Finition	Numéro d'article	Prix incl.	excl.
Tiroir à ustensiles			
Nero	2103600006	1380.-	1276.60
Blanc	2103600005	1380.-	1276.60
TAR		10.81	10.-

Combair V200 7UC

Le modèle d'entrée de gamme de qualité éprouvée pour l'encastrement inférieur, avec tiroir intégré et grand espace de cuisson.

Equipement



Commande et affichage

- Indicateur de fonctionnement optique (DEL)
- commutateur rotatif
- Nettoyage simple de la porte par démontage de la porte
- SoftOpen et SoftClose

Informations sur l'appareil

Dimensions (H x L x P) 759 x 548 x 569 mm
Raccordement 400 V 2~ 2300 W 6 A



Finition	Numéro d'article	Prix incl.	excl.
Encastrement inférieur, Tiroir à ustensiles			
Nero	2107400006	1380.-	1276.60
Blanc	2107400005	1380.-	1276.60
TAR		10.81	10.-

Dessins cotés – Advanced Line

Comhair V600, Comhair V400, Comhair V200
Avec tiroir intégré pour encastrement supérieur
Valable pour les numéros d'article

Comhair V600

2113300000
2113300002
2113300004
2113300005
2113300001
2113300003
2113300006
2113300007

Comhair V200

2103600005
2103600006

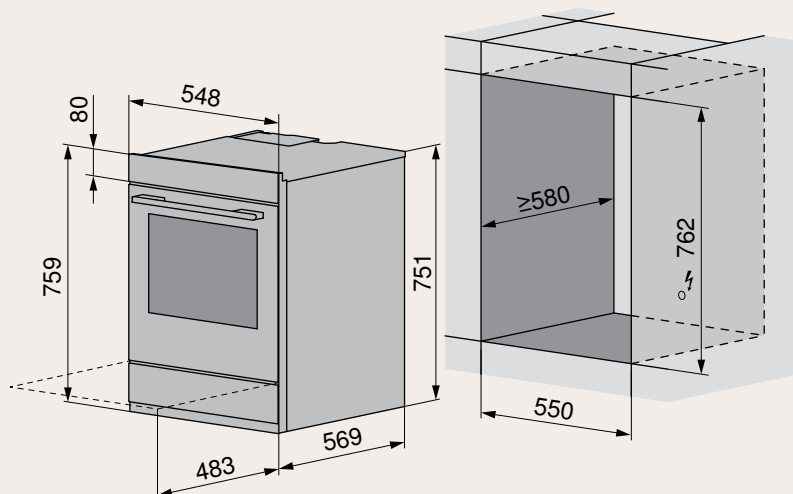

Comhair V400

2103800017
2103800018
2103800019
2103800023
2103800024
2103800025

Comhair V600, Comhair V400C
Sans tiroir intégré (modèle court)
pour encastrement supérieur
Valable pour les numéros d'article

Comhair V600

2112900000
2112900001
2112900002
2112900003

Comhair V400

2112100000
2112100001
2112100002
2112100003
2112100004
2112100005

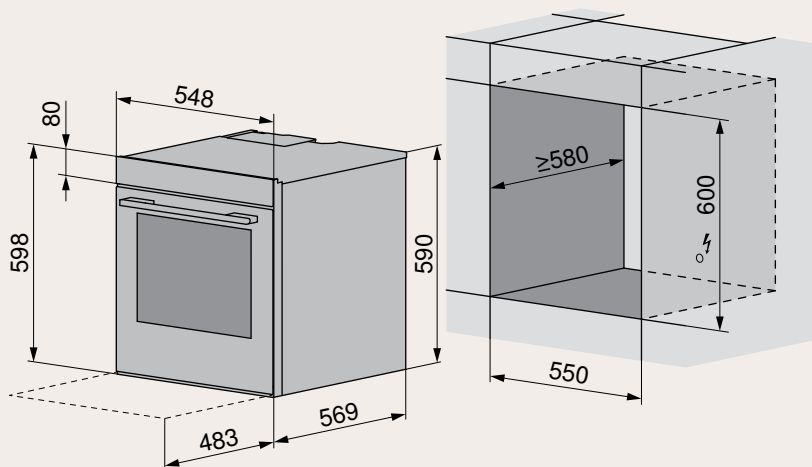

Comhair V600, Comhair V400, Comhair V200,
avec tiroir intégré pour encastrement inférieur
Valable pour les numéros d'article

Comhair V600

2113500000
2113500002
2113500004
2113500005
2113500001
2113500003
2113500006
2113500007

Comhair V200

2107400005
2107400006

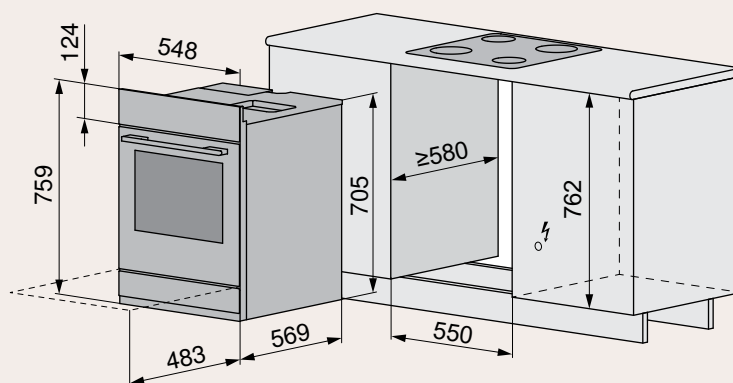

Comhair V400

2107500009
2107500010
2107500011
2107500012
2107500013
2107500014

Comhair V600, Comhair V400
Sans tiroir intégré (modèle court)
pour encastrement inférieur
Valable pour les numéros d'article

Comhair V600

2113100000
2113100001
2113100002
2113100003

Comhair V400

2110900006
2110900007
2110900008
2110900009
2110900010
2110900011

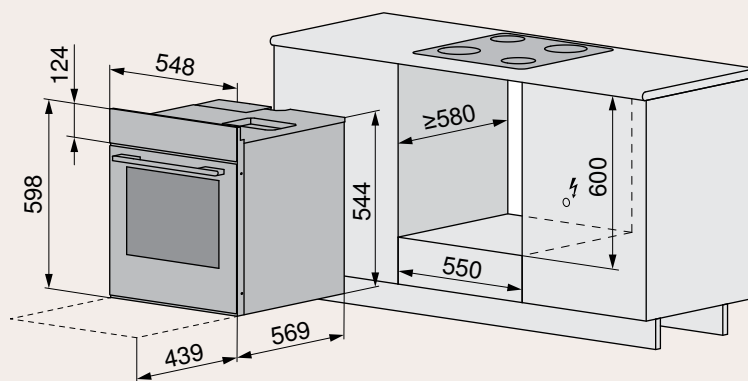
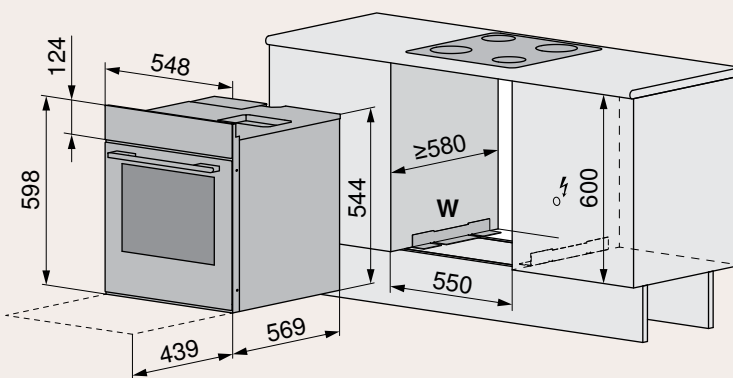

Des informations détaillées pour la planification
sont disponibles sur notre site Internet.



Equipement et accessoires Excellence Line et Advanced Line

Description	N° d'article	Prix TVA incl.	Prix hors TVA	Comhair V6000	Comhair V4000	Comhair V2000	Comhair V600	Comhair V400	Comhair V200
1 Livre de recettes «Cuire au four. Avec la passion du détail»	1063708	53.-	51.66	◇	●	●			
2 Plaque à gâteaux BrillantEmaille	K44006	41.-	37.93			■ (2)	■ (2)	■ (2)	■ (1)
3 Plaque à gâteaux avec TopClean	K54000	52.-	48.10	■ (2)	■ (2)	■ (2)*	■ (2)*	■ (2)*	■ (1)
4 Grille, acier nickelé	K44119	24.-	22.20	■ (1)	■ (1)	■ (1)	■ (1)	■ (1)	■ (1)
5 Plaque à gâteaux ronde avec TopClean, Ø 24 cm	K34527	47.-	43.48	●	●	●	●	●	●
6 Plaque à gâteaux ronde avec TopClean, Ø 29 cm	K34528	60.-	55.50	●	●	●	●	●	●
7 Plaque à gâteaux ronde avec TopClean, Ø 31 cm	K34529	65.-	60.13	●	●	●	●	●	●
8 Grille de rôtissage en acier inox, 390 × 330 mm	1100509	56.-	51.80	●	●	●	●	●	●

■ (nombre) compris dans la livraison ● compatible avec l'appareil ◇ disponible gratuitement (avec le bon de commande joint à l'appareil)
* en option pour les appareils avec TopClean



1



2/3



4



5/6/7



8

Description	N° d'article	Prix TVA incl.	Prix hors TVA	Comhair V6000	Comhair V4000	Comhair V2000	Comhair V600	Comhair V400	Comhair V200
1 Moule en porcelaine blanc, ⅓ GN, hauteur 65 mm	K27621	114.-	105.46	●	●	●	●	●	●
2 Moule en porcelaine blanc, ½ GN, hauteur 65 mm	K27622	93.-	86.03	●	●	●	●	●	●
3 Moule en porcelaine blanc, ⅓ GN, hauteur 65 mm	K27626	69.-	63.83	●	●	●	●	●	●
4 Élément coulissant à sortie totale Comhair 60, 3 niveaux	1245880	214.-	197.96	●	●	●	●	●	●
5 Élément coulissant à sortie totale Comhair 45, 2 niveaux	1245881	172.-	159.11	●	●	●			
6 Élément coulissant à sortie totale Comhair 38, 2 niveaux	1247157	171.-	158.18		●				
7 Broche tournante sur cadre de support	1073540	233.-	215.54	◇					
8 Film adapté aux non-voyants	1067231	1.-	0.93				●	●	●

■ nombre) compris dans la livraison ● compatible avec l'appareil ◇ disponible gratuitement (avec le bon de commande joint à l'appareil)



1



2



3



4

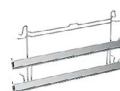

5



6



7



Autres accessoires sur
vzug.com/accessoires

Comparatif de produits – Advanced Line

Cuisinières

	Comhair V600	Comhair V400
Page du catalogue	107/108	109
Finitions		
Verre Nero Verre Blanc	● ●	
Nero Blanc ChromeClass		● ● ●
Volume de l'espace de cuisson (l)	69	69
Taille 76 60	● ●	○ ●
Classe d'efficacité énergétique	A	A
TopClean	●*	●*
Eclairage halogène	2	2
Zones de cuisson		
Nombre de plaques chauffantes	4	4
Applications		
Chaleur voûte et sole	●	●
Air chaud	●	●
PizzaPlus	●	●
Gril Gril avec chaleur tournante	● ●	● ●
Préchauffage rapide	●	●
Chauffe-assiettes	●	●
Exclusivités V-ZUG		
V-ZUG-Home	●	●
Commande et affichage		
Commutateur rotatif métal plastique	● ○	○ ●
Panneau de commande avec écran tactile	●	
Panneau de commande avec écran LED		●
Indicateur de fonctionnement visuel LED		
Affichage de l'heure Minuterie	● ●	● ●

● = disponible ○ = non disponible

Raccordement
230 V

 Disponible à partir
d'avril 2024

 Disponible à partir
de juin 2024

Comhair V600 6UH

Un design minimaliste doté de commandes intuitives combine le four et une table de cuisson: grand écran tactile et boutons rotatifs haut de gamme.

Équipement

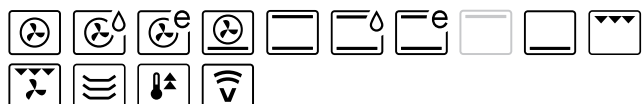

Commande et affichage

- Écran tactile graphique en couleur
- commutateur rotatif
- Horloge électronique
- Affichage de l'heure
- Minuterie
- Signaux acoustiques
- Commande des zones de cuisson avec commutateur rotatif
- Nettoyage simple de la porte par démontage de la porte
- SoftOpen et SoftClose
- Nombre de zones de cuisson pouvant être commandées 4

Comhair V600 6UH

Un design minimaliste doté de commandes intuitives combine le four et une table de cuisson: grand écran tactile et boutons rotatifs haut de gamme. Pour le marché de remplacement avec raccordement 230 V.

Équipement

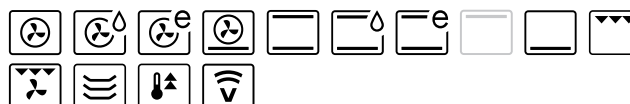

Commande et affichage

- Écran tactile graphique en couleur
- commutateur rotatif
- Horloge électronique
- Affichage de l'heure
- Minuterie
- Signaux acoustiques
- Commande des zones de cuisson avec commutateur rotatif
- Nettoyage simple de la porte par démontage de la porte
- SoftOpen et SoftClose
- Nombre de zones de cuisson pouvant être commandées 4

Informations sur l'appareil

Dimensions (H x L x P) 598 x 596 x 569 mm
Raccordement NaN 16 A



Finition	Numéro d'article	Prix incl.	excl.
Verre Nero	2203100002	2010.-	1859.39
Verre blanc	2203100000	2010.-	1859.39
TopClean			
Verre Nero	2203100003	2120.-	1961.15
Verre blanc	2203100001	2120.-	1961.15
TAR		10.81	10.-

Informations sur l'appareil

Dimensions (H x L x P) 598 x 596 x 569 mm
Raccordement 230 V~ NaN 16 A



Finition	Numéro d'article	Prix incl.	excl.
Tiroir à ustensiles			
Verre Nero	2203500000	2010.-	1859.39
Verre blanc	2203500002	2010.-	1859.39
Tiroir à ustensiles, TopClean			
Verre Nero	2203500001	2120.-	1961.15
Verre blanc	2203500003	2120.-	1961.15
TAR		10.81	10.-

Protection par fusible 16A : Limitation d'utilisation (voir guide d'installation)



Disponible à partir
d'avril 2024



Raccordement
230 V

Disponible à partir
de juin 2024



Combair V600 7UH

Un design minimaliste doté de commandes intuitives combine le four, un tiroir chauffant et une table de cuisson: grand écran tactile et boutons rotatifs haut de gamme.

Equipement

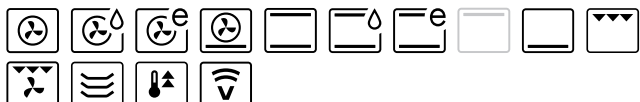

Commande et affichage

- Ecran tactile graphique en couleur
- commutateur rotatif
- Horloge électronique
- Affichage de l'heure
- Minuterie
- Signaux acoustiques
- Commande des zones de cuisson avec commutateur rotatif
- Nettoyage simple de la porte par démontage de la porte
- SoftOpen et SoftClose
- Nombre de zones de cuisson pouvant être commandées 4

Informations sur l'appareil

Dimensions (H x L x P) 759 x 596 x 569 mm
Raccordement 400 V 3~ 11700 W 16 A



Finition	Numéro d'article	Prix incl.	excl.
Tiroir chauffant de l'appareil			
Verre Nero	2203300001	2200.-	2035.15
Verre blanc	2203300000	2200.-	2035.15
Tiroir chauffant de l'appareil, TopClean			
Verre Nero	2203300003	2310.-	2136.91
Verre blanc	2203300002	2310.-	2136.91
TAR		10.81	10.-

Combair V600 7UH

Un design minimaliste doté de commandes intuitives combine le four, un tiroir chauffant et une table de cuisson: grand écran tactile et boutons rotatifs haut de gamme. Pour le marché de remplacement avec raccordement 230 V.

Equipement

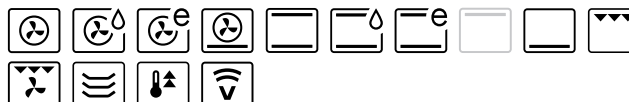

Commande et affichage

- Ecran tactile graphique en couleur
- commutateur rotatif
- Horloge électronique
- Affichage de l'heure
- Minuterie
- Signaux acoustiques
- Commande des zones de cuisson avec commutateur rotatif
- Nettoyage simple de la porte par démontage de la porte
- SoftOpen et SoftClose
- Nombre de zones de cuisson pouvant être commandées 4

Informations sur l'appareil

Dimensions (H x L x P) 759 x 596 x 569 mm
Raccordement 230 V 3N~ 10400 W 16 A



Finition	Numéro d'article	Prix incl.	excl.
Tiroir à ustensiles			
Verre Nero	2203600000	2110.-	1951.90
Verre blanc	2203600002	2110.-	1951.90
Tiroir à ustensiles, TopClean			
Verre Nero	2203600001	2220.-	2053.65
Verre blanc	2203600003	2220.-	2053.65
TAR		10.81	10.-

Protection par fusible 16A : Limitation d'utilisation (voir guide d'installation)



Comhair V400 6UH

Un appareil solide – équipé de toutes les fonctions de base pour bien cuisiner, ainsi que d'une horloge et d'une minuterie.

Equipement

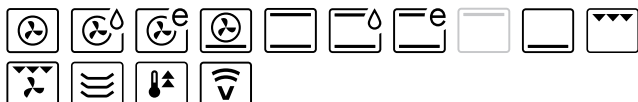

Commande et affichage

- Panneau de commande avec indicateur de fonctionnement LED
- commutateur rotatif
- Horloge électronique
- Affichage de l'heure
- Minuterie
- Signaux acoustiques
- Commande des zones de cuisson avec commutateur rotatif
- Nettoyage simple de la porte par démontage de la porte
- SoftOpen et SoftClose
- Nombre de zones de cuisson pouvant être commandées 4

Informations sur l'appareil

Dimensions (H x L x P) 598 x 596 x 569 mm
Raccordement 380-415 V 3~ 11300 W 16 A



Finition	Numéro d'article	Prix incl.	excl.
Nero	2202900008	1740.-	1609.62
Blanc	2202900009	1740.-	1609.62
ChromeClass	2202900010	1740.-	1609.62
TopClean			
Nero	2202900011	1850.-	1711.38
Blanc	2202900012	1850.-	1711.38
ChromeClass	2202900013	1850.-	1711.38
TAR		10.81	10.-

Dessins cotés – Advanced Line

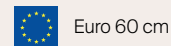

Comhair V600, Comhair V400
Valable pour les numéros d'article

Comhair V600

2203100000
2203100001
2203100002
2203100003
2203500000
2203500001
2203500002
2203500003

Comhair V400

2202900008
2202900009
2202900010
2202900011
2202900012
2202900013

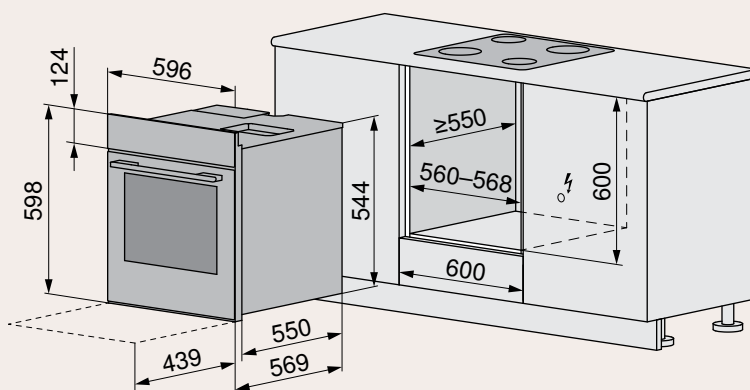

Comhair V600
Avec tiroir intégré chauffant
Valable pour les numéros d'article

Comhair V600

2203300000
2203300001
2203300002
2203300003
2203600000
2203600001
2203600002
2203600003

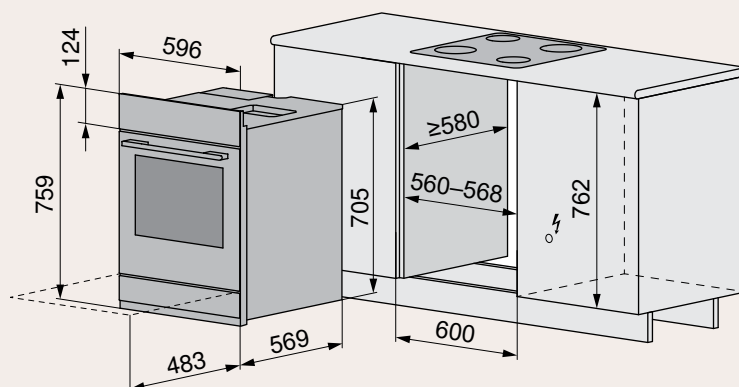

Des informations détaillées pour la planification
sont disponibles sur notre site Internet.

Equipement et accessoires – Advanced Line

Cuisinières

Description	N° d'article	Prix TVA incl.	Prix hors TVA	Comhair V600	Comhair V400
1 Plaque à gâteaux BrillantEmaille	K44006	41.-	37.93	■ (2)	■ (2)
2 Plaque à gâteaux avec TopClean	K54000	52.-	48.10	■ (2)*	■ (2)*
3 Grille, acier nickelé	K44119	24.-	22.20	■ (1)	■ (1)
4 Plaque à gâteaux ronde avec TopClean, Ø 24 cm	K34527	47.-	43.48	●	●
5 Plaque à gâteaux ronde avec TopClean, Ø 29 cm	K34528	60.-	55.50	●	●
6 Plaque à gâteaux ronde avec TopClean, Ø 31 cm	K34529	65.-	60.13	●	●
7 Moule en porcelaine blanc, ⅓ GN, hauteur 65 mm	K27621	114.-	105.46	●	●
8 Moule en porcelaine blanc, ½ GN, hauteur 65 mm	K27622	93.-	86.03	●	●
9 Moule en porcelaine blanc, ⅔ GN, hauteur 65 mm	K27626	69.-	63.83	●	●
10 Élément coulissant à sortie totale, 3 niveaux	1245880	214.-	197.96	●	●
11 Film adapté aux non-voyants	1067231	1.-	0.93	●	●
12 Grille de rôtissage en acier inox, 390 x 330 mm	1100509	56.-	51.80	●	●

■ (nombre) compris dans la livraison ● compatible avec l'appareil * en option pour les appareils avec TopClean

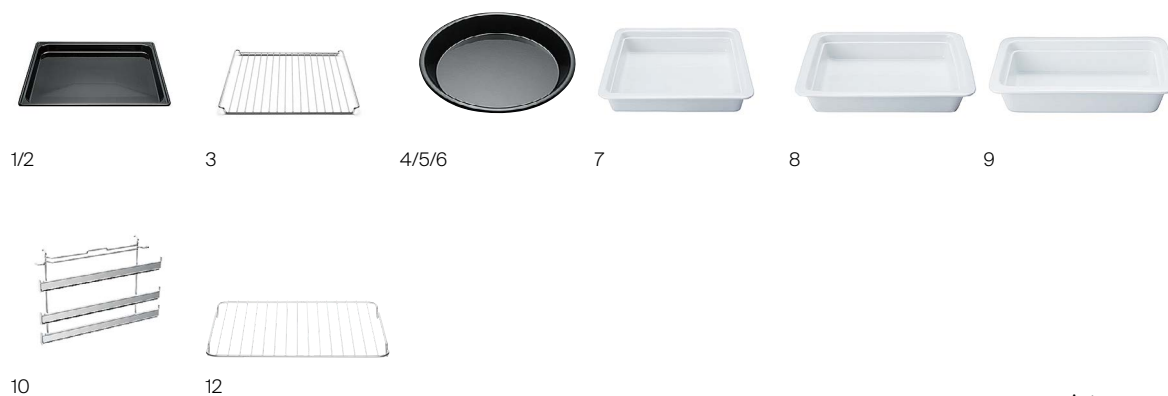

Comparatif de produits – Advanced Line

Cuisinières

	Comhair V600	Comhair V400	Comhair V200
Page du catalogue	113/114	114	115
Finitions			
Verre Nero Verre Blanc	● ●		
Nero Blanc ChromeClass		● ● ●	● ● ○
Volume de l'espace de cuisson (l)	69	69	69
Taille 76 60	● ●	● ○	● ○
Classe d'efficacité énergétique	A	A	A
Eclairage halogène	2	2	1
TopClean	●*	●*	
Zones de cuisson			
Nombre de plaques chauffantes	4	2/3/4	2/3/4
Applications			
Chaleur voûte et sole	●	●	
Air chaud	●	●	
PizzaPlus	●	●	
Gril Gril avec chaleur tournante	● ●	● ●	
Préchauffage rapide	●	●	
Chauffe-assiettes	●	●	
Exclusivités V-ZUG			
V-ZUG-Home	●	●	
Commande et affichage			
Commutateur rotatif métal plastique	● ○	○ ●	○ ●
Panneau de commande avec écran tactile	●		
Panneau de commande avec écran LED		●	
Indicateur de fonctionnement visuel LED			●
Affichage de l'heure Minuterie	● ●	● ●	

● = disponible ○ = non disponible * en option



Disponible à partir
d'avril 2024



 SMS 55 cm



Disponible à partir
d'avril 2024



Combair V600 7UHC

Un design minimaliste doté de commandes intuitives combine le four, un tiroir chauffant et une table de cuisson: grand écran tactile et boutons rotatifs haut de gamme.

Equipement

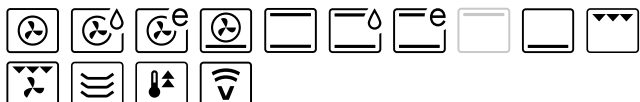

Commande et affichage

- Ecran tactile graphique en couleur
- commutateur rotatif
- Horloge électronique
- Affichage de l'heure
- Minuterie
- Signaux acoustiques
- Commande des zones de cuisson avec commutateur rotatif
- Nettoyage simple de la porte par démontage de la porte
- SoftOpen et SoftClose
- Nombre de zones de cuisson pouvant être commandées 4

Combair V600 7UHC

Un design minimaliste doté de commandes intuitives combine le four, un tiroir chauffant et une table de cuisson: grand écran tactile et boutons rotatifs haut de gamme.

Equipement



Commande et affichage

- Ecran tactile graphique en couleur
- commutateur rotatif
- Horloge électronique
- Affichage de l'heure
- Minuterie
- Signaux acoustiques
- Commande des zones de cuisson avec commutateur rotatif
- Nettoyage simple de la porte par démontage de la porte
- SoftOpen et SoftClose
- Nombre de zones de cuisson pouvant être commandées 4

Informations sur l'appareil

Dimensions (H x L x P) 759 x 548 x 569 mm
Raccordement 400 V 3~ 11300 W 16 A



Finition	Numéro d'article	Prix incl.	excl.
Tiroir à ustensiles			
Verre Nero	2203400004	2110.-	1951.90
Verre blanc	2203400000	2110.-	1951.90
Tiroir à ustensiles, TopClean			
Verre Nero	2203400005	2220.-	2053.65
Verre blanc	2203400002	2220.-	2053.65
TAR		10.81	10.-

Informations sur l'appareil

Dimensions (H x L x P) 759 x 548 x 569 mm
Raccordement 400 V 3~ 11700 W 16 A



Finition	Numéro d'article	Prix incl.	excl.
Tiroir chauffant de l'appareil			
Verre Nero	2203400006	2200.-	2035.15
Verre blanc	2203400001	2200.-	2035.15
Tiroir chauffant de l'appareil, TopClean			
Verre Nero	2203400007	2310.-	2136.91
Verre blanc	2203400003	2310.-	2136.91
TAR		10.81	10.-



Disponible à partir
d'avril 2024



Combair V600 6UHC

Un design minimaliste doté de commandes intuitives combine le four et une table de cuisson: grand écran tactile et boutons rotatifs haut de gamme.

Equipement

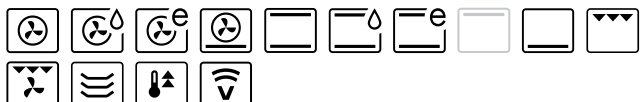

Commande et affichage

- Ecran tactile graphique en couleur
- commutateur rotatif
- Horloge électronique
- Affichage de l'heure
- Minuterie
- Signaux acoustiques
- Commande des zones de cuisson avec commutateur rotatif
- Nettoyage simple de la porte par démontage de la porte
- SoftOpen et SoftClose
- Nombre de zones de cuisson pouvant être commandées 4

Combair V400 7UHC

Un appareil solide – équipé de toutes les fonctions de base et d'un tiroir intégré, ainsi que d'une horloge et d'une minuterie.

Equipement

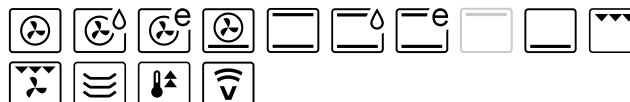

Commande et affichage

- Panneau de commande avec indicateur de fonctionnement LED
- commutateur rotatif
- Horloge électronique
- Affichage de l'heure
- Minuterie
- Signaux acoustiques
- Commande des zones de cuisson avec commutateur rotatif
- Nettoyage simple de la porte par démontage de la porte
- SoftOpen et SoftClose
- Nombre de zones de cuisson pouvant être commandées 4

Informations sur l'appareil

Dimensions (H x L x P) 598 x 548 x 569 mm
Raccordement 400 V 3~ 11300 W 16 A



Finition	Numéro d'article	Prix incl.	excl.
Verre Nero	2203200000	2110.-	1951.90
Verre blanc	2203200001	2110.-	1951.90
TopClean			
Verre Nero	2203200002	2220.-	2053.65
Verre blanc	2203200003	2220.-	2053.65
TAR		10.81	10.-

Informations sur l'appareil

Dimensions (H x L x P) 759 x 548 x 569 mm
Raccordement 380-415 V 3~ 11300 W 16 A



Finition	Numéro d'article	Prix incl.	excl.
Tiroir à ustensiles			
Nero	2201900034	1790.-	1655.87
Blanc	2201900033	1790.-	1655.87
ChromeClass	2201900035	1790.-	1655.87
Tiroir à ustensiles, TopClean			
Nero	2201900041	1900.-	1757.63
Blanc	2201900040	1900.-	1757.63
ChromeClass	2201900042	1900.-	1757.63
TAR		10.81	10.-



Combair V200 7UHC

Le modèle d'entrée de gamme de qualité éprouvée, avec tiroir intégré et grand espace de cuisson.

Equipement

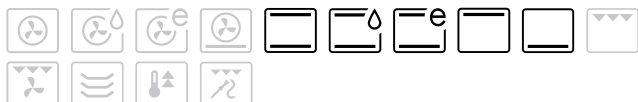

Commande et affichage

- Indicateur de fonctionnement optique (DEL)
- commutateur rotatif
- Signaux acoustiques
- Commande des zones de cuisson avec commutateur rotatif
- Nettoyage simple de la porte par démontage de la porte
- SoftOpen et SoftClose
- Nombre de zones de cuisson pouvant être commandées 4

Informations sur l'appareil

Dimensions (H x L x P) 759 x 548 x 569 mm
Raccordement 400 V 3~ 10200 W 10 A



Finition	Numéro d'article	Prix incl.	excl.
Tiroir à ustensiles			
Nero	2201700005	1430.-	1322.85
Blanc	2201700004	1430.-	1322.85
TAR		10.81	10.-



Raccordement
230 V



SMS 55 cm



Combair V200 7UHC

Le modèle d'entrée de gamme de qualité éprouvée, avec tiroir intégré et grand espace de cuisson. Pour le marché de remplacement avec raccordement 230 V.

Equipement

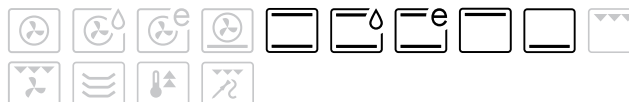

Commande et affichage

- Indicateur de fonctionnement optique (DEL)
- commutateur rotatif
- Signaux acoustiques
- Commande des zones de cuisson avec commutateur rotatif
- Nettoyage simple de la porte par démontage de la porte
- SoftOpen et SoftClose
- Nombre de zones de cuisson pouvant être commandées 4

Informations sur l'appareil

Dimensions (H x L x P) 759 x 548 x 569 mm
Raccordement 230 V~ 9400 W 16 A



Finition	Numéro d'article	Prix incl.	excl.
Tiroir à ustensiles			
Nero	2202300007	1430.-	1322.85
Blanc	2202300006	1430.-	1322.85
TAR		10.81	10.-

Protection par fusible 16A : Limitation d'utilisation (voir guide d'installation)

Dessins cotés – Advanced Line

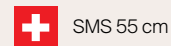

Comhair V600, Comhair V400,
Comhair V200
Valable pour les numéros d'article

Comhair V600

2203400000
2203400002
2203400004
2203400005

Comhair V400

2201900033
2201900034
2201900035
2201900040
2201900041
2201900042

Comhair V600 (tiroir chauffant)

2203400001
2203400003
2203400006
2203400007

Comhair V200

2201700004
2201700005
2202300006
2202300007

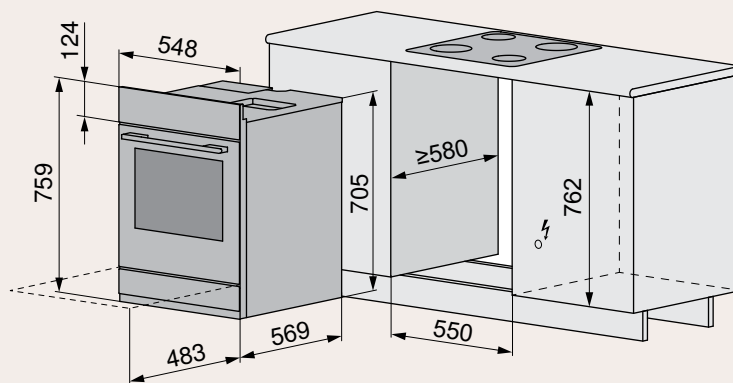

Comhair V600
Sans tiroir intégré (modèle court)
Valable pour les numéros d'article

Comhair V600

2203200000
2203200001
2203200002
2203200003

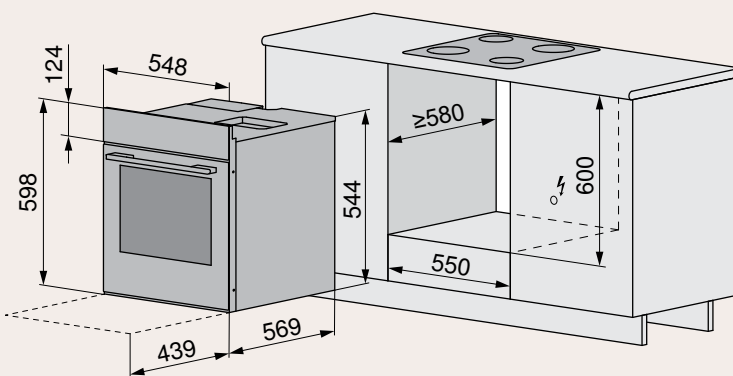

Des informations détaillées pour la planification
sont disponibles sur notre site Internet.

Description	N° d'article	Prix TVA incl.	Prix hors TVA	Comhair V600	Comhair V400	Comhair V200
1 Plaque à gâteaux BrillantEmaille	K44006	41.-	37.93	■ (2)	■ (2)	■ (1)
2 Plaque à gâteaux avec TopClean	K54000	52.-	48.10	■ (2)*	■ (2)*	■ (1)
3 Grille, acier nickelé	K44119	24.-	22.20	■ (1)	■ (1)	■ (1)
4 Plaque à gâteaux ronde avec TopClean, Ø 24 cm	K34527	47.-	43.48	●	●	●
5 Plaque à gâteaux ronde avec TopClean, Ø 29 cm	K34528	60.-	55.50	●	●	●
6 Plaque à gâteaux ronde avec TopClean, Ø 31 cm	K34529	65.-	60.13	●	●	●
7 Moule en porcelaine blanc, ⅓ GN, hauteur 65 mm	K27621	114.-	105.46	●	●	●
8 Moule en porcelaine blanc, ½ GN, hauteur 65 mm	K27622	93.-	86.03	●	●	●
9 Moule en porcelaine blanc, ⅔ GN, hauteur 65 mm	K27626	69.-	63.83	●	●	●
10 Élément coulissant à sortie totale, 3 niveaux	1245880	214.-	197.96	●	●	●
11 Film adapté aux non-voyants	1067231	1.-	0.93	●	●	●
12 Grille de rôtissage en acier inox, 390 x 330 mm	1100509	56.-	51.80	●	●	●

■ (nombre) compris dans la livraison ● compatible avec l'appareil * en option pour les appareils avec TopClean



1/2



3



4/5/6



7



8



9



10



12

Autres accessoires sur
vzug.com/accessoires





Tiroirs

Plus de confort et de luxe dans la cuisine au quotidien: les tiroirs sous vide, système et chauffants sont le complément idéal des fours et des fours à vapeur.

Le nec plus ultra dans la cuisine.

Une expérience culinaire de niveau gastronomique

La mise sous vide est la première étape de la cuisson sous-vide. Le tiroir sous-vide prépare de manière optimale les aliments pour cette technique en évacuant l'air et ainsi l'oxygène, ce qui crée un emballage étanche à l'air. Cela permet aux chefs à domicile d'obtenir chez eux des textures parfaites et des saveurs intenses pour une expérience culinaire digne d'un restaurant.

Homogène, simple et sophistiqué

Les tiroirs de cuisine V-ZUG complètent de manière optimale l'esthétique et les fonctions de nos autres appareils. Le design miroir est disponible dans différentes couleurs et la version entièrement intégrée se fond parfaitement dans l'environnement de la cuisine. Avec leur commande TouchControl sophistiquée et leur système d'ouverture Push/Pull simple, les tiroirs sous-vide et les tiroirs chauffants constituent un excellent complément aux cuisines sans poignées.

L'art de recevoir repensé

Recevoir des hôtes devient une formidable expérience avec les tiroirs chauffants V-ZUG. Les assiettes dressées peuvent être maintenues au chaud dans le tiroir jusqu'à ce qu'elles soient servies et les tasses peuvent être préchauffées afin de servir un espresso à une température idéale.



Découvrir la gamme de tiroirs.



Tiroirs pour le quotidien et les repas de fête

Les tiroirs sous vide, tiroirs chauffants et tiroirs de l'appareil séduisent par les éléments pratiques et le confort supplémentaire qu'ils offrent. Ils sont le complément idéal au four ou four à vapeur.

Tiroirs sous-vide

Solution de mise sous vide professionnelle pour la cuisson sous-vide à domicile. Les tiroirs sous-vide V-ZUG complètent à merveille la fonction Vacuisine de nos fours vapeur. Met la barre haut en matière de design et de fonctionnalité.

Tiroirs Système

Une solution de rangement pratique pour les plaques à gâteaux V-ZUG et d'autres accessoires, qui les dissimule avec élégance. Pour une cuisine propre et bien rangée. Moderne, mais clairement fonctionnel.

Tiroirs chauffants

Les tiroirs chauffants V-ZUG élèvent l'art de recevoir à un niveau supérieur en permettant aux chefs à domicile de servir leurs plats sur des assiettes chauffées. Pour des aliments servis exactement à la bonne température.

Combinaisons possibles

Une solution pour chaque besoin: en fonction de la hauteur de niche, l'appareil se combine parfaitement avec le tiroir qui convient.



Comhair V6000 60
WarmingDrawer V4000 31



ComhairSteamer V6000 60
WarmingDrawer V4000 28



ComhairSteamer V6000 45
VacuDrawer V6000 14



CombiSteamer V6000 38C
Comhair V6000 60C
WarmingDrawer V4000 16C



Comhair V6000 60C
WarmingDrawer V4000 16C



CombiSteamer V6000 38C
WarmingDrawer V4000 22C

Tiroirs sous-vide – Excellence Line



VacuDrawer V6000 14

Pour une mise sous vide simple, propre et rapide, idéal en complément d'un four à vapeur combiné en vue d'une cuisson Vacuisine.

Equipement



Commande et affichage

- Niveaux de mise sous vide 4
- Niveaux de mise sous vide en cas de mise sous vide externe 3
- Adapté aux liquides
- Coulissants télescopiques solides
- Push&Pull
- TouchControl
- Revêtement intérieur en acier chromé
- Support pour sachet
- Dimensions intérieures (H x L x P): 95 x 350 x 285 mm
- Démonstration gratuite à domicile

Informations sur l'appareil

Dimensions (H x L x P)	142 x 596 x 547 mm		
Raccordement	220-240 V~	320 W	10 A

Finition	Numéro d'article	Prix incl.	excl.
Miroir noir	3600400000	2820.-	2608.70
Miroir Platinum	3600400001	2870.-	2654.95
Miroir Pearl	3600400002	2900.-	2682.70
Entièrement intégrable	3600500000	2740.-	2534.69
TAR		6.01	5.56



Drawer V2000 14

Pratique: les plaques et les ustensiles de cuisine peuvent être rangés dans le tiroir. Son design s'adapte parfaitement aux autres appareils de la gamme Excellence Line.

Equipement



Commande et affichage

- Coulissants télescopiques solides
- Push&Pull
- Dimensions intérieures (H x L x P): 130 x 510 x 485 mm

Informations sur l'appareil

Dimensions (H x L x P) 142 x 596 x 560 mm

Finition	Numéro d'article	Prix incl.	excl.
Miroir noir	3500500000	770.-	712.30
Miroir Platinum	3500500001	820.-	758.56



Drawer V2000 7

Le tiroir de 74 mm de hauteur offre tout l'espace nécessaire pour ranger les plaques et ustensiles de cuisine.

Equipement



Commande et affichage

- Coulissants télescopiques solides
- Push&Pull
- Dimensions intérieures (H x L x P): 62 x 510 x 485 mm

Informations sur l'appareil

Dimensions (H x L x P) 74 x 596 x 560 mm

Finition	Numéro d'article	Prix incl.	excl.
Miroir noir	3500600000	680.-	629.05
Miroir Platinum	3500600001	730.-	675.30

Tiroirs chauffants – Excellence Line

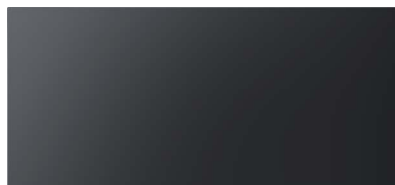
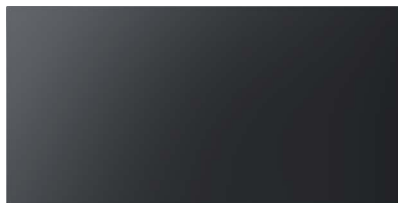

WarmingDrawer V4000 31

Le tiroir spacieux et multifonction permet, grâce à sa hauteur de 310 mm, de garder les plats au chaud, même sur deux niveaux.

Equipement



Commande et affichage

- Capacité vaisselle de table 20
- Capacité assiettes 40
- TouchControl
- Thermostat électronique
- Nombre de niveaux de température 6
- Fond avec plateau chauffant en verre trempé
- Eclairage intérieur
- Mode Sabbat
- Push&Pull
- Revêtement intérieur en acier chromé
- Dimensions intérieures (H x L x P): 236 x 515 x 407 mm
- FunctionLight
- Grille

Informations sur l'appareil

Dimensions (H x L x P)	310 x 596 x 547 mm		
Raccordement	220-240 V~	810 W	10 A

Finition	Numéro d'article	Prix incl.	excl.
Miroir noir	3403100000	1640.-	1517.11
Miroir Platinum	3403100001	1690.-	1563.37
TAR		6.01	5.56

WarmingDrawer V4000 28

Le tiroir spacieux et multifonction permet, grâce à sa hauteur de 281 mm, de garder les plats au chaud, même sur deux niveaux.

Equipement



Commande et affichage

- Capacité vaisselle de table 20
- Capacité assiettes 40
- TouchControl
- Thermostat électronique
- Nombre de niveaux de température 6
- Fond avec plateau chauffant en verre trempé
- Eclairage intérieur
- Mode Sabbat
- Push&Pull
- Revêtement intérieur en acier chromé
- Dimensions intérieures (H x L x P): 236 x 515 x 407 mm
- FunctionLight
- Grille

Informations sur l'appareil

Dimensions (H x L x P)	281 x 596 x 547 mm		
Raccordement	220-240 V~	810 W	10 A

Finition	Numéro d'article	Prix incl.	excl.
Miroir noir	3403000000	1550.-	1433.86
Miroir Platinum	3403000001	1600.-	1480.11
TAR		6.01	5.56



WarmingDrawer V4000 22

Un tiroir pour maintenir au chaud et chauffer les assiettes, d'une hauteur de 218 mm. Complète le four ou le four à vapeur de 38 cm à la perfection.

Equipement



Commande et affichage

- Capacité vaisselle de table 15
- Capacité assiettes 30
- TouchControl
- Thermostat électronique
- Nombre de niveaux de température 6
- Fond avec plateau chauffant en verre trempé
- Eclairage intérieur
- Mode Sabbath
- Push&Pull
- Revêtement intérieur en acier chromé
- Dimensions intérieures (H x L x P): 174 x 515 x 407 mm
- FunctionLight

Informations sur l'appareil

Dimensions (H x L x P)	218 x 596 x 547 mm		
Raccordement	220-240 V~	810 W	10 A

Finition	Numéro d'article	Prix incl.	excl.
Miroir noir	3402900000	1490.-	1378.35
Miroir Platinum	3402900001	1540.-	1424.61
TAR		6.01	5.56

WarmingDrawer V4000 16

Un tiroir compact pour maintenir au chaud et chauffer les assiettes, d'une hauteur de 160 mm.

Equipement



Commande et affichage

- Capacité vaisselle de table 10
- Capacité assiettes 20
- TouchControl
- Thermostat électronique
- Nombre de niveaux de température 6
- Fond avec plateau chauffant en verre trempé
- Eclairage intérieur
- Mode Sabbath
- Push&Pull
- Revêtement intérieur en acier chromé
- Dimensions intérieures (H x L x P): 116 x 515 x 407 mm
- FunctionLight

Informations sur l'appareil

Dimensions (H x L x P)	160 x 596 x 547 mm		
Raccordement	220-240 V~	810 W	10 A

Finition	Numéro d'article	Prix incl.	excl.
Miroir noir	3402800000	1390.-	1285.85
Miroir Platinum	3402800001	1440.-	1332.10
TAR		6.01	5.56



WarmingDrawer V4000 14

Très apprécié, le tiroir chauffant complète à merveille le four à vapeur combiné. Egalement disponible en version entièrement intégrée.

Equipement



Commande et affichage

- Capacité vaisselle de table 6
- Capacité assiettes 14
- TouchControl
- Thermostat électronique
- Nombre de niveaux de température 6
- Fond avec plateau chauffant en verre trempé
- Eclairage intérieur
- Mode Sabbat
- Push&Pull
- Revêtement intérieur en acier chromé
- Dimensions intérieures (H x L x P): 98 x 515 x 407 mm
- FunctionLight

Informations sur l'appareil

Dimensions (H x L x P)	142 x 596 x 547 mm		
Raccordement	220-240 V~	810 W	10 A

Finition	Numéro d'article	Prix incl.	excl.
Miroir noir	3402600000	1360.-	1258.09
Miroir Platinum	3402600001	1410.-	1304.35
Miroir Pearl	3402600002	1440.-	1332.10
Entièrement intégrable	3402700000	1280.-	1184.09
TAR		6.01	5.56



WarmingDrawer V4000 22C

Un tiroir pour maintenir au chaud et chauffer les assiettes, d'une hauteur de 218 mm. Complète le four ou le four à vapeur de 38 cm à la perfection.

Equipement



Commande et affichage

- Capacité vaisselle de table 15
- Capacité assiettes 30
- TouchControl
- Thermostat électronique
- Nombre de niveaux de température 6
- Fond avec plateau chauffant en verre trempé
- Eclairage intérieur
- Mode Sabbat
- Push&Pull
- Revêtement intérieur en acier chromé
- Dimensions intérieures (H x L x P): 174 x 515 x 407 mm
- FunctionLight

Informations sur l'appareil

Dimensions (H x L x P)	218 x 548 x 547 mm		
Raccordement	220-240 V~	810 W	10 A

Finition	Numéro d'article	Prix incl.	excl.
Miroir noir	3402500000	1480.-	1369.10
Miroir Platinum	3402500001	1530.-	1415.36
TAR		6.01	5.56

WarmingDrawer V4000 16C

Un tiroir compact pour maintenir au chaud et chauffer les assiettes, d'une hauteur de 160 mm.

Equipement



Commande et affichage

- Capacité vaisselle de table 10
- Capacité assiettes 20
- TouchControl
- Thermostat électronique
- Nombre de niveaux de température 6
- Fond avec plateau chauffant en verre trempé
- Eclairage intérieur
- Mode Sabbat
- Push&Pull
- Revêtement intérieur en acier chromé
- Dimensions intérieures (H x L x P): 116 x 515 x 407 mm
- FunctionLight

Informations sur l'appareil

Dimensions (H x L x P)	160 x 548 x 547 mm		
Raccordement	220-240 V~	810 W	10 A

Finition	Numéro d'article	Prix incl.	excl.
Miroir noir	3402400000	1380.-	1276.60
Miroir Platinum	3402400001	1430.-	1322.85
TAR		6.01	5.56

Dessins cotés – Excellence Line

VacuDrawer V6000 14
Encastrement individuel

Valable pour les numéros d'article

**VacuDrawer
V6000 14**

3600400000
3600400001
3600400002

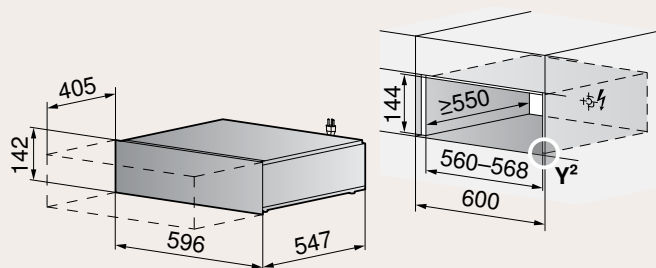
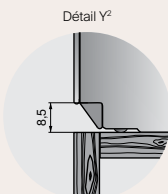
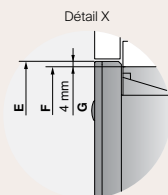

E Hauteur de l'appareil
F Hauteur de niche
G Chevauchement

VacuDrawer V6000 14
Encastrement individuel entièrement intégré

Valable pour les numéros d'article

**VacuDrawer
V6000 14**

3600500000

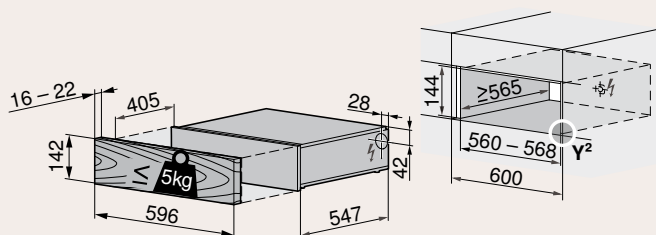
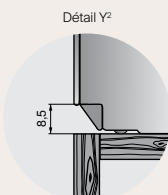
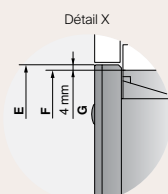

E Hauteur de l'appareil
F Hauteur de niche
G Chevauchement

Drawer V2000 14
Encastrement avec CoffeeCenter V6000 45

Valable pour les numéros d'article

**Drawer
V2000 14**

3500500000
3500500001

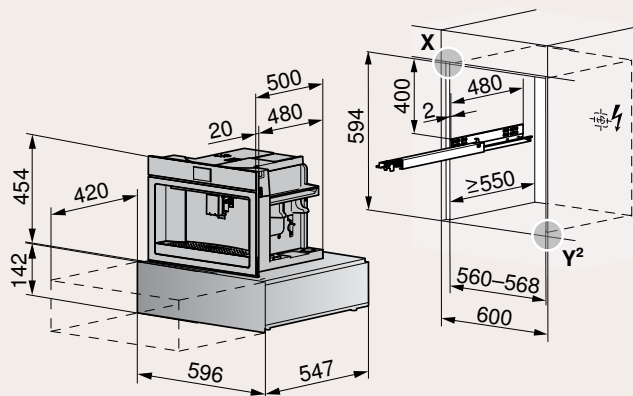
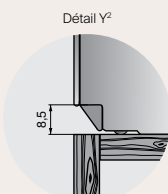
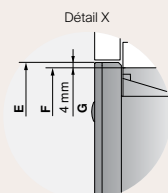

E Hauteur de l'appareil
F Hauteur de niche
G Chevauchement

Drawer V2000 7
Encastrement avec Supremo HSL

Valable pour les numéros d'article

**Drawer
V2000 7**

3500600000
3500600001

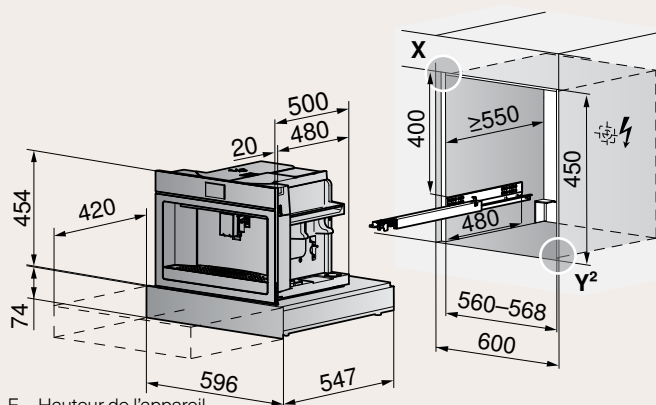
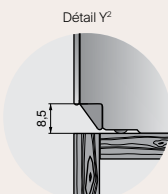
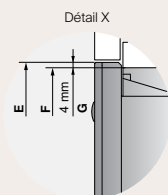

E Hauteur de l'appareil
F Hauteur de niche
G Chevauchement

WarmingDrawer V4000 31
Encastrement individuel

Valable pour les numéros d'article

**WarmingDrawer
V4000 31**

3403100000

3403100001

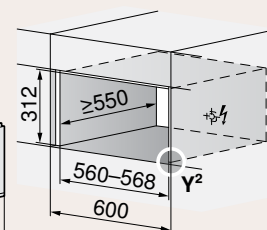
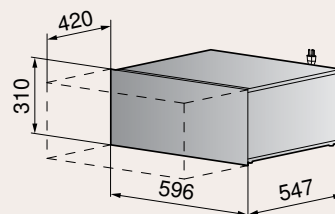
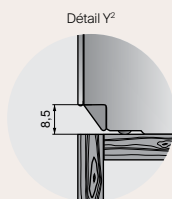

WarmingDrawer V4000 28
Encastrement individuel

Valable pour les numéros d'article

**WarmingDrawer
V4000 28**

3403000000

3403000001

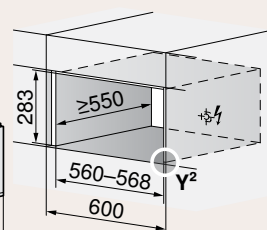
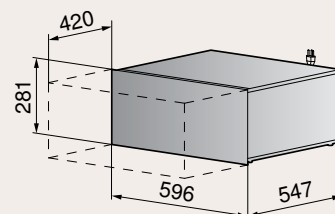
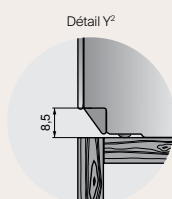

WarmingDrawer V4000 22
Encastrement individuel

Valable pour les numéros d'article

**WarmingDrawer
V4000 22**

3402900000

3402900001

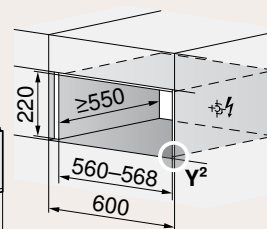
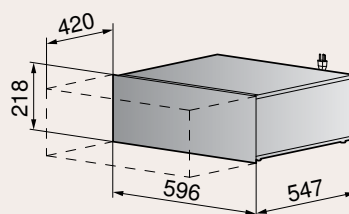
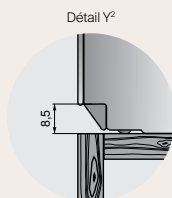

Des informations détaillées pour la planification
sont disponibles sur notre site Internet.



WarmingDrawer V4000 16
Encastrement individuel

Valable pour les numéros d'article

**WarmingDrawer
V4000 16**

3402800000

3402800001

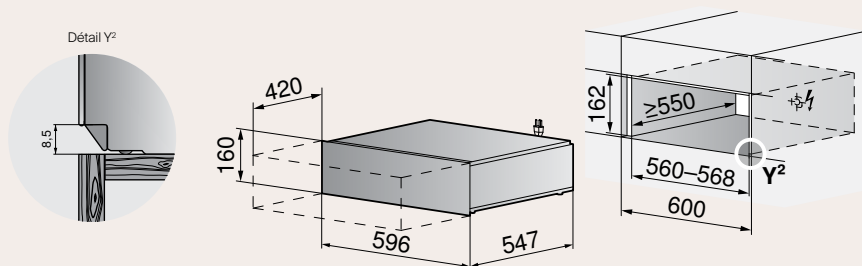

WarmingDrawer V4000 14
Encastrement individuel

Valable pour les numéros d'article

**WarmingDrawer
V4000 14**

3402600000

3402600001

3402600002

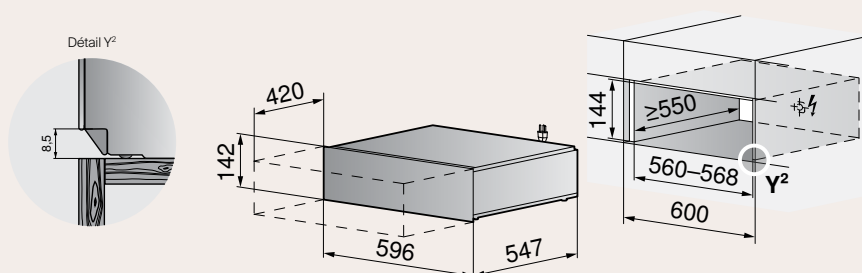

WarmingDrawer V4000 14
Encastrement individuel entièrement intégré

Valable pour les numéros d'article

**WarmingDrawer
V4000 14**

3402670000

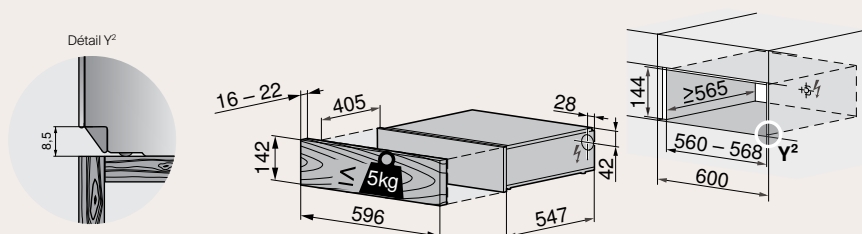

WarmingDrawer V4000 22C
Encastrement individuel

Valable pour les numéros d'article

**WarmingDrawer
V4000 22C**

3402500000

3402500001

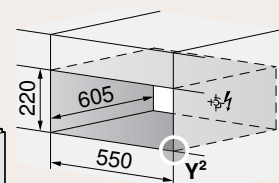
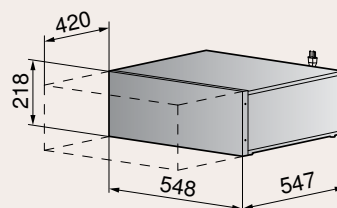
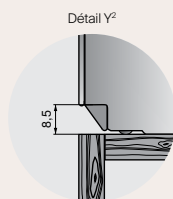

WarmingDrawer V4000 16C
Encastrement individuel

Valable pour les numéros d'article

**WarmingDrawer
V4000 16C**

3402400000

3402400001

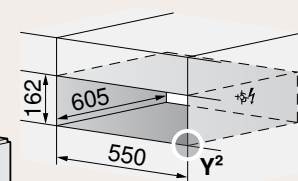
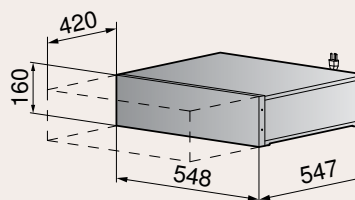
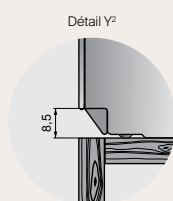

Des informations détaillées pour la planification
sont disponibles sur notre site Internet.



Description	N° d'article	Prix TVA incl.	Prix hors TVA	VacuDrawer V6000 14	WarmingDrawer V4000 28	WarmingDrawer V4000 31
1 Sachets de mise sous vide, 50 pièces de 180 × 280 mm (sans BPA)	1012506	43.-	39.78	■ (1)		
2 Sachets de mise sous vide, 50 pièces de 240 × 350 mm (sans BPA)	1012507	49.-	45.33	■ (1)		
3 Tampons d'étanchéité pour Vacuisine avec sonde de température, 1 rouleau de 100 cm	1029496	26.-	24.05	●		
4 Grille pour tiroir chauffant 283 et 312	1045990	45.-	41.63		■ (1)	■ (1)
5 Brochure Vacuisine – Recettes inspirantes de grands chefs et tout ce qu'il faut savoir sur Vacuisine (cuisson sous vide)	1029753	40.-	38.99	●		

■ (nombre) compris dans la livraison ● compatible avec l'appareil



1/2



3



4



5



Autres accessoires sur
vzug.com/accessoires



Micro-ondes

Notre gamme de micro-ondes propose des modes de cuisson intelligents:
pour une cuisine simple et saine.

La polyvalence au service des exigences individuelles

Rapides et puissants pour les vies actives

Les micro-ondes et les micro-ondes combinés sont conçus pour répondre aux besoins des modes de vie actifs de la société moderne. Ils offrent toutes les fonctions nécessaires pour décongeler, réchauffer et préparer rapidement et efficacement une multitude de plats et d'aliments.

Design d'avant-garde et discret

Arborant un design épuré, raffiné et discret, les micro-ondes et les micro-ondes combinés de V-ZUG se marient à la perfection avec les autres appareils de la gamme Excellence Line. Idéal pour une cuisine élégante et harmonieuse.

Intelligent et intuitif

L'interface utilisateur complète et le CircleSlider révolutionnaire amènent l'expérience utilisateur des produits de la gamme Excellence Line à un niveau inédit. Rapide, intuitif et entièrement personnalisable. La perfection à portée de main.



Découvrir la gamme de fours micro-ondes.



Une nouvelle génération de micro-ondes

Grâce à des modes de cuisson variés, le micro-ondes permet de préparer des plats très divers, de façon professionnelle. Nos nouveaux appareils à mode combiné sont réellement multi-talents.



PizzaPlus

Le plateau rotatif émaillé assure une répartition homogène de la chaleur de sole, pour des pizzas et des fonds de tarte croustillants.



Air chaud

Ce mode facilite la cuisson des petits pains et autres viennoiseries. En mode combiné avec les micro-ondes, la préparation des plats est encore plus rapide.



Gril à air chaud avec micro-ondes

Une combinaison qui permet de dorer rapidement les plats tels que les lasagnes ou les gratins.



EasyCook

EasyCook propose des aides au réglage pour une centaine d'aliments. L'appareil propose les méthodes de cuisson optimales pour l'aliment sélectionné.



Chauffage et réchauffage

Ce programme convient pour chauffer et réchauffer rapidement et simplement des plats et des liquides.



Favoris

Cette fonction permet de sauvegarder ses programmes préférés, pour un démarrage rapide par simple pression d'une touche.

	CombiMiwel V4000	CombiMiwel V2000	Miwel V600
Page du catalogue	142	142	143
Finitions			
Encastrement en armoire haute	●	●	●
Miroir noir Platinum	● ●	● ●	
Verre Nero Verre Blanc			● ●
Eclairage (LED)	●	●	●
Volume de l'espace de cuisson (l)	44	34	34
Puissance micro-ondes max. (W)	900	900	900
Niveaux de puissance micro-ondes	17	17	9
Gril (W)	1750	1100	
Chaleur de sole (W)	600		
Air chaud (W)	1750	1200	
Plateau tournant en cm (matériau)	36,3 (émail)	34,5 (verre)	34,5 (verre)
Exclusivités V-ZUG			
Ecran graphique en couleur	●	●	
Affichage numérique			●
Ecran tactile avec CircleSlider	●	●	
Touches à effleurement et slider unique			●
Ecran personnalisable	●	●	
EasyCook	●	●	
V-ZUG-Home	●	●	
Fonctions, fonctions automatiques, mode combiné			
Micro-ondes	●	●	●
Air chaud	●		
PizzaPlus	●		
Micro-ondes à air chaud Micro-ondes PizzaPlus	● ●		
Gril	●		
Gril à air chaud avec micro-ondes		●	
Gril-chaleur tournante Gril-micro-ondes Gril-chaleur tournante avec micro-ondes	● ● ●		
Favoris	●	●	
Recettes personnelles	●		
Décongélation	●	●	●
Chauffage et réchauffage	●	●	
Bien-être	●	●	
Commande et affichage			
Horloge Minuterie	● ●	● ●	● ●
Durée de fonctionnement	●	●	●
Fonction d'arrêt	●	●	
Affichage langues	16	16	
Sécurité enfants	●	●	●
Espace de cuisson (acier inox)	●	●	●

● = disponible ○ = non disponible * en option

En cas d'échange/de remplacement d'un
Miwell-Combi HSL:
Respecter la protection par fusible 10 A/16 A !



CombiMiwell V4000 45

Un micro-ondes combiné performant, qui offre une multitude d'utilisations. Grâce au CircleSlider, la commande est particulièrement intuitive.

Equipement



Commande et affichage

- Nombre de langues sur l'affichage 16
- Écran tactile avec CircleSlider
- Affichage graphique en couleurs
- Charnière en bas
- Puissance du micro-ondes 900 W
- Gril à quartz 1750 W

CombiMiwell V2000 38

En mode micro-ondes exclusif comme en mode combiné grill, air chaud et micro-ondes, cet appareil garantit des résultats parfaits.

Equipement



Commande et affichage

- Nombre de langues sur l'affichage 16
- Écran tactile avec CircleSlider
- Affichage graphique en couleurs
- Charnière en bas
- Puissance du micro-ondes 900 W
- Gril à quartz 1100 W

Informations sur l'appareil

Dimensions (H x L x P)	454 x 597 x 568 mm		
Raccordement	220-240 V~	3600 W	16 A

Finition	Numéro d'article	Prix incl.	excl.
Miroir noir	2402500003	2200.-	2035.15
Miroir Platinum	2402500004	2250.-	2081.41
TAR		10.81	10.-

Informations sur l'appareil

Dimensions (H x L x P)	378 x 597 x 492 mm		
Raccordement	230 V~	2700 W	16 A

Finition	Numéro d'article	Prix incl.	excl.
Miroir noir	2402100000	1890.-	1748.38
Miroir Platinum	2402100001	1940.-	1794.63
TAR		10.81	10.-



Miwell V600 38

Le modèle de base haut de gamme au design de l'Advanced Line offre un mode micro-ondes performant. et une commande moderne par slider et TouchControl.

Equipement



Commande et affichage

- Touches à effleurement et bouton de réglage
- Afficheur numérique
- Charnière en bas
- Puissance du micro-ondes 900 W

Informations sur l'appareil

Dimensions (H x L x P)	378 x 597 x 492 mm
Raccordement	230 V~ 1450 W 10 A

Finishion	Numéro d'article	Prix incl.	excl.
Verre Nero	2401900000	1020.-	943.57
Verre blanc	2401900001	1020.-	943.57
TAR		6.01	5.56

Dessins cotés – Excellence Line et Advanced Line

CombiMiwell V4000 45

Hauteur minimale d'encastrement:
respecter un espace de 850 mm
entre le sol et le bord inférieur du micro-ondes.
Valable pour les numéros d'article

**CombiMiwell
V4000 45**

2402500003

2402500004

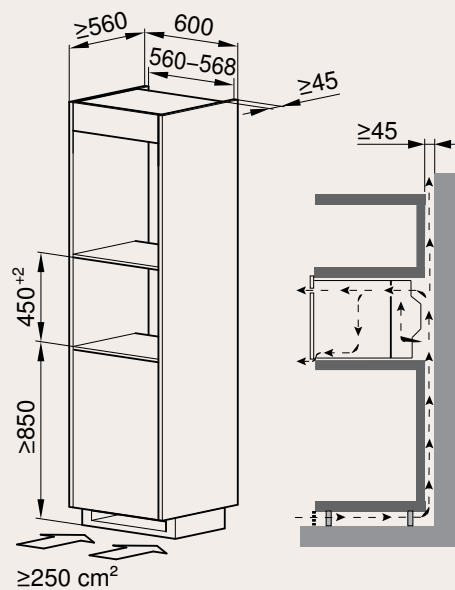
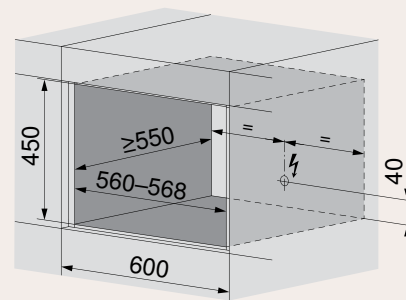
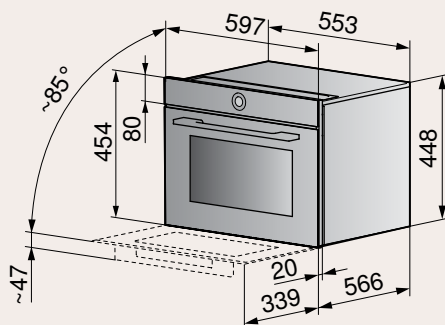

CombiMiwell V2000 38, Miwell V600 38
 Hauteur minimale d'encastrement:
 respecter un espace de 850 mm
 entre le sol et le bord inférieur du micro-ondes.
 Valable pour les numéros d'article

**CombiMiwell
 V2000 38**

2402100000
 2402100001

**Miwell
 V600 38**

2401900000
 2401900001

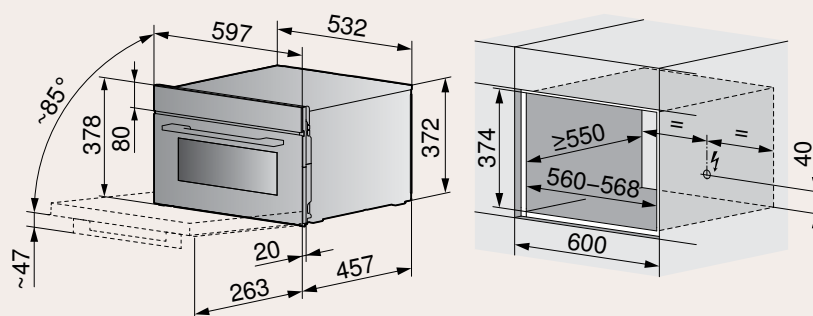

Il est impossible d'encastrer le Miwell V600 dans une armoire suspendue ou un meuble avec profondeur de 330 mm. Pour ce type d'encastrement, merci de nous contacter.

Voir les différentes coordonnées au verso.

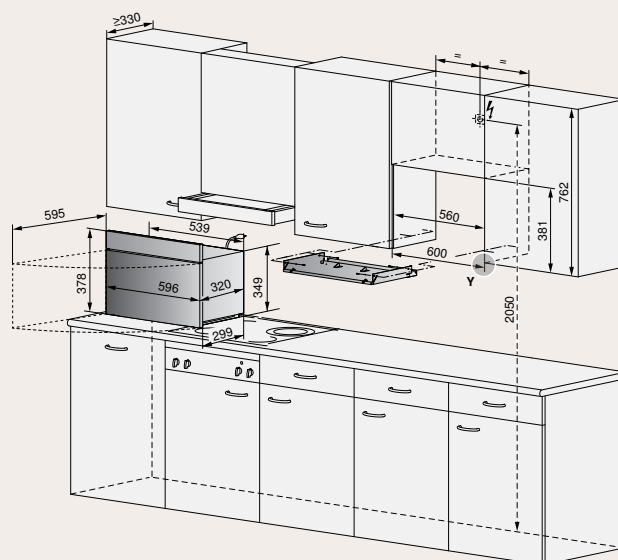
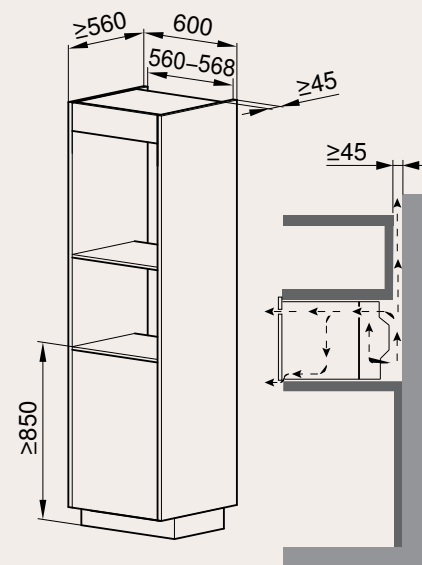

Des informations détaillées pour la planification sont disponibles sur notre site Internet.



Comparatif de produits – Excellence Line et Advanced Line

	CombiMiwel V2000	Miwel V600
Page du catalogue	147	147
Finitions		
Encastrement en armoire haute	●	●
Miroir noir Platinum	● ●	
Verre Nero Verre Blanc		● ●
Eclairage (LED)	●	●
Volume de l'espace de cuisson (l)	34	34
Puissance micro-ondes max. (W)	900	900
Niveaux de puissance micro-ondes	17	9
Gril (W)	1100	
Air chaud (W)	1200	
Plateau tournant en cm (matériau)	34,5 (verre)	34,5 (verre)
Exclusivités V-ZUG		
Ecran graphique en couleur	●	
Affichage numérique		●
Ecran tactile avec CircleSlider	●	
Touches à effleurement et slider unique		●
Ecran personnalisable	●	
EasyCook	●	
V-ZUG-Home	●	
Fonctions, fonctions automatiques, mode combiné		
Micro-ondes	●	●
Gril à air chaud avec micro-ondes	●	
Favoris	●	
Recettes personnelles	●	
Décongélation	●	●
Chauffage et réchauffage	●	
Bien-être	●	
Commande et affichage		
Horloge Minuterie	● ●	● ●
Durée de fonctionnement	●	●
Fonction d'arrêt	●	
Affichage langues	16	
Sécurité enfants	●	●
Espace de cuisson (acier inox)	●	●

● = disponible ○ = non disponible * en option

En cas d'échange/de remplacement d'un
Miwell-Combi HSL:
Respecter la protection par fusible 10 A/16 A !



CombiMiwell V2000 38C

En mode micro-ondes exclusif comme en mode combiné gril, air chaud et micro-ondes, cet appareil garantit des résultats parfaits.

Equipement



Commande et affichage

- Nombre de langues sur l'affichage 16
- Écran tactile avec CircleSlider
- Affichage graphique en couleurs
- Charnière en bas
- Puissance du micro-ondes 900 W
- Gril à quartz 1100 W

Miwell V600 38C

Le modèle de base haut de gamme offre un mode micro-ondes classique. Grâce au slider unique, la commande est rapide et précise.

Equipement



Commande et affichage

- Afficheur numérique
- Charnière en bas
- Puissance du micro-ondes 900 W

Informations sur l'appareil

Dimensions (H x L x P)	378 x 548 x 492 mm		
Raccordement	230 V~	2700 W	16 A

Finition	Numéro d'article	Prix incl.	excl.
Miroir noir	2402200000	1890.-	1748.38
Miroir Platinum	2402200001	1940.-	1794.63
TAR		10.81	10.-

Informations sur l'appareil

Dimensions (H x L x P)	378 x 548 x 492 mm		
Raccordement	230 V~	1450 W	10 A

Finition	Numéro d'article	Prix incl.	excl.
Verre Nero	2402000000	1020.-	943.57
Verre blanc	2402000001	1020.-	943.57
TAR		6.01	5.56

Dessins cotés – Excellence Line et Advanced Line



CombiMiwell V2000 38C, Miwell V600 38C
 Hauteur minimale d'encastrement:
 respecter un espace de 850 mm
 entre le sol et le bord inférieur du micro-ondes.
 Valable pour les numéros d'article

CombiMiwell V2000 38C	Miwell V600 38C
2402200000	2402000000
2402200001	2402000001

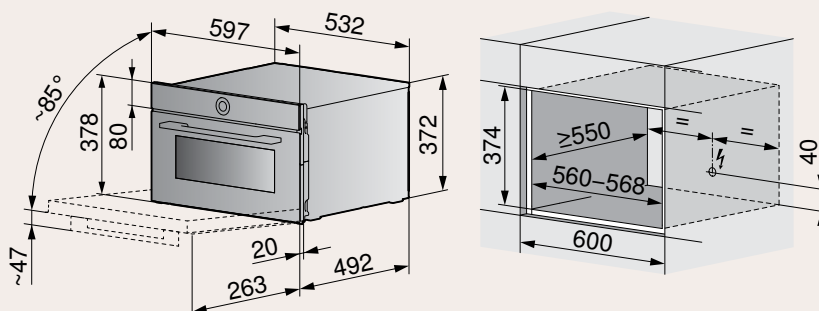

Il est impossible d'encastrer le Miwell V600
 dans une armoire suspendue ou un meuble
 avec profondeur de 330 mm. Pour ce type
 d'encastrement, merci de nous contacter.

Voir les différentes coordonnées au verso.

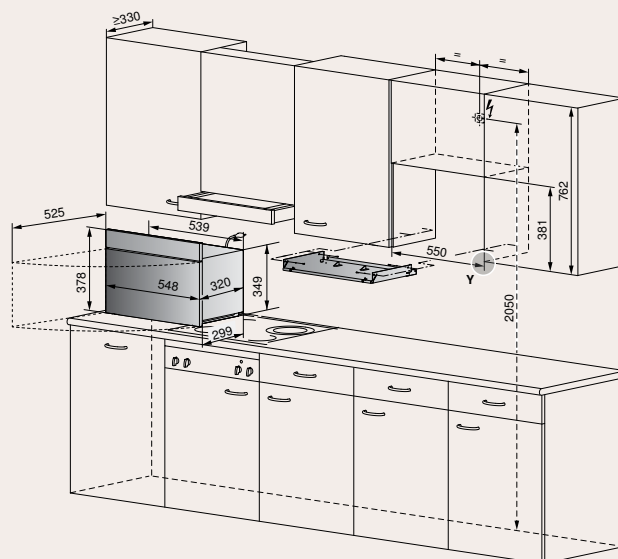
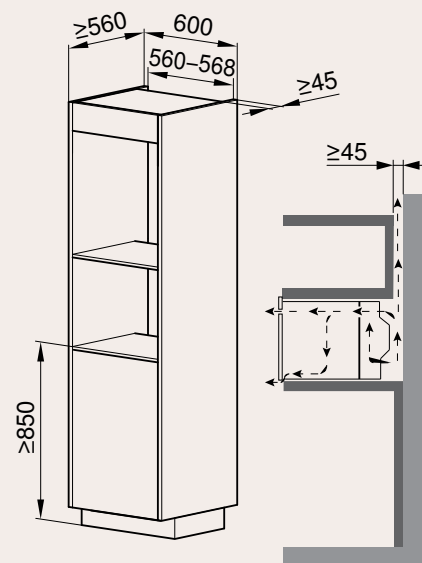

Des informations détaillées pour la planification
 sont disponibles sur notre site Internet.

Équipement et accessoires – Excellence Line et Advanced Line



Euro 60 cm



SMS 55 cm

Description	N° d'article	Prix TVA incl.	Prix hors TVA	Tous les CombiMiwel, Miwel	CombiMiwel V2000 38C, Miwel V600 38C	CombiMiwel V4000 45
1 Cloche couvre-assiette	1134632	14.-	12.95	■ (1)		
2 Jeu d'équerres 55 et 60	K50572	93.-	86.03	●		
3 Jeu de plaques de montage	1158634	34.-	31.45		●	
4 Plaque à gâteaux ronde avec TopClean, Ø 24 cm	K34527	47.-	43.48			●
5 Plaque à gâteaux ronde avec TopClean, Ø 29 cm	K34528	60.-	55.50			●
6 Plaque à gâteaux ronde avec TopClean, Ø 31 cm	K34529	65.-	60.13			●

■ (nombre) compris dans la livraison ● compatible avec l'appareil



1



2



3



4

Autres accessoires sur
vzug.com/accessoires





Machines à café automatiques

Nos machines à café impressionnent les amateurs de café par leur design élégant, leur mécanisme de broyage de grande qualité et une pression opti-male.

Le secret d'un bon café

Un barista à domicile

Ristretto, espresso, espresso macchiato, doppio, cappuccino, flat white, caffè latte, latte macchiato, ou encore le long coffee ou l'americano, très tendance – le CoffeeCenter V6000 45 offre à chaque inconditionnel un café à son goût.

Fraîchement moulu

La machine à café automatique encastrée, dotée d'un moulin performant, transforme le café en grains en une mouture fraîche et aromatique en quelques secondes, sur simple pression d'une touche.

Une mousse parfaite

Le mousser à lait intégré permet de préparer de nombreuses spécialités de café au lait. Et grâce au thermo-réservoir à double paroi, le lait reste frais longtemps.



Découvrir les machines à café automatiques.

Un café personnalisé, à tout moment

Le CoffeeCenter V6000 45 réalise une mouture de qualité professionnelle et propose des variantes de préparation pour tous les amoureux du café.

Une conception simple et sophistiquée

Un design intemporel, un mécanisme de broyage de grande qualité et des pressions parfaites durant le processus de broyage breveté. La machine à café automatique de V-ZUG permet une dégustation de café inégalée en termes de simplicité et de sophistication. Cet appareil intégré se fond parfaitement dans n'importe quelle cuisine, offrant ainsi un précieux gain de place sur le plan de travail.

Une mousse de lait parfaite

Le mousser à lait intégré permet aux utilisateurs de préparer des cappuccinos, des latte macchiatos ou des cafés latte dignes d'un barista. Le récipient de lait thermique à double paroi conserve le lait frais pendant longtemps, qu'il soit stocké à l'intérieur ou en dehors du réfrigérateur. Pour une mousse de lait fraîche et crémeuse.

Un café invariablement irrésistible

Une machine à café automatique conçue pour les amateurs de café avertis. Il est possible d'enregistrer et de rappeler jusqu'à six profils utilisateur sur simple pression d'une touche. Flat white, Americano ou Doppio: la taille de la tasse et l'intensité d'une grande variété de spécialités de café peuvent être personnalisées et enregistrées comme favoris. Pour un café exquis, à tout moment.





CoffeeCenter V6000 45

Ce machine à café automatique moderne s'intègre parfaitement dans la cuisine et permet de réaliser des préparations personnalisées.

Equipement



Commande et affichage

- Variantes de cafés supplémentaires:
 - Ristretto
 - Doppio
 - Long
 - Americano
 - Espresso macchiato
 - Flat white
- Affichage graphique en couleurs
- TouchControl
- Profils utilisateurs 6
- Rails télescopiques soft closing/opening
- Degré de mouture réglable 13
- Programmation de la température de percolation
- Programme de nettoyage intégré
- Détartrage guidé
- Réservoir d'eau 2.3 l
- Capacité réservoir à grains de café 350 g
- Capacité bac de récupération du marc 14
- Buse de sortie du café réglable en hauteur 85-140 mm
- Eclairage LED
- Touche de sélection café en poudre/en grains
- Démonstration gratuite à domicile

Informations sur l'appareil

Dimensions (H x L x P)	454 x 596 x 480 mm
Raccordement	220-240 V~ 1350 W 10 A



64 kWh/a

Finition	Numéro d'article	Prix incl.	excl.
Miroir noir	2500500001	3600.-	3330.25
Miroir Platinum	2500500002	3650.-	3376.50
TAR		6.01	5.56

© Gamme «Specialties»

Machines à café automatique – Classic Line pour le marché de remplacement



Euro 60 cm



SMS 55 cm

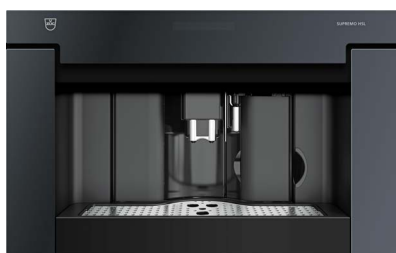

Supremo HSL 60

Avec sa faible hauteur, ce Coffee-Center s'intègre parfaitement dans la cuisine, pour un plaisir du café intense.

Equipement



Commande et affichage

- Afficheur texte clair
- TouchControl
- Degré de mouture réglable 13
- Programmation de la température de percolation
- Programme de nettoyage intégré
- Détartrage guidé
- Réservoir d'eau 1.8 l
- Capacité réservoir à grains de café 200 g
- Capacité bac de récupération du marc 14
- Eclairage LED
- Touche de sélection café en poudre/en grains

Informations sur l'appareil

Dimensions (H x L x P) 378 x 596 x 412 mm
Raccordement 220-240 V~ 1350 W 10 A



63 kWh/a

Finition	Numéro d'article	Prix incl.	excl.
Miroir noir	2500200002	3600.-	3330.25
TAR		6.01	5.56

© Gamme «Specialties»

Supremo HSL

Avec sa faible hauteur, ce Coffee-Center s'intègre parfaitement dans la cuisine, pour un plaisir du café intense.

Equipement



Commande et affichage

- Afficheur texte clair
- TouchControl
- Degré de mouture réglable 13
- Programmation de la température de percolation
- Programme de nettoyage intégré
- Détartrage guidé
- Réservoir d'eau 1.8 l
- Capacité réservoir à grains de café 200 g
- Capacité bac de récupération du marc 14
- Eclairage LED
- Touche de sélection café en poudre/en grains

Informations sur l'appareil

Dimensions (H x L x P) 378 x 548 x 412 mm
Raccordement 220-240 V~ 1350 W 10 A



63 kWh/a

Finition	Numéro d'article	Prix incl.	excl.
Miroir noir	2500100002	3600.-	3330.25
TAR		6.01	5.56

© Gamme «Specialties»

Dessins cotés – Excellence Line et Classic Line

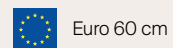

CoffeeCenter V6000 45
Valable pour les numéros d'article

CoffeeCenter V6000 45

2500500001
2500500002

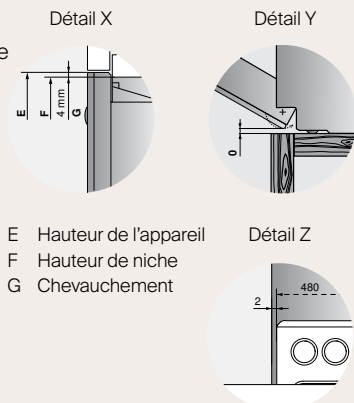

E Hauteur de l'appareil
F Hauteur de niche
G Chevauchement

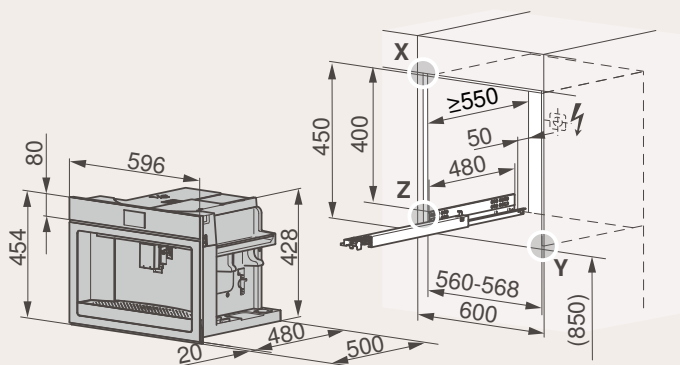

Supremo HSL 60
Valable pour les numéros d'article

Supremo HSL 60

2500200002

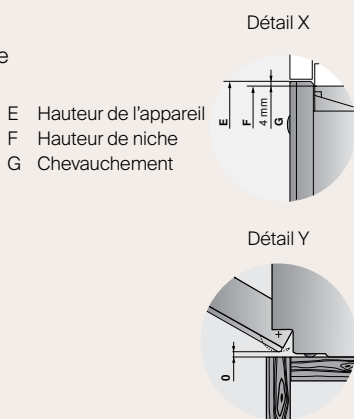

E Hauteur de l'appareil
F Hauteur de niche
G Chevauchement

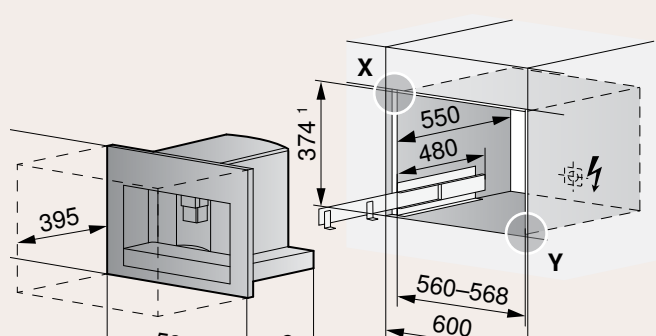

Supremo HSL
Valable pour les numéros d'article

Supremo HSL

2500100002

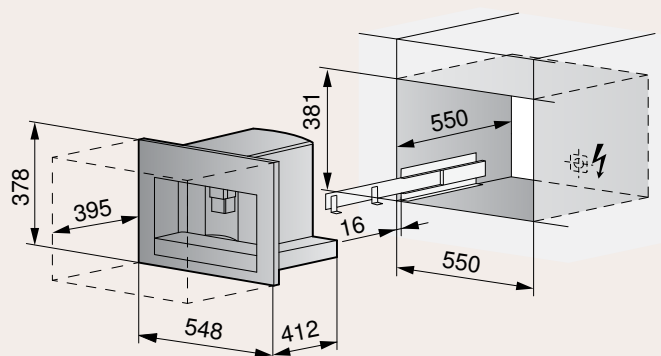

Des informations détaillées pour la planification sont disponibles sur notre site Internet.

Description	N° d'article	Prix TVA incl.	Prix hors TVA	CoffeeCenter V6000 45	Supremo HSL 60	Supremo HSL
1 Détartrant EcoDecalk Mini, 2 × 100 ml	11058960	23.–	21.28	●	●	●
2 Filtre à eau Coffee-Center	1091437	22.–	20.35	●		

● compatible avec l'appareil



1



2

Autres accessoires sur vzug.com/accessoires





Plans de cuisson

Nos tables de cuisson combinent des technologies innovantes pour une vitesse de cuisson optimale tout en précision et légèreté. De plus, elles se distinguent par leur conception simple et leurs lignes épurées.

La magie de l'induction

Des performances culinaires dignes d'un professionnel au quotidien

La gamme de tables de cuisson V-ZUG répond à tous les souhaits et à toutes les exigences. Qu'elles soient ultrasophistiquées à induction, combinées à une hotte d'aspiration ou conventionnelles à foyer radiant: toutes nos tables de cuisson sont dotées de technologies performantes, permettent une utilisation intuitive et répondent aux plus hautes exigences en matière de cuisson, de rapidité et de sécurité.

Esthétique élégante, conception intelligente

Réduits à l'essentiel, les appareils V-ZUG reflètent notre philosophie du design, aussi minimaliste que possible. S'intégrant avec élégance dans les cuisines ouvertes modernes, ils confèrent à la pièce une impression d'espace et de légèreté.

Expérience utilisateur intuitive

Commutateurs rotatifs classiques, sliders électroniques ou écrans couleur tactiles dernier cri: la gamme de tables de cuisson V-ZUG est dotée d'un large choix de commandes pour créer une expérience d'utilisation à la fois intuitive et agréable.

Connecté

La fonction GuidedCooking, associée à des ustensiles de cuisine adaptés, offre de nouvelles possibilités pour la réalisation des recettes. L'appli V-ZUG GuidedCooking guide la préparation de recettes entières ou d'ingrédients individuels. Les plans de cuisson et les hottes d'aspiration équipés d'OptiLink communiquent entre eux – la hotte adapte automatiquement sa puissance aux activités du plan de cuisson.



Découvrir la gamme de plans de cuisson.



Un plan de cuisson adapté à chacun

A induction moderne, combinant un plan de cuisson et une hotte d'aspiration, ou conventionnels avec des corps de chauffe à rayonnement: nos plans de cuisson esthétiques s'utilisent de façon intuitive.

CookTop

Consommation d'énergie minimale, rapidité maximale: sur ces plans de cuisson à induction classique, rien ne brûle, et les plats n'attachent pas. Le plan de cuisson se commande grâce à un slider tactile discret ou par des éléments de commande externes. Le CookTop avec corps de chauffe à rayonnement est un plan de cuisson conventionnel, qui chauffe le fond des ustensiles au moyen d'une spirale chauffante. Il peut être commandé confortablement via la plaque, et via des commutateurs rotatifs ou des éléments de commande externes s'il est combiné avec une cuisinière à encastrer.

CombiCookTop

Un plan de cuisson à induction avec hotte d'aspiration intégrée: les deux zones de cuisson flexibles du CombiCookTop V4000 détectent automatiquement la taille et la position du récipient. L'écran graphique tactile permet une utilisation intuitive.



Technologie d'induction avec nombreuses variantes

Zones de cuisson fixes ou variantes flexibles sans zones de cuisson prédéfinies: notre gamme de plans de cuisson intelligents répond à tous les besoins.

Induction standard: zones de cuisson fixes

Avec le plan de cuisson classique, c'est la bobine d'induction qui détermine la position de la zone de cuisson. Les zones de cuisson rondes peuvent s'adapter à la taille des récipients jusqu'à leur diamètre maximal.

Fonction bridge manuelle: MaxiFlex

Les plans de cuisson à induction avec fonction MaxiFlex offrent un peu plus de flexibilité. Les zones de cuisson s'adaptent à la taille des récipients jusqu'à leur diamètre maximal, et il est possible de relier manuellement deux bobines en un bridge vertical.

Flexible et rapide: ZoneFlex

La technologie d'induction ZoneFlex détecte automatiquement la taille et la position des casseroles, et les différentes zones de cuisson s'associent sans intervention manuelle. On peut ainsi positionner les casseroles à sa convenance à l'intérieur d'une zone de cuisson.

Pas de zones de cuisson prédéfinies: FullFlex

La position et la taille des ustensiles sont reconnues automatiquement. On peut ainsi placer jusqu'à six poêles ou casseroles sur le plan de cuisson. Elles peuvent ensuite être déplacées sans que les paramètres soient perdus.



Design haut de gamme, simplicité d'utilisation

Les différentes variantes de design permettent une intégration harmonieuse dans le style de la cuisine. La commande, simple et précise, s'opère par l'intermédiaire de sliders modernes, d'écrans ou de coffrets de commande externes.

Variantes de design

Les plans de cuisson sont disponibles dans les variantes de design DualDesign, avec un cadre en acier chromé ou, pour certains modèles, avec un cadre surdimensionné. Les plans de cuisson DualDesign peuvent être encastrés à fleur ou posés en surface. Grâce à un revêtement dur, les plans de cuisson avec OptiGlass sont particulièrement résistants aux rayures.



DualDesign, encastré en surface



Cadre en acier chromé



DualDesign, encastré à fleur



Cadre surdimensionné

Réglage précis

Pour les plans de cuisson dotés de ZoneFlex, la nouvelle commande par slider multiple se base sur des éléments qui ne s'éclairent que lorsque l'appareil est allumé. Les plans de cuisson FullFlex disposent d'un écran graphique tactile 7 pouces. Un affichage clair indique à tout moment l'état de la cuisson. Sur les plans de cuisson autonomes, la commande s'opère directement sur l'appareil, par slider unique ou slider multiple. Une configuration avec coffret de commande externe à boutons ou une commande depuis la cuisinière sont également possibles.



Boutons de commande

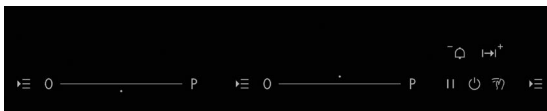

Commande par slider multiple

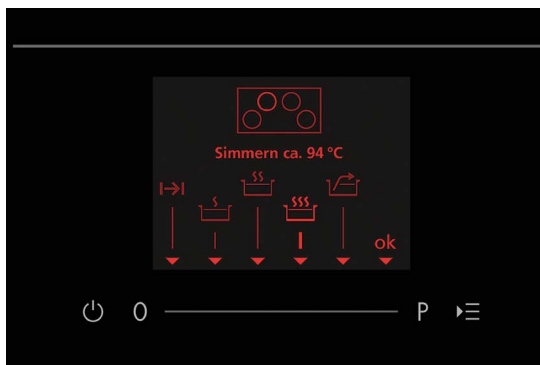

Commande par slider unique

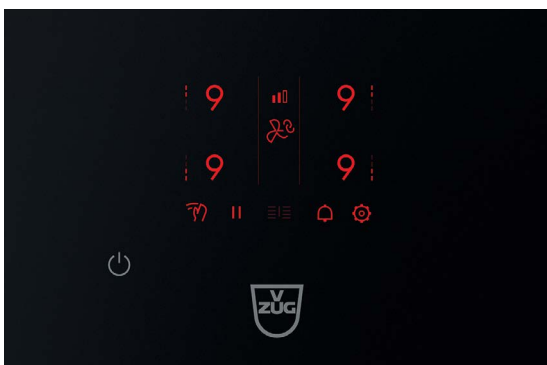

Ecran graphique tactile

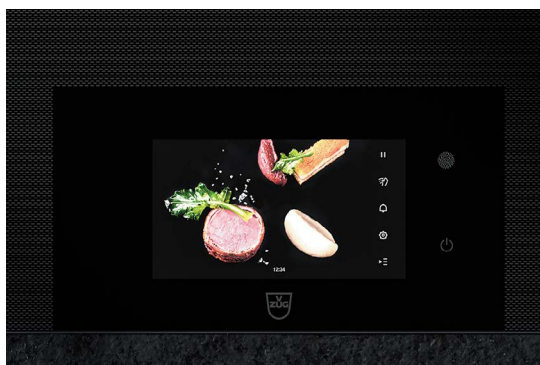

Ecran graphique couleur avec commande tactile

Comparatif de produits – Excellence Line CookTop (induction)

	CookTop V6000 I906 FullFlex	CookTop V6000 I905	CookTop V4000 I904	CombiCookTop V4000	CombiCookTop V2000	CookTop V4000 I804	CookTop V4000 I804	CookTop V2000 I804
Largeur en cm		90				80		
Page du catalogue	170	170	171	171	172	172	173	173
Finitions								
Cadre en acier chromé		●				●		
Cadre surdimensionné								
DualDesign (encastrement en surface ou à fleur)	●	●	●	●	●	●	●	●
OptiGlass		●		●		●	●	●
Applications								
Nombre de zones de cuisson	6	5	4	4	4	4	4	4
Nombre de zones avec PowerPlus	6	5	4	4	4	4	4	4
Détection automatique de la présence d'une casserole	●	●		●		●	●	
Fonction bridge		●		●			●	●
Fonction bridge automatique	●			●			●	
Fonction Mémoire	●			●			●	
Commande/entretien								
Slider multiple/sélection directe		●	●			●	●	
Slider unique	●			●	●			●
Commande externe								
Ecran couleur TFT	●							
Ecran graphique tactile				●	●			
Ecran graphique								●
V-ZUG-Home	●							
OptiLink		●		●	●	●	●	
GuidedCooking		●				●		
Minuterie	●	●	●	●	●	●	●	●
Arrêt automatique	●	●	●	●	●	●	●	●
Touche Pause	●	●	●	●	●	●	●	●
Départ rapide automatique		●	●	●	●	●	●	●
Fonction Eau frémissante	●	●	●	●	●	●	●	●
Touche de protection pour le nettoyage	●	●	●	●	●	●	●	●
Fonction de restauration	●	●	●	●	●	●	●	●
Niveau de chauffe-plats	●	●	●	●	●	●	●	●
Temps de réaction rapide	●	●	●	●	●	●	●	●
Sécurité enfants	●	●	●	●	●	●	●	●

CookTop V6000 I705 FullFlex	CookTop V4000 I704	CookTop V2000 I704	CookTop V4000 I604	CookTop V4000 I604	CookTop V2000 I604	CookTop V2000 I604	CookTop Teppan Yaki I40	CookTop V4000 I402	CookTop V4000 I302	CookTop V2000 J804	CookTop V2000 J704	CookTop V2000 J604
	70				60			40	30	80	70	60
174	174	175	176	176	177	177	178	178	179	180	180	181
	•			•		•						
				•								
•	•	•	•	•	•	•	•	•	•	•	•	•
	•		•	•	•							
5	4	4	4	4	4	4	2	2	2	4	4	4
5	4	4	4	4	4	4		2	2	4	4	4
•	•		•	•								
	•		•	•			•	•	•		•	
•			•									
•			•									
	•		•	•			•	•	•			
•		•			•	•						
•												
	•		•	•								
•	•	•	•	•	•	•	•	•	•			
•	•	•	•	•	•	•	•	•	•			
•	•	•	•	•	•	•	•	•	•			
•	•	•	•	•	•	•	•	•	•			
•	•	•	•	•	•	•	•	•	•			
•	•	•	•	•	•	•	•	•	•			
•	•	•	•	•	•	•	•	•	•	•	•	•
•	•	•	•	•	•	•	•	•	•	•	•	•



reddot award 2019
winner

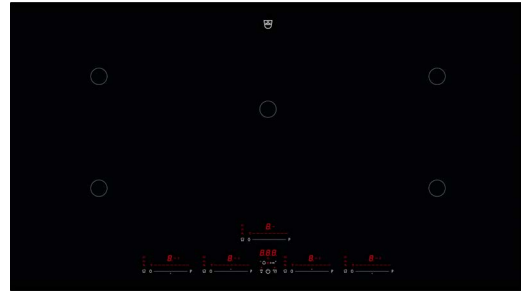

CookTop V6000 I906 FullFlex

Le plan de cuisson ultra-flexible est disponible en noir et gris et peut être connecté au réseau WLAN grâce à l'appli V-ZUG-Home.

Equipement

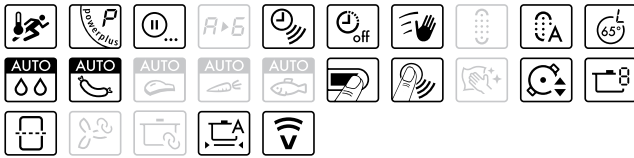

Commande et affichage

- Puissance max. 11100 W
- Surface de cuisson flexible
- Nombre max. d'articles pour la cuisine 6
- Détection de récipient à partir de 10 cm
- Niveaux de puissance 18
- Pack sécurité
- Affichage graphique en couleurs tactile
- Slider simple
- Interface WLAN
- Démonstration gratuite à domicile

Informations sur l'appareil

Dimensions (L x P)	897 x 501 mm/R2
Raccordement	380-415 V 2N~ 11100 W 16 A

Finition	Numéro d'article	Prix incl.	excl.
Norme largeur 90 cm, DualDesign			
Noir	3113400002	5550.-	5134.14
Gris	3113400001	5550.-	5134.14
TAR		10.81	10.-

Pour l'achat d'un plan de cuisson à induction FullFlex 90 cm ou 70 cm, nous proposons une plaque Teppan Yaki haute qualité au tarif préférentiel (bon de commande joint au plan de cuisson).

CookTop V6000 I905

Un plan de cuisson très puissant, avec commande par sélection directe simple et fonction innovante de mise en réseau.

Equipement



Commande et affichage

- Puissance max. zone de cuisson 3700 W
- Zones de cuisson 5
- Avec une zone de cuisson de 28 cm
- Détection de récipient à partir de 10 cm
- BlackDesign
- Niveaux de puissance 9
- Pack sécurité
- Afficheur numérique
- MultiSlider/Choix direct
- Démonstration gratuite à domicile
- OptiLink
- GuidedCooking

Les clients finaux enregistrés se verront offrir une Hotpan Comfort de 2 l de Kuhn Rikon*

*Offre valable jusqu'au 31.12.2025; plus d'informations sur home.vzug.com

Informations sur l'appareil

Dimensions (L x P)	a: 897 x 501 mm/R2 b: 910 x 514 mm/R8
Raccordement	380-415 V 3N~ 11100 W 16 A

Finition	Numéro d'article	Prix incl.	excl.
Norme largeur 90 cm			
DualDesign ^{a)}	3111400003	3600.-	3330.25
Cadre en acier chromé ^{b)}	3111400001	3600.-	3330.25
Norme largeur 90 cm, OptiGlass			
DualDesign ^{a)}	3111400004	3810.-	3524.51
TAR		6.01	5.56

© Gamme «Specialties»



CookTop V4000 I904

Un plan de cuisson panoramique performant avec commande par slider multiple, à la fois pratique et esthétique.

Equipement



Commande et affichage

- Puissance max. zone de cuisson 3700 W
- Zones de cuisson 4
- Détection de récipient à partir de 10 cm
- BlackDesign
- Niveaux de puissance 9
- Pack sécurité
- Afficheur numérique
- MultiSlider/Choix direct

Informations sur l'appareil

Dimensions (L x P)	880 x 380 mm/R2
Raccordement	380-415 V 2N~ 7400 W 16 A

Finition	Numéro d'article	Prix incl.	excl.
Norme largeur 90 cm			
DualDesign	3114200000	2850.-	2636.45
TAR		2.50	2.31



CombiCookTop V4000 I804

Le plan de cuisson avec hotte d'aspiration intégrée offre une flexibilité maximale en cuisine et une liberté totale du point de vue de la planification et de l'aménagement de la cuisine.

Equipement du plan de cuisson



Equipement de la hotte



Commande et affichage

- Puissance max. zone de cuisson 3700 W
- ZoneFlex
- Zones de cuisson 4
- Détection de récipient à partir de 10 cm
- BlackDesign
- Niveaux de puissance 9 + i
- Pack sécurité
- Ecran tactile graphique en couleur
- Slider simple
- OptiLink
- Raccordement pour contacteur de fenêtre
- Capacité d'absorption de liquide de la cassette filtrante 175 ml
- Bac collecteur avec capacité d'absorption de liquide 350 ml
- Cassette filtrante à filtres métalliques à graisse lavable en machine

Informations sur l'appareil

Dimensions (L x P)	761 x 501 mm/R2
Raccordement	380-415 V 2N~ 7400 W 16 A

Finition	Numéro d'article	Prix incl.	excl.
Norme largeur 80 cm, OptiGlass			
DualDesign	3109600000	4820.-	4458.83
TAR		6.01	5.56

Suppléments pour le mode recyclage d'air

Filtre à charbon actif Longlife Plus	1155757	366.-	338.58
--------------------------------------	---------	-------	--------

Accessoires spéciaux pour le mode de recyclage d'air

Raccordement télescopique court	1157471	112.-	103.61
Raccordement télescopique long	1157472	112.-	103.61
Autres accessoires spéciaux voir page 276			

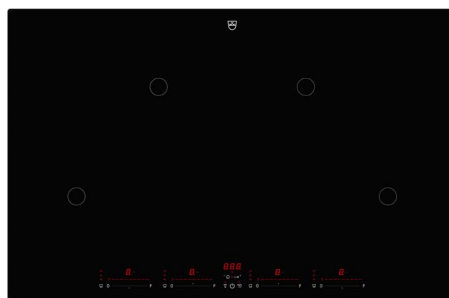

CombiCookTop V2000 I804

Le plan de cuisson avec hotte d'aspiration intégrée allie design épuré et utilisation intuitive.

Equipement du plan de cuisson

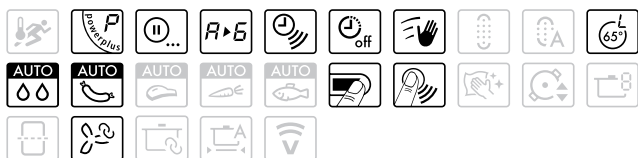

Equipement de la hotte



Commande et affichage

- Puissance du plan de cuisson avec PowerPlus
2 x 3000 W, 1 x 3500 W, 1 x 3700 W
- Zones de cuisson 4
- Détection de récipient à partir de 10 cm
- BlackDesign
- Niveaux de puissance 9 + i
- Pack sécurité
- Ecran tactile graphique en couleur
- Nombre de langues sur l'affichage 12
- Slider simple
- OptiLink
- Raccordement pour contacteur de fenêtre
- Capacité d'absorption de liquide de la cassette filtrante 175 ml
- Bac collecteur avec capacité d'absorption de liquide 350 ml
- Cassette filtrante à filtres métalliques à graisse lavable en machine

Informations sur l'appareil

Dimensions (L x P)	761 x 501 mm/R2		
Raccordement	380-415 V 2N~	7400 W	16 A
Finition	Numéro d'article	Prix incl.	excl.
Norme largeur 80 cm			
DualDesign ^{a)}	3109500000	3830.-	3543.02
TAR		6.01	5.56
Suppléments pour le mode recyclage d'air			
Filtre à charbon actif Longlife Plus	1155757	366.-	338.58
Accessoires spéciaux pour le mode de recyclage d'air			
Raccordement télescopique court	1157471	112.-	103.61
Raccordement télescopique long	1157472	112.-	103.61
Autres accessoires spéciaux voir page 276			

CookTop V4000 I804

Un plan de cuisson généreux, avec commande par slider multiple et fonction innovante de mise en réseau.

Equipement

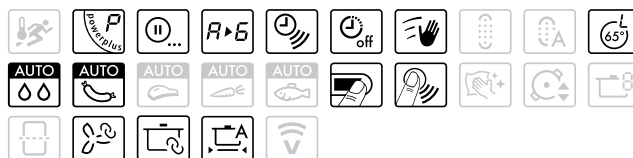

Commande et affichage

- Puissance max. zone de cuisson 3700 W
- Zones de cuisson 4
- Détection de récipient à partir de 10 cm
- BlackDesign
- Niveaux de puissance 9
- Pack sécurité
- Afficheur numérique
- MultiSlider/Choix direct
- OptiLink
- GuidedCooking

Les clients finaux enregistrés se verront offrir une Hotpan Comfort de 2 l de Kuhn Rikon*

*Offre valable jusqu'au 31.12.2025; plus d'informations sur home.vzug.com

Informations sur l'appareil

Dimensions (L x P)	a: 761 x 501 mm/R2		
	b: 774 x 514 mm/R8		
Raccordement	380-415 V 2N~	7400 W	16 A

Finition	Numéro d'article	Prix incl.	excl.
Norme largeur 80 cm			
DualDesign ^{a)}	3111200003	3050.-	2821.46
Cadre en acier chromé ^{b)}	3111200001	3050.-	2821.46
Norme largeur 80 cm, OptiGlass			
DualDesign ^{a)}	3111200004	3230.-	2987.97
Cadre en acier chromé ^{b)}	3111200002	3230.-	2987.97
TAR		2.50	2.31

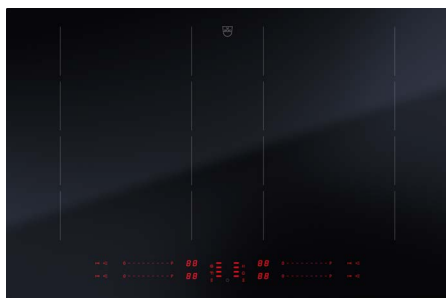

CookTop V4000 I804

Un plan de cuisson épuré, avec deux zones flexibles: grâce à ZoneFlex, la moitié droite et la moitié gauche du plan de cuisson s'adaptent à la position et à la taille de l'ustensile de cuisson.

Equipement



Commande et affichage

- Puissance max. zone de cuisson 3700 W
- Zones de cuisson ZoneFlex: 2x 22x37 cm
- Nombre max. d'articles pour la cuisine 4
- Détection de récipient à partir de 10 cm
- BlackDesign
- Niveaux de puissance 9
- Pack sécurité
- Afficheur numérique
- MultiSlider/Choix direct
- OptiLink

Informations sur l'appareil

Dimensions (L x P)	761 x 501 mm/R2
Raccordement	380-415 V 2N~ 7400 W 16 A

Finition	Numéro d'article	Prix incl.	excl.
Norme largeur 80 cm, OptiGlass			
DualDesign	3115800000	3280.-	3034.23
TAR		2.50	2.31

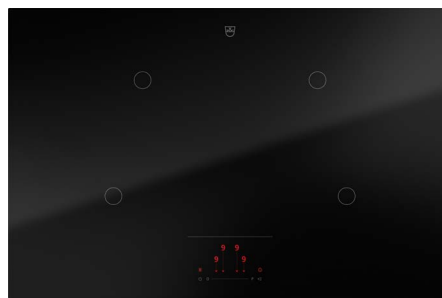

CookTop V2000 I804

Ce plan de cuisson est disponible avec revêtement OptiGlass.

Equipement



Commande et affichage

- Puissance max. zone de cuisson 3700 W
- Zones de cuisson 4
- Détection de récipient à partir de 10 cm
- BlackDesign
- Niveaux de puissance 9
- Pack sécurité
- Afficheur numérique
- Slider simple

Informations sur l'appareil

Dimensions (L x P)	761 x 501 mm/R2
Raccordement	380-415 V 2N~ 7400 W 16 A

Finition	Numéro d'article	Prix incl.	excl.
Norme largeur 80 cm			
DualDesign	3114600000	2800.-	2590.19
Norme largeur 80 cm, OptiGlass			
DualDesign	3114600001	2980.-	2756.71
TAR		2.50	2.31

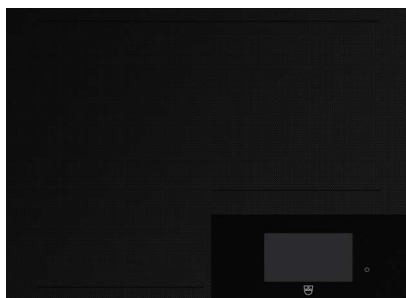

CookTop V6000 I705 FullFlex

Le plan de cuisson ultra-flexible est disponible en noir et gris et peut être connecté au réseau WLAN grâce à l'appli V-ZUG-Home.

Equipement



Commande et affichage

- Puissance max. 7400 W
- Surface de cuisson flexible
- Nombre max. d'articles pour la cuisine 5
- Détection de récipient à partir de 10 cm
- Niveaux de puissance 18
- Pack sécurité
- Affichage graphique en couleurs tactile
- Slider simple
- Interface WLAN
- Démonstration gratuite à domicile

Informations sur l'appareil

Dimensions (L x P)	691 x 501 mm/R2
Raccordement	380-415 V 2N~ 7400 W 16 A

Finition	Numéro d'article	Prix incl.	excl.
Norme largeur 70 cm, DualDesign			
Noir	3113200002	4250.-	3931.54
Gris	3113200001	4250.-	3931.54
TAR		6.01	5.56

Pour l'achat d'un plan de cuisson à induction FullFlex 90 cm ou 70 cm, nous proposons une plaque Teppan Yaki haute qualité au tarif préférentiel (bon de commande joint au plan de cuisson).

© Gamme «Specialties»

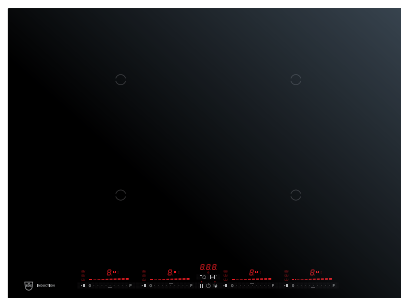

CookTop V4000 I704

Imbattable sur tous les plans: puissance, commande par slider multiple et compatibilité réseau.

Equipement



Commande et affichage

- Puissance max. zone de cuisson 3700 W
- Zones de cuisson 4
- Détection de récipient à partir de 10 cm
- BlackDesign
- Niveaux de puissance 9
- Pack sécurité
- Afficheur numérique
- MultiSlider/Choix direct
- OptiLink
- GuidedCooking

Les clients finaux enregistrés se verront offrir une Hotpan Comfort de 2 l de Kuhn Rikon*

*Offre valable jusqu'au 31.12.2025; plus d'informations sur home.vzug.com

Informations sur l'appareil

Dimensions (L x P)	a: 691 x 501 mm/R2 b: 704 x 514 mm/R8
Raccordement	380-415 V 2N~ 7400 W 16 A

Finition	Numéro d'article	Prix incl.	excl.
Norme largeur 70 cm			
DualDesign ^{a)}	3111600003	2940.-	2719.70
Cadre en acier chromé ^{b)}	3111600001	2940.-	2719.70
Norme largeur 70 cm, OptiGlass			
DualDesign ^{a)}	3111600004	3090.-	2858.46
TAR		2.50	2.31

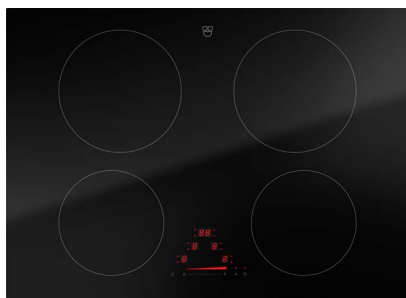

CookTop V2000 I704

Un plan de cuisson performant, avec une commande par slider compacte.

Equipement



Commande et affichage

- Puissance max. zone de cuisson 3700 W
- Zones de cuisson 4
- Détection de récipient à partir de 10 cm
- BlackDesign
- Niveaux de puissance 9
- Pack sécurité
- Afficheur numérique
- Slider simple

Informations sur l'appareil

Dimensions (L x P)	691 x 501 mm/R2
Raccordement	380-415 V 2N~ 7400 W 16 A

Finition	Numéro d'article	Prix incl.	excl.
Norme largeur 70 cm			
DualDesign	3114700000	2500.-	2312.67
TAR		2.50	2.31

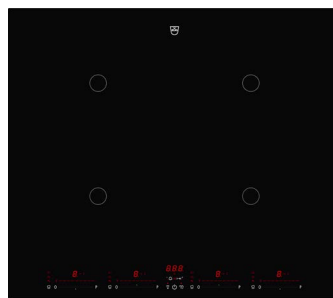
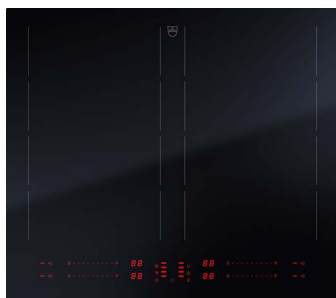

CookTop V4000 I604

Un plan de cuisson épuré, avec deux zones flexibles: grâce à ZoneFlex, la moitié droite et la moitié gauche du plan de cuisson s'adaptent à la position et à la taille de l'ustensile de cuisson.

Equipement



Commande et affichage

- Puissance max. zone de cuisson 3700 W
- Zones de cuisson 4
- Détection de récipient à partir de 10 cm
- BlackDesign
- Niveaux de puissance 9
- Pack sécurité
- Afficheur numérique
- MultiSlider/Choix direct
- OptiLink

Informations sur l'appareil

Dimensions (L x P)	571 x 501 mm/R2
Raccordement	380-415 V 2N~ 7400 W 16 A

Finition	Numéro d'article	Prix incl.	excl.
Norme largeur 60 cm, OptiGlass			
DualDesign	3115700000	3120.-	2886.22
TAR		2.50	2.31

CookTop V4000 I604

L'entrée de gamme performante dans l'univers des plans de cuisson intelligents.

Equipement



Commande et affichage

- Puissance max. zone de cuisson 3700 W
- Zones de cuisson 4
- Détection de récipient à partir de 10 cm
- BlackDesign
- Niveaux de puissance 9
- Pack sécurité
- Afficheur numérique
- MultiSlider/Choix direct
- OptiLink
- GuidedCooking

Les clients finaux enregistrés se verront offrir une Hotpan Comfort de 2 l de Kuhn Rikon*

*Offre valable jusqu'au 31.12.2025; plus d'informations sur home.vzug.com

Informations sur l'appareil

Dimensions (L x P)	a: 571 x 501 mm/R2 b: 584 x 514 mm/R8 c: 600 x 545 mm/R8
Raccordement	380-415 V 2N~ 7400 W 16 A

Finition	Numéro d'article	Prix incl.	excl.
Norme largeur 60 cm			
DualDesign ^{a)}	3111500005	2800.-	2590.19
Cadre en acier chromé ^{b)}	3111500001	2800.-	2590.19
Cadre surdimensionné ^{c)}	3111500003	3000.-	2775.21
Norme largeur 60 cm, OptiGlass			
DualDesign ^{a)}	3111500006	2920.-	2701.20
Cadre en acier chromé ^{b)}	3111500002	2920.-	2701.20
TAR		2.50	2.31

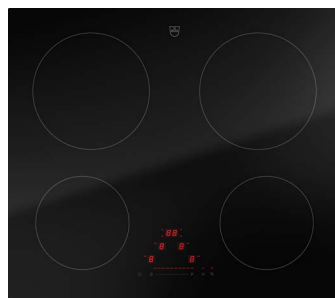
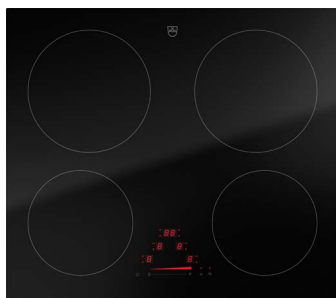

CookTop V2000 I604

Ce plan de cuisson est également disponible avec revêtement OptiGlass.

Equipement



Commande et affichage

- Puissance max. zone de cuisson 3700 W
- Zones de cuisson 4
- Détection de récipient à partir de 10 cm
- BlackDesign
- Niveaux de puissance 9
- Pack sécurité
- Afficheur numérique
- Slider simple

Informations sur l'appareil

Dimensions (L x P)	571 x 501 mm/R2
Raccordement	380-415 V 2N~ 7400 W 16 A

Finition	Numéro d'article	Prix incl.	excl.
Norme largeur 60 cm			
DualDesign	3114800000	1800.-	1665.12
Norme largeur 60 cm, OptiGlass			
DualDesign	3114800001	1920.-	1776.13
TAR		2.50	2.31

CookTop V2000 I604

L'entrée de gamme dans notre univers des plans de cuisson à induction - désormais encore plus attractive.

Equipement



Commande et affichage

- Puissance max. zone de cuisson 3000 W
- Zones de cuisson 4
- Détection de récipient à partir de 10 cm
- BlackDesign
- Niveaux de puissance 9
- Pack sécurité
- Afficheur numérique
- Slider simple

Informations sur l'appareil

Dimensions (L x P)	a: 571 x 501 mm/R2 b: 584 x 514 mm/R8
Raccordement	380-415 V 2N~ 7400 W 16 A

Finition	Numéro d'article	Prix incl.	excl.
Norme largeur 60 cm			
DualDesign ^{a)}	3115900001	1450.-	1341.35
Cadre en acier chromé ^{b)}	3115900000	1450.-	1341.35
TAR		2.50	2.31

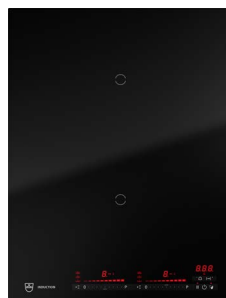
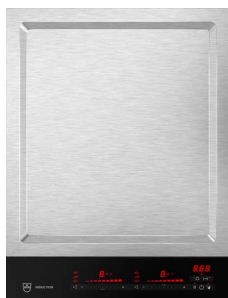

CookTop Teppan Yaki I40

Plan de cuisson Teppan Yaki compact à induction, pour faire griller viandes et poissons avec peu de matières grasses.

Equipement

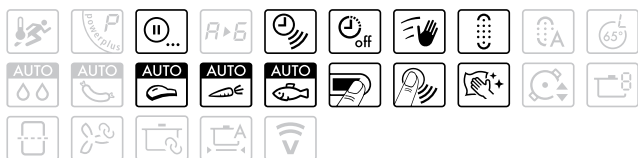

Commande et affichage

- Puissance max. zone de cuisson 1400 W
- Zones de cuisson 2
- BlackDesign
- Niveaux de puissance 9
- Pack sécurité
- Afficheur numérique
- MultiSlider/Choix direct

Informations sur l'appareil

Dimensions (L x P)	384 x 501mm/R2		
Raccordement	230 V~	2800 W	16 A

Finition	Numéro d'article	Prix incl.	excl.
Norme largeur 40 cm			
DualDesign	3114000000	4000.-	3700.28
TAR		2.50	2.31

CookTop V4000 I402

Gage de puissance et d'efficacité énergétique, l'induction est aussi possible sur des surfaces réduites.

Equipement



Commande et affichage

- Puissance max. zone de cuisson 3700 W
- Zones de cuisson 2
- Détection de récipient à partir de 10 cm
- BlackDesign
- Niveaux de puissance 9
- Pack sécurité
- Afficheur numérique
- MultiSlider/Choix direct

Informations sur l'appareil

Dimensions (L x P)	384 x 501mm/R2		
Raccordement	230 V~	3700 W	16 A

Finition	Numéro d'article	Prix incl.	excl.
Norme largeur 40 cm			
DualDesign	3114400000	1700.-	1572.62
TAR		2.50	2.31

Pour tout achat d'un plan de cuisson avec plaque Teppan Yaki, nous vous offrons deux spatules et une cloche de cuisson.

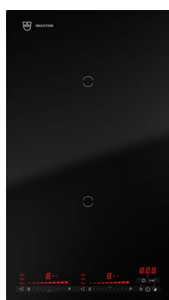

CookTop V4000 I302

Un plan de cuisson à induction compact, avec deux zones de cuisson - idéal à combiner.

Equipement



Commande et affichage

- Puissance max. zone de cuisson 3700 W
- Zones de cuisson 2
- Détection de récipient à partir de 10 cm
- BlackDesign
- Niveaux de puissance 9
- Pack sécurité
- Afficheur numérique
- MultiSlider/Choix direct

Informations sur l'appareil

Dimensions (L x P)	281 x 501 mm/R2		
Raccordement	230 V~	3700 W	16 A

Finition	Numéro d'article	Prix incl.	excl.
Norme largeur 30 cm			
DualDesign	3114300000	1500.-	1387.60
TAR		2.50	2.31

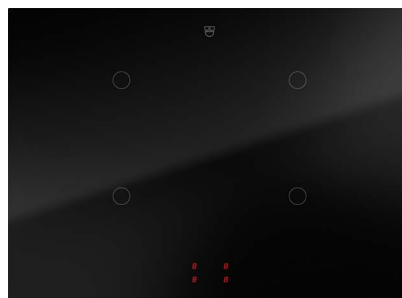
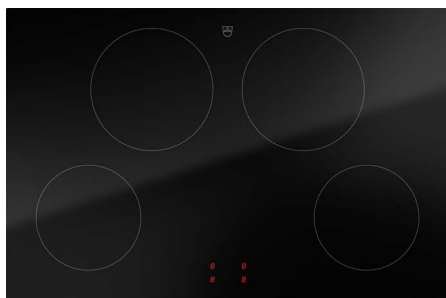

CookTop V2000 J804

La commande du plan de cuisson à induction s'effectue à l'aide d'un coffret de commande à encastrer/bouton ESIS4 ou ESIE4.

Equipement

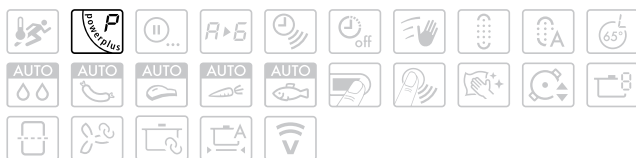

Commande et affichage

- Puissance max. zone de cuisson 3700 W
- Zones de cuisson 4
- Détection de récipient à partir de 10 cm
- BlackDesign
- Niveaux de puissance 9
- Pack sécurité
- Afficheur numérique
- Commande à manette externe

Informations sur l'appareil

Dimensions (L x P)	761 x 501 mm/R2
Raccordement	380-415 V 2N~ 7400 W 16 A

Finition	Numéro d'article	Prix incl.	excl.
Norme largeur 80 cm			
DualDesign	3113800000	2400.-	2220.17
TAR		2.50	2.31

CookTop V2000 J704

La commande du plan de cuisson à induction s'effectue à l'aide d'un coffret de commande à encastrer/bouton ESIS4 ou ESIE4.

Equipement

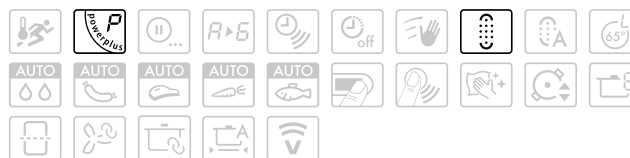

Commande et affichage

- Puissance max. zone de cuisson 3700 W
- Zones de cuisson 4
- Détection de récipient à partir de 10 cm
- BlackDesign
- Niveaux de puissance 9
- Pack sécurité
- Afficheur numérique
- Commande à manette externe

Informations sur l'appareil

Dimensions (L x P)	691 x 501 mm/R2
Raccordement	380-415 V 2N~ 7400 W 16 A

Finition	Numéro d'article	Prix incl.	excl.
Norme largeur 70 cm			
DualDesign	3113700000	2200.-	2035.15
TAR		2.50	2.31

Plans de cuisson à induction à fleur

pour le marché de remplacement

Grâce à des angles à grand rayon, ces plans de cuisson s'intègrent parfaitement dans tous les plans de travail. Les repères de centrage imprimés à la surface du verre aident les utilisatrices et les utilisateurs à positionner les ustensiles.

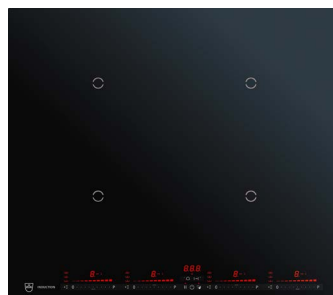
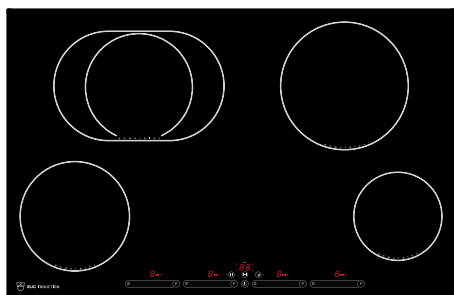

GK46TIABS

Un plan de cuisson en largeur pratique, avec commande directe par slider.

Equipement



Commande et affichage

- Puissance max. zone de cuisson 3700 W
- Zones de cuisson 4
- Détection de récipient à partir de 10 cm
- BlackDesign
- Niveaux de puissance 9
- Pack sécurité
- Afficheur numérique
- MultiSlider/Choix direct

Informations sur l'appareil

Dimensions (L x P)	737 x 477 mm/R11		
Raccordement	380-415 V 2N~	7400 W	16 A

Finition	Numéro d'article	Prix incl.	excl.
Norme largeur 80 cm			
Encastrement à fleur	3109700402	3250.-	3006.48
TAR		2.50	2.31

GK46TIMS

Un plan de cuisson de largeur réduite, avec commande directe par slider.

Equipement



Commande et affichage

- Puissance max. zone de cuisson 3700 W
- Zones de cuisson 4
- Détection de récipient à partir de 10 cm
- BlackDesign
- Niveaux de puissance 9
- Pack sécurité
- Afficheur numérique
- MultiSlider/Choix direct

Informations sur l'appareil

Dimensions (L x P)	547 x 477 mm/R11		
Raccordement	380-415 V 2N~	7400 W	16 A

Finition	Numéro d'article	Prix incl.	excl.
Norme largeur 60 cm			
Encastrement à fleur	88A440	2850.-	2636.45
TAR		2.50	2.31

Dessins cotés – Excellence Line

CookTop (induction)

CookTop V6000 I906 FullFlex – largeur standard 90 cm

Montage posé avec DualDesign

- Rayons d'angle de découpe recommandés: ≤ 5 mm
- Rayons d'angle de l'appareil: 2 mm

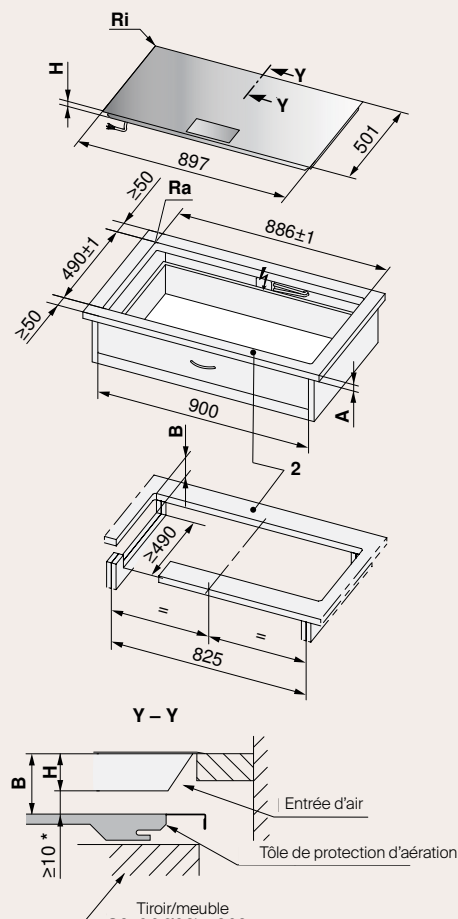

Encastrement à fleur avec DualDesign

- Le plan de cuisson doit pouvoir être démonté par le dessous.
- Avec de plus grandes découpes du plan de travail et un rayon modifié depuis 2013!

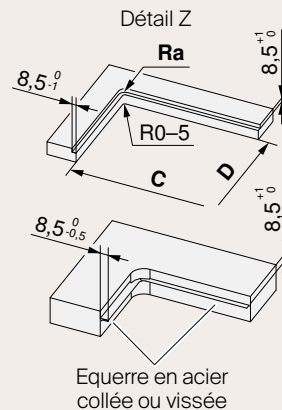
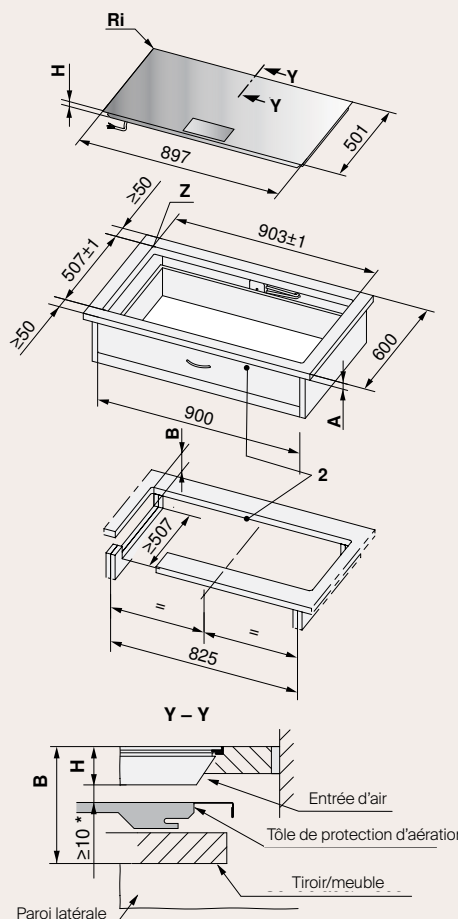

Valable pour les numéros d'article

**CookTop V6000
I906 FullFlex**

3113400001

3113400001

- * L'espace libre est impératif!
- 2 Les traverses avant et arrière sont fixées par le dessous. La largeur de la traverse est déterminée par le fabricant du revêtement en pierre. La largeur minimale de la traverse peut varier selon les caractéristiques de la pierre.

Type	A au gré du fabricant	B	C/D	H	Rayon d'angle Ra/Ri
CookTop V6000 I906 FullFlex Montage posé avec DualDesign	≤ 40 mm	≥ 82 mm		72 mm	5/2 mm
CookTop V6000 I906 FullFlex Encastrement à fleur avec DualDesign	≤ 40 mm	≥ 150 mm	886/490 mm	76 mm	5/2 mm

- A Epaisseur du plan de travail (en combinaison avec un four installé directement en dessous, ne s'applique pas aux petits appareils)
- B Dégagement nécessaire sur toute la surface de la découpe pour l'aération et l'échange en SAV
- C Dimension du support: largeur
- D Dimension du support: profondeur
- E Equerre en acier collée ou vissée
- F Paroi latérale
- H Dimension mesurée du bord supérieur du plan de travail au bord inférieur du plan de cuisson (ouverture de ventilation)
- Ra Rayons d'angle extérieurs de la découpe
- Ri Rayons d'angle de l'appareil
- S Tiroir/meuble

Des informations détaillées pour la planification sont disponibles sur notre site Internet.



Montage posé avec DualDesign

- Rayons d'angle de découpe recommandés: ≤ 5 mm
- Rayons d'angle de l'appareil: 2 mm

Encastrement à fleur avec DualDesign

- Le plan de cuisson doit pouvoir être démonté par le dessous.
- Avec de plus grandes découpes du plan de travail et un rayon modifié depuis 2013!

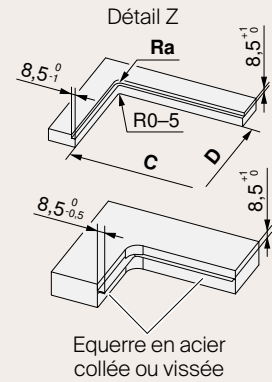
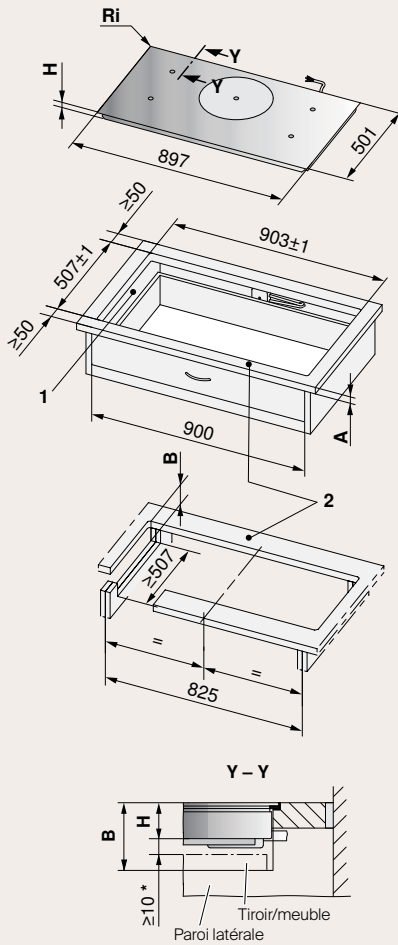
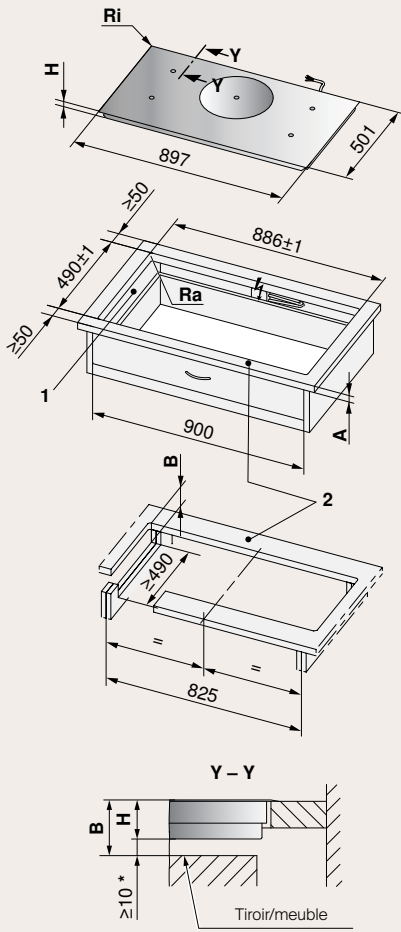

Valable pour les numéros d'article

CookTop V6000 I905

- 3111400003
- 3111400004

- * L'espace libre est impératif!
- 1 Découpes dans les parois latérales gauche/droite en cas de largeur de niche de 900 mm, nécessaires pour l'aération de l'appareil
- 2 Les traverses avant et arrière sont fixées par le dessous. La largeur de la traverse est déterminée par le fabricant du revêtement en pierre. La largeur minimale de la traverse peut varier selon les caractéristiques de la pierre.

Type	A au gré du fabricant	B	C/D	H	Rayon d'angle Ra/Ri
CookTop V6000 I905 Montage posé avec DualDesign	≥ 20 mm	≥ 75 mm		53,3 mm	5/2 mm
CookTop V6000 I905 Encastrement à fleur avec DualDesign	≥ 20 mm	≥ 75 mm	886/490 mm	53,3 mm	5/2 mm

- A Epaisseur du plan de travail (en combinaison avec un four installé directement en dessous, ne s'applique pas aux petits appareils)
- B Dégagement nécessaire sur toute la surface de la découpe pour l'aération et l'échange en SAV
- C Dimension du support: largeur
- D Dimension du support: profondeur
- E Equerre en acier collée ou vissée
- F Paroi latérale
- H Dimension mesurée du bord supérieur du plan de travail au bord inférieur du plan de cuisson (ouverture de ventilation)
- Ra Rayons d'angle extérieurs de la découpe
- Ri Rayons d'angle de l'appareil
- S Tiroir/meuble

Montage posé avec cadre en acier chromé

- Rayons d'angle de découpe recommandés: ≤ 5 mm
- Rayons d'angle de l'appareil: 2 mm

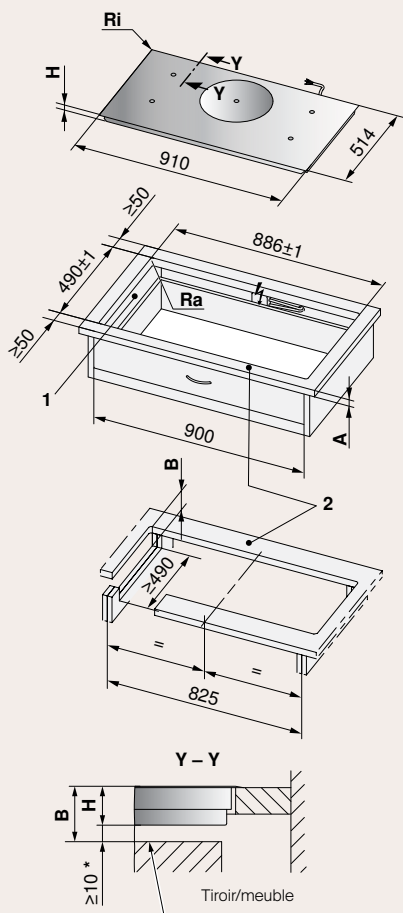

Valable pour les numéros d'article

CookTop V6000 I905

3111400001

* L'espace libre est impératif!

- 1 Découpes dans les parois latérales gauche/droite en cas de largeur de niche de 900 mm, nécessaires pour l'aération de l'appareil
- 2 Les traverses avant et arrière sont fixées par le dessous. La largeur de la traverse est déterminée par le fabricant du revêtement en pierre. La largeur minimale de la traverse peut varier selon les caractéristiques de la pierre.

Type	A au gré du fabricant	B	H	Rayon d'angle Ra/Ri
CookTop V6000 I905	≥ 20 mm	$\geq 61,3$ mm	51,3 mm	10/8 mm

- A Epaisseur du plan de travail (en combinaison avec un four installé directement en dessous, ne s'applique pas aux petits appareils)
- B Dégagement nécessaire sur toute la surface de la découpe pour l'aération et l'échange en SAV
- C Dimension du support: largeur
- D Dimension du support: profondeur
- E Equerre en acier collée ou vissée
- F Paroi latérale
- H Dimension mesurée du bord supérieur du plan de travail au bord inférieur du plan de cuisson (ouverture de ventilation)
- Ra Rayons d'angle extérieurs de la découpe
- Ri Rayons d'angle de l'appareil
- S Tiroir/meuble

Des informations détaillées pour la planification sont disponibles sur notre site Internet.



CookTop V4000 I904 (anciennement GK47TIMPS) – largeur standard 90 cm

Montage posé avec DualDesign

- Rayons d'angle de découpe recommandés: ≤ 5 mm
- Rayons d'angle de l'appareil: 2 mm

Encastrement à fleur avec DualDesign

- Le plan de cuisson doit pouvoir être démonté par le dessous.
- Avec de plus grandes découpes du plan de travail et un rayon modifié depuis 2013!

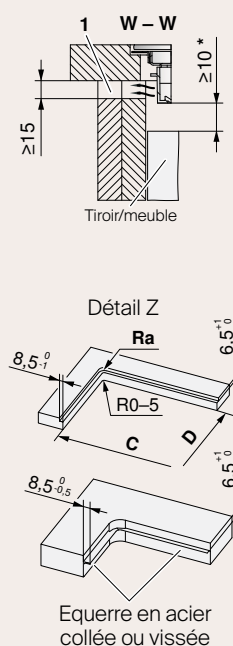
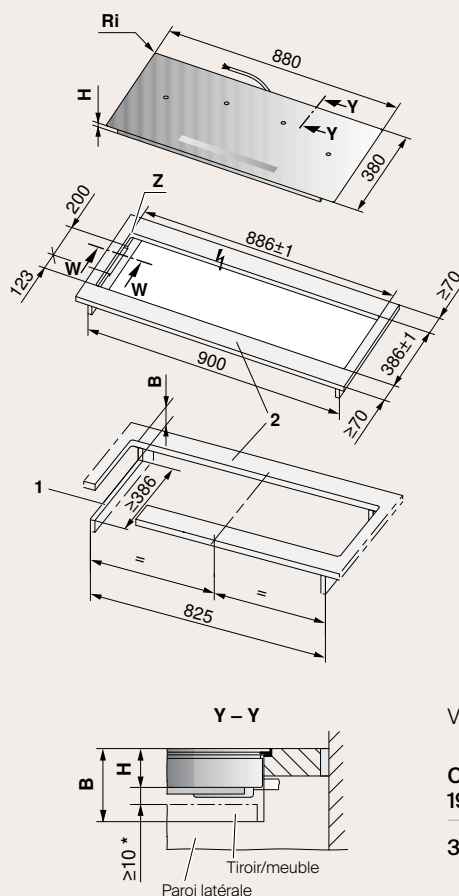
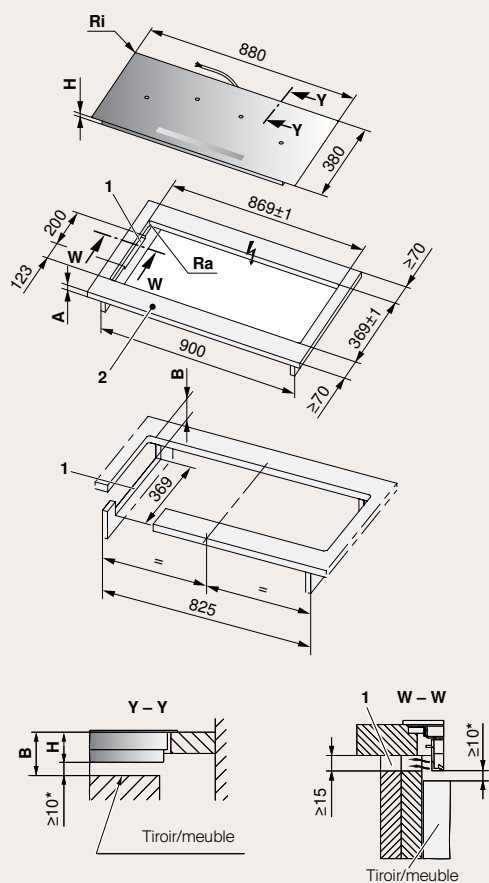

Valable pour les numéros d'article

**CookTop V4000
1904**

3114200000

* L'espace libre est impératif!

- 1 Découpes dans les parois latérales gauche/droite en cas de largeur de niche de 900 mm, nécessaires pour l'aération de l'appareil
- 2 Les traverses avant et arrière sont fixées par le dessous. La largeur de la traverse est déterminée par le fabricant du revêtement en pierre. La largeur minimale de la traverse peut varier selon les caractéristiques de la pierre.

Type	A au gré du fabricant	B	C/D	H	Rayon d'angle Ra/Ri
CookTop V4000 I904 Montage posé avec DualDesign	≥ 20 mm	≥ 61 mm		51 mm	5/2 mm
CookTop V4000 I904 Encastrement à fleur avec DualDesign	≥ 20 mm	≥ 75 mm	869/396 mm	51 mm	5/2 mm

- A Epaisseur du plan de travail (en combinaison avec un four installé directement en dessous, ne s'applique pas aux petits appareils)
- B Dégagement nécessaire sur toute la surface de la découpe pour l'aération et l'échange en SAV
- C Dimension du support: largeur
- D Dimension du support: profondeur
- E Equerre en acier collée ou vissée
- F Paroi latérale
- H Dimension mesurée du bord supérieur du plan de travail au bord inférieur du plan de cuisson (ouverture de ventilation)
- Ra Rayons d'angle extérieurs de la découpe
- Ri Rayons d'angle de l'appareil
- S Tiroir/meuble

CombiCookTop – largeur standard 80 cm (anciennement GKD46TIMAS Fusion)

Vous trouverez des informations détaillées sur le CombiCookTop au chapitre Hottes d'aspiration à la page 253.

CookTop V2000 I804 (anciennement GK46TIMAS), CookTop V4000 I804, CookTop V2000 J804 (anciennement GK47IMAD) – largeur standard 80 cm

Montage posé avec DualDesign

- Rayons d'angle de découpe recommandés: ≤ 5 mm
- Rayons d'angle de l'appareil: 2 mm

Encastrement à fleur avec DualDesign

- Le plan de cuisson doit pouvoir être démonté par le dessous.
- Avec de plus grandes découpes du plan de travail et un rayon modifié depuis 2013!

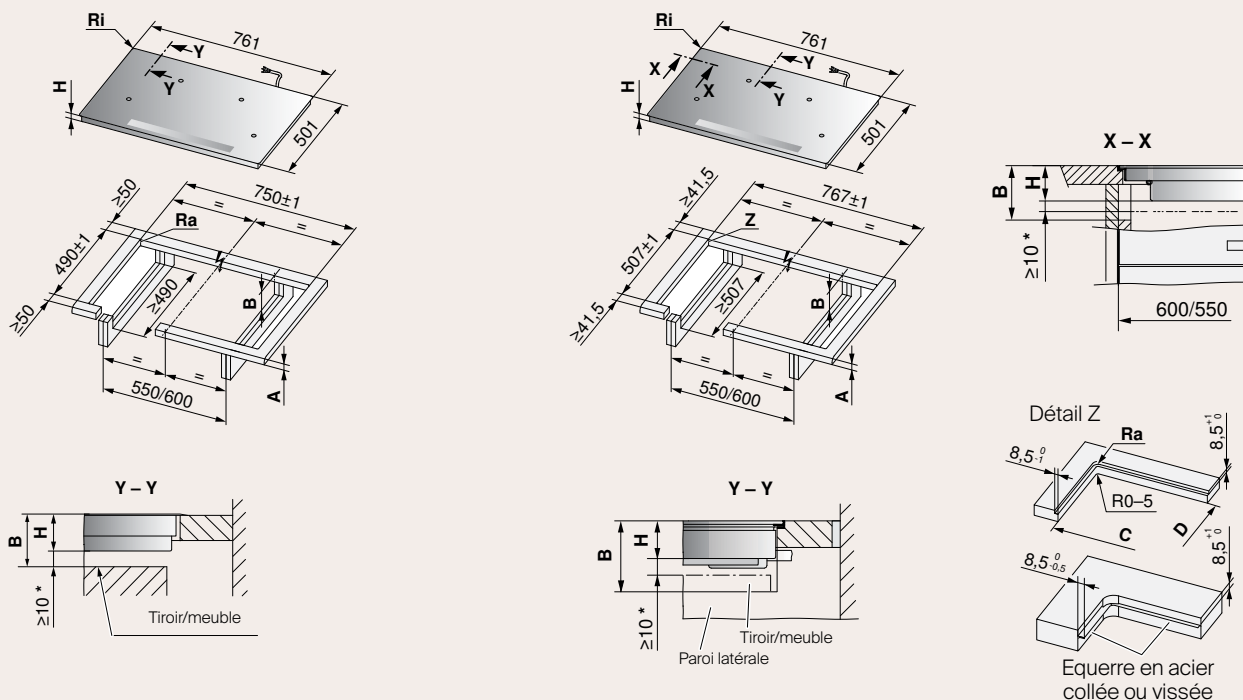

Valable pour les numéros d'article

CookTop V4000 I804	CookTop V4000 I804	CookTop V2000 I804	CookTop V2000 J804
3115800000	3111200003 3111200004	3114600001 3114600002	3113800000

* L'espace libre est impératif!

Type	A au gré du fabricant	B	C/D	H	Rayon d'angle Ra/Ri
CT V2000 I804, CT V4000 I804, CT V2000 J804 Montage posé avec DualDesign	≥ 20 mm	≥ 60 mm		50 mm	10/8 mm
CookTop V4000 I804	≥ 20 mm	≥ 58 mm		48 mm	5/2 mm
CT V2000 I804, CT V4000 I804, CT V2000 J804 Encastrement à fleur avec DualDesign	≥ 20 mm	≥ 75 mm	750/490	51,7 mm	5/2 mm
CookTop V4000 I804	≤ 20 mm	≥ 75 mm	750/490	52 mm	5/2 mm

- A Epaisseur du plan de travail (en combinaison avec un four installé directement en dessous, ne s'applique pas aux petits appareils)
- B Dégagement nécessaire sur toute la surface de la découpe pour l'aération et l'échange en SAV
- C Dimension du support: largeur
- D Dimension du support: profondeur
- E Equerre en acier collée ou vissée
- F Paroi latérale
- H Dimension mesurée du bord supérieur du plan de travail au bord inférieur du plan de cuisson (ouverture de ventilation)
- Ra Rayons d'angle extérieurs de la découpe
- Ri Rayons d'angle de l'appareil
- S Tiroir/meuble

Des informations détaillées pour la planification sont disponibles sur notre site Internet.



Montage posé avec cadre en acier chromé

- Rayons d'angle de découpe recommandés: ≤ 10 mm
- Rayons d'angle de l'appareil: 8 mm

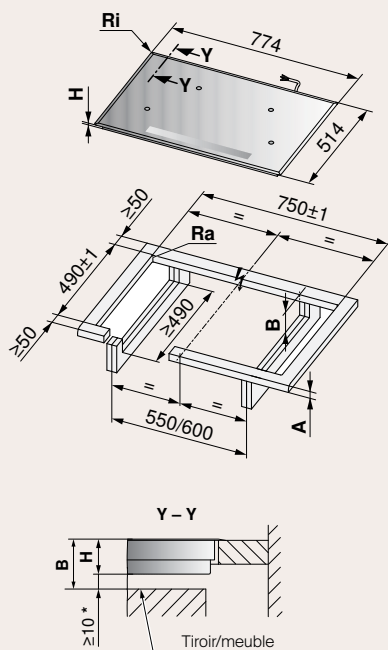

Valable pour les numéros d'article

CookTop V4000 I804

- 3111200001
- 3111200002

- * L'espace libre est impératif!
- ** Découpe pour une largeur de niche de 550 mm

Type	A au gré du fabricant	B	H	Rayon d'angle Ra/Ri
CookTop V4000 I804	≥ 20 mm	≥ 60 mm	50 mm	10/8 mm

- A Epaisseur du plan de travail (en combinaison avec un four installé directement en dessous, ne s'applique pas aux petits appareils)
- B Dégagement nécessaire sur toute la surface de la découpe pour l'aération et l'échange en SAV
- C Dimension du support: largeur
- D Dimension du support: profondeur
- E Equerre en acier collée ou vissée
- F Paroi latérale
- H Dimension mesurée du bord supérieur du plan de travail au bord inférieur du plan de cuisson (ouverture de ventilation)
- Ra Rayons d'angle extérieurs de la découpe
- Ri Rayons d'angle de l'appareil
- S Tiroir/meuble

Montage posé avec DualDesign

- Rayons d'angle de découpe recommandés: ≤ 5 mm
- Rayons d'angle de l'appareil: 2 mm

Encastrement à fleur avec DualDesign

- Le plan de cuisson doit pouvoir être démonté par le dessous.
- Avec de plus grandes découpes du plan de travail et un rayon modifié depuis 2013!

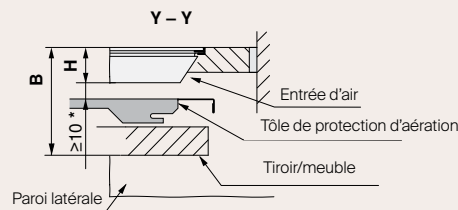
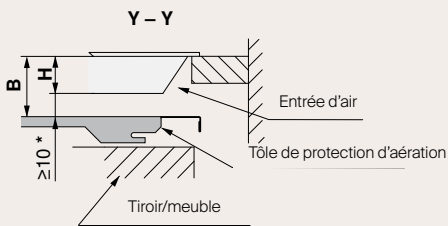
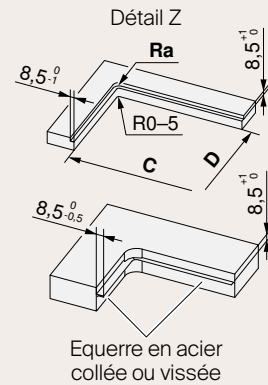
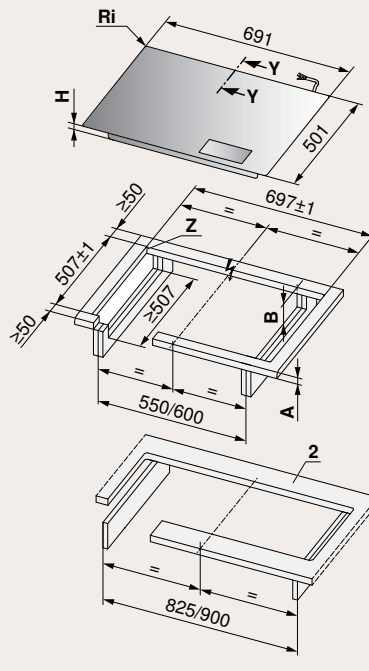
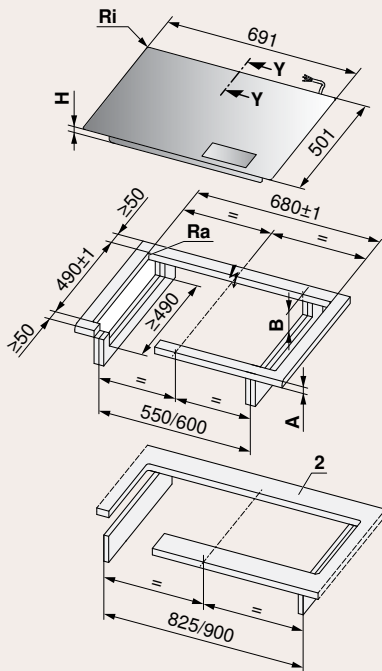

Valable pour les numéros d'article

CookTop V6000 I705 FullFlex

3113200002
3113200001

- * L'espace libre est impératif!
- 2 Les traverses avant et arrière sont fixées par le dessous. La largeur de la traverse est déterminée par le fabricant du revêtement en pierre. La largeur minimale de la traverse peut varier selon les caractéristiques de la pierre.

Type	A au gré du fabricant	B	C/D	H	Rayon d'angle Ra/Ri
CookTop V6000 I705 FullFlex Montage posé avec DualDesign	≤ 40 mm	≥ 82 mm		72 mm	5/2 mm
CookTop V6000 I705 FullFlex Encastrement à fleur avec DualDesign	≤ 40 mm	≥ 150 mm	680/490 mm	76 mm	5/2 mm

- A Epaisseur du plan de travail (en combinaison avec un four installé directement en dessous, ne s'applique pas aux petits appareils)
- B Dégagement nécessaire sur toute la surface de la découpe pour l'aération et l'échange en SAV
- C Dimension du support: largeur
- D Dimension du support: profondeur
- E Equerre en acier collée ou vissée
- F Paroi latérale
- H Dimension mesurée du bord supérieur du plan de travail au bord inférieur du plan de cuisson (ouverture de ventilation)
- Ra Rayons d'angle extérieurs de la découpe
- Ri Rayons d'angle de l'appareil
- S Tiroir/meuble

Des informations détaillées pour la planification sont disponibles sur notre site Internet.



CookTop V4000 I704, CookTop V2000 I704, CookTop V2000 J704
(anciennement GK47TIMXS, GK46IMXD) – largeur standard 70 cm

Montage posé avec DualDesign

- Rayons d'angle de découpe recommandés: ≤ 5 mm
- Rayons d'angle de l'appareil: 2 mm

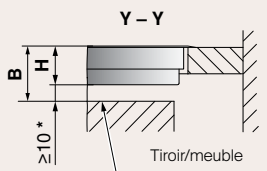
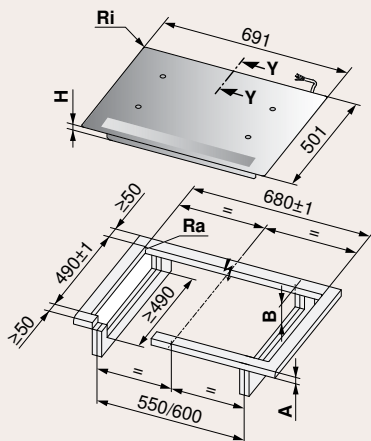

Encastrement à fleur avec DualDesign

- Le plan de cuisson doit pouvoir être démonté par le dessous.
- Avec de plus grandes découpes du plan de travail et un rayon modifié depuis 2013!

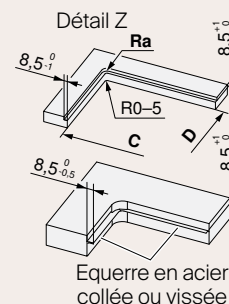
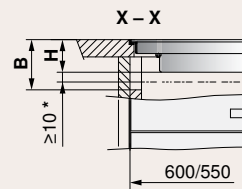
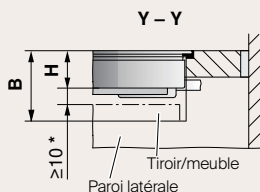
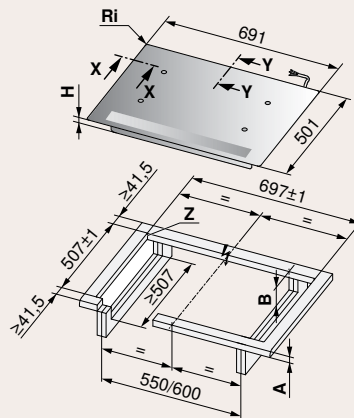

Valable pour les numéros d'article

CookTop V4000 I704

3111600003
3111600004

CookTop V2000 I704

3114700000

CookTop V2000 J704

3113700000

* L'espace libre est impératif!

Type	A au gré du fabricant	B	C/D	H	Rayon d'angle Ra/Ri
CT V4000 I704, CT 2000 I704, CT V2000 J704 Montage posé avec DualDesign	≥20 mm	≥60 mm		50 mm	5/2 mm
CT V4000 I704, CT 2000 I704, CT V2000 J704 Encastrement à fleur avec DualDesign	≥20 mm	≥75 mm	680/490 mm	51,7 mm	5/2 mm

- A Epaisseur du plan de travail (en combinaison avec un four installé directement en dessous, ne s'applique pas aux petits appareils)
- B Dégagement nécessaire sur toute la surface de la découpe pour l'aération et l'échange en SAV
- C Dimension du support: largeur
- D Dimension du support: profondeur
- E Equerre en acier collée ou vissée
- F Paroi latérale
- H Dimension mesurée du bord supérieur du plan de travail au bord inférieur du plan de cuisson (ouverture de ventilation)
- Ra Rayons d'angle extérieurs de la découpe
- Ri Rayons d'angle de l'appareil
- S Tiroir/meuble

Montage posé avec cadre en acier chromé

- Rayons d'angle de découpe recommandés: ≤ 10 mm
- Rayons d'angle de l'appareil: 8 mm

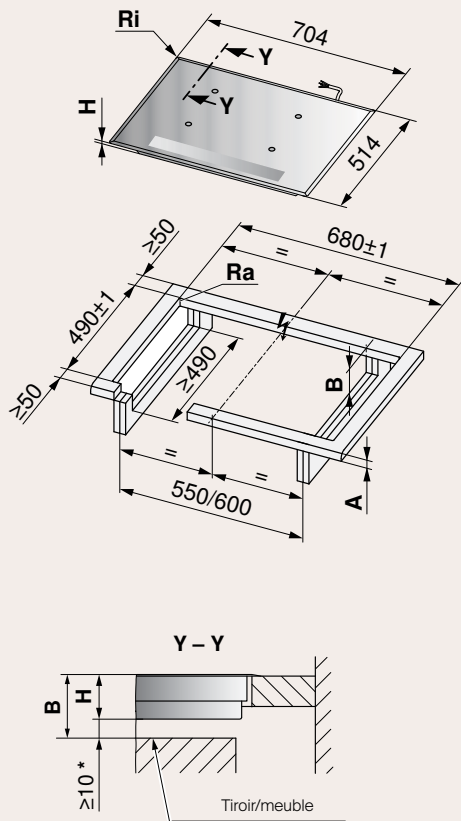

Valable pour les numéros d'article

CookTop V4000 I704

- 3111600001
- 3111600002

- * L'espace libre est impératif!
- ** Découpe pour une largeur de niche de 550 mm

Type	A au gré du fabricant	B	H	Rayon d'angle Ra/Ri
CookTop V4000 I704	≥ 20 mm	≥ 60 mm	50 mm	10/8 mm

- A Epaisseur du plan de travail (en combinaison avec un four installé directement en dessous, ne s'applique pas aux petits appareils)
- B Dégagement nécessaire sur toute la surface de la découpe pour l'aération et l'échange en SAV
- C Dimension du support: largeur
- D Dimension du support: profondeur
- E Equerre en acier collée ou vissée
- F Paroi latérale
- H Dimension mesurée du bord supérieur du plan de travail au bord inférieur du plan de cuisson (ouverture de ventilation)
- Ra Rayons d'angle extérieurs de la découpe
- Ri Rayons d'angle de l'appareil
- S Tiroir/meuble

Des informations détaillées pour la planification sont disponibles sur notre site Internet.



Encastrement dans des découpes spéciales pour revêtement intégral de plan de travail en acier au chrome-nickel avec brides de fixation

- Rayons d'angle de découpe recommandés: ≤ 10 mm
- Rayons d'angle de l'appareil: 8 mm

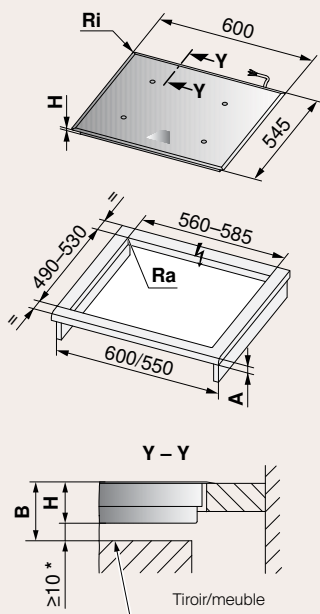

Valable pour les numéros d'article

CookTop V4000 I604

- 3111500003
- 3111500004

- * L'espace libre est impératif!
- ** Découpe pour une largeur de niche de 550 mm

Type	A au gré du fabricant	B	H	Rayon d'angle Ra/Ri
CookTop V4000 I604	≥ 20 mm	$\geq 58,2$ mm	48,2 mm	10/8 mm

- A Epaisseur du plan de travail (en combinaison avec un four installé directement en dessous, ne s'applique pas aux petits appareils)
- B Dégagement nécessaire sur toute la surface de la découpe pour l'aération et l'échange en SAV
- C Dimension du support: largeur
- D Dimension du support: profondeur
- E Equerre en acier collée ou vissée
- F Paroi latérale
- H Dimension mesurée du bord supérieur du plan de travail au bord inférieur du plan de cuisson (ouverture de ventilation)
- Ra Rayons d'angle extérieurs de la découpe
- Ri Rayons d'angle de l'appareil
- S Tiroir/meuble

Montage posé avec cadre en acier chromé

- Rayons d'angle de découpe recommandés: ≤ 10 mm
- Rayons d'angle de l'appareil: 8 mm

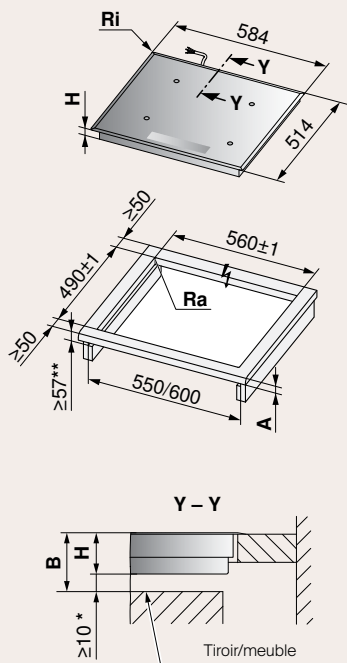

Valable pour les numéros d'article

CookTop V4000 I604	CookTop V2000 I604
3111500001	3115900000
3111500002	

- * L'espace libre est impératif!
- ** Découpe pour une largeur de niche de 550 mm

Type	A au gré du fabricant	B	H	Rayon d'angle Ra/Ri
CookTop V4000 I604, CT V2000 I604 Montage posé avec cadre en acier chromé	≥ 20 mm	≥ 60 mm	50 mm	10/8 mm

- A Epaisseur du plan de travail (en combinaison avec un four installé directement en dessous, ne s'applique pas aux petits appareils)
- B Dégagement nécessaire sur toute la surface de la découpe pour l'aération et l'échange en SAV
- C Dimension du support: largeur
- D Dimension du support: profondeur
- E Equerre en acier collée ou vissée
- F Paroi latérale
- H Dimension mesurée du bord supérieur du plan de travail au bord inférieur du plan de cuisson (ouverture de ventilation)
- Ra Rayons d'angle extérieurs de la découpe
- Ri Rayons d'angle de l'appareil
- S Tiroir/meuble

Des informations détaillées pour la planification sont disponibles sur notre site Internet.



CookTop V4000 I604, CookTop V2000 I604, CookTop V2000 J604
(anciennement GK47TIMS, GK47IMD) – largeur standard 60 cm

Montage posé avec DualDesign

- Rayons d'angle de découpe recommandés: ≤ 5 mm
- Rayons d'angle de l'appareil: 2 mm

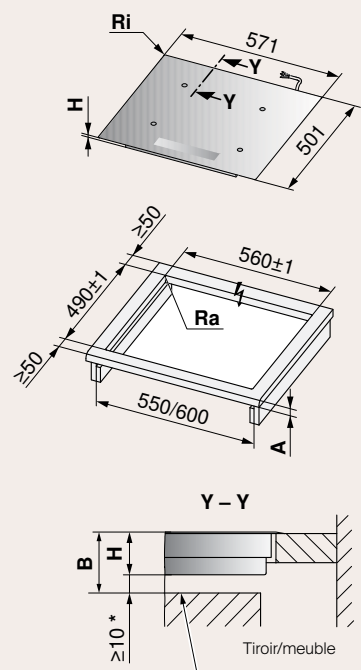

Encastrement à fleur avec DualDesign

- Le plan de cuisson doit pouvoir être démonté par le dessous.
- Avec de plus grandes découpes du plan de travail et un rayon modifié depuis 2013!

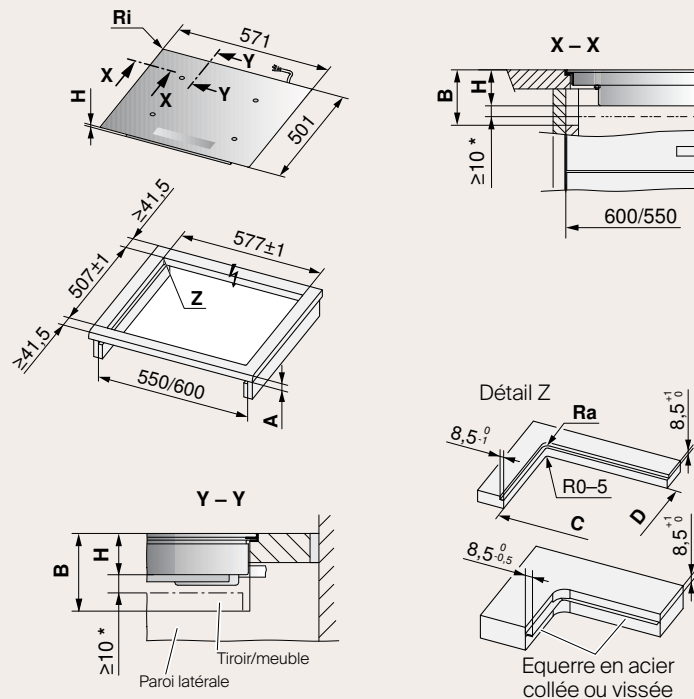

Valable pour les numéros d'article

CookTop V4000 I604	CookTop V4000 I604	CookTop V4000 I604	CookTop V2000 I604	CookTop V2000 J604
3115700000	3114800000 3114800001	3111500005 3111500006	3115900001	3113900000

* L'espace libre est impératif!

Type	A au gré du fabricant	B	C/D	H	Rayon d'angle Ra/Ri
CT V4000 I604, CT V2000 I604, CT V2000 I604, CT V2000 J604 Montage posé avec DualDesign	≥ 20 mm	60 mm		50 mm	5/2 mm
CookTop V4000 I604	≥ 20 mm	≥ 58 mm		48 mm	5/2 mm
CT V4000 I604, CT V2000 I604, CT V2000 I604, CT V2000 J604 Encastrement à fleur avec DualDesign	≥ 20 mm	≥ 75 mm	560/490 mm	51,7 mm	5/2 mm
CookTop V4000 I604	≥ 20 mm	≥ 75 mm	750/490 mm	52 mm	5/2 mm

- A Epaisseur du plan de travail (en combinaison avec un four installé directement en dessous, ne s'applique pas aux petits appareils)
- B Dégagement nécessaire sur toute la surface de la découpe pour l'aération et l'échange en SAV
- C Dimension du support: largeur
- D Dimension du support: profondeur
- E Equerre en acier collée ou vissée
- F Paroi latérale
- H Dimension mesurée du bord supérieur du plan de travail au bord inférieur du plan de cuisson (ouverture de ventilation)
- Ra Rayons d'angle extérieurs de la découpe
- Ri Rayons d'angle de l'appareil
- S Tiroir/meuble

Montage posé avec cadre normal

- Rayons d'angle de découpe recommandés: ≤ 10 mm
- Rayons d'angle de l'appareil: 8 mm

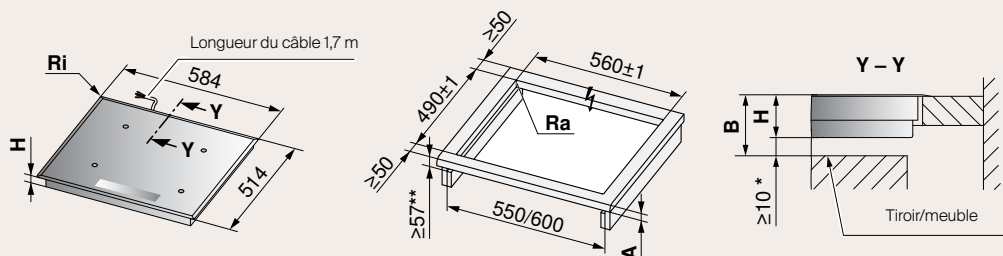

Valable pour les numéros d'article

CookTop V2000 I604

3115900000

Montage posé avec DualDesign

- Rayons d'angle de découpe recommandés: ≤ 5 mm
- Rayons d'angle de l'appareil: 2 mm

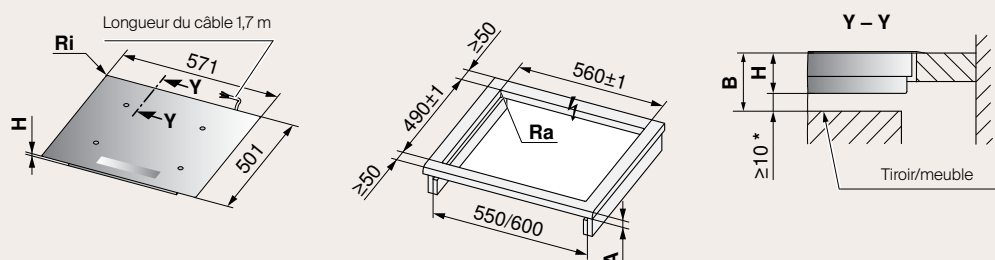

Valable pour les numéros d'article

CookTop V2000 I604

3115900001

Encastrement à fleur avec DualDesign

- Le plan de cuisson doit pouvoir être démonté par le dessous.
- Avec de plus grandes découpes du plan de travail et un rayon modifié depuis 2013!

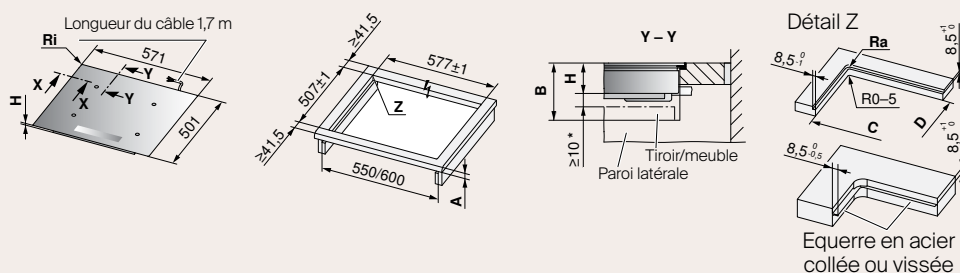

Valable pour les numéros d'article

CookTop V2000 I604

3115900001

* L'espace libre est impératif!

** Découpe pour une largeur de niche de 550 mm

Type	A au gré du fabricant	B	C/D	H	Rayon d'angle Ra/Ri
CookTop V2000 I604	≥ 20 mm	≥ 61 mm		51 mm	10/8 mm
CookTop V2000 I604 Montage posé avec DualDesign	≥ 20 mm	≥ 71 mm		49 mm	5/2 mm
CookTop V2000 I604 Encastrement à fleur avec DualDesign	≥ 20 mm	≥ 75 mm	560/490	53 mm	5/2 mm

A Epaisseur du plan de travail (en combinaison avec un four installé directement en dessous, ne s'applique pas aux petits appareils)

B Dégagement nécessaire sur toute la surface de la découpe pour l'aération et l'échange en SAV

C Dimension du support: largeur

D Dimension du support: profondeur

E Equerre en acier collée ou vissée

F Paroi latérale

H Dimension mesurée du bord supérieur du plan de travail au bord inférieur du plan de cuisson (ouverture de ventilation)

Ra Rayons d'angle extérieurs de la découpe

Ri Rayons d'angle de l'appareil

S Tiroir/meuble

Des informations détaillées pour la planification sont disponibles sur notre site Internet.



CookTop Teppan Yaki I40 (anciennement GK17TIYSZ) - largeur standard 40 cm

Montage posé avec DualDesign

- Rayons d'angle de découpe recommandés: ≤ 5 mm
- Rayons d'angle de l'appareil: 2 mm

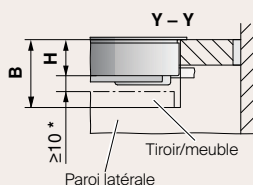
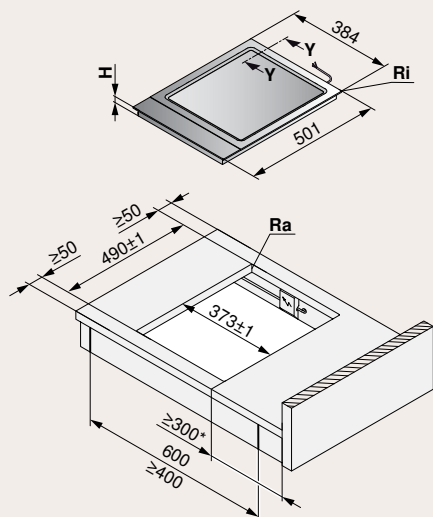

Encastrement à fleur avec DualDesign

- Le plan de cuisson doit pouvoir être démonté par le dessous.
- Avec de plus grandes découpes du plan de travail et un rayon modifié depuis 2013!

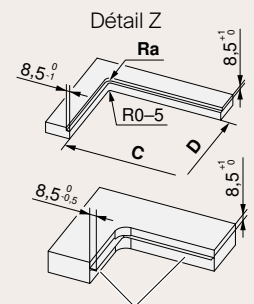
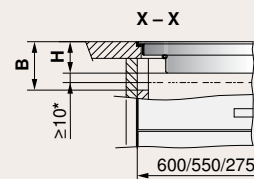
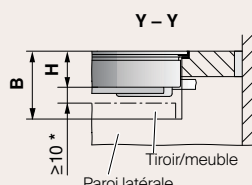
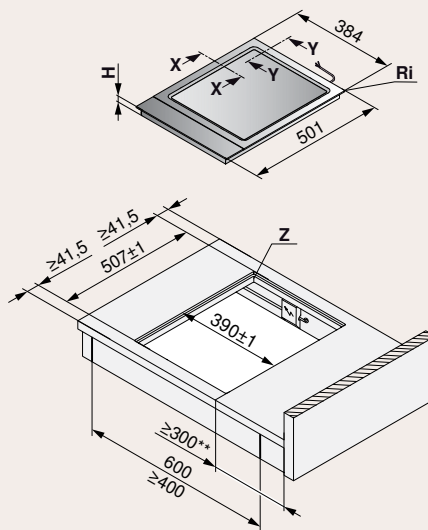

Valable pour les numéros d'article

CookTop Teppan Yaki I40

3114000000

- * L'espace libre est impératif!
- ** Des deux côtés, pour raisons techniques

Type	A au gré du fabricant	B	C/D	H	Rayon d'angle Ra/Ri
CookTop Teppan Yaki I40 Montage posé avec DualDesign	≥20 mm	≥77,6 mm		64 mm	5/2 mm
CookTop Teppan Yaki I40 Encastrement à fleur avec DualDesign	≥20 mm	≥73,6 mm	373/490 mm	64 mm	5/2 mm

- A Epaisseur du plan de travail (en combinaison avec un four installé directement en dessous, ne s'applique pas aux petits appareils)
- B Dégagement nécessaire sur toute la surface de la découpe pour l'aération et l'échange en SAV
- C Dimension du support: largeur
- D Dimension du support: profondeur
- E Equerre en acier collée ou vissée
- F Paroi latérale
- H Dimension mesurée du bord supérieur du plan de travail au bord inférieur du plan de cuisson (ouverture de ventilation)
- Ra Rayons d'angle extérieurs de la découpe
- Ri Rayons d'angle de l'appareil
- S Tiroir/meuble

Montage posé avec DualDesign

- Rayons d'angle de découpe recommandés: ≤ 5 mm
- Rayons d'angle de l'appareil: 2 mm

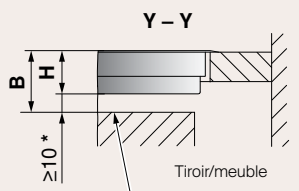
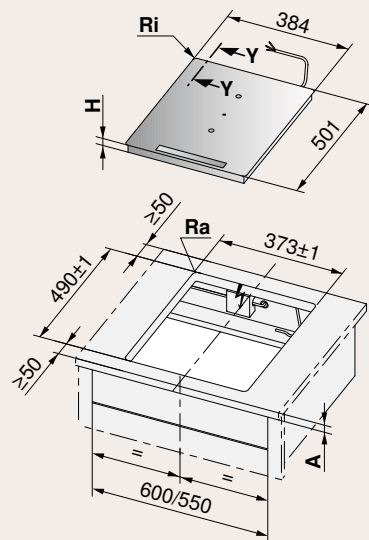

Encastrement à fleur avec DualDesign

- Le plan de cuisson doit pouvoir être démonté par le dessous.
- Avec de plus grandes découpes du plan de travail et un rayon modifié depuis 2013!

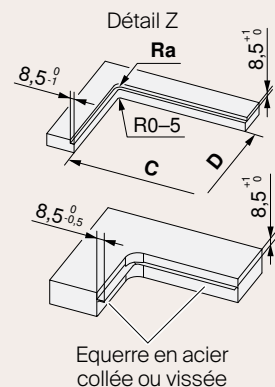
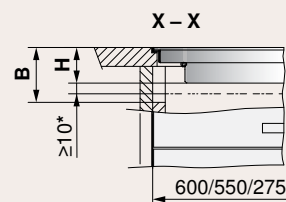
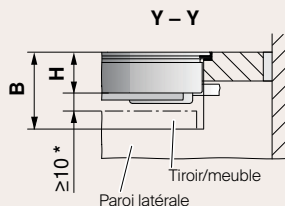
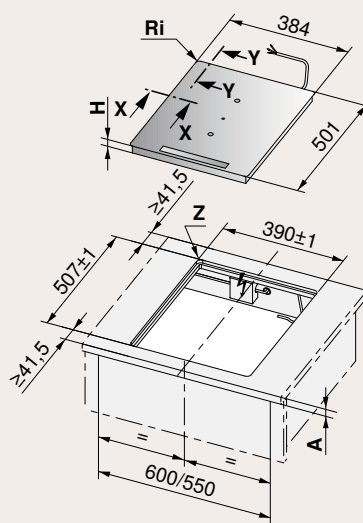

Equerre en acier collée ou vissée

Valable pour les numéros d'article

CookTop V4000 I402

3114400000

* L'espace libre est impératif!

Type	A au gré du fabricant	B	C/D	H	Rayon d'angle Ra/Ri
CookTop V4000 I402 Montage posé avec DualDesign	≥ 20 mm	$\geq 61,7$ mm		51,7 mm	5/2 mm
CookTop V4000 I402 Encastrement à fleur avec DualDesign	≥ 20 mm	≥ 75 mm	373/490 mm	51,7 mm	5/2 mm

- A Epaisseur du plan de travail (en combinaison avec un four installé directement en dessous, ne s'applique pas aux petits appareils)
- B Dégagement nécessaire sur toute la surface de la découpe pour l'aération et l'échange en SAV
- C Dimension du support: largeur
- D Dimension du support: profondeur
- E Equerre en acier collée ou vissée
- F Paroi latérale
- H Dimension mesurée du bord supérieur du plan de travail au bord inférieur du plan de cuisson (ouverture de ventilation)
- Ra Rayons d'angle extérieurs de la découpe
- Ri Rayons d'angle de l'appareil
- S Tiroir/meuble

Des informations détaillées pour la planification sont disponibles sur notre site Internet.



Montage posé avec DualDesign

- Rayons d'angle de découpe recommandés: ≤ 5 mm
- Rayons d'angle de l'appareil: 2 mm

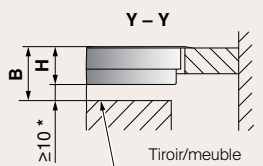
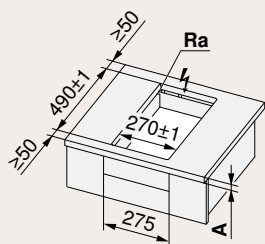
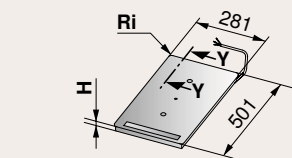

Encastrement à fleur avec DualDesign

- Le plan de cuisson doit pouvoir être démonté par le dessous.
- Avec de plus grandes découpes du plan de travail et un rayon modifié depuis 2013!

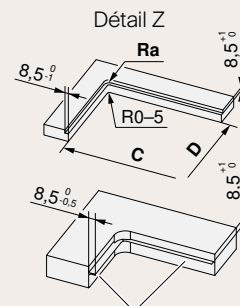
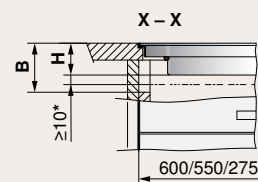
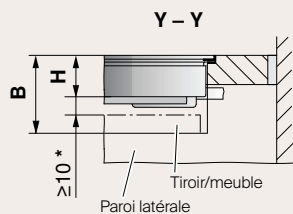
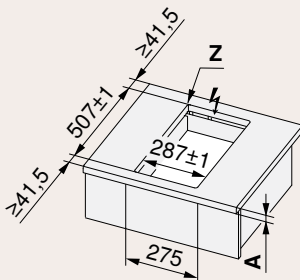
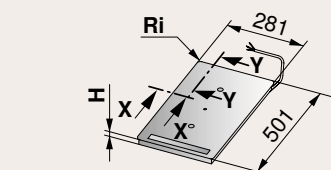

Equerre en acier collée ou vissée

Valable pour les numéros d'article

**CookTop V4000
1302**

3114300000

* L'espace libre est impératif!

Type	A au gré du fabricant	B	C/D	H	Rayon d'angle Ra/Ri
CookTop V4000 I302 Montage posé avec DualDesign	≥ 20 mm	$\geq 61,7$ mm		51,7 mm	5/2 mm
CookTop V4000 I302 Encastrement à fleur avec DualDesign	≥ 20 mm	≥ 75 mm	270/490 mm	128,5 mm	5/2 mm

- A Epaisseur du plan de travail (en combinaison avec un four installé directement en dessous, ne s'applique pas aux petits appareils)
- B Dégagement nécessaire sur toute la surface de la découpe pour l'aération et l'échange en SAV
- C Dimension du support: largeur
- D Dimension du support: profondeur
- E Equerre en acier collée ou vissée
- F Paroi latérale
- H Dimension mesurée du bord supérieur du plan de travail au bord inférieur du plan de cuisson (ouverture de ventilation)
- Ra Rayons d'angle extérieurs de la découpe
- Ri Rayons d'angle de l'appareil
- S Tiroir/meuble

Boutons de commande ESIE4
Sélecteurs individuels

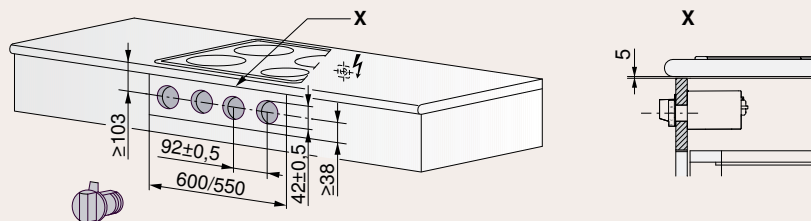

Valable pour les numéros d'article

**Boutons de commande
ESIE4**

11C400

X Fente de ventilation de 5 mm sur toute la largeur de l'élément, 25 cm² min.

Coffret de commande à encastrer ESIS4
Sélecteurs individuels

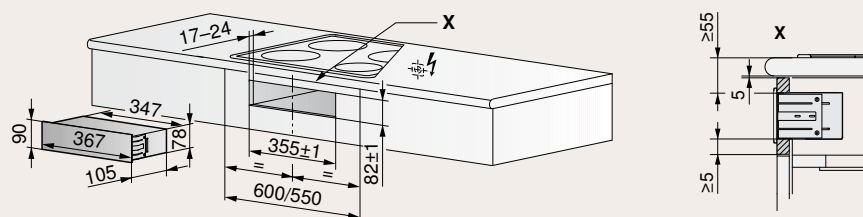

Valable pour les numéros d'article

**Coffret de commande à encastrer
ESIS4**

92A400

X Fente de ventilation de 5 mm sur toute la largeur de l'élément, 25 cm² min.

- A Epaisseur du plan de travail (en combinaison avec un four installé directement en dessous, ne s'applique pas aux petits appareils)
- B Dégagement nécessaire sur toute la surface de la découpe pour l'aération et l'échange en SAV
- C Dimension du support: largeur
- D Dimension du support: profondeur
- E Equerre en acier collée ou vissée
- F Paroi latérale
- H Dimension mesurée du bord supérieur du plan de travail au bord inférieur du plan de cuisson (ouverture de ventilation)
- Ra Rayons d'angle extérieurs de la découpe
- Ri Rayons d'angle de l'appareil
- S Tiroir/meuble

Des informations détaillées pour la planification
sont disponibles sur notre site Internet.



Dessins cotés – Plans de cuisson à induction pour le marché de remplacement

GK46TIABS

Appareils pour le marché de remplacement, induction

- Le plan de cuisson doit pouvoir être démonté par le dessous.
- Rayons d'angle de l'appareil: 11 mm

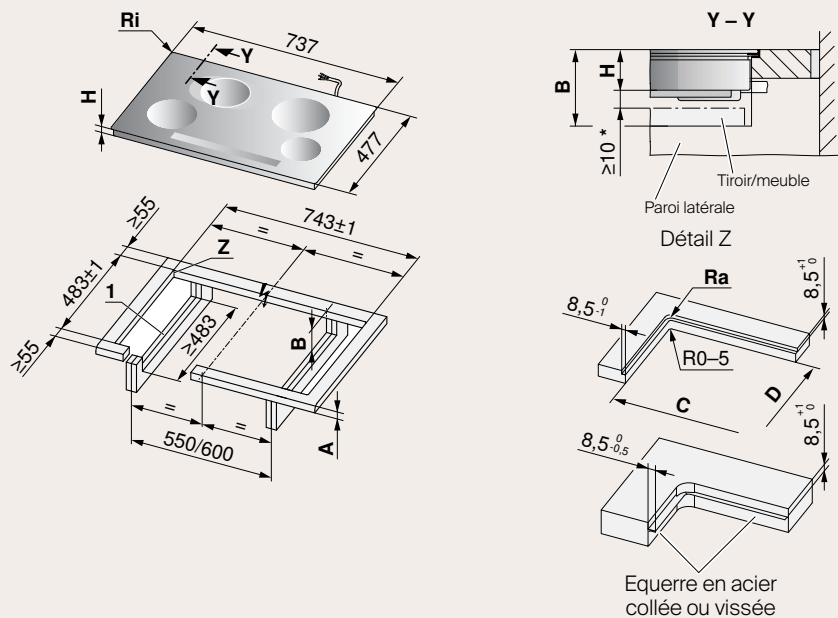

Valable pour les numéros d'article

GK46TIABS

3109700402

* L'espace libre est impératif!

1 En cas d'encastrement symétrique, il n'est pas nécessaire de découper les parois latérales.

Type	A au gré du fabricant	B	C/D	H	Rayon d'angle Ra/Ri
GK46TIABSF	≥ 20 mm	≥ 75 mm	726/466mm	50 mm	14/11mm

- A Epaisseur du plan de travail (en combinaison avec un four installé directement en dessous, ne s'applique pas aux petits appareils)
- B Dégagement nécessaire sur toute la surface de la découpe pour l'aération et l'échange en SAV
- C Dimension du support: largeur
- D Dimension du support: profondeur
- E Equerre en acier collée ou vissée
- F Paroi latérale
- H Dimension mesurée du bord supérieur du plan de travail au bord inférieur du plan de cuisson (ouverture de ventilation)
- Ra Rayons d'angle extérieurs de la découpe
- Ri Rayons d'angle de l'appareil
- S Tiroir/meuble

GK46TIMS

Appareils pour le marché de remplacement, induction

- Le plan de cuisson doit pouvoir être démonté par le dessous.
- Rayons d'angle de l'appareil: 11 mm

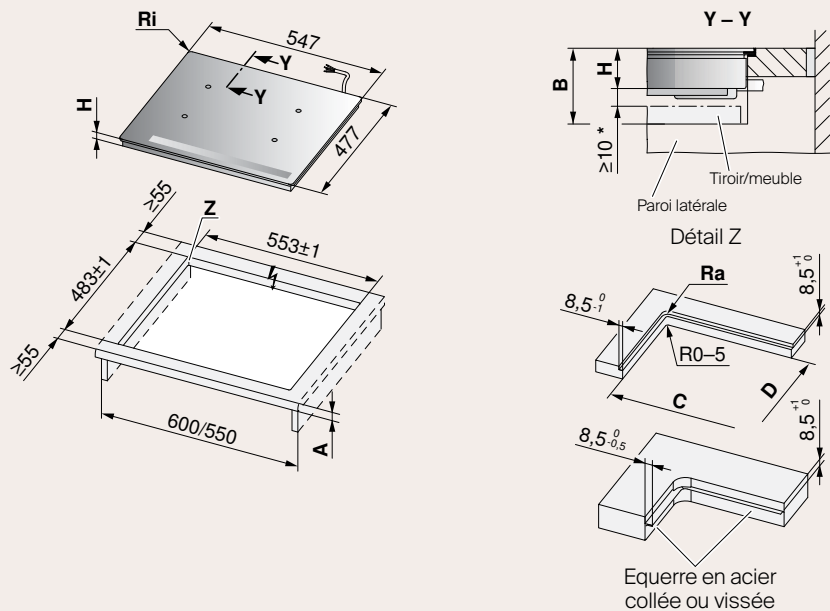

Valable pour les numéros d'article

GK46TIMS

88A440

* L'espace libre est impératif!

Type	A au gré du fabricant	B	C/D	H	Rayon d'angle Ra/Ri
GK46TIMSF	≥20 mm	≥75 mm	536/466 mm	51,7 mm	14/11 mm

- A Epaisseur du plan de travail (en combinaison avec un four installé directement en dessous, ne s'applique pas aux petits appareils)
- B Dégagement nécessaire sur toute la surface de la découpe pour l'aération et l'échange en SAV
- C Dimension du support: largeur
- D Dimension du support: profondeur
- E Equerre en acier collée ou vissée
- F Paroi latérale
- H Dimension mesurée du bord supérieur du plan de travail au bord inférieur du plan de cuisson (ouverture de ventilation)
- Ra Rayons d'angle extérieurs de la découpe
- Ri Rayons d'angle de l'appareil
- S Tiroir/meuble

Des informations détaillées pour la planification sont disponibles sur notre site Internet.



Comparatif de produits – Excellence Line

CookTop (corps de chauffe à rayonnement avec commande autonome)

	CookTop V6000 A905	CookTop V6000 A804B	CookTop V4000 A704	CookTop V4000 A604B	CookTop V4000 A604	CookTop V2000 A604	CookTop V2000 A302
Largeur en cm	90	80	70		60		30
Page du catalogue	203	203	204	204	205	205	206

Finitions

Cadre en acier chromé		●	●	●	●	●	
Cadre surdimensionné		●			●		
DualDesign (encastrement en surface ou à fleur)	●	●	●	●	●	●	●

Applications

Nombre de zones de cuisson	5	4	4	4	4	4	2
Dimensions des zones de cuisson (en cm)	14/21/23/ 18/18	14/14-21/ 17x29/18	14/14-21/ 18/18	18/17 x 26,5/ 17,5-21/14	14/18/ 17,5-21/14	14/21/18/14	14/12-18
Nombre de zones avec PowerPlus	1						
Nombre de zones de cuisson à deux circuits		1	1	1	1		1
Nombre de zones de rôtissage		1		1			

Commande/entretien

Commande par slider	●	●	●	●	●		
Minuterie	●	●	●	●	●	●	●
Arrêt automatique	●	●	●	●	●	●	●
Touche Pause	●	●	●	●	●	●	
Départ rapide automatique	●	●	●	●	●	●	●
Touche de protection pour le nettoyage	●	●	●	●	●		
Fonction de restauration	●	●	●	●	●	●	
Sécurité enfants	●	●	●	●	●	●	●



CookTop V6000 A905

Ce plan de cuisson dispose d'une commande confortable sur le verre.

Equipement

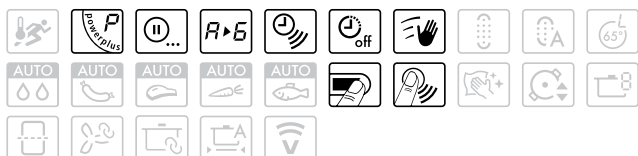

Commande et affichage

- Zones de cuisson 5
- Taille des zones de cuisson: 14/21/23/18/18 cm
- BlackDesign
- Niveaux de puissance 9
- Afficheur numérique
- MultiSlider/Choix direct
- Pack sécurité
- Démonstration gratuite à domicile

Informations sur l'appareil

Dimensions (L x P) 897 x 501mm/R2
Raccordement 380-415 V 3N~ 10300 W 16 A

Finition	Numéro d'article	Prix incl.	excl.
Norme largeur 90 cm			
DualDesign	3115500000	2550.-	2358.93
TAR		2.50	2.31

CookTop V6000 A804B

Un plan de cuisson radiant étendu et autonome avec commande MultiSlider confortable et zone de rôtissage.

Equipement



Commande et affichage

- Zones de cuisson 4
- Taille des zones de cuisson: 14/14-21/17x29/18 cm
- Zone de rôtissage
- BlackDesign
- Niveaux de puissance 9
- Afficheur numérique
- MultiSlider/Choix direct
- Pack sécurité
- Démonstration gratuite à domicile

Informations sur l'appareil

Dimensions (L x P) a: 761 x 501mm/R2
 b: 774 x 514 mm/R8
 c: 790 x 545 mm/R8
Raccordement 380-415 V 2N~ 7600 W 16 A

Finition	Numéro d'article	Prix incl.	excl.
Norme largeur 80 cm			
DualDesign ^{a)}	3115300002	2200.-	2035.15
Cadre en acier chromé ^{b)}	3115300000	2200.-	2035.15
Cadre surdimensionné ^{c)}	3115300001	2350.-	2173.91
TAR		2.50	2.31

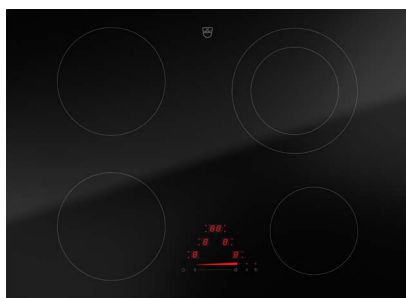

CookTop V4000 A704

Un plan de cuisson radiant autonome avec commande Slider compacte et zone pratique à deux circuits.

Equipement



Commande et affichage

- Zones de cuisson 4
- Taille des zones de cuisson: 14/14-21/18/18 cm
- BlackDesign
- Niveaux de puissance 9
- Afficheur numérique
- Slider simple
- Pack sécurité

Informations sur l'appareil

Dimensions (L x P)	a: 691 x 501mm/R2 b: 704 x 514mm/R8
Raccordement	400 V 2~ 7000 W 16 A

Finition	Numéro d'article	Prix incl.	excl.
Norme largeur 70 cm			
DualDesign ^{a)}	3115200001	1850.-	1711.38
Cadre en acier chromé ^{b)}	3115200000	1850.-	1711.38
TAR		2.50	2.31

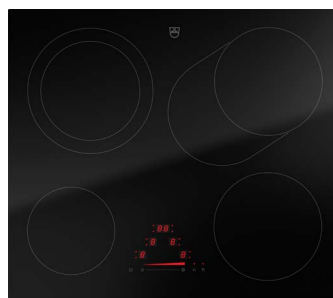

CookTop V4000 A604B

Un plan de cuisson compact, offrant de nombreuses fonctions.

Equipement



Commande et affichage

- Zones de cuisson 4
- Taille des zones de cuisson: 17x26.5/17.5-21/18/14 cm
- BlackDesign
- Niveaux de puissance 9
- Afficheur numérique
- Slider simple
- Pack sécurité

Informations sur l'appareil

Dimensions (L x P)	a: 571 x 501mm/R2 b: 584 x 514mm/R8
Raccordement	400 V 2~ 7700 W 16 A

Finition	Numéro d'article	Prix incl.	excl.
Norme largeur 60 cm			
DualDesign ^{a)}	3114900001	1750.-	1618.87
Cadre en acier chromé ^{b)}	3114900000	1750.-	1618.87
TAR		2.50	2.31

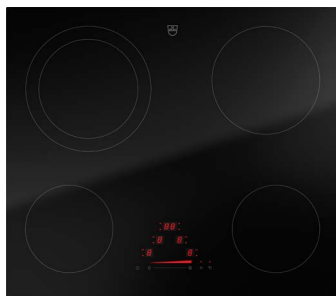

CookTop V4000 A604

Un plan de cuisson radiant autonome avec commande Slider compacte et zone pratique à deux circuits.

Equipement



Commande et affichage

- Zones de cuisson 4
- Taille des zones de cuisson: 14/18/17,5-21/14 cm
- BlackDesign
- Niveaux de puissance 9
- Afficheur numérique
- Slider simple
- Pack sécurité

Informations sur l'appareil

Dimensions (L x P)	a: 571 x 501mm/R2 b: 584 x 514mm/R8 c: 600 x 545mm/R8
Raccordement	400 V 2~ 6500 W 16 A

Finition	Numéro d'article	Prix incl.	excl.
Norme largeur 60 cm			
DualDesign ^{a)}	3115100003	1500.-	1387.60
Cadre en acier chromé ^{b)}	3115100000	1500.-	1387.60
Cadre surdimensionné ^{c)}	3115100002	1700.-	1572.62
TAR		2.50	2.31

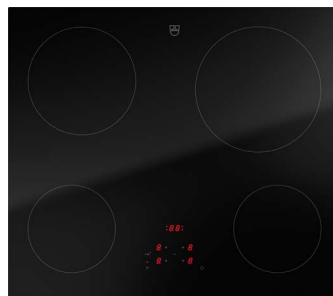

CookTop V2000 A604

L'entrée de gamme dans l'univers des plans de cuisson autonomes à foyers radiants.

Equipement



Commande et affichage

- Zones de cuisson 4
- Taille des zones de cuisson: 14/21/18/14 cm
- BlackDesign
- Niveaux de puissance 9
- Afficheur numérique
- TouchControl
- Pack sécurité

Informations sur l'appareil

Dimensions (L x P)	a: 571 x 501mm/R2 b: 584 x 514mm/R8
Raccordement	400 V 2~ 6500 W 16 A

Finition	Numéro d'article	Prix incl.	excl.
Norme largeur 60 cm			
DualDesign ^{a)}	3115000001	1360.-	1258.09
Cadre en acier chromé ^{b)}	3115000000	1360.-	1258.09
TAR		2.50	2.31



CookTop V2000 A302

Deux zones de cuisson sur une surface réduite: le plan de cuisson CookTop convient idéalement pour les combinaisons ou les situations d'encastrement spéciales.

Equipement

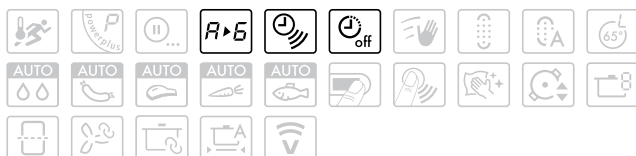

Commande et affichage

- Zones de cuisson 2
- Taille des zones de cuisson: 12-18/14 cm
- BlackDesign
- Niveaux de puissance 9
- Afficheur numérique
- TouchControl
- Pack sécurité

Informations sur l'appareil

Dimensions (L x P)	281 x 501 mm/R2
Raccordement	230 V~ 3000 W 16 A

Finition	Numéro d'article	Prix incl.	excl.
Norme largeur 30 cm			
DualDesign	3115600000	940.-	869.57
TAR		2.50	2.31

Plans de cuisson Toptronic à fleur

pour le marché de remplacement

Grâce à des angles à grand rayon, ces plans de cuisson s'intègrent parfaitement dans tous les plans de travail. Les dimensions de la plaque en vitrocéramique correspondent aux anciennes dimensions Toptronic.

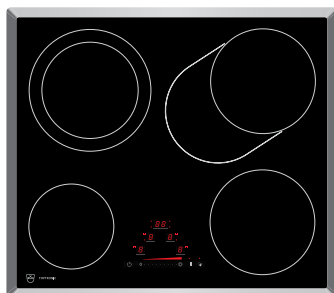

GK45TEBS

Un plan de cuisson compact, offrant de nombreuses fonctions.

Equipement



Commande et affichage

- Zones de cuisson 4
- Taille des zones de cuisson: 18/17x26.5/17.5-21/14 cm
- BlackDesign
- Niveaux de puissance 9
- Afficheur numérique
- Slider simple
- Pack sécurité

Informations sur l'appareil

Dimensions (L x P)	547 x 477 mm/R11		
Raccordement	400 V 2~	7700 W	16 A

Finition	Numéro d'article	Prix incl.	excl.
Norme largeur 60 cm			
Encastrement à fleur	3110300402	1900.-	1757.63
TAR		2.50	2.31

Dessins cotés – Excellence Line

CookTop (corps de chauffe à rayonnement avec commande autonome)

CookTop V6000 A905 (anciennement GK55TES) – largeur standard 90 cm

Montage posé avec DualDesign

- Rayons d'angle de découpe recommandés: ≤ 5 mm
- Rayons d'angle de l'appareil: 2 mm

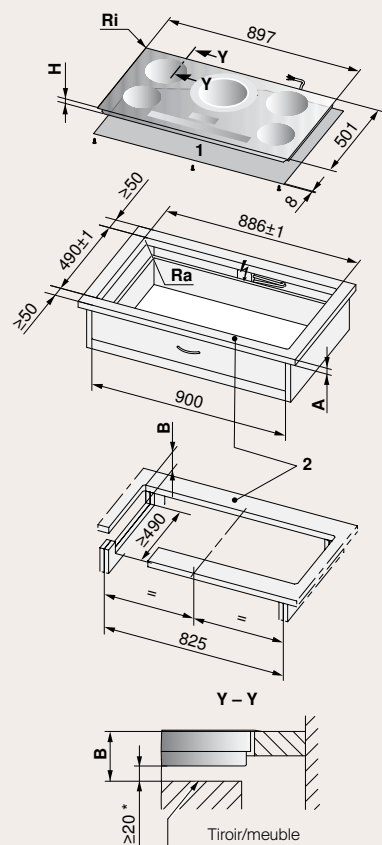

Encastrement à fleur avec DualDesign

- Une largeur de 600 mm est recommandée pour l'élément se trouvant sous le plan de travail.
- L'accès au plan de cuisson doit être possible par le dessous.
- En cas d'intervention de service, la commande du plan de cuisson peut être remplacée par le dessous.

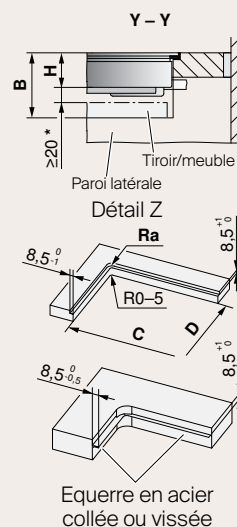
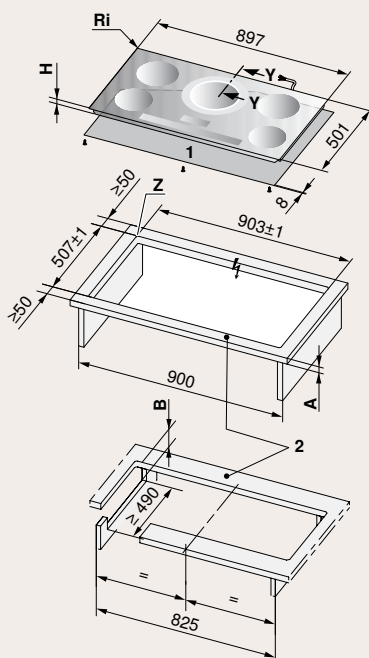

Valable pour les numéros d'article

**CookTop V6000
A905**

3115500000

* Espace libre recommandé

1 Kit de montage de bouclier thermique

2 Les traverses avant et arrière sont fixées par le dessous. La largeur de la traverse est déterminée par le fabricant du revêtement en pierre. La largeur minimale de la traverse peut varier selon les caractéristiques de la pierre.

Type	A au gré du fabricant	B	C/D	H	Rayon d'angle Ra/Ri
CookTop V6000 A905 Montage posé avec DualDesign	≥ 20 mm	≥ 75 mm		49,3 mm	5/2 mm
CookTop V6000 A905 Encastrement à fleur avec DualDesign	≥ 20 mm	≥ 86 mm	886/490 mm	47,5 mm	5/2 mm

A Epaisseur du plan de travail (en combinaison avec un four installé directement en dessous, ne s'applique pas aux petits appareils)

B Dégagement nécessaire sur toute la surface de la découpe pour l'aération et l'échange en SAV

C Dimension du support: largeur

D Dimension du support: profondeur

E Equerre en acier collée ou vissée

F Paroi latérale

H Dimension mesurée du bord supérieur du plan de travail au bord inférieur du plan de cuisson (ouverture de ventilation)

Ra Rayons d'angle extérieurs de la découpe

Ri Rayons d'angle de l'appareil

S Tiroir/meuble

Des informations détaillées pour la planification
sont disponibles sur notre site Internet.



Montage posé avec cadre en acier chromé

- Une largeur de 600 mm est recommandée pour l'élément se trouvant sous le plan de travail.
- Montage «click-in»
- Rayons d'angle de découpe recommandés: ≤ 10 mm
- Rayons d'angle de l'appareil: 8 mm

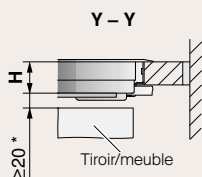
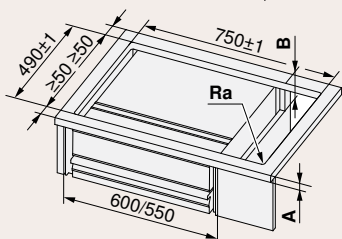
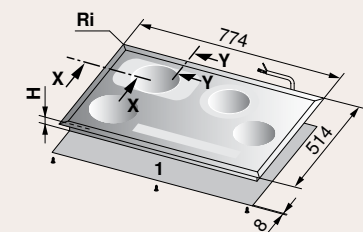

- * Espace libre recommandé
- 1 Kit de montage de bouclier thermique

Valable pour les numéros d'article

**CookTop V6000
A804B**

3115300000

Type	A au gré du fabricant	B	H	Rayon d'angle Ra/Ri
CookTop V6000 A804B	≥ 20 mm	$\geq 66,5$ mm	46,5 mm	10/8 mm

- A Epaisseur du plan de travail (en combinaison avec un four installé directement en dessous, ne s'applique pas aux petits appareils)
- B Dégagement nécessaire sur toute la surface de la découpe pour l'aération et l'échange en SAV
- C Dimension du support: largeur
- D Dimension du support: profondeur
- E Equerre en acier collée ou vissée
- F Paroi latérale
- H Dimension mesurée du bord supérieur du plan de travail au bord inférieur du plan de cuisson (ouverture de ventilation)
- Ra Rayons d'angle extérieurs de la découpe
- Ri Rayons d'angle de l'appareil
- S Tiroir/meuble

Montage posé avec DualDesign

- Rayons d'angle de découpe recommandés: ≤ 5 mm
- Rayons d'angle de l'appareil: 2 mm

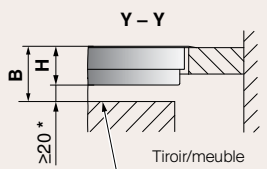
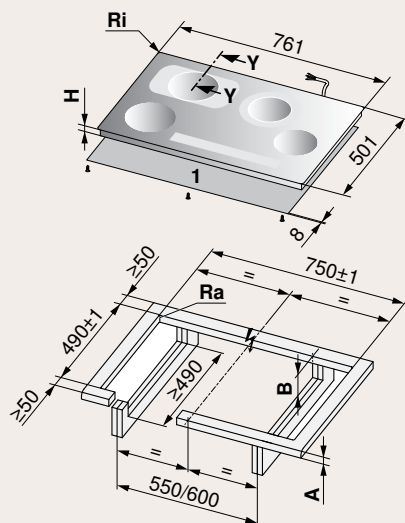

Encastrement à fleur avec DualDesign

Une largeur de 600 mm est recommandée pour l'élément se trouvant sous le plan de travail.

L'accès au plan de cuisson doit être possible par le dessous. En cas d'intervention de service, la commande du plan de cuisson peut être remplacée par le dessous.

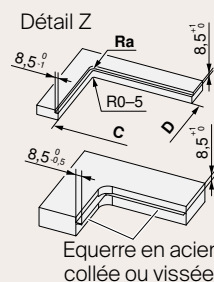
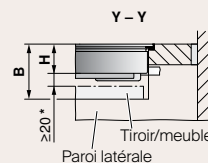
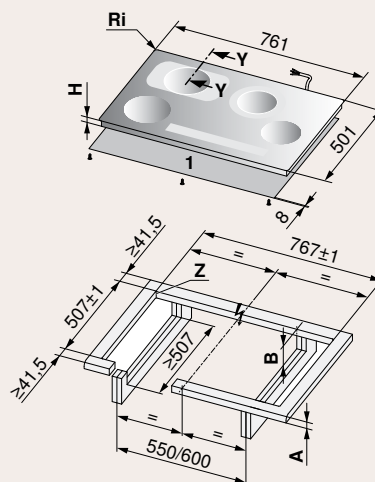

Valable pour les numéros d'article

**CookTop V6000
A804B**

3115300002

- * Espace libre recommandé
- 1 Kit de montage de bouclier thermique

Type	A au gré du fabricant	B	C/D	H	Rayon d'angle Ra/Ri
CookTop V6000 A804B Montage posé avec DualDesign	≥ 20 mm	$\geq 67,5$ mm		47,5 mm	5/2 mm
CookTop V6000 A804B Encastrement à fleur avec DualDesign	≥ 20 mm	≥ 90 mm	750/490 mm	47,5 mm	5/2 mm

- A Epaisseur du plan de travail (en combinaison avec un four installé directement en dessous, ne s'applique pas aux petits appareils)
- B Dégagement nécessaire sur toute la surface de la découpe pour l'aération et l'échange en SAV
- C Dimension du support: largeur
- D Dimension du support: profondeur
- E Equerre en acier collée ou vissée
- F Paroi latérale
- H Dimension mesurée du bord supérieur du plan de travail au bord inférieur du plan de cuisson (ouverture de ventilation)
- Ra Rayons d'angle extérieurs de la découpe
- Ri Rayons d'angle de l'appareil
- S Tiroir/meuble

Des informations détaillées pour la planification
sont disponibles sur notre site Internet.



Encastrement avec cadre de montage surdimensionné

Une largeur de 600 mm est recommandée pour l'élément se trouvant sous le plan de travail.

Montage «click-in» ou avec brides de fixation fournies

Encastrement dans des découpes spéciales pour revêtement intégral de plan de travail en acier au chrome-nickel avec brides de fixation

- Rayons d'angle de découpe recommandés: ≤ 10 mm
- Rayons d'angle de l'appareil: 8 mm

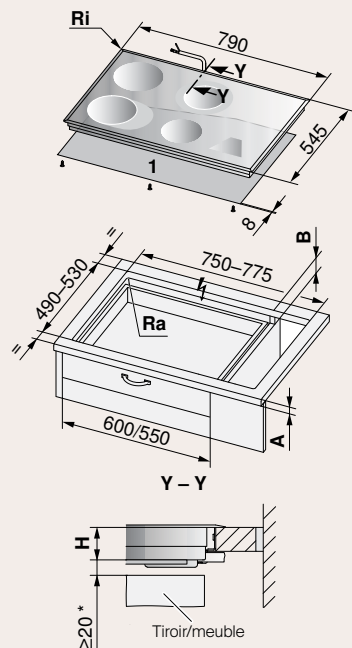

Valable pour les numéros d'article

**CookTop V6000
A804B**

3115300001

- * Espace libre recommandé
- 1 Kit de montage de bouclier thermique

Type	A au gré du fabricant	B	H	Rayon d'angle Ra/Ri
Cook Top V6000 A804B	≥ 20 mm	≥ 54 mm	45 mm	10/8 mm

- A Epaisseur du plan de travail (en combinaison avec un four installé directement en dessous, ne s'applique pas aux petits appareils)
- B Dégagement nécessaire sur toute la surface de la découpe pour l'aération et l'échange en SAV
- C Dimension du support: largeur
- D Dimension du support: profondeur
- E Equerre en acier collée ou vissée
- F Paroi latérale
- H Dimension mesurée du bord supérieur du plan de travail au bord inférieur du plan de cuisson (ouverture de ventilation)
- Ra Rayons d'angle extérieurs de la découpe
- Ri Rayons d'angle de l'appareil
- S Tiroir/meuble

Montage posé avec cadre en acier chromé

Une largeur de 600 mm est recommandée pour l'élément se trouvant sous le plan de travail.

- Montage «click-in»
- Rayons d'angle de découpe recommandés: ≤10 mm
- Rayons d'angle de l'appareil: 8 mm

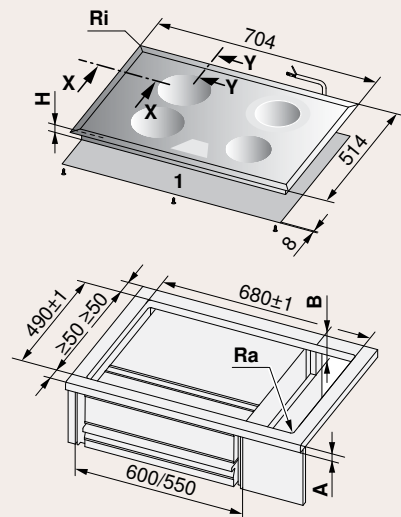

Valable pour les numéros d'article

**CookTop V4000
A704**

3115200000

- * Espace libre recommandé
- 1 Kit de montage de bouclier thermique

Type	A au gré du fabricant	B	H	Rayon d'angle Ra/Ri
CookTop V4000 A704	≥20 mm	≥66,5 mm	46,5 mm	10/8 mm

- A Epaisseur du plan de travail (en combinaison avec un four installé directement en dessous, ne s'applique pas aux petits appareils)
- B Dégagement nécessaire sur toute la surface de la découpe pour l'aération et l'échange en SAV
- C Dimension du support: largeur
- D Dimension du support: profondeur
- E Equerre en acier collée ou vissée
- F Paroi latérale
- H Dimension mesurée du bord supérieur du plan de travail au bord inférieur du plan de cuisson (ouverture de ventilation)
- Ra Rayons d'angle extérieurs de la découpe
- Ri Rayons d'angle de l'appareil
- S Tiroir/meuble

Des informations détaillées pour la planification sont disponibles sur notre site Internet.



Montage posé avec DualDesign

- Rayons d'angle de découpe recommandés: ≤ 5 mm
- Rayons d'angle de l'appareil: 2 mm

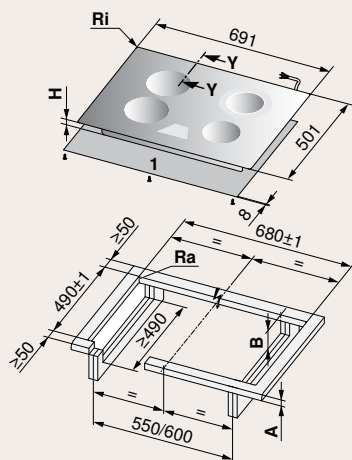

Encastrement à fleur avec DualDesign

Une largeur de 600 mm est recommandée pour l'élément se trouvant sous le plan de travail. L'accès au plan de cuisson doit être possible par le dessous. En cas d'intervention de service, la commande du plan de cuisson peut être remplacée par le dessous.

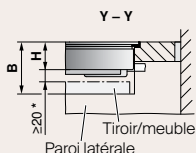
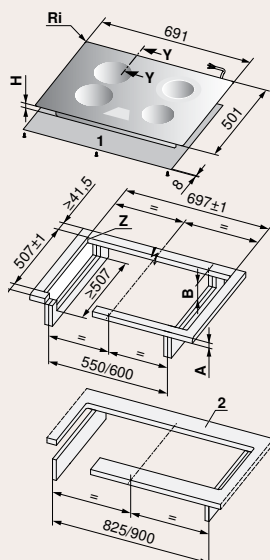

Valable pour les numéros d'article

**CookTop V4000
A704**

3115200001

- * Espace libre recommandé
- 1 Kit de montage de bouclier thermique

Type	A au gré du fabricant	B	C/D	H	Rayon d'angle Ra/Ri
CookTop V4000 A704 Montage posé avec DualDesign	≥ 20 mm	≥ 90 mm		47,5 mm	5/2 mm
CookTop V4000 A704 Encastrement à fleur avec DualDesign	≥ 20 mm	≥ 90 mm	680/490 mm	47,5 mm	5/2 mm

- A Epaisseur du plan de travail (en combinaison avec un four installé directement en dessous, ne s'applique pas aux petits appareils)
- B Dégagement nécessaire sur toute la surface de la découpe pour l'aération et l'échange en SAV
- C Dimension du support: largeur
- D Dimension du support: profondeur
- E Equerre en acier collée ou vissée
- F Paroi latérale
- H Dimension mesurée du bord supérieur du plan de travail au bord inférieur du plan de cuisson (ouverture de ventilation)
- Ra Rayons d'angle extérieurs de la découpe
- Ri Rayons d'angle de l'appareil
- S Tiroir/meuble

Montage posé avec cadre en acier chromé

- Une largeur de 600 mm est recommandée pour l'élément se trouvant sous le plan de travail.
- Montage «click-in»
- Rayons d'angle de découpe recommandés: ≤ 10 mm
- Rayons d'angle de l'appareil: 8 mm

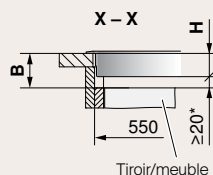
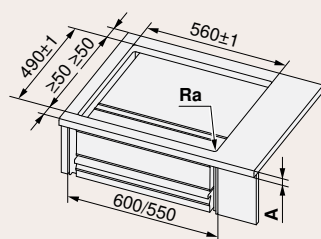
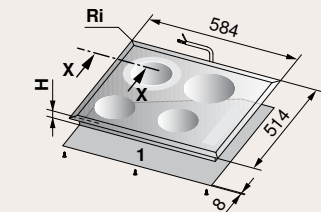

Tiroir/meuble

Valable pour les numéros d'article

**CookTop V4000
A604B**

**CookTop V4000
A604**

**CookTop V2000
A604**

3114900000

3115100000

3115000000

- * Espace libre recommandé
- 1 Kit de montage de bouclier thermique

Type	A au gré du fabricant	B	H	Rayon d'angle Ra/Ri
CookTop V4000 A604B, CookTop V4000 A604, CookTop V2000 A604	≥ 20 mm	$\geq 66,5$ mm	46,5 mm	10/8 mm

- A Epaisseur du plan de travail (en combinaison avec un four installé directement en dessous, ne s'applique pas aux petits appareils)
- B Dégagement nécessaire sur toute la surface de la découpe pour l'aération et l'échange en SAV
- C Dimension du support: largeur
- D Dimension du support: profondeur
- E Equerre en acier collée ou vissée
- F Paroi latérale
- H Dimension mesurée du bord supérieur du plan de travail au bord inférieur du plan de cuisson (ouverture de ventilation)
- Ra Rayons d'angle extérieurs de la découpe
- Ri Rayons d'angle de l'appareil
- S Tiroir/meuble

Des informations détaillées pour la planification sont disponibles sur notre site Internet.



Montage posé avec DualDesign

- Rayons d'angle de découpe recommandés: ≤ 5 mm
- Rayons d'angle de l'appareil: 2 mm

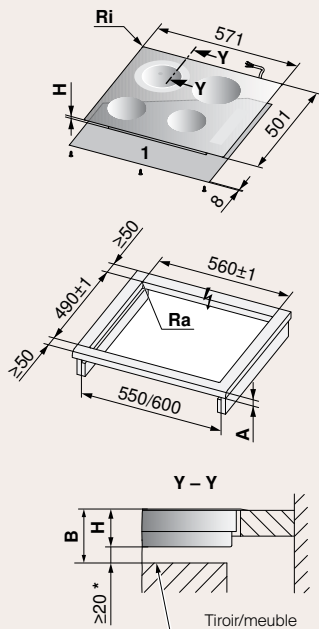

Encastrement à fleur avec DualDesign

Une largeur de 600 mm est recommandée pour l'élément se trouvant sous le plan de travail.

L'accès au plan de cuisson doit être possible par le dessous. En cas d'intervention de service, la commande du plan de cuisson peut être remplacée par le dessous.

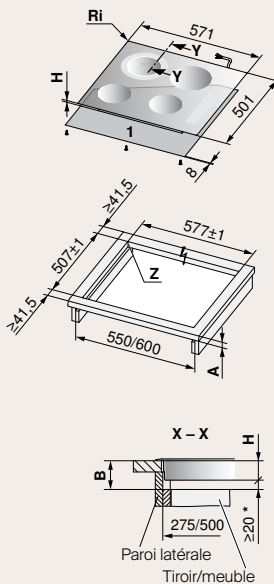

Valable pour les numéros d'article

CookTop V4000 A604B

3114900001

CookTop V4000 A604

3115100003

CookTop V2000 A604

3115000001

- * Espace libre recommandé
- 1 Kit de montage de bouclier thermique

Type	A au gré du fabricant	B	C/D	H	Rayon d'angle Ra/Ri
CT V4000 A604B, CT V4000 A604, CT V2000 A604 Montage posé avec DualDesign	≥ 20 mm	$\geq 67,5$ mm		47,5 mm	5/2 mm
CT V4000 A604B, CT V4000 A604, CT V2000 A604 Encastrement à fleur avec DualDesign	≥ 20 mm	≥ 90 mm	560/490 mm	47,5 mm	5/2 mm

- A Epaisseur du plan de travail (en combinaison avec un four installé directement en dessous, ne s'applique pas aux petits appareils)
- B Dégagement nécessaire sur toute la surface de la découpe pour l'aération et l'échange en SAV
- C Dimension du support: largeur
- D Dimension du support: profondeur
- E Equerre en acier collée ou vissée
- F Paroi latérale
- H Dimension mesurée du bord supérieur du plan de travail au bord inférieur du plan de cuisson (ouverture de ventilation)
- Ra Rayons d'angle extérieurs de la découpe
- Ri Rayons d'angle de l'appareil
- S Tiroir/meuble

Encastrement avec cadre de montage surdimensionné

Une largeur de 600 mm est recommandée pour l'élément se trouvant sous le plan de travail.

- Montage «click-in» ou avec brides de fixation fournies

Encastrement dans des découpes spéciales pour revêtement intégral de plan de travail en acier au chrome-nickel avec brides de fixation

- Rayons d'angle de découpe recommandés: ≤10 mm

- Rayons d'angle de l'appareil: 8 mm

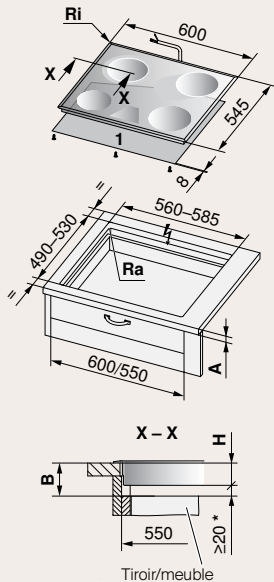

Valable pour les numéros d'article

**CookTop V4000
A604**

3115100002

- * Espace libre recommandé
- 1 Kit de montage de bouclier thermique

Type	A au gré du fabricant	B	H	Rayon d'angle Ra/Ri
CookTop V4000 A604	≥20 mm	≥54 mm	45 mm	10/8 mm

- A Epaisseur du plan de travail (en combinaison avec un four installé directement en dessous, ne s'applique pas aux petits appareils)
- B Dégagement nécessaire sur toute la surface de la découpe pour l'aération et l'échange en SAV
- C Dimension du support: largeur
- D Dimension du support: profondeur
- E Equerre en acier collée ou vissée
- F Paroi latérale
- H Dimension mesurée du bord supérieur du plan de travail au bord inférieur du plan de cuisson (ouverture de ventilation)
- Ra Rayons d'angle extérieurs de la découpe
- Ri Rayons d'angle de l'appareil
- S Tiroir/meuble

Des informations détaillées pour la planification sont disponibles sur notre site Internet.



Montage posé avec DualDesign

- Rayons d'angle de découpe recommandés: ≤ 5 mm
- Rayons d'angle de l'appareil: 2 mm

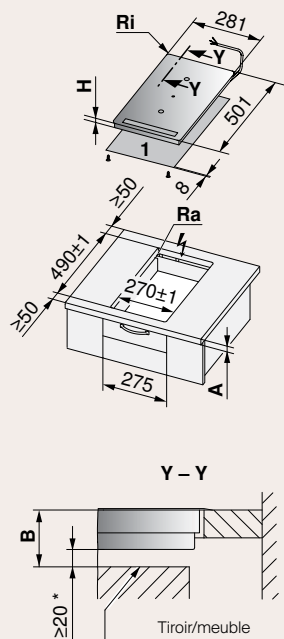

Encastrement à fleur avec DualDesign

Avec de plus grandes coupes du plan de travail et un rayon modifié depuis 2013! Une largeur de 600 mm est recommandée pour l'élément se trouvant sous le plan de travail.

L'accès au plan de cuisson doit être possible par le dessous. En cas d'intervention de service, la commande du plan de cuisson peut être remplacée par le dessous.

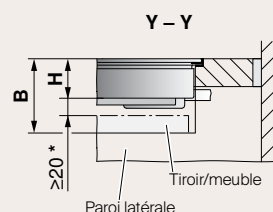
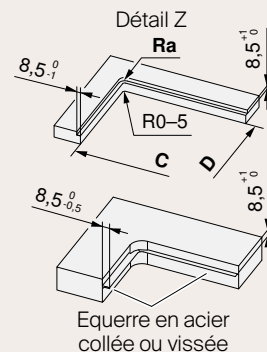
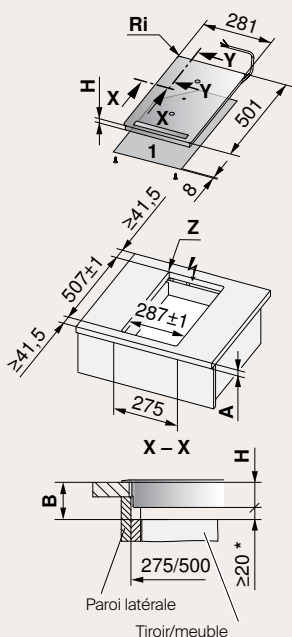

- * Espace libre recommandé
- 1 Kit de montage de bouclier thermique

Valable pour les numéros d'article

**CookTop V2000
A302**

3115600000

Type	A au gré du fabricant	B	C/D	H	Rayon d'angle Ra/Ri
CookTop V2000 A302 Montage posé avec DualDesign	≥ 20 mm	$\geq 63,5$ mm		43,5 mm	5/2 mm
CookTop V2000 A302 Encastrement à fleur avec DualDesign	≥ 20 mm	≥ 82 mm	270/490 mm	43,5 mm	5/2 mm

- A Epaisseur du plan de travail (en combinaison avec un four installé directement en dessous, ne s'applique pas aux petits appareils)
- B Dégagement nécessaire sur toute la surface de la découpe pour l'aération et l'échange en SAV
- C Dimension du support: largeur
- D Dimension du support: profondeur
- E Equerre en acier collée ou vissée
- F Paroi latérale
- H Dimension mesurée du bord supérieur du plan de travail au bord inférieur du plan de cuisson (ouverture de ventilation)
- Ra Rayons d'angle extérieurs de la découpe
- Ri Rayons d'angle de l'appareil
- S Tiroir/meuble

Dessins cotés – Toptronic pour le marché de remplacement

GK45TEBS

Pour l'encastrement inférieur direct d'un tiroir, une protection est impérative si l'auge peut être touchée par le dessous sans outil. Le kit de bouclier thermique (voir le chapitre Accessoires) est conseillé dans ce cas. Une largeur de 600 mm est recommandée pour l'élément se trouvant sous le plan de travail. L'accès au plan de cuisson doit être possible par le dessous. En cas d'intervention de service, la commande du plan de cuisson peut être remplacée par le dessous.

- Rayons d'angle de l'appareil: 11 mm

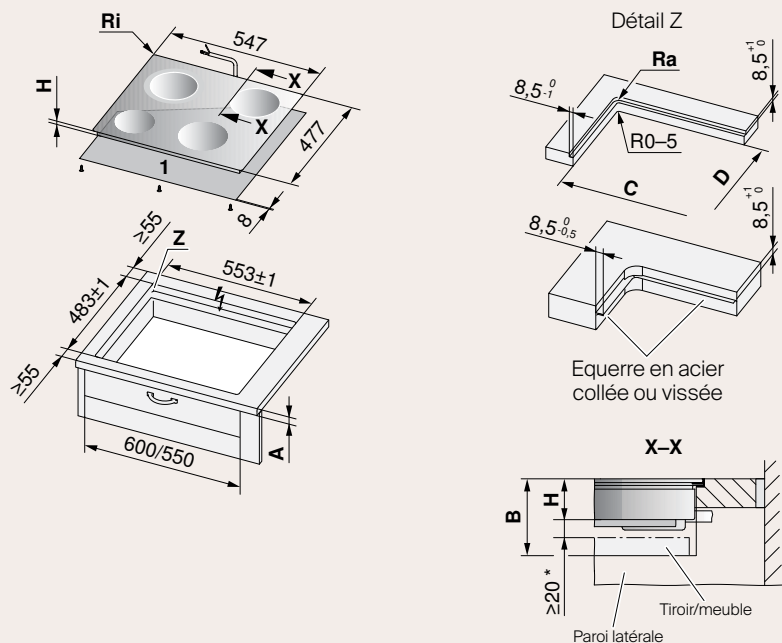

- * Espace libre recommandé
- 1 Kit de montage de bouclier thermique

Valable pour les numéros d'article

GK45TEBS

3110300402

Type	A au gré du fabricant	B	C/D	H	Rayon d'angle Ra/Ri
GK45TEBSF	≥20 mm	≥90 mm	536/466 mm	47,5 mm	14/11 mm

- A Epaisseur du plan de travail (en combinaison avec un four installé directement en dessous, ne s'applique pas aux petits appareils)
- B Dégagement nécessaire sur toute la surface de la découpe pour l'aération et l'échange en SAV
- C Dimension du support: largeur
- D Dimension du support: profondeur
- E Equerre en acier collée ou vissée
- F Paroi latérale
- H Dimension mesurée du bord supérieur du plan de travail au bord inférieur du plan de cuisson (ouverture de ventilation)
- Ra Rayons d'angle extérieurs de la découpe
- Ri Rayons d'angle de l'appareil
- S Tiroir/meuble

Des informations détaillées pour la planification sont disponibles sur notre site Internet.



Comparatif de produits – Advanced Line

CookTop (corps de chauffe à rayonnement avec commande externe)

	CookTop V600 E804B	CookTop V400 E604B	CookTop V400 E604	CookTop V400 E604	CookTop V200 E604	CookTop V200 E604	CookTop V200 E302
Largeur en cm	80			60			30
Page du catalogue	221	222	222	223	223	224	225
Finitions							
Design	Design Black	Design Black	Design Black	Design Black	Design Classic	Design Classic	Design Classic
Cadre en acier chromé	●	●	●	●	●	●	●
DualDesign		●	●				
Cadre surdimensionné	●			●	●		
Applications							
Nombre de zones de cuisson	4	4	4	4	4	4	2
Dimensions des zones de cuisson (en cm)	14/14-21/ 18/18	14/14-21/ 18/18-27.5	14/14-21/ 18/18	14/21/ 18/18	14/14-21/ 18/18	14/21/ 18/18	14/18
Nombre de zones de cuisson à deux circuits	1	1	1		1		
Zone de rôtissage	●	●					
Chauffe-plats	●						
Sécurité							
Indication de chaleur résiduelle	●	●	●	●	●	●	●

Comparatif de produits – Quicklight pour le marché de remplacement

	GK43	GK42H
Largeur en cm	60	
Page du catalogue	226	226
Finitions		
Design	Design Black	Design Classic
Encastrement à fleur	●	●
Applications		
Nombre de zones de cuisson	4	4
Dimensions des zones de cuisson (en cm)	14/14-21/18/18	14/14-21/18/18
Nombre de zones de cuisson à deux circuits	1	1
Sécurité		
Indication de chaleur résiduelle	●	●

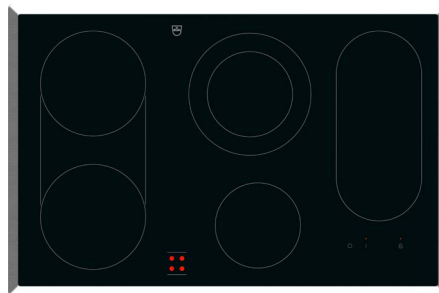
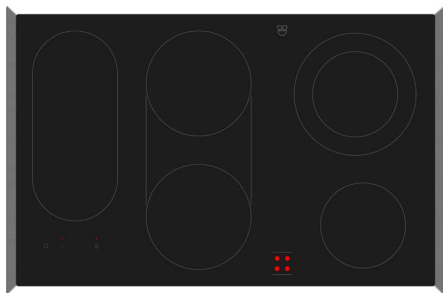

CookTop V600 E804B

Associé à une cuisinière, ce plan de cuisson avec chauffe-plats pratique sur le côté gauche offre un généreux espace pour cuisiner.

CookTop V600 E804B

Associé à une cuisinière, ce plan de cuisson avec chauffe-plats pratique sur le côté droit offre un généreux espace pour cuisiner.

Equipement

- Zones de cuisson 4
- Taille des zones de cuisson: 14/14 - 21/18/18 cm
- BlackDesign
- Niveaux de puissance 9
- Zone de rôtissage
- Zone chauffe-plats
- Témoin d'humidité résiduelle
- Indicateur de fonctionnement optique (DEL)
- Commande externe de la cuisinière

Equipement

- Zones de cuisson 4
- Taille des zones de cuisson: 14/14 - 21/18/18 cm
- BlackDesign
- Niveaux de puissance 9
- Zone de rôtissage
- Zone chauffe-plats
- Témoin d'humidité résiduelle
- Indicateur de fonctionnement optique (DEL)
- Commande externe de la cuisinière

Informations sur l'appareil

Dimensions (L x P)	774 x 514 mm/R8		
Raccordement	400 V 2~	7900 W	16 A

Informations sur l'appareil

Dimensions (L x P)	a: 774 x 514 mm/R8		
	b: 790 x 545 mm/R8		
Raccordement	400 V 2~	7900 W	16 A

Finition	Numéro d'article	Prix incl.	excl.
Norme largeur 80 cm			
Cadre en acier chromé	3112100001	1900.-	1757.63
TAR		2.50	2.31

Finition	Numéro d'article	Prix incl.	excl.
Norme largeur 80 cm			
Cadre en acier chromé ^{a)}	3112000001	1900.-	1757.63
Cadre surdimensionné ^{b)}	3112000002	2100.-	1942.65
TAR		2.50	2.31

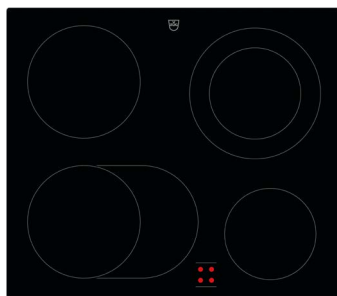

CookTop V400 E604B

Associé à une cuisinière, ce plan de cuisson équipé d'une zone de rôtissage offre un généreux espace pour cuisiner.

Equipement

- Zones de cuisson 4
- Taille des zones de cuisson: 14/14-21/18/18-27.5 cm
- BlackDesign
- Niveaux de puissance 9
- Zone de rôtissage
- Témoin d'humidité résiduelle
- Indicateur de fonctionnement optique (DEL)
- Commande externe de la cuisinière

Informations sur l'appareil

Dimensions (L x P)	a: 571 x 501mm/R1.5 b: 584 x 514mm/R8
Raccordement	400 V 2~ 7600 W 16 A

Finition	Numéro d'article	Prix incl.	excl.
Norme largeur 60 cm			
DualDesign ^{a)}	3112300002	1400.-	1295.10
Cadre en acier chromé ^{b)}	3112300001	1400.-	1295.10
TAR		2.50	2.31

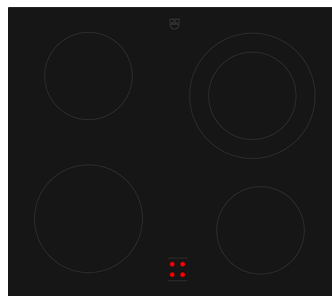

CookTop V400 E604

Un plan de cuisson standard à combiner avec une cuisinière.

Equipement

- Zones de cuisson 4
- Taille des zones de cuisson: 14/14-21/18/18 cm
- BlackDesign
- Niveaux de puissance 9
- Témoin d'humidité résiduelle
- Indicateur de fonctionnement optique (DEL)
- Commande externe de la cuisinière

Informations sur l'appareil

Dimensions (L x P)	a: 571 x 501mm/R1.5 b: 584 x 514mm/R8
Raccordement	400 V 2~ 7000 W 16 A

Finition	Numéro d'article	Prix incl.	excl.
Norme largeur 60 cm			
DualDesign ^{a)}	3111900003	1200.-	1110.08
Cadre en acier chromé ^{b)}	3111900001	1200.-	1110.08
TAR		2.50	2.31

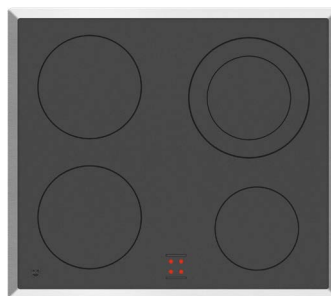
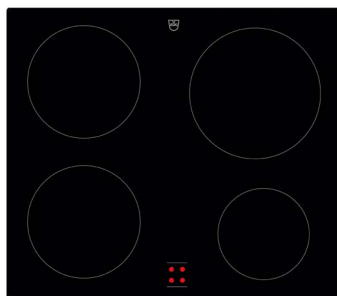

CookTop V400 E604

Un plan de cuisson standard à combiner avec une cuisinière.

CookTop V200 E604

Un plan de cuisson avec une zone à deux circuits en design Classic, à combiner avec une cuisinière.

Equipement

- Zones de cuisson 4
- Taille des zones de cuisson: 14/21/18/18 cm
- BlackDesign
- Niveaux de puissance 9
- Témoin d'humidité résiduelle
- Indicateur de fonctionnement optique (DEL)
- Commande externe de la cuisinière

Equipement

- Zones de cuisson 4
- Taille des zones de cuisson: 14/14-21/18/18 cm
- ClassicDesign
- Niveaux de puissance 9
- Témoin d'humidité résiduelle
- Indicateur de fonctionnement optique (DEL)
- Commande externe de la cuisinière

Informations sur l'appareil

Dimensions (L x P)	a: 584 x 514 mm/R8 b: 600 x 545 mm/R8
Raccordement	400 V 2~ 7100 W 16 A

Informations sur l'appareil

Dimensions (L x P)	a: 584 x 514 mm/R8 b: 600 x 545 mm/R8
Raccordement	400 V 2~ 7000 W 16 A

Finition	Numéro d'article	Prix incl.	excl.
Norme largeur 60 cm			
Cadre en acier chromé ^{a)}	3112200001	1100.-	1017.58
Cadre surdimensionné ^{b)}	3112200002	1300.-	1202.59
TAR		2.50	2.31

Finition	Numéro d'article	Prix incl.	excl.
Norme largeur 60 cm			
Cadre en acier chromé ^{a)}	3112400001	1050.-	971.32
Cadre surdimensionné ^{b)}	3112400002	1250.-	1156.34
TAR		2.50	2.31

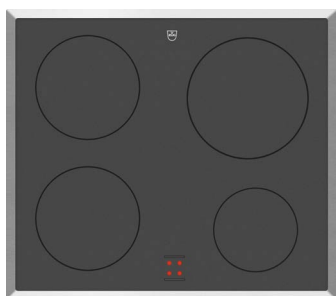

CookTop V200 E604

Un plan de cuisson standard en design Classic à combiner avec une cuisinière.

Equipement

- Zones de cuisson 4
- Taille des zones de cuisson: 14/21/18/18 cm
- ClassicDesign
- Niveaux de puissance 9
- Témoin d'humidité résiduelle
- Indicateur de fonctionnement optique (DEL)
- Commande externe de la cuisinière

Informations sur l'appareil

Dimensions (L x P)	584 x 514 mm/R8		
Raccordement	400 V 2~	7100 W	16 A

Finition	Numéro d'article	Prix incl.	excl.
Norme largeur 60 cm			
Cadre en acier chromé	3112600001	950.-	878.82
TAR		2.50	2.31

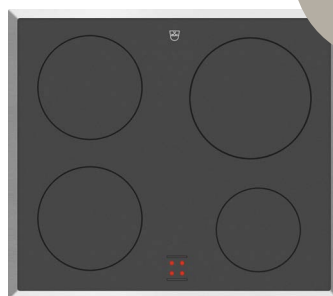

Raccordement
230 V



CookTop V200 E604

Un plan de cuisson standard en design Classic à combiner avec une cuisinière. Pour le marché de remplacement avec raccordement 230 V.

Equipement

- Zones de cuisson 4
- Taille des zones de cuisson: 14/21/18/18 cm
- ClassicDesign
- Niveaux de puissance 9
- Témoin d'humidité résiduelle
- Indicateur de fonctionnement optique (DEL)
- Commande externe de la cuisinière

Informations sur l'appareil

Dimensions (L x P)	584 x 514 mm/R8		
Raccordement	230 V~	7100 W	16 A

Finition	Numéro d'article	Prix incl.	excl.
Norme largeur 60 cm			
Cadre en acier chromé	3112500001	950.-	878.82
TAR		2.50	2.31

Protection par fusible 16A : Limitation d'utilisation (voir guide d'installation)

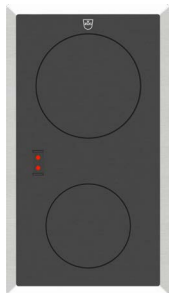

CookTop V200 E302

Un plan de cuisson en design Classic à deux zones – idéal à combiner ou pour les situations d'encastrement spéciales.

Equipement

- Zones de cuisson 2
- Taille des zones de cuisson: 14/18 cm
- ClassicDesign
- Niveaux de puissance 9
- Témoin d'humidité résiduelle
- Indicateur de fonctionnement optique (DEL)
- Commande externe de la cuisinière

Informations sur l'appareil

Dimensions (L x P)	286 x 511mm/R8
Raccordement	400 V 2~ 3000 W 10 A

Finition	Numéro d'article	Prix incl.	excl.
Norme largeur 30 cm			
Cadre en acier chromé	3112900001	930.-	860.31
TAR		2.50	2.31

Plans de cuisson Quicklight à fleur pour le marché de remplacement

Grâce à des angles à grand rayon, ces plans de cuisson s'intègrent parfaitement dans tous les plans de travail. Les dimensions de la plaque en vitrocéramique correspondent aux anciennes dimensions Quicklight.

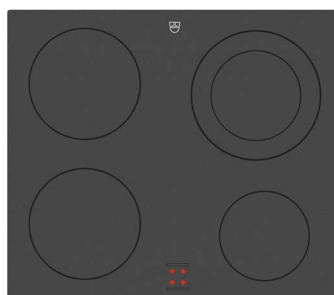
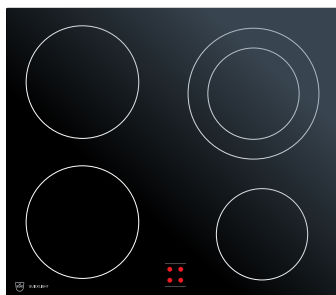

GK43

Ce plan de cuisson est également disponible avec revêtement OptiGlass.

GK42H

Un plan de cuisson compact en design Classic et des zones de cuisson de différentes tailles.

Equipement

- Zones de cuisson 4
- Taille des zones de cuisson: 14/14-21/18/18 cm
- BlackDesign
- Niveaux de puissance 9
- Témoin d'humidité résiduelle
- Indicateur de fonctionnement optique (DEL)
- Commande externe de la cuisinière

Equipement

- Zones de cuisson 4
- Taille des zones de cuisson: 14/14-21/18/18 cm
- ClassicDesign
- Niveaux de puissance 9
- Témoin d'humidité résiduelle
- Indicateur de fonctionnement optique (DEL)
- Commande externe de la cuisinière

Informations sur l'appareil

Dimensions (L x P)	547 x 477 mm/R11		
Raccordement	400 V 2~	7000 W	20 A

Informations sur l'appareil

Dimensions (L x P)	547 x 477 mm/R11		
Raccordement	400 V 2~	7000 W	16 A

Finition	Numéro d'article	Prix incl.	excl.
Norme largeur 60 cm			
Encastrement à fleur	527440	1300.-	1202.59
TAR		2.50	2.31

Finition	Numéro d'article	Prix incl.	excl.
Norme largeur 60 cm			
Encastrement à fleur	3106500402	1200.-	1110.08
TAR		2.50	2.31

Pour un positionnement flexible de l'appareil

Les coffrets de commande à encastrer sont compatibles avec tous les plans de cuisson CookTop à corps de chauffe à rayonnement et avec commande externe: ils permettent de positionner les appareils en toute flexibilité dans la cuisine. Les coffrets de commande à encastrer sont disponibles dans les coloris Nero, Blanc, ChromeClass et Miroir.



Coffret de commande à encastrer ES4

- Modèles pour plans de cuisson quatre plaques et plans de cuisson à corps de chauffe à rayonnement
- Commutateurs rotatifs non escamotables
- Pour la commande de zones de cuisson à deux circuits



Coffret de commande à encastrer ES4U

- Modèles pour plans de cuisson quatre plaques et plans de cuisson à corps de chauffe à rayonnement
- Commutateurs rotatifs non escamotables
- Pour le remplacement dans des cuisines existantes avec cadre plus large
- Pour la commande de zones de cuisson à deux circuits

Numéros d'article

Miroir noir	3301400432	640.- / 592.04
ChromeClass	3301400433	680.- / 629.05

Numéros d'article

Nero	3301100430	730.- / 675.30
Blanc	3301100431	730.- / 675.30



Réchaud à encastrer ER4

- Élément pour plans de cuisson quatre plaques et plans de cuisson à corps de chauffe à rayonnement
- Commutateurs rotatifs non escamotables

Réchaud à encastrer ER202

- ½ élément (27,5 cm) pour plans de cuisson deux plaques et plans de cuisson à corps de chauffe à rayonnement
- Commutateurs rotatifs non escamotables

Numéros d'article

ER4		
Nero	330130043	500.- / 462.53
Blanc	3301300431	500.- / 462.53
ChromeClass	3301300433	550.- / 508.79

ER202

Nero	3300900210	300.- / 277.52
Blanc	3300900211	300.- / 277.52



Sélecteur individuel ES1

- Modèle pour zones de cuisson à deux circuits (plan de cuisson à plaque de cuisson et corps de chauffe à rayonnement)
- Commutateur rotatif non escamotable

Numéro d'article

Miroir noir	3301200222	280.- / 259.02
-------------	-------------------	-----------------------

Dessins cotés – Advanced Line

CookTop (corps de chauffe à rayonnement avec commande externe)

CookTop V600 E804B (anciennement GK43BL/BR) – largeur standard 80 cm

Montage posé avec cadre en acier chromé

- Montage «click-in»
- Rayons d'angle de découpe recommandés: ≤ 10 mm
- Rayons d'angle de l'appareil: 8 mm

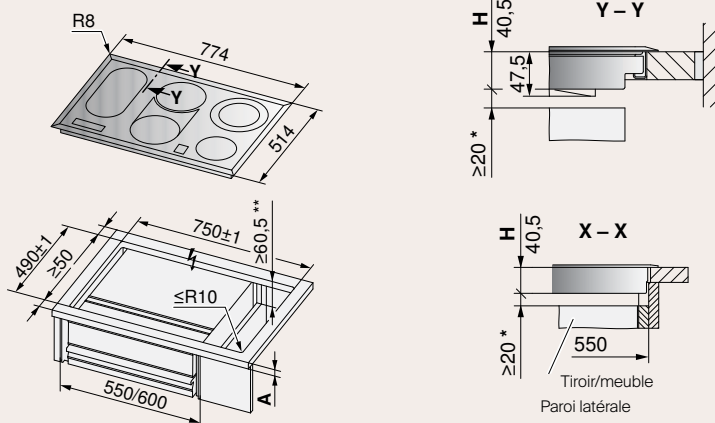

Valable pour les numéros d'article

**CookTop V600
E804B**

3112100001

3112000001

* Espace libre recommandé

** Découpe dans les parois latérales

A ≥ 30 mm, au gré du fabricant

H Dimension mesurée du bord supérieur du plan de travail au bord inférieur de l'auge du plan de cuisson

CookTop V600 E804B (anciennement GK43BR) – largeur standard 80 cm

Montage posé avec cadre surdimensionné

- Montage «click-in»
- Encastrement dans des découpes spéciales pour revêtement intégral de plan de travail en acier au chrome-nickel avec brides de fixation
- Rayons d'angle de découpe recommandés: ≤ 10 mm
- Rayons d'angle de l'appareil: 8 mm

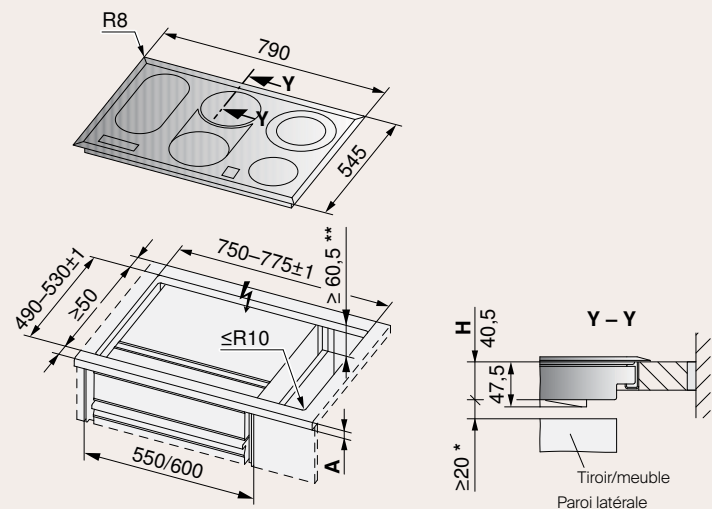

Valable pour les numéros d'article

**CookTop V600
E804B**

3112000002

* Espace libre recommandé

** Découpe dans les parois latérales

A ≥ 30 mm, au gré du fabricant

H Dimension mesurée du bord supérieur du plan de travail au bord inférieur de l'auge du plan de cuisson

Montage posé avec cadre en acier chromé

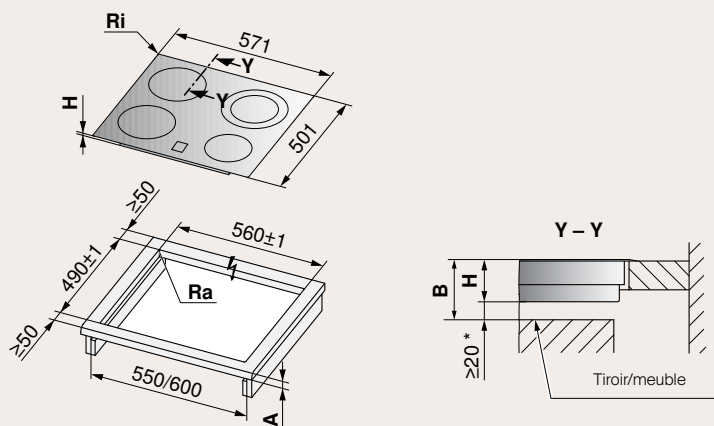

Valable pour les numéros d'article

CookTop V200 E604	CookTop V400 E604/E604B
3112400001	3112300001
3112600001	3111900001
3112500001	3112200001

L'agencement des plaques du plan de cuisson à encastrer peut être différent du plan de cuisson représenté.

Type	A au gré du fabricant	B	H	Rayon d'angle Ra/Ri
CookTop V200 E604, CookTop V400 E604	≥30 mm	≥63,5 mm	43,5 mm	10/8 mm

CookTop V400 E604 (anciennement GK43.1B, GK43, GK43.3, GK43.2, GK43.1, GK42H) – largeur standard 60 cm

Encastrement à fleur avec DualDesign

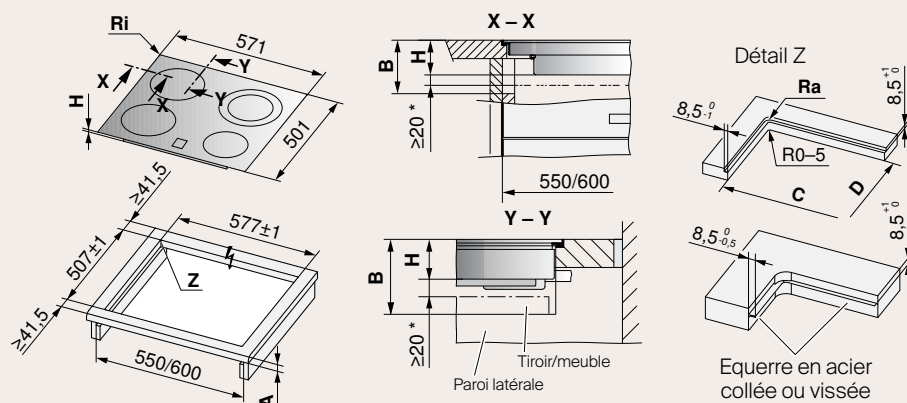

Valable pour les numéros d'article

CookTop V400 E604/E604B
3112300002
3111900003

Type	A au gré du fabricant	B	C/D	H	Rayon d'angle Ra/Ri
CookTop V400 E604	≥30 mm	≥75 mm	560/490 mm	43,5 mm	51,5 mm

- A Epaisseur du plan de travail (en combinaison avec un four installé directement en dessous, ne s'applique pas aux petits appareils)
- B Dégagement nécessaire sur toute la surface de la découpe pour l'aération et l'échange en SAV
- C Dimension du support: largeur
- D Dimension du support: profondeur
- E Equerre en acier collée ou vissée
- F Paroi latérale
- H Dimension mesurée du bord supérieur du plan de travail au bord inférieur du plan de cuisson (ouverture de ventilation)
- Ra Rayons d'angle extérieurs de la découpe
- Ri Rayons d'angle de l'appareil
- S Tiroir/meuble

Des informations détaillées pour la planification sont disponibles sur notre site Internet.



Montage posé avec DualDesign

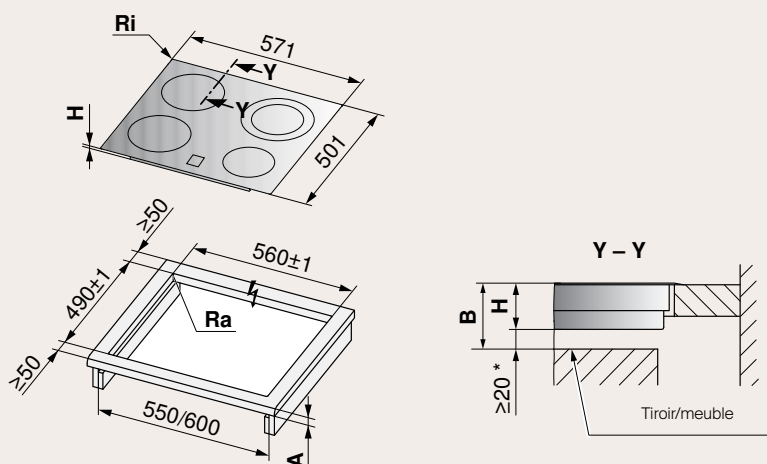

Valable pour les numéros d'article

**CookTop V400
E604/E604B**

3112300002

3111900003

L'agencement des plaques du plan de cuisson à encastrer peut être différent du plan de cuisson représenté.

Type	A au gré du fabricant	B	H	Rayon d'angle Ra/Ri
CookTop V400 E604	≥30 mm	≥63,5 mm	43,5 mm	51,5 mm

CookTop V200 E604, V400 E604 (anciennement GK43, GK43.2, GK42H) – largeur standard 60 cm

Montage posé avec cadre surdimensionné

Une largeur de 600 mm est recommandée pour l'élément se trouvant sous le plan de travail.

- Montage «click-in»
- Encastrement dans des découpes spéciales pour revêtement intégral de plan de travail en acier au chrome-nickel avec brides de fixation
- Rayons d'angle de découpe recommandés: ≤10 mm
- Rayons d'angle de l'appareil: 8 mm

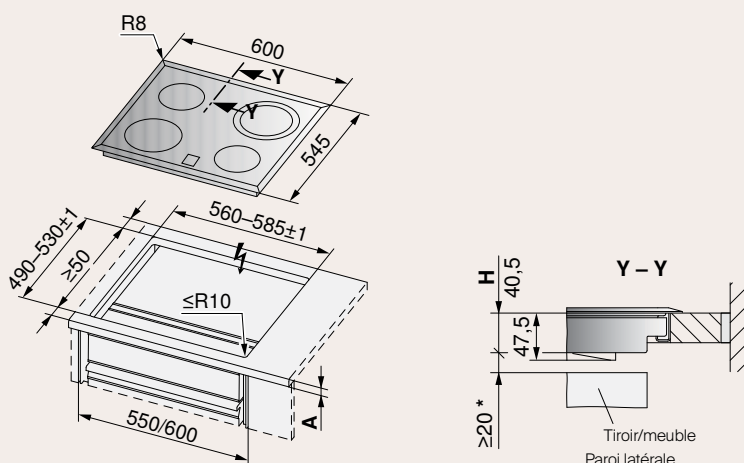

Valable pour les numéros d'article

**CookTop V200
E604**

**CookTop V400
E604**

3112400002

3112200002

- * Espace libre recommandé
- A ≥30 mm, au gré du fabricant
- H Dimension mesurée du bord supérieur du plan de travail au bord inférieur de l'auge du plan de cuisson

- A Epaisseur du plan de travail (en combinaison avec un four installé directement en dessous, ne s'applique pas aux petits appareils)
- B Dégagement nécessaire sur toute la surface de la découpe pour l'aération et l'échange en SAV
- C Dimension du support: largeur
- D Dimension du support: profondeur
- E Equerre en acier collée ou vissée
- F Paroi latérale
- H Dimension mesurée du bord supérieur du plan de travail au bord inférieur du plan de cuisson (ouverture de ventilation)
- Ra Rayons d'angle extérieurs de la découpe
- Ri Rayons d'angle de l'appareil
- S Tiroir/meuble

Montage posé avec cadre en acier chromé

Une largeur de 600 mm est recommandée pour l'élément se trouvant sous le plan de travail.

- Montage «click-in»
- Rayons d'angle de découpe recommandés: ≤ 10 mm
- Rayons d'angle de l'appareil: 8 mm

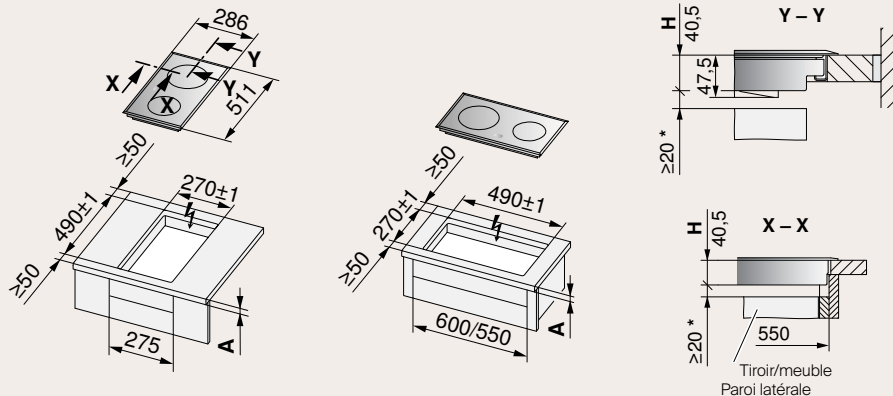

Valable pour les numéros d'article

**CookTop V200
E302**

3112900001

- * Espace libre recommandé
- A ≥ 30 mm, au gré du fabricant
- H Dimension mesurée du bord supérieur du plan de travail au bord inférieur de l'auge du plan de cuisson

Dessins cotés – Plans de cuisson Quicklight pour le marché de remplacement

GK43, GK42H

Encastrement à fleur

Une largeur de 600 mm est recommandée pour l'élément se trouvant sous le plan de travail.
- La partie inférieure du plan de cuisson doit pouvoir être démontée par le dessous.

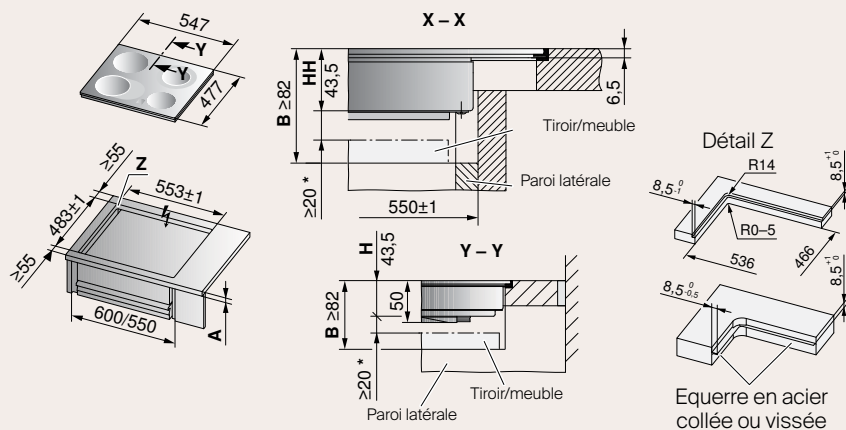

Valable pour les numéros d'article

GK43

527440

GK42H

3106500402

Type	A au gré du fabricant	B	H	Rayon d'angle R14
GK43, GK42H	≥ 30 mm	≥ 82 mm	43,5 mm	11 mm

- * Espace libre recommandé
- A ≥ 30 mm, au gré du fabricant
- H Dimension mesurée du bord supérieur du plan de travail au bord inférieur de l'auge du plan de cuisson
- B Dimension minimale pour le démontage de l'auge du plan de cuisson au niveau des parois latérales

Des informations détaillées pour la planification sont disponibles sur notre site Internet.



Dessins cotés – Coffrets de commande à encastrer

ES4 (60 cm, 55 cm)

Coffrets de commande à encastrer

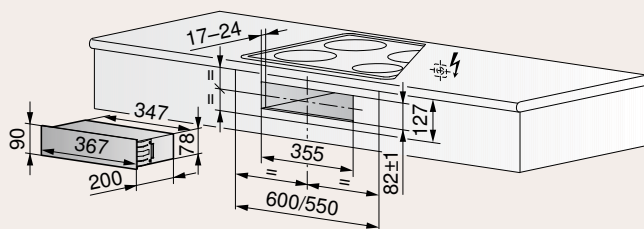

Valable pour les numéros d'article

ES4

3301400432

3301400433

ES4U (60 cm, 55 cm)

Coffrets de commande à encastrer

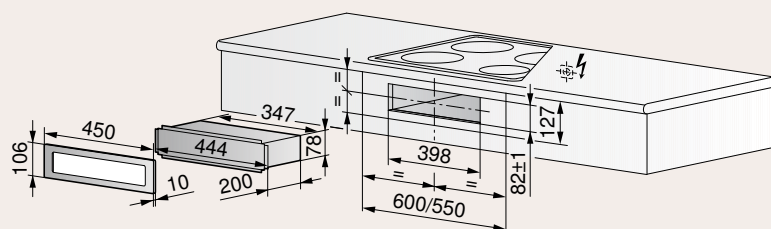

Valable pour les numéros d'article

ES4U

3301100430

3301100431

ER4 (55 cm)

Sélecteurs individuels

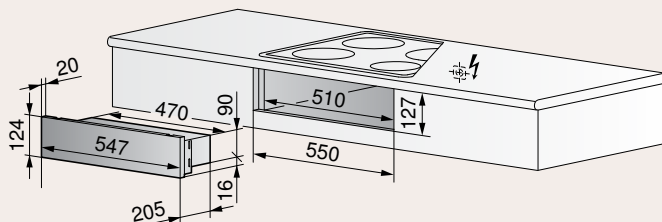

Valable pour les numéros d'article

ER4

3301300430

3301300431

3301300433

ER202, (27,5 cm)

Sélecteurs individuels

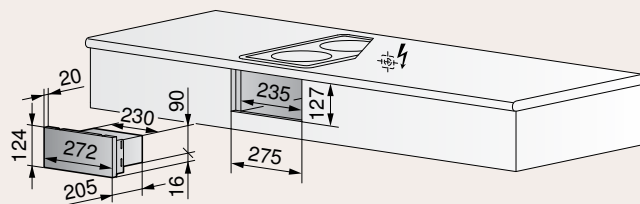

Valable pour les numéros d'article

ER202

3300900210

3300900211

ES1

Sélecteurs individuels

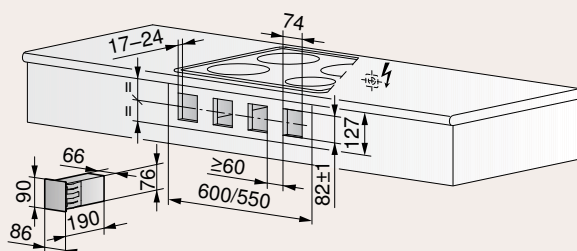

Valable pour les numéros d'article

ES1

3301200222



Des informations détaillées pour la planification sont disponibles sur notre site Internet.

Accessoires – Plans de cuisson

Description	N° d'article	Prix TVA incl.	Prix hors TVA
1 Planche à découper/protège-plaque pour Teppan Yaki étroit	1021462	384.-	355.23
2 Plaque Teppan Yaki haut de gamme pour induction FullFlex*	1037885	806.-	745.61

* Pour l'achat d'un plan de cuisson à induction FullFlex 90 cm ou 70 cm, nous vous proposons une plaque Teppan Yaki haute qualité à un tarif préférentiel (bon de commande joint au plan de cuisson).



1



2

Autres accessoires sur
vzug.com/accessoires





Hottes d'aspiration

Nos hottes d'aspiration sont l'alliance parfaite entre performance et design. S'intégrant harmonieusement dans toutes les cuisines, elles garantissent une évacuation optimale des vapeurs.

La précision technologique au service de la pureté de l'air

Une meilleure qualité de l'air après l'évacuation

L'option de recyclage de l'air purifie l'air en utilisant un système de filtration avancé et le renvoie ensuite dans la cuisine. La solution requiert une maintenance minimale et assure une élimination efficace des odeurs atteignant les 96 %.

Evacuation puissante, fonctionnement silencieux

Les hottes V-ZUG sont aussi puissantes qu'intelligentes. Des fonctions automatiques régulent les performances d'évacuation de l'air sans surconsommation d'énergie. Toutefois, malgré leur grande puissance, elles restent agréablement silencieuses même aux niveaux d'évacuation maximaux.

Design minimaliste et intégré

Les hottes d'aspiration V-ZUG se caractérisent par leur élégance intemporelle et leurs lignes épurées. Les designs élancés des panneaux frontaux et les matériaux de haute qualité tels que le verre et l'acier inoxydable s'intègrent parfaitement dans l'environnement de la cuisine. Une transposition du style dans l'espace.



Découvrir la gamme de hottes d'aspiration.

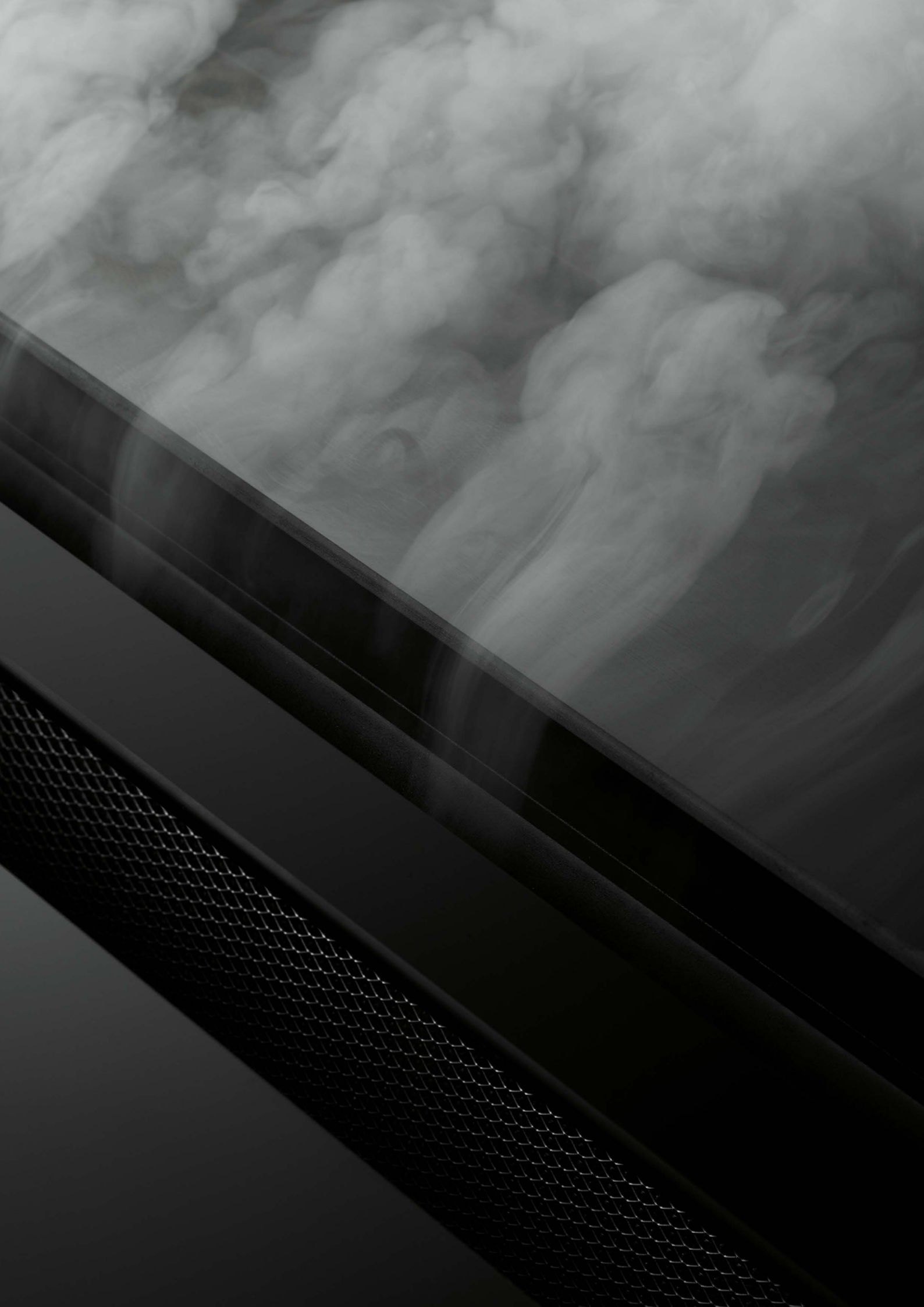

Visible ou discrète

De l'élément design à l'aérateur de plan de cuisson invisible, notre gamme diversifiée de hottes d'aspiration permet une personnalisation totale de la cuisine.

Hottes d'aspiration à encastrer ou intégrées

Dans une armoire suspendue ou dans un habillage spécialement conçu à cet effet, ces hottes pratiquement invisibles permettent de gagner de la place. La hotte AiroClearEncastrable V4000 allie les performances d'une hotte d'aspiration au confort d'un appareil intégré. La puissance est réglée automatiquement grâce à OptiLink.

Hottes îlots

Les hottes îlots se distinguent par leur design élégant. Plus discrètes, les hottes de plafond conviennent elles aussi parfaitement aux plans de cuisson en îlots.

Hottes murales et hottes inclinées

Les hottes murales et les hottes inclinées sont idéales lorsque le plan de cuisson se trouve contre un mur. L'appareil est alors placé hors du champ de vision, et la hotte inclinée, en particulier, offre une liberté de mouvement absolue.

Hottes de plan de travail

La hotte de plan de travail est intégrée derrière le plan de cuisson et monte à hauteur des casseroles lorsqu'on la met en marche. Elle est particulièrement adaptée aux plans de cuisson panoramiques.

Aérateurs de plan de cuisson

L'aérateur de plan de cuisson est intégré de manière modulaire entre deux plans de cuisson ou entre le plan de cuisson et le Teppan Yaki, et garantit une parfaite visibilité sur les zones de cuisson.

Plans de cuisson avec hotte d'aspiration intégrée

Une hotte d'aspiration est intégrée dans le verre du plan de cuisson CombiCookTop. Les vapeurs sont aspirées directement là où elles sont produites. Idéal pour les cuisines à îlot ou les espaces de cuisson encastrés dans un mur.



Hotte d'aspiration à encastrer



Hotte d'aspiration intégrée



Hotte de plan de travail



Hotte îlot



Aérateur de plan de cuisson



Hotte murale



Plan de cuisson avec hotte d'aspiration intégrée

Puissance, silence et propreté

SilentPlus, ComfortFix, FlexLED et OptiLink – nos hottes d'aspiration séduisent par leurs innovations techniques.



SilentPlus

Un système d'insonorisation réduit les bruits de moteur et les vibrations. Même lorsque la hotte fonctionne à plein régime, il est possible de discuter normalement dans la cuisine.



Eclairage FlexLED

Les lampes LED consomment moins d'électricité, et leur température de couleur peut, selon le modèle, être adaptée à l'éclairage de la cuisine – pour une ambiance harmonieuse.



ComfortFix

Le filtre à graisse est fixé par des aimants et peut être retiré simplement pour être nettoyé. Un connecteur maintient le filtre lorsqu'on l'enlève. Il ne peut donc pas tomber et endommager le plan de cuisson.

Simple et efficace

Le filtre à charbon actif Longlife Plus absorbe jusqu'à 96% des odeurs. L'aérateur de plan de cuisson dispose d'un bac collecteur d'une capacité de 500 ml, qui se nettoie au lave-vaisselle.



OptiLink

La hotte d'aspiration communique avec le plan de cuisson. La hotte s'allume automatiquement et adapte en permanence sa puissance afin de garantir une qualité de l'air optimale et une efficacité maximale.





Comparatif de produits – Hottes de plan de travail, hottes îlots et hottes murales

	CombiCookTop V4000	CombiCookTop V2000	DSTS	DSMS	AiroClear! îlot V6000	DIQS	DIE
Page du catalogue	246	246	247	247	248	248	249
Finitions							
ChromeClass						•	•
Verre			•	•			
Miroir noir					•		
Façade en verre							
OptiGlass	•						
Largeur 120 cm					•		
Largeur 100 cm					•	•	
Largeur 90 cm			•				•
Largeur 80 cm	•	•					
Largeur 60 cm							
Evacuation d'air	•	•	•	•	•	•	•
Recyclage d'air avec filtre à charbon actif standard			•	•		•	•
Recyclage d'air avec filtre à charbon actif Longlife			•			•	•
Recyclage d'air avec filtre à charbon actif Longlife Plus	•	•			•		
Applications							
FlexLED réglable 2700–4000 kelvins					•		
Eclairage LED			•		•	•	•
Couleur de la lumière (en kelvins)			4000		2700–4000	3000	3000
Eclairage avec variateur d'intensité			•			•	•
SilentPlus					•		
Nombre de filtres à graisse	2	2	2	1	3/4	3	3
ComfortFix					•		
Automatisme de marche à vide	•	•	•	•	•	•	•
Niveau intensif	•	•	•	•	•	•	•
CleanAir	•	•	•			•	•
Témoin de saturation du filtre à graisse	•	•	•	•	•	•	•
Raccordement pour clapet d'amenée/d'évacuation d'air					•	•	
Moteur BLDC efficace	•	•		•	•		
Commande et affichage							
Ecran graphique tactile	•	•					
TouchControl			•	•	•		
Touches à effleurement						•	•
Commutateurs							
Commande à distance*					•	•	•
OptiLink	•	•			•		
Nombre de niveaux de puissance	10	10	4	4	4	4	4
Affichage de la puissance de ventilation	•	•	•	•	•	•	•

• disponible | o non disponible | * supplément de prix | accessoires à partir de la page 276

AiroClearMural V6000	DW VHR	AiroClearMural V2000	DW QS	DW E	DW N	AiroClear Encastrable V200
249	250	250	251	251	252	252
			•	•	•	•
•						
	•	•				
•						
•	•	•	•	•	•	•
			•		•	•
•	•	•	•	•	•	•
		•	•	•		•
	•	•	•	•	•	
•						
•						
•	•	•	•	•	•	•
2700-4000	3000	2700	3000	3000	3000	2800
	•		•	•	•	
•						
3/4	2	2	2/3	3	2/3	2/3
•						
•	•	•	•	•	•	
•	•	•	•	•	•	
	•		•	•		
•	•	•	•	•	•	
•			•			
•	•					
•	•	•				
			•	•	•	
						•
•	•		•	•	•	
•						
4	4	4	4	4	4	3
•	•	•	•	•	•	•



CombiCookTop V4000 I804

Le plan de cuisson avec hotte d'aspiration intégrée offre une flexibilité maximale en cuisine et une liberté totale du point de vue de la planification et de l'aménagement de la cuisine.

Équipement de la hotte



Équipement du plan de cuisson



Commande et affichage

- Puissance max. zone de cuisson 3700 W
- ZoneFlex
- Zones de cuisson 4
- Détection de récipient à partir de 10 cm
- BlackDesign
- Niveaux de puissance 9 + i
- Pack sécurité
- Écran tactile graphique en couleur
- Slider simple
- OptiLink
- Raccordement pour contacteur de fenêtre
- Capacité d'absorption de liquide de la cassette filtrante 175 ml
- Bac collecteur avec capacité d'absorption de liquide 350 ml
- Cassette filtrante à filtres métalliques à graisse lavable en machine

Informations sur l'appareil

Dimensions (L x P)	761 x 501 mm/R2		
Raccordement	380-415 V 2N~	7400 W	16 A
Finition	Numéro d'article	Prix incl.	excl.

Norme largeur 80 cm, OptiGlass

DualDesign	3109600000	4820.-	4458.83
TAR		6.01	5.56

Suppléments pour le mode recyclage d'air

Filtre à charbon actif Longlife Plus	1155757	366.-	338.58
--------------------------------------	---------	-------	--------

Accessoires spéciaux pour le mode de recyclage d'air

Raccordement télescopique court	1157471	112.-	103.61
Raccordement télescopique long	1157472	112.-	103.61

Autres accessoires spéciaux voir page 276

CombiCookTop V2000 I804

Le plan de cuisson avec hotte d'aspiration intégrée allie design épuré et utilisation intuitive.

Équipement de la hotte



Équipement du plan de cuisson



Commande et affichage

- Puissance du plan de cuisson avec PowerPlus 2 x 3000 W, 1 x 3500 W, 1 x 3700 W
- Zones de cuisson 4
- Détection de récipient à partir de 10 cm
- BlackDesign
- Niveaux de puissance 9 + i
- Pack sécurité
- Écran tactile graphique en couleur
- Nombre de langues sur l'affichage 12
- Slider simple
- OptiLink
- Raccordement pour contacteur de fenêtre
- Capacité d'absorption de liquide de la cassette filtrante 175 ml
- Bac collecteur avec capacité d'absorption de liquide 350 ml
- Cassette filtrante à filtres métalliques à graisse lavable en machine

Informations sur l'appareil

Dimensions (L x P)	761 x 501 mm/R2		
Raccordement	380-415 V 2N~	7400 W	16 A
Finition	Numéro d'article	Prix incl.	excl.

Norme largeur 80 cm

DualDesign	3109500000	3830.-	3543.02
TAR		6.01	5.56

Suppléments pour le mode recyclage d'air

Filtre à charbon actif Longlife Plus	1155757	366.-	338.58
--------------------------------------	---------	-------	--------

Accessoires spéciaux pour le mode de recyclage d'air

Raccordement télescopique court	1157471	112.-	103.61
Raccordement télescopique long	1157472	112.-	103.61

Autres accessoires spéciaux voir page 276



DSTS

Une classe indéniable: parfaitement adaptée aux plans de cuisson panoramiques, cette hotte de plan de travail escamotable confère à la cuisine une note d'exclusivité.

Equipement



Equipement

- Débit d'air évacuation d'air niveau max. 420 m³/h
- Débit d'air évacuation d'air niveau intensif 670 m³/h
- Capacité d'aspiration selon EN 61591
- Niveaux de puissance 3 + i
- Puissance acoustique évacuation d'air niveau max. 57 dB(A)
- Puissance acoustique évacuation d'air niveau intensif 69 dB(A)
- Diamètre conduites d'évacuation d'air (moyen) 150 mm
- Clapet de retenue fourni
- Eclairage LED
- Nombre de sources d'éclairage 1
- Eclairage avec variateur d'intensité 2 niveaux
- Niveau intensif avec retour automatique
- Fonction Clean-Air
- TouchControl

Informations sur l'appareil

Dimensions (H x L x P) 646 x 880 x 352 mm
Hauteur de sortie: 400 mm

Raccordement 220-240 V~ 276 W 10 A



Finition	Numéro d'article	Prix incl.	excl.
Norme largeur 90 cm			
Verre	6400400005	2970.-	2747.46
TAR		10.81	10.-

Suppléments pour le mode recyclage d'air

Boîtier de recyclage d'air pour socle avec pack de filtres à charbon actif, autonomie d'env. 3 ans ½	1157470	304.-	281.22
Filtre à charbon actif Longlife	1012163	228.-	210.92
Supplément pour variante avec moteur à distance kit de montage	1012164	330.-	305.27

© Gamme «Specialties»



DSMS

Presque invisible dans le plan de travail, l'aérateur de plan de cuisson séduit par sa grande capacité d'aspiration.

Equipement



Equipement

- Débit d'air évacuation d'air niveau max. 500 m³/h
- Débit d'air évacuation d'air niveau intensif 590 m³/h
- Capacité d'aspiration selon EN 61591
- Niveaux de puissance 3 + i
- Puissance acoustique évacuation d'air niveau max. 67 dB(A)
- Puissance acoustique évacuation d'air niveau intensif 70 dB(A)
- Diamètre conduites d'évacuation d'air (moyen) 150 mm
- TouchControl
- Bac collecteur amovible avec filtre à graisse intégré, compatible lave-vaisselle
- Capacité du bac collecteur: 500 ml

L'illustration présente des plans de cuisson. Ceux-ci ne sont pas compris dans la livraison.

Informations sur l'appareil

Dimensions (L x P) 110 x 501 mm/R1,5

Raccordement 220-240 V~ 145 W 10 A



Finition	Numéro d'article	Prix incl.	excl.
Verre	6400500005	2760.-	2553.19
TAR		2.50	2.31

Suppléments pour le mode recyclage d'air

Boîtier de recyclage d'air pour socle avec pack de filtres à charbon actif, autonomie d'env. 3 ans ½	1157470	304.-	281.22
--	---------	-------	--------

© Gamme «Specialties»



AeroClearIlot V6000

Appareil haut de gamme, silencieux, fonctionnel et économe, au design ultra-moderne et aux finitions sophistiquées. La fonction OptiLink régule automatiquement la puissance de la hotte d'aspiration.

Équipement

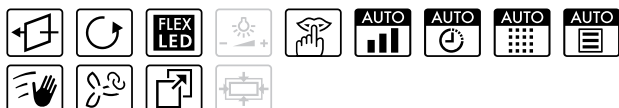

Équipement

- Débit d'air évacuation d'air niveau max. 452 m³/h
- Débit d'air évacuation d'air niveau intensif 675 m³/h
- Capacité d'aspiration selon EN 61591
- Niveaux de puissance 3 + i
- Puissance acoustique évacuation d'air niveau max. 52 dB(A)
- Puissance acoustique évacuation d'air niveau intensif 63 dB(A)
- Diamètre conduites d'évacuation d'air (moyen) 150 mm
- Clapet de retenue fourni
- Eclairage LED
- Nombre de sources d'éclairage 4
- Commande à distance accessoire en option
- TouchControl
- Couleur de la lumière réglable 2700 – 4000 Kelvin
- Raccordement pour un clapet d'amenée/d'évacuation d'air
- ComfortFix, maniement et fixation simples des filtres à graisse
- Démonstration gratuite à domicile

Informations sur l'appareil

Dimensions (H x L x P)	55 x 1000 x 700 mm
Évacuation d'air	510 – 635/845 mm
Recyclage d'air	610 – 790/1000 mm
Raccordement	220-240V~ 138W 10 A



Finition	Numéro d'article	Prix incl.	excl.
Norme largeur 100 cm			
Miroir noir	6301900001	3580.-	3311.75
Miroir, longue	6301900002	3580.-	3311.75
Norme largeur 120 cm			
Miroir noir	6302000001	4000.-	3700.28
Miroir, longue	6302000002	4000.-	3700.28
TAR		10.81	10.-

Suppléments pour le mode recyclage d'air

Filtre à charbon actif Longlife Plus avec déflecteur, kit de démarrage	1046969	420.-	388.53
--	---------	-------	--------



DIQS

Avec son design intemporel et épuré, cette hotte îlot séduit par son esthétisme et sa simplicité d'utilisation.

Équipement



Équipement

- Débit d'air évacuation d'air niveau max. 580 m³/h
- Débit d'air évacuation d'air niveau intensif 700 m³/h
- Capacité d'aspiration selon EN 61591
- Niveaux de puissance 3 + i
- Puissance acoustique évacuation d'air niveau max. 66 dB(A)
- Puissance acoustique évacuation d'air niveau intensif 69 dB(A)
- Diamètre conduites d'évacuation d'air (moyen) 150 mm
- Clapet de retenue fourni
- Eclairage LED
- Nombre de sources d'éclairage 4
- Eclairage avec variateur d'intensité 2 niveaux
- Commande à distance accessoire en option
- Niveau intensif avec retour automatique
- Touches à pression avec affichage 7 segments
- Raccordement pour un clapet d'amenée/d'évacuation d'air

Informations sur l'appareil

Dimensions (H x L x P)	60 x 998 x 599 mm
Évacuation d'air	640 – 880/1090 mm
Recyclage d'air	690 – 880/1090 mm
Raccordement	220-240V~ 274W 10 A



Finition	Numéro d'article	Prix incl.	excl.
Norme largeur 100 cm			
ChromeClass	6301400003	2610.-	2414.43
ChromeClass, longue	6301400203	2610.-	2414.43
TAR		10.81	10.-

Suppléments pour le mode recyclage d'air

Filtre à charbon actif standard	1046987	57.-	52.73
Filtre à charbon actif Longlife	1046986	140.-	129.51



DIE

Cette hotte îlot, au visuel très attrayant grâce à sa hauteur frontale réduite, offre puissance et efficacité énergétique.

Équipement



Équipement

- Débit d'air évacuation d'air niveau max. 580 m³/h
- Débit d'air évacuation d'air niveau intensif 700 m³/h
- Capacité d'aspiration selon EN 61591
- Niveaux de puissance 3 + i
- Puissance acoustique évacuation d'air niveau max. 66 dB(A)
- Puissance acoustique évacuation d'air niveau intensif 69 dB(A)
- Diamètre conduites d'évacuation d'air (moyen) 150 mm
- Clapet de retenue fourni
- Eclairage LED
- Nombre de sources d'éclairage 4
- Eclairage avec variateur d'intensité 2 niveaux
- Commande à distance accessoire en option
- Niveau intensif avec retour automatique
- Touches à pression
- Raccordement pour un clapet d'amenée/d'évacuation d'air

Informations sur l'appareil

Dimensions (H x L x P)	60 x 898 x 599 mm		
Évacuation d'air	640 – 880 mm		
Recyclage d'air	690 – 880 mm		
Raccordement	220-240V~	274 W	10 A



Finition	Numéro d'article	Prix incl.	excl.
Norme largeur 90 cm			
ChromeClass	6301300003	1860.-	1720.63
TAR		10.81	10.-

Suppléments pour le mode recyclage d'air

Filter à charbon actif standard	1046987	57.-	52.73
Filter à charbon actif Longlife	1046986	140.-	129.51

AeroClearMural V6000

Appareil haut de gamme, silencieux, fonctionnel et économe, au design ultra-moderne et aux finitions sophistiquées. La fonction OptiLink régule automatiquement la puissance de la hotte d'aspiration.

Équipement



Équipement

- Débit d'air évacuation d'air niveau max. 452 m³/h
- Débit d'air évacuation d'air niveau intensif 675 m³/h
- Capacité d'aspiration selon EN 61591
- Niveaux de puissance 3 + i
- Puissance acoustique évacuation d'air niveau max. 52 dB(A)
- Puissance acoustique évacuation d'air niveau intensif 63 dB(A)
- Diamètre conduites d'évacuation d'air (moyen) 150 mm
- Clapet de retenue fourni
- Eclairage LED
- Nombre de sources d'éclairage 2
- Commande à distance accessoire en option
- Niveau intensif avec retour automatique
- TouchControl
- Couleur de la lumière réglable 2700 – 4000 Kelvin
- Raccordement pour un clapet d'amenée/d'évacuation d'air
- ComfortFix, maniement et fixation simples des filtres à graisse
- Démonstration gratuite à domicile

Informations sur l'appareil

Dimensions (H x L x P)	55 x 898 x 550 mm		
Évacuation d'air	460 – 660/875 mm		
Recyclage d'air	570 – 770/995 mm		
Raccordement	220-240V~	134 W	10 A



Finition	Numéro d'article	Prix incl.	excl.
Norme largeur 90 cm			
Miroir noir	6202800001	2700.-	2497.69
Miroir, longue	6202800002	2700.-	2497.69
Norme largeur 120 cm			
Miroir noir	6202900001	2850.-	2636.45
Miroir, longue	6202900002	2850.-	2636.45
TAR		10.81	10.-

Suppléments pour le mode recyclage d'air

Filter à charbon actif Longlife Plus avec déflecteur, kit de démarrage	1046969	420.-	388.53
--	---------	-------	--------



DWVHR

Cette hotte inclinée, puissante et économe, permet de garder la tête haute et de cuisiner avec un maximum de confort.

Équipement



Équipement

- Débit d'air évacuation d'air niveau max. 420 m³/h
- Débit d'air évacuation d'air niveau intensif 750 m³/h
- Capacité d'aspiration selon EN 61591
- Niveaux de puissance 3 + i
- Puissance acoustique évacuation d'air niveau max. 60 dB(A)
- Puissance acoustique évacuation d'air niveau intensif 72 dB(A)
- Diamètre conduites d'évacuation d'air (moyen) 150 mm
- Clapet de retenue fourni
- Éclairage LED
- Nombre de sources d'éclairage 2
- Niveau intensif avec retour automatique
- Fonction Clean-Air
- TouchControl

Informations sur l'appareil

Dimensions (H x L x P)	500 x 898 x 338 mm		
Évacuation d'air	805 – 1435 mm		
Recyclage d'air (sans cheminée)	463 mm		
Raccordement	220 – 240 V~	272 W	10 A



Finition	Numéro d'article	Prix incl.	excl.
Norme largeur 90 cm			
Verre	6203000005	2310.-	2136.91
TAR		6.01	5.56
Habillage télescopique pour évacuation d'air			
Standard	H43384	103.-	95.28
Lang	H43385	103.-	95.28

Suppléments pour le mode recyclage d'air

Filtere à charbon actif	H43400	228.-	210.92
Longlife			

AiroClearMural V2000

Cette hotte inclinée en acier inoxydable et en verre offre une grande liberté au niveau de la tête et une visibilité optimale.

Équipement



Équipement

- Débit d'air évacuation d'air niveau max. 535 m³/h
- Débit d'air évacuation d'air niveau intensif 720 m³/h
- Capacité d'aspiration selon EN 61591
- Niveaux de puissance 3 + i
- Puissance acoustique évacuation d'air niveau max. 62 dB(A)
- Puissance acoustique évacuation d'air niveau intensif 70 dB(A)
- Diamètre conduites d'évacuation d'air (moyen) 150 mm
- Clapet de retenue fourni
- Éclairage LED
- Nombre de sources d'éclairage 2
- Niveau intensif avec retour automatique
- TouchControl

Informations sur l'appareil

Dimensions (H x L x P)	515 x 898 x 325 mm		
Évacuation d'air	1045 – 1465 mm		
Recyclage d'air (sans cheminée)	515 mm		
Raccordement	220 – 240 V~	255 W	10 A



Finition	Numéro d'article	Prix incl.	excl.
Norme largeur 90 cm			
Verre	6203200000	1980.-	1831.64
TAR		6.01	5.56

Suppléments pour le mode recyclage d'air

Filtere à charbon actif standard	H43402	57.-	52.73
Filtere à charbon actif Longlife	1016766	228.-	210.92



DWQS

Avec son design intemporel tout en lignes droites, cette hotte séduit par son esthétisme et sa simplicité d'utilisation.

Équipement



Équipement

- Débit d'air évacuation d'air niveau max. 580 m³/h
- Débit d'air évacuation d'air niveau intensif 700 m³/h
- Capacité d'aspiration selon EN 61591
- Niveaux de puissance 3 + i
- Puissance acoustique évacuation d'air niveau max. 66 dB(A)
- Puissance acoustique évacuation d'air niveau intensif 69 dB(A)
- Diamètre conduites d'évacuation d'air (moyen) 150 mm
- Clapet de retenue fourni
- Éclairage LED
- Nombre de sources d'éclairage 2
- Éclairage avec variateur d'intensité 2 niveaux
- Commande à distance accessoire en option
- Niveau intensif avec retour automatique
- Touches à pression avec affichage 7 segments
- Raccordement pour un clapet d'amenée/d'évacuation d'air

Informations sur l'appareil

Dimensions (H x L x P)	60 x 598 x 470 mm		
Évacuation d'air	650 – 810/1160 mm		
Recyclage d'air	710 – 920/1260 mm		
Raccordement	220-240 V~	272 W	10 A



Finition	Numéro d'article	Prix incl.	excl.
Norme largeur 60 cm			
ChromeClass	6201900003	1460.-	1350.60
ChromeClass, longue	6201900203	1460.-	1350.60
Norme largeur 90 cm			
ChromeClass	6202100003	1720.-	1591.12
ChromeClass, longue	6202100203	1720.-	1591.12
TAR		6.01	5.56

Suppléments pour le mode recyclage d'air

Filtre à charbon actif standard	1046987	57.-	52.73
Filtre à charbon actif Longlife	1046986	140.-	129.51

DWE

Cette hotte îlot, au visuel très attrayant grâce à sa hauteur frontale réduite, offre puissance et efficacité énergétique.

Équipement



Équipement

- Débit d'air évacuation d'air niveau max. 580 m³/h
- Débit d'air évacuation d'air niveau intensif 700 m³/h
- Capacité d'aspiration selon EN 61591
- Niveaux de puissance 3 + i
- Puissance acoustique évacuation d'air niveau max. 66 dB(A)
- Puissance acoustique évacuation d'air niveau intensif 69 dB(A)
- Diamètre conduites d'évacuation d'air (moyen) 150 mm
- Clapet de retenue fourni
- Éclairage LED
- Nombre de sources d'éclairage 2
- Éclairage avec variateur d'intensité 2 niveaux
- Commande à distance accessoire en option
- Niveau intensif avec retour automatique
- Touches à pression
- Raccordement pour un clapet d'amenée/d'évacuation d'air

Informations sur l'appareil

Dimensions (H x L x P)	60 x 898 x 470 mm		
Évacuation d'air	650 – 810 mm		
Recyclage d'air	710 – 920 mm		
Raccordement	220-240 V~	272 W	10 A



Finition	Numéro d'article	Prix incl.	excl.
Norme largeur 90 cm			
ChromeClass	6201700003	1220.-	1128.58
TAR		6.01	5.56

Suppléments pour le mode recyclage d'air

Filtre à charbon actif standard	1046987	57.-	52.73
Filtre à charbon actif Longlife	1046986	140.-	129.51



DWN

Le modèle de hotte murale d'entrée de gamme - design classique et grande puissance d'aspiration.

Equipement



Equipement

- Débit d'air évacuation d'air niveau max. 622 m³/h
- Débit d'air évacuation d'air niveau intensif 750 m³/h
- Capacité d'aspiration selon EN 61591
- Niveaux de puissance 3 + i
- Puissance acoustique évacuation d'air niveau max. 64 dB(A)
- Puissance acoustique évacuation d'air niveau intensif 69 dB(A)
- Diamètre conduites d'évacuation d'air (moyen) 150 mm
- Clapet de retenue fourni
- Eclairage LED
- Nombre de sources d'éclairage 2
- Commande à distance accessoire en option
- Niveau intensif avec retour automatique
- Touches à pression

Informations sur l'appareil

Dimensions (H x L x P)	30 x 598 x 500 mm		
Evacuation d'air	525 – 930 mm		
Recyclage d'air	595 – 1000 mm		
Raccordement	220-240V~	272 W	10 A



Finition	Numéro d'article	Prix incl.	excl.
Norme largeur 60 cm			
ChromeClass	6201500003	890.-	823.31
Norme largeur 90 cm			
ChromeClass	6201600003	990.-	915.82
TAR		6.01	5.56

Suppléments pour le mode recyclage d'air

Filtere à charbon actif Longlife, kit de démarrage			
	1048414	167.-	154.49

AeroClearEncastrable V200

Le modèle d'entrée de gamme modulable: disponible en hotte encastrable pour armoire suspendue ou en hotte murale.

Equipement



Equipement

- Débit d'air évacuation d'air niveau max. 336 m³/h
- Capacité d'aspiration selon EN 61591
- Niveaux de puissance 3
- Puissance acoustique évacuation d'air niveau max. 73 dB(A)
- Diamètre conduites d'évacuation d'air (moyen) 125 mm
- Clapet de retenue fourni
- Eclairage LED
- Nombre de sources d'éclairage 2
- Commande à distance
- Commutateur
- Habillage télescopique séparé

Informations sur l'appareil

Dimensions (H x L x P)	132 x 898 x 510 mm		
Evacuation d'air	545 – 1140 mm		
Recyclage d'air	545 – 1140 mm		
Raccordement	220-240V~	166 W	10 A



Finition	Numéro d'article	Prix incl.	excl.
Norme largeur 90 cm			
ChromeClass	6105400001	460.-	425.53
TAR		2.50	2.31

Suppléments pour le mode recyclage d'air

Filtere à charbon actif standard	1068362	57.-	52.73
----------------------------------	---------	------	-------

Dessins cotés

CombiCookTop V4000 I804, CombiCookTop V2000 I804

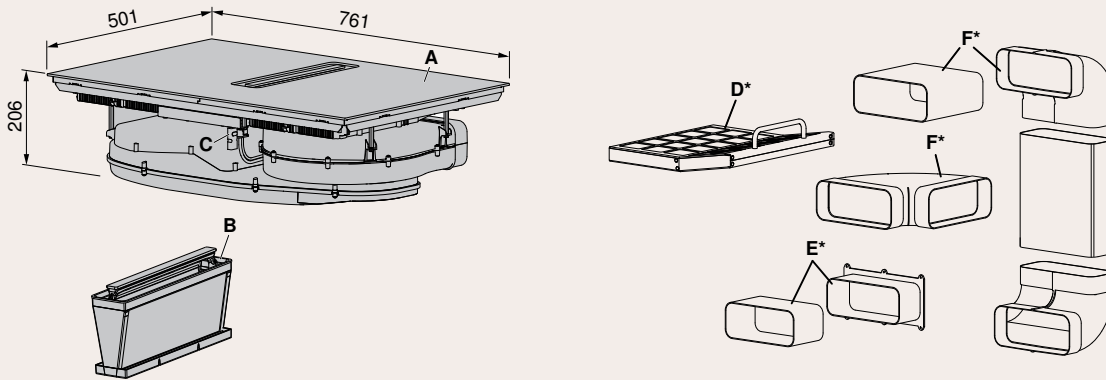

Compris dans la livraison:

- A Plan de cuisson
- B Cartouche avec filtre métallique à graisse
- C Contact de commutation sans potentiel (commutateur de contact de fenêtre)

Accessoires disponibles sur commande:

- D* Filtre à charbon actif (uniquement pour le mode de recyclage d'air)
- E* Raccordement télescopique pour le mode de recyclage d'air
- F* Canaux plats, variantes à coudes et pièces de transition

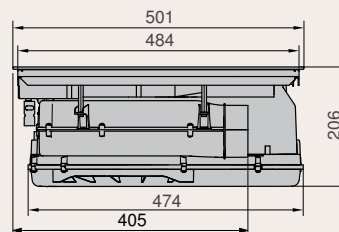
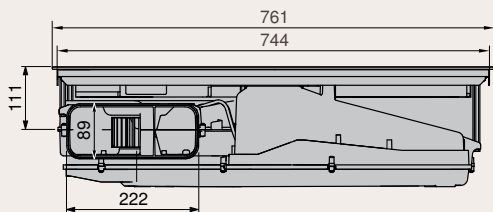

Valable pour les numéros d'article

**CombiCookTop
V4000**

3109600000

**CombiCookTop
V2000**

3109500000

Mode d'évacuation ou de recyclage d'air avec système à canal plat

Mode d'évacuation ou de recyclage d'air avec système à canal plat, extra-profond

Mode de recyclage d'air libre, avec raccordement télescopique (E*)

Mode de recyclage d'air libre, long

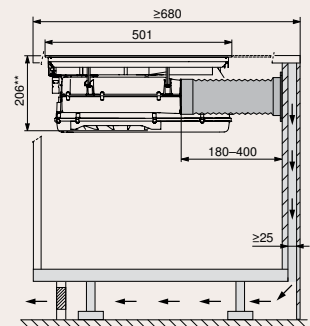
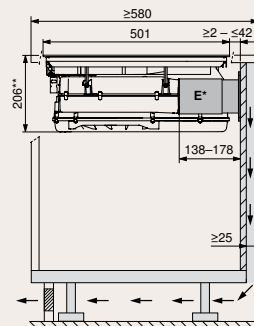
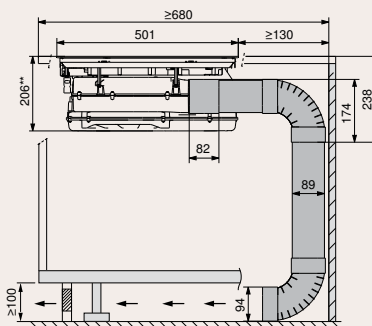
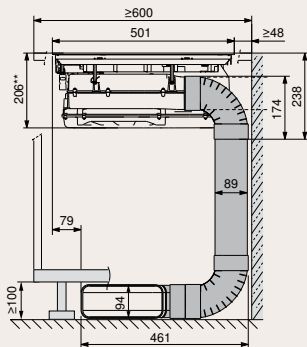

* = autres dimensions min. en cas d'utilisation du canal d'air métallique coude 90°

** = encastrement à fleur (montage posé: 202 mm)

Des informations détaillées pour la planification sont disponibles sur notre site Internet.



Variante de montage posé

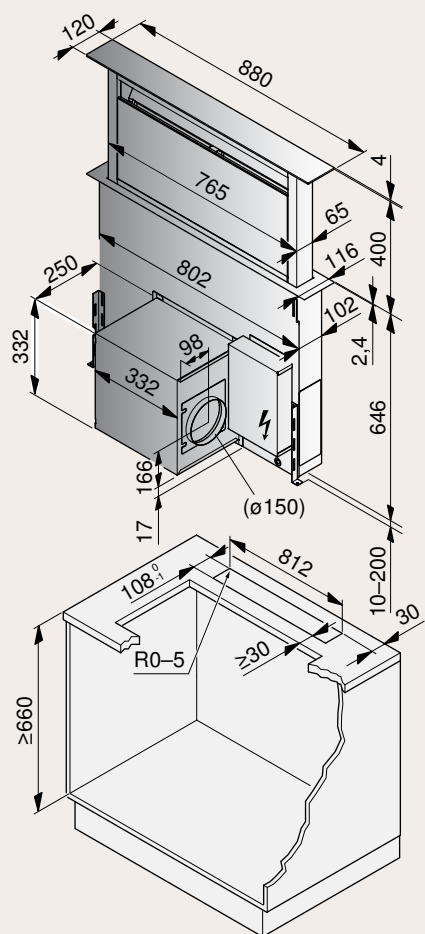

Variante de montage à fleur

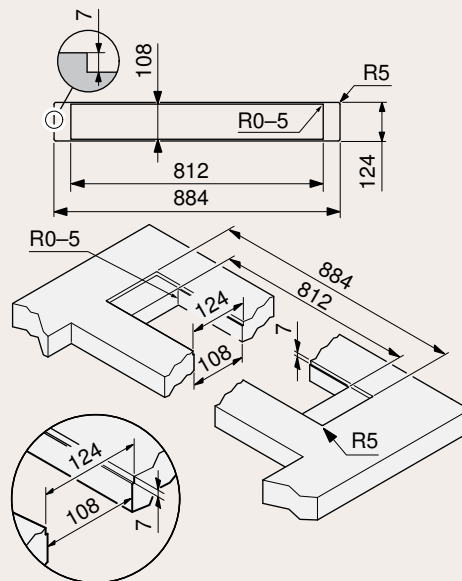

Valable pour les numéros d'article

DSTS

6400400005

1157470

1012163

1012164

Le boîtier moteur peut également être monté à l'arrière de la hotte, mais l'accès pour la maintenance et le montage doit quand même pouvoir se faire par l'avant.
L'embout d'évacuation peut être positionné dans quatre directions différentes.

Montage mural, profondeur ≥ 600 mm

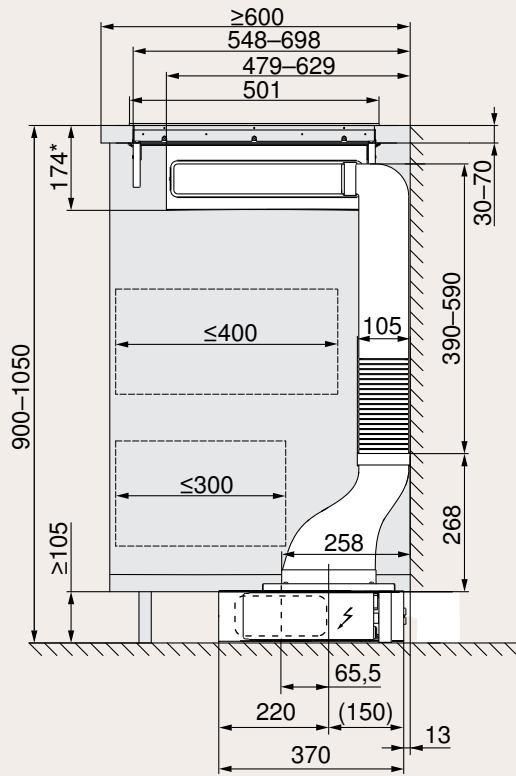

Montage mural/en îlot, profondeur ≥ 700 mm

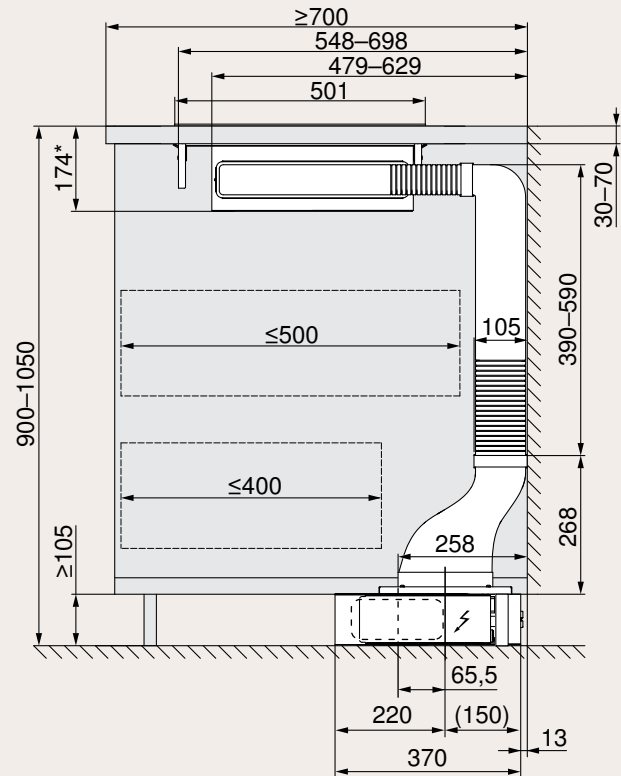

Montage en îlot, profondeur ≥ 900 mm

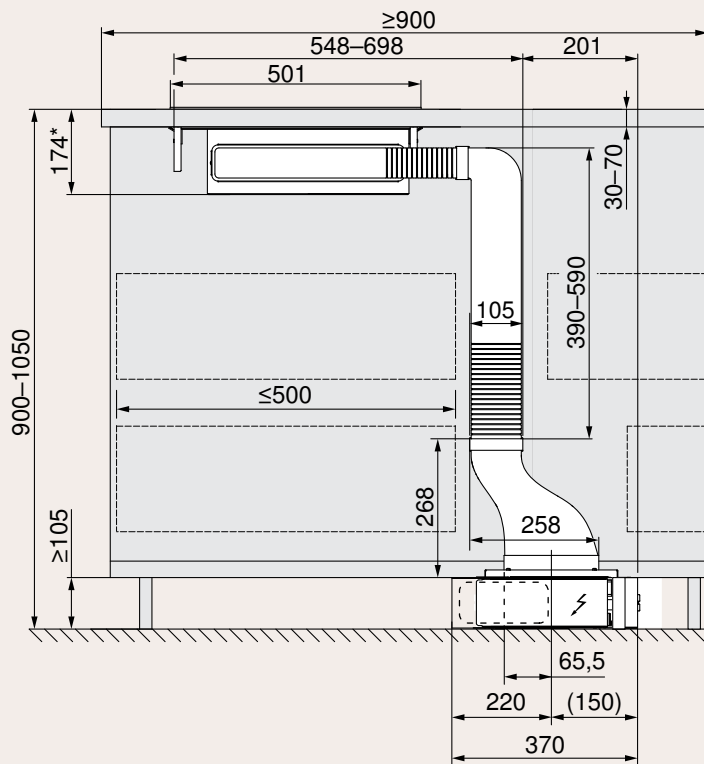

Valable pour les numéros d'article

DSMS

6400500005

1157470

* Encastrement à fleur. Montage posé: 170 mm

Des informations détaillées pour la planification sont disponibles sur notre site Internet.



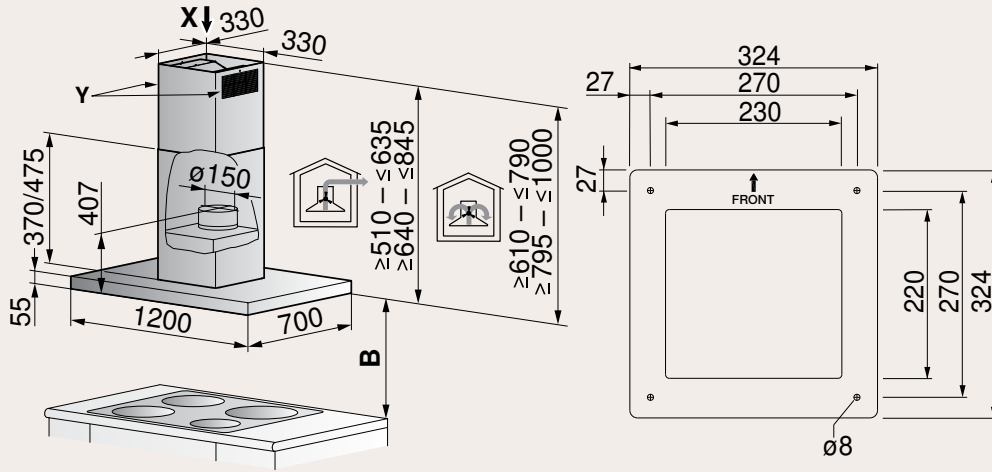

Habillage télescopique pour évacuation d'air/recyclage d'air.
Réglable en hauteur
Disponible en 2 hauteurs de base

- B Hauteur minimale par rapport au plan de cuisson:
Plan de cuisson électrique: 500 mm
Plan de cuisson à gaz: 750 mm
- Y En mode de recyclage d'air: sortie d'air possible à gauche/à droite et à l'arrière/à l'avant.
- X Plan de perçage (voir à gauche)

Valable pour les numéros d'article

AiroClearIlot V6000

- 6301900001
- 6301900002
- 6302000001
- 6302000002
- 1046969

DIQS

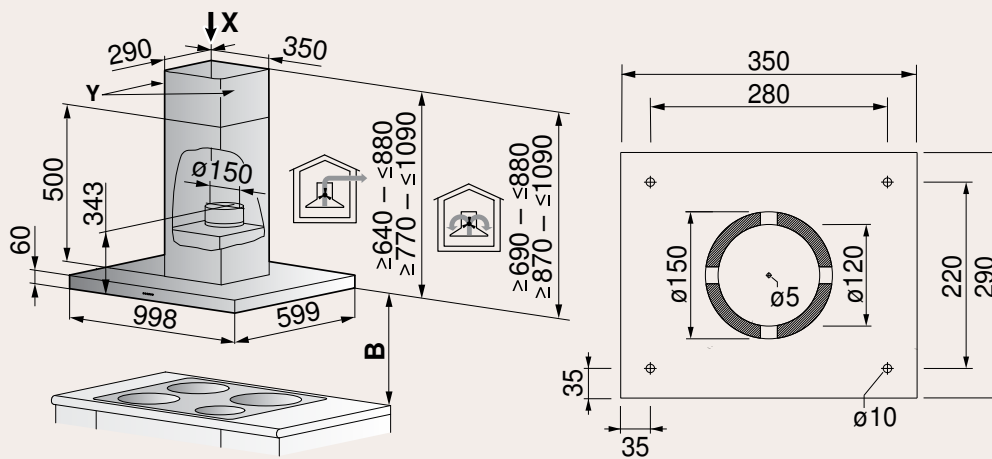

Habillage télescopique pour évacuation d'air/recyclage d'air.
Réglable en hauteur
Disponible en 2 hauteurs de base

- B Hauteur minimale par rapport au plan de cuisson:
Plan de cuisson électrique: 650 mm
Plan de cuisson à gaz: 750 mm
- Y En mode de recyclage d'air: sortie d'air possible à gauche/à droite et à l'arrière/à l'avant.
- X Plan de perçage (voir à gauche)

Valable pour les numéros d'article

DIQS

- 6301400003
- 6301400203
- 1046987
- 1046986

DIE

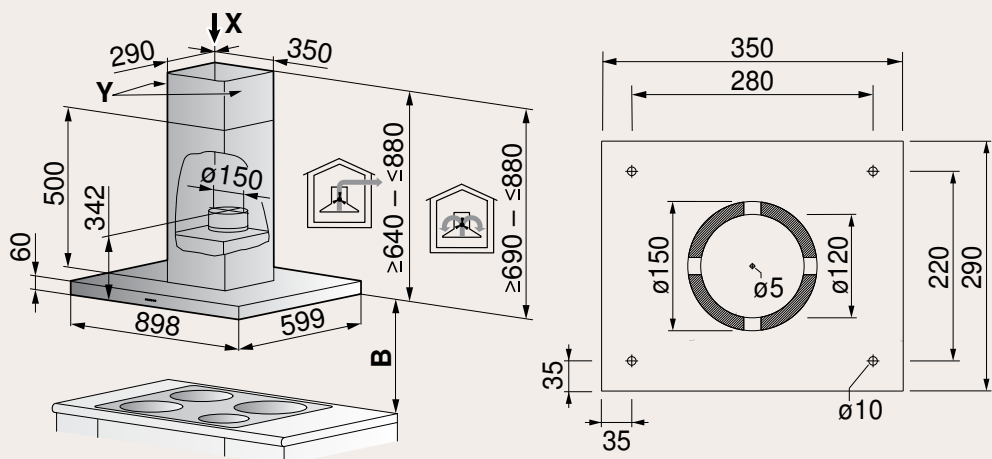

Habillage télescopique pour évacuation d'air/recyclage d'air.
Réglable en hauteur

- B Hauteur minimale par rapport au plan de cuisson:
Plan de cuisson électrique: 650 mm
Plan de cuisson à gaz: 750 mm
- Y En mode de recyclage d'air: sortie d'air possible à gauche/à droite et à l'arrière/à l'avant.
- X Plan de perçage (voir à gauche)

Valable pour les numéros d'article

DIE

- 6301300003
- 1046987
- 1046986

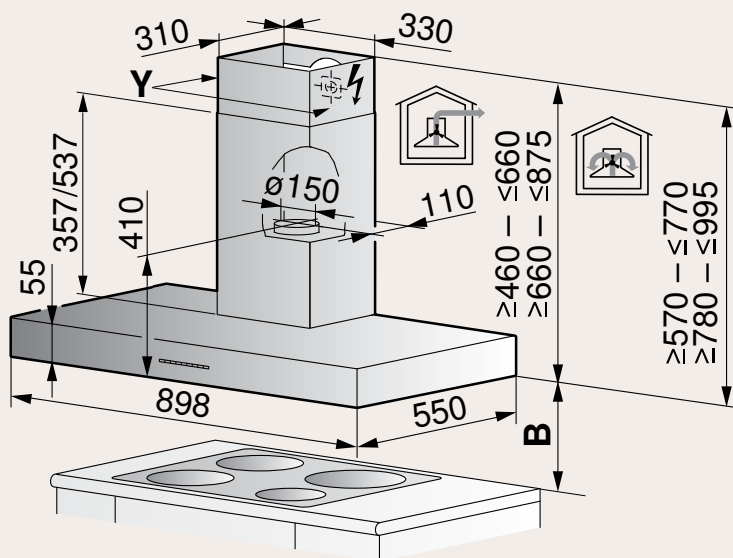

Habillage télescopique pour évacuation d'air/
recyclage d'air:
Réglable en hauteur
Disponible en 2 hauteurs de base

B Hauteur minimale par rapport au plan de
cuisson:
Plan de cuisson électrique: 500 mm
Plan de cuisson à gaz: 750 mm

Valable pour les numéros d'article

AiroClearMural V6000

6202800001
6202800002
6202900001
6202900002
1046969

DWVHR

Modèle standard recyclage d'air: sans habillage télescopique, avec plaque de
recouvrement plate pour filtre et câble réseau

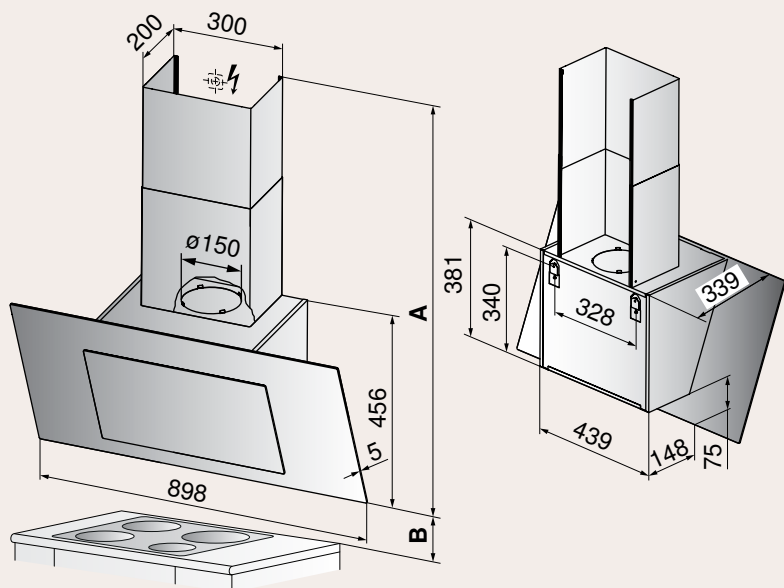

A Habillage télescopique pour évacuation d'air:
Disponible en 2 hauteurs de base:
805-1095 mm (standard)
1090-1435 mm (long)

B Hauteur minimale par rapport au plan de
cuisson:
Plan de cuisson électrique: 450 mm
Plan de cuisson à gaz: 500 mm

Valable pour les numéros d'article

DWVHR

6203000005
H43384
H43385
H43400



AiroClearMural V2000 (anciennement DWVMR)

Modèle standard recyclage d'air: sans habillage télescopique, avec grille de protection pour l'ouverture de ventilation

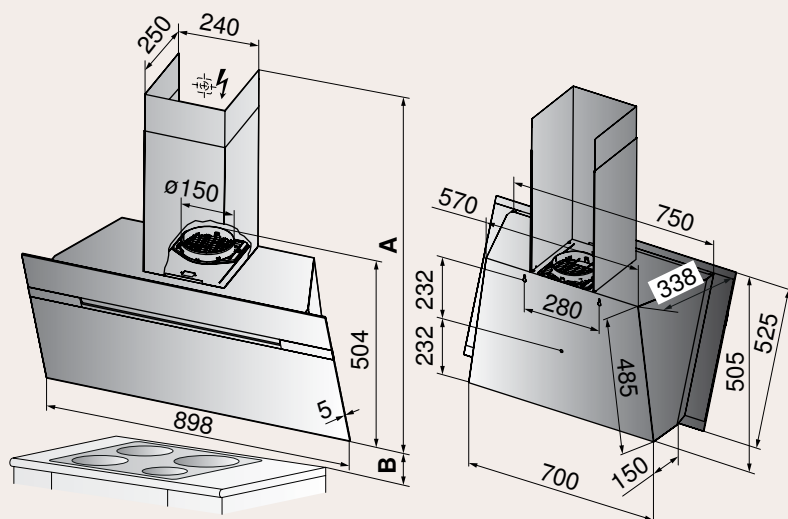

Valable pour les numéros d'article

AiroClearMural V2000

6203200000
H43402
1016766

A Habillage télescopique pour évacuation d'air

Une hauteur de base disponible:
1045-1465 mm (standard)

B Hauteur minimale par rapport au plan de cuisson:

Plan de cuisson électrique: 400 mm
Plan de cuisson à gaz: 500 mm

DWQS

Habillage télescopique pour évacuation d'air/recyclage d'air: Réglable en hauteur. Disponible en 2 hauteurs de base

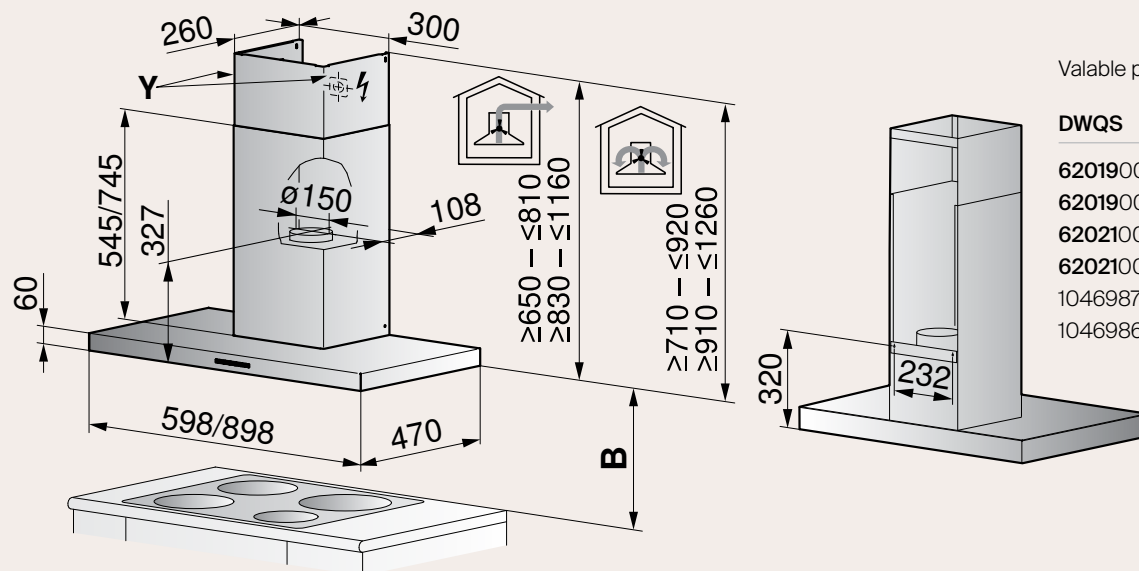

Valable pour les numéros d'article

DWQS

6201900003
6201900203
6202100003
6202100203
1046987
1046986

DWE

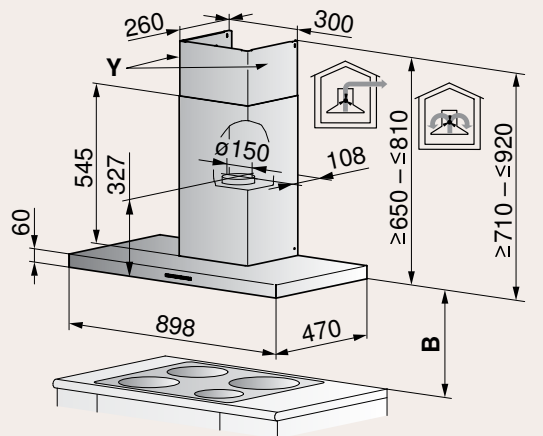

Habillage télescopique pour évacuation d'air/
recyclage d'air:

Réglable en hauteur

B Hauteur minimale par rapport au
plan de cuisson:

Plan de cuisson électrique: 650 mm

Plan de cuisson à gaz: 750 mm

Valable pour les numéros d'article

DWE

6201700003

1046987

1046986

DWN

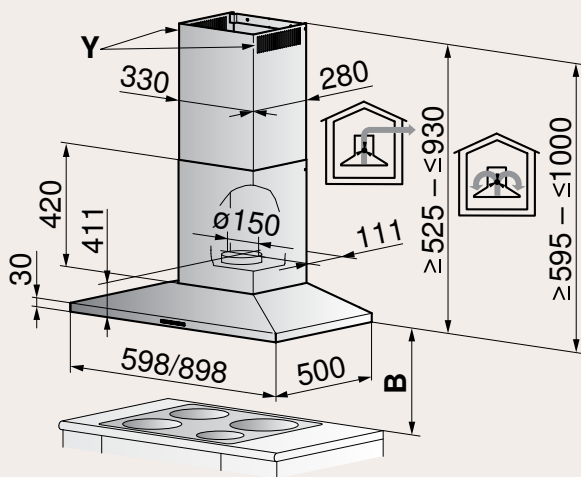

Habillage télescopique pour évacuation d'air/
recyclage d'air:

Réglable en hauteur

B Hauteur minimale par rapport au plan de
cuisson:

Plan de cuisson électrique: 500 mm

Plan de cuisson à gaz: 750 mm

Valable pour les numéros d'article

DWN

6201500003

6201600003

1048414

AiroClearEncastrable V200

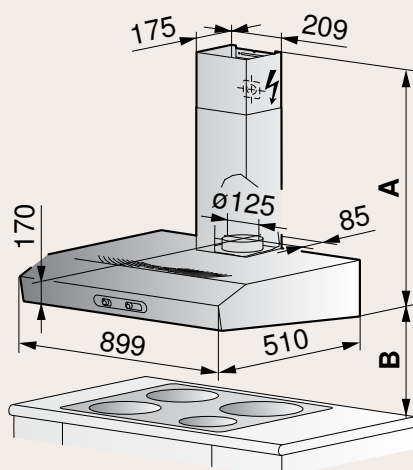

Valable pour les numéros d'article

AiroClearEncastrable V200

6105400001

H40166

H40167

1068362

A Habillage télescopique pour évacuation d'air

Disponible en 2 hauteurs de base:

545-880 mm (standard)

700-1140 mm (long)

B Hauteur minimale par rapport au plan de cuisson:

Plan de cuisson électrique: 600 mm

Plan de cuisson à gaz: 750 mm

Des informations détaillées pour la planification
sont disponibles sur notre site Internet.



Comparatif de produits – Hottes d'aspiration à encastrer et hottes d'aspiration intégrées

	AiroClear Encastrable V4000	DEHMR	AiroClear Encastrable V6000 (écran de verre)	AiroClear Encastrable V6000 (tiroir coulissant)
Page du catalogue	262	262/263	263	264
Finitions				
ChromeClass	●	●	●	●
Miroir noir				●
Nero/Blanc				
Avec écran de verre			●	
Encastrement visible partiellement visible			o ●	● o
Encastrement intégré	●	●		
Largeur 120 cm			●	
Largeur 90 cm			●	●
Largeur 86 cm	●	●		
Largeur 82,5 cm				
Largeur 70 cm		●		
Largeur 60 cm	●		●	●
Largeur 55 cm				●
Largeur 52 cm		●		
Evacuation d'air	●	●	●	●
Recyclage d'air avec filtre à charbon actif standard				
Recyclage d'air avec filtre à charbon actif Longlife		●		
Recyclage d'air avec filtre à charbon actif Longlife Plus	●		●	●
Applications				
Aspiration périphérique		●		
FlexLED réglable 2700–4000 kelvins	●		●	●
Eclairage LED	●	●	●	●
Couleur de la lumière (en kelvins)	2700–4000	3000	2700–4000	2700–4000
SilentPlus	●		●	●
Nombre de filtres à graisse	1/2	1/2	2/3/4	2
ComfortFix	●		●	●
Automatisme de marche à vide	●	●	●	●
Témoin de saturation du filtre à graisse	●	●	●	●
Raccordement pour clapet d'amenée/d'évacuation d'air	●		●	●
Moteur BLDC efficace			●	●
Commande et affichage				
Commutateurs				
Touches à effleurement	●	●		
TouchControl			●	●
Sélection du niveau de ventilation sur l'écran de verre/le protège-vapeur			●	●
Commande à distance*	●	●	●	●
OptiLink	●		●	●
Nombre de niveaux de puissance	4	4	4	4
Affichage de la puissance de ventilation	●	●	●	●
Quickstart			●	●

● disponible | o non disponible | * supplément de prix | accessoires à partir de la page 276

DFSG 264	DKSi 265	DFSE 265	AiroClear Encastrable V400 266	DFN 266	AiroClear Encastrable V200 267
•		•	•	•	•
	•	•	•	•	•
•					
• ○		• ○	• ○	• ○	• ○
	•				
•					•
•					
•	•	•	•	•	•
•	•	•	•	•	•
•	•	•	•	•	•
•	•	•	•	•	•
•		•		•	
•		•		•	
•	•	•	•	•	•
3000	2800	3000	2800	2800	2800
1	1	2	2	2	2/3
•		•			
•		•			
	•				•
		•	•	•	
•					
4	3	4	3	3	3
•		•	•	•	•
•		•	•	•	•



AeroClearEncastrable V4000

Presque invisible, cette hotte d'aspiration puissante et solide offre un confort maximal. La fonction OptiLink régule automatiquement la puissance de la hotte d'aspiration.

Equipement



Equipement

- Débit d'air évacuation d'air niveau max. 598 m³/h
- Débit d'air évacuation d'air niveau intensif 704 m³/h
- Capacité d'aspiration selon EN 61591
- Niveaux de puissance 3 + i
- Puissance acoustique évacuation d'air niveau max. 64 dB(A)
- Puissance acoustique évacuation d'air niveau intensif 67 dB(A)
- Diamètre conduites d'évacuation d'air (moyen) 150 mm
- Clapet de retenue fourni
- Eclairage 2 x LED
- Commande à distance accessoire en option
- Niveau intensif avec retour automatique
- Touches à pression
- Couleur de la lumière réglable 2700-4000 Kelvin
- Raccordement pour un clapet d'amenée/d'évacuation d'air
- ComfortFix, maniement et fixation simples des filtres à graisse

Informations sur l'appareil

Dimensions (H x L x P) a: 458 x 560 x 320 mm
b: 458 x 860 x 320 mm

Raccordement 220-240V~ 258W 10A



Finition	Numéro d'article	Prix incl.	excl.
Norme largeur 60 cm			
ChromeClass ^{a)}	6400900000	1730.-	1600.37
Norme largeur 90 cm			
ChromeClass ^{b)}	6401000000	1980.-	1831.64
TAR		6.01	5.56

Suppléments pour le mode recyclage d'air

Filter à charbon actif Longlife Plus			
	1046970	366.-	338.58

DEHMR 80

Solution intégrée économe, avec débit d'air élevé pour un captage optimal et éclairage LED avec variateur.

Equipement



Equipement

- Débit d'air évacuation d'air niveau max. 560 m³/h
- Débit d'air évacuation d'air niveau intensif 690 m³/h
- Capacité d'aspiration selon EN 61591
- Niveaux de puissance 3 + i
- Puissance acoustique évacuation d'air niveau max. 64 dB(A)
- Puissance acoustique évacuation d'air niveau intensif 68 dB(A)
- Diamètre conduites d'évacuation d'air (moyen) 150 mm
- Clapet de retenue fourni
- Eclairage 2 x LED
- Commande à distance accessoire en option
- Niveau intensif avec retour automatique
- Fonction Clean-Air
- Touches à pression

Informations sur l'appareil

Dimensions (H x L x P) 330 x 860 x 300 mm

Raccordement 220-240V~ 252W 10A



Finition	Numéro d'article	Prix incl.	excl.
Norme largeur 80 cm			
ChromeClass	6102500003	1310.-	1211.84
TAR		2.50	2.31

Suppléments pour le mode recyclage d'air

Filter à charbon actif Longlife	H43392	228.-	210.92
---------------------------------	--------	-------	--------



DEHMR 55/70

Solution intégrée économe, avec débit d'air élevé pour un captage optimal et éclairage LED avec variateur.

Equipement



Equipement

- Débit d'air évacuation d'air niveau max. 540 m³/h
- Débit d'air évacuation d'air niveau intensif 640 m³/h
- Capacité d'aspiration selon EN 61591
- Niveaux de puissance 3 + i
- Puissance acoustique évacuation d'air niveau max. 69 dB(A)
- Puissance acoustique évacuation d'air niveau intensif 71 dB(A)
- Diamètre conduites d'évacuation d'air (moyen) 150 mm
- Clapet de retenue fourni
- Eclairage 2 x LED
- Commande à distance accessoire en option
- Niveau intensif avec retour automatique
- Fonction Clean-Air
- Touches à pression

Informations sur l'appareil

Dimensions (H x L x P) a: 330 x 520 x 300 mm
b: 330 x 700 x 300 mm

Raccordement 220-240V~ 267W 10A



Finition	Numéro d'article	Prix incl.	excl.
Norme largeur 55 cm			
ChromeClass ^{a)}	6102300003	990.-	915.82
Norme largeur 70 cm			
ChromeClass ^{b)}	6102400003	1140.-	1054.58
TAR		2.50	2.31

Suppléments pour le mode recyclage d'air

Filter à charbon actif Longlife H43392 **228.-** 210.92

AiroClearEncastrable V6000

Appareil haut de gamme, silencieux, fonctionnel et économe, au design ultra-moderne et aux finitions sophistiquées. La fonction OptiLink régule automatiquement la puissance de la hotte d'aspiration.

Equipement

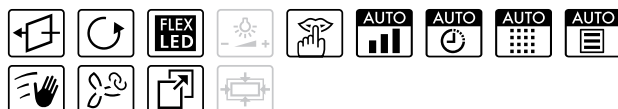

Equipement

- Débit d'air évacuation d'air niveau max. 455 m³/h
- Débit d'air évacuation d'air niveau intensif 657 m³/h
- Capacité d'aspiration selon EN 61591
- Niveaux de puissance 3 + i
- Puissance acoustique évacuation d'air niveau max. 53 dB(A)
- Puissance acoustique évacuation d'air niveau intensif 63 dB(A)
- Diamètre conduites d'évacuation d'air (moyen) 150 mm
- Clapet de retenue fourni
- Eclairage 2 x LED
- Commande à distance accessoire en option
- Niveau intensif avec retour automatique
- TouchControl
- Couleur de la lumière réglable 2700-4000 Kelvin
- Raccordement pour un clapet d'amenée/d'évacuation d'air
- ComfortFix, maniement et fixation simples des filtres à graisse
- Démonstration gratuite à domicile

Informations sur l'appareil

Dimensions (H x L x P) a: 10 x 598 x 306 mm
b: 10 x 898 x 306 mm
c: 10 x 1198 x 306 mm

Raccordement 220-240V~ 134W 10A



Finition	Numéro d'article	Prix incl.	excl.
Norme largeur 60 cm			
ChromeClass ^{a)}	6106200001	1800.-	1665.12
Norme largeur 90 cm			
ChromeClass ^{b)}	6106300001	1950.-	1803.89
Norme largeur 120 cm			
ChromeClass ^{c)}	6106400001	2230.-	2062.90
TAR		6.01	5.56

Suppléments pour le mode recyclage d'air

Filter à charbon actif Longlife Plus 1046970 **366.-** 338.58



AeroClearEncastrable V6000

Appareil haut de gamme, silencieux, fonctionnel et économe, au design ultra-moderne et aux finitions sophistiquées. La fonction OptiLink régule automatiquement la puissance de la hotte d'aspiration.

Équipement



Équipement

- Débit d'air évacuation d'air niveau max. 452 m³/h
- Débit d'air évacuation d'air niveau intensif 653 m³/h
- Capacité d'aspiration selon EN 61591
- Niveaux de puissance 3 + i
- Puissance acoustique évacuation d'air niveau max. 53 dB(A)
- Puissance acoustique évacuation d'air niveau intensif 64 dB(A)
- Diamètre conduites d'évacuation d'air (moyen) 150 mm
- Clapet de retenue fourni
- Éclairage 2 x LED
- Commande à distance accessoire en option
- Niveau intensif avec retour automatique
- TouchControl
- Couleur de la lumière réglable 2700-4000 Kelvin
- Raccordement pour un clapet d'amenée/d'évacuation d'air
- ComfortFix, maniement et fixation simples des filtres à graisse
- Niveau d'aspiration réglable sur écran plat ou avec TouchControl
- Démonstration gratuite à domicile

Informations sur l'appareil

Dimensions (H x L x P)	a: 25 x 548 x 303 mm	b: 25 x 598 x 303 mm	c: 25 x 898 x 303 mm
Raccordement	220-240V~	134 W	10 A



Finition	Numéro d'article	Prix incl.	excl.
Norme largeur 55 cm			
Miroir noir ^(a)	6105700002	1990.-	1840.89
Norme largeur 60 cm			
Miroir noir ^(b)	6105800002	1990.-	1840.89
ChromeClass ^(b)	6105800001	1870.-	1729.88
Norme largeur 90 cm			
Miroir noir ^(c)	6106000002	2160.-	1998.15
ChromeClass ^(c)	6106000001	2040.-	1887.14
TAR		6.01	5.56
Suppléments pour le mode recyclage d'air			
Filtre à charbon actif Longlife Plus	1046970	366.-	338.58

DFSG

Une hotte à encastrer élégante pour une conduite d'évacuation d'au moins 150 mm de diamètre avec un généreux éclairage LED et un panneau de commande discret sur l'écran de verre.

Équipement

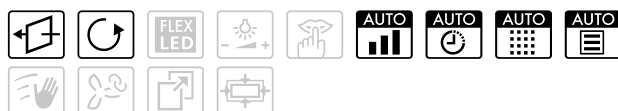

Équipement

- Débit d'air évacuation d'air niveau max. 537 m³/h
- Débit d'air évacuation d'air niveau intensif 625 m³/h
- Capacité d'aspiration selon EN 61591
- Niveaux de puissance 3 + i
- Puissance acoustique évacuation d'air niveau max. 63 dB(A)
- Puissance acoustique évacuation d'air niveau intensif 66 dB(A)
- Diamètre conduites d'évacuation d'air (moyen) 150 mm
- Clapet de retenue fourni
- Éclairage 1 bande LED
- Niveau intensif avec retour automatique
- Touches à pression
- Encastrement en armoire suspendue, visible ou partiellement visible

Informations sur l'appareil

Dimensions (H x L x P)	a: 46 x 548 x 290 mm	b: 46 x 598 x 290 mm	c: 46 x 823 x 290 mm	d: 46 x 898 x 290 mm
Raccordement	220-240V~	207 W	10 A	



Finition	Numéro d'article	Prix incl.	excl.
Norme largeur 55 cm			
ChromeClass ^(a)	6103000003	1090.-	1008.33
Norme largeur 60 cm			
ChromeClass ^(b)	6103100003	1090.-	1008.33
Norme largeur 83 cm			
ChromeClass ^(c)	6103200003	1290.-	1193.34
Norme largeur 90 cm			
ChromeClass ^(d)	6103300003	1320.-	1221.09
TAR		6.01	5.56
Suppléments pour le mode recyclage d'air			
Filtre à charbon actif Longlife	1029584	192.-	177.61
Filtre à charbon actif Longlife Plus	1029585	259.-	239.59



DKSi

Grâce au panneau frontal rabattable, cette hotte d'aspiration à encastrer est totalement invisible lorsqu'on ne l'utilise pas.

Equipement



Equipement

- Débit d'air évacuation d'air niveau max. 394 m³/h
- Capacité d'aspiration selon EN 61591
- Niveaux de puissance 3
- Puissance acoustique évacuation d'air niveau max. 65 dB(A)
- Diamètre conduites d'évacuation d'air (moyen) 150 mm
- Clapet de retenue fourni
- Eclairage 2 x LED
- Commutateur
- Panneau frontal non inclus (disponible séparément)

Informations sur l'appareil

Dimensions (H x L x P)	a: 240 x 547 x 290 mm		
	b: 240 x 597 x 290 mm		
Raccordement	220-240V~	133W	10A



Finition	Numéro d'article	Prix incl.	excl.
Norme largeur 55 cm			
Nero ^{a)}	6104300000	810.-	749.31
Blanc ^{a)}	6104300001	810.-	749.31
Panneau frontal Nero	1046988	110.-	101.76
Panneau frontal Blanc	1046989	110.-	101.76
Norme largeur 60 cm			
Nero ^{b)}	6104400000	810.-	749.31
Blanc ^{b)}	6104400001	810.-	749.31
Panneau frontal Nero	1046990	110.-	101.76
Panneau frontal Blanc	1046991	110.-	101.76
TAR		2.50	2.31

Suppléments pour le mode recyclage d'air

Filtre à charbon actif standard	1046993	112.-	103.61
---------------------------------	---------	-------	--------

DFSE

Un modèle encastrable très demandé: efficacité énergétique, puissance, commande confort et spots LED pour un éclairage généreux.

Equipement

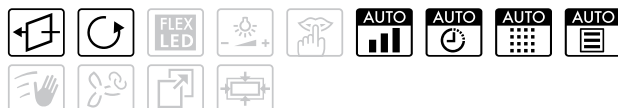

Equipement

- Débit d'air évacuation d'air niveau max. 515 m³/h
- Débit d'air évacuation d'air niveau intensif 625 m³/h
- Capacité d'aspiration selon EN 61591
- Niveaux de puissance 3 + i
- Puissance acoustique évacuation d'air niveau max. 63 dB(A)
- Puissance acoustique évacuation d'air niveau intensif 67 dB(A)
- Diamètre conduites d'évacuation d'air (moyen) 150 mm
- Clapet de retenue fourni
- Eclairage 2 x LED
- Niveau intensif avec retour automatique
- Touches à pression
- Intégration totale possible avec panneau frontal (non inclus)

Informations sur l'appareil

Dimensions (H x L x P)	a: 40 x 548 x 302 mm		
	b: 40 x 598 x 302 mm		
Raccordement	220-240V~	205W	10A



Finition	Numéro d'article	Prix incl.	excl.
Norme largeur 55 cm			
Nero ^{a)}	6102800000	730.-	675.30
Blanc ^{a)}	6102800001	730.-	675.30
ChromeClass ^{a)}	6102800003	810.-	749.31
Norme largeur 60 cm			
Nero ^{b)}	6102900000	730.-	675.30
Blanc ^{b)}	6102900001	730.-	675.30
ChromeClass ^{b)}	6102900003	810.-	749.31
TAR		2.50	2.31

Suppléments pour le mode recyclage d'air

Filtre à charbon actif standard	1029582	57.-	52.73
Filtre à charbon actif Longlife	1029583	192.-	177.61



AeroClearEncastrable V400

Modèle à évacuation d'air facile d'utilisation pour constructions neuves et anciennes, adapté à des conduites d'évacuation longues d'un diamètre de 125 ou 150 mm.

Equipement

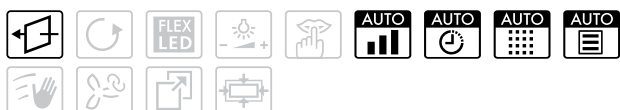

Equipement

- Débit d'air évacuation d'air niveau max. 310 m³/h
- Débit d'air évacuation d'air niveau intensif 410 m³/h
- Capacité d'aspiration selon EN 61591
- Niveaux de puissance 3 + i
- Puissance acoustique évacuation d'air niveau max. 55 dB(A)
- Puissance acoustique évacuation d'air niveau intensif 61 dB(A)
- Diamètre conduites d'évacuation d'air (moyen) 150 mm
- Idéal également pour les conduites d'évacuation de diamètre 125 mm
- Clapet de retenue fourni
- Eclairage 2 x LED
- Niveau intensif avec retour automatique
- Touches à pression
- Intégration totale possible avec panneau frontal (non inclus)
- Pour une solution à recyclage d'air, nous recommandons un modèle de construction similaire, DFSE ou DFN.

Informations sur l'appareil

Dimensions (H x L x P)	a: 40 x 548 x 302 mm	205 W	10 A
	b: 40 x 598 x 302 mm		
Raccordement	220-240 V~	205 W	10 A



Finition	Numéro d'article	Prix incl.	excl.
Norme largeur 55 cm			
Nero ^{a)}	6106600002	600.-	555.04
Blanc ^{a)}	6106600003	600.-	555.04
ChromeClass ^{a)}	6106600001	680.-	629.05
Norme largeur 60 cm			
Nero ^{b)}	6106700002	600.-	555.04
Blanc ^{b)}	6106700003	600.-	555.04
ChromeClass ^{b)}	6106700001	680.-	629.05
TAR		2.50	2.31

DFN

Un modèle d'entrée de gamme économe en énergie, adapté aux conduites d'évacuation courtes d'au moins 150 mm de diamètre et idéal en mode recyclage d'air.

Equipement



Equipement

- Débit d'air évacuation d'air niveau max. 647 m³/h
- Niveaux de puissance 3
- Puissance acoustique évacuation d'air niveau max. 67 dB(A)
- Diamètre conduites d'évacuation d'air (moyen) 150 mm
- Clapet de retenue fourni
- Eclairage 2 x LED
- Bouton
- Intégration totale possible avec panneau frontal (non inclus)

Informations sur l'appareil

Dimensions (H x L x P)	a: 40 x 548 x 302 mm	206 W	10 A
	b: 40 x 598 x 302 mm		
Raccordement	220-240 V~	206 W	10 A



Finition	Numéro d'article	Prix incl.	excl.
Norme largeur 55 cm			
Nero ^{a)}	6102600000	550.-	508.79
Blanc ^{a)}	6102600001	550.-	508.79
ChromeClass ^{a)}	6102600003	580.-	536.54
Norme largeur 60 cm			
Nero ^{b)}	6102700000	550.-	508.79
Blanc ^{b)}	6102700001	550.-	508.79
ChromeClass ^{b)}	6102700003	580.-	536.54
TAR		2.50	2.31

Suppléments pour le mode recyclage d'air

Filtre à charbon actif standard	1029582	57.-	52.73
Filtre à charbon actif Longlife	1029583	192.-	177.61



AeroClearEncastrable V200

Le modèle d'entrée de gamme modulable: disponible en hotte encastrable pour armoire suspendue ou en hotte murale.

Equipement

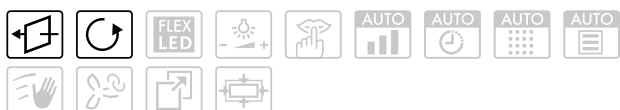

Equipement

- Débit d'air évacuation d'air niveau max. 336 m³/h
- Capacité d'aspiration selon EN 61591
- Niveaux de puissance 3
- Puissance acoustique évacuation d'air niveau max. 73 dB(A)
- Diamètre conduites d'évacuation d'air (moyen) 125 mm
- Clapet de retenue fourni
- Eclairage 2 x LED
- Commutateur

Informations sur l'appareil

Dimensions (H x L x P)	a: 132 x 549 x 510 mm		
	b: 132 x 598 x 510 mm		
Raccordement	220-240V~	220 W	10 A



Finition	Numéro d'article	Prix incl.	excl.
Norme largeur 55 cm			
Nero ^{a)}	6104800001	360.-	333.02
Blanc ^{a)}	6104800003	360.-	333.02
ChromeClass ^{a)}	6104800004	400.-	370.03
Norme largeur 60 cm			
Nero ^{b)}	6105100001	360.-	333.02
Blanc ^{b)}	6105100002	360.-	333.02
ChromeClass ^{b)}	6105100003	400.-	370.03
TAR		2.50	2.31

Suppléments pour le mode recyclage d'air

Filtre à charbon actif standard	1068362	57.-	52.73
---------------------------------	---------	------	-------



LRC – Cassette de recyclage d'air

Pour la pureté de l'air – une excellente solution à recyclage d'air en combinaison avec l'appareil de votre choix.

Equipement



Equipement

- Recyclage d'air avec filtre à charbon actif standard 900 g

Informations sur l'appareil

Dimensions (H x L x P) 112 x 530 x 283 mm

Finition	Numéro d'article	Prix incl.	excl.
Norme largeur 53 cm			
Nero	H42775	361.-	333.95
Blanc	H42780	361.-	333.95
ChromeClass	H42770	381.-	352.45

LAC – Cassette de refoulement d'air

Cette cassette évacue l'air là où il ne vous dérange pas. A combiner avec l'appareil à recyclage d'air de votre choix.

Equipement



Equipement

Informations sur l'appareil

Dimensions (H x L x P) 112 x 530 x 283 mm

Finition	Numéro d'article	Prix incl.	excl.
Norme largeur 53 cm			
Nero	H42811	281.-	259.94
Blanc	H42812	281.-	259.94
ChromeClass	H42810	301.-	278.45

Dessins cotés

AiroClearEncastrable V4000 (anciennement DHL)

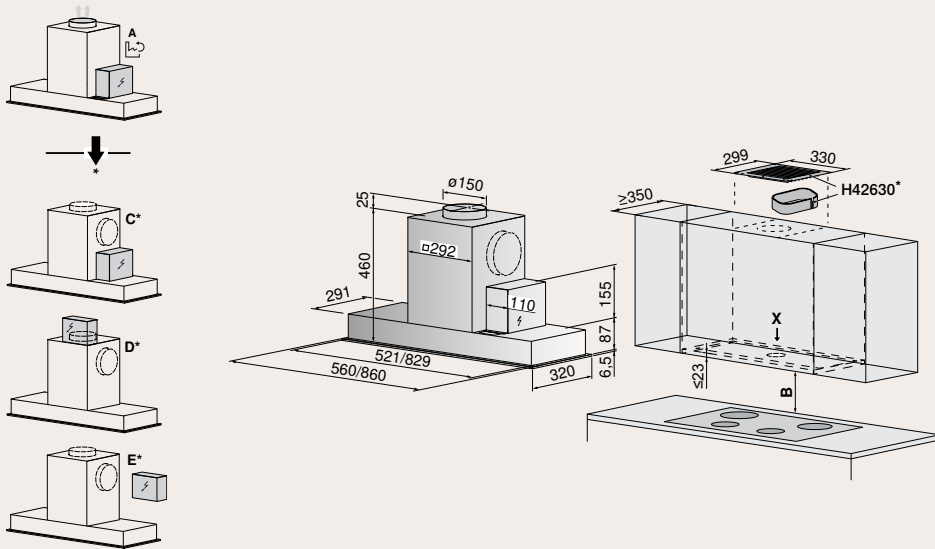

Valable pour les numéros d'article

AiroClearEncastrable V4000

6400900000

6401000000

1046970

D'usine A

(*) Options C/D/E:

Possibilités de positionnement de la boîte électrique et de la sortie d'air

B Hauteur minimale par rapport au plan de cuisson:

Plan de cuisson électrique: 500 mm

Plan de cuisson à gaz: 750 mm

* Kit de circulation d'air (accessoires) pour armoires suspendues sans bandeau

DEHMR

Découpe armoire suspendue (vue X)

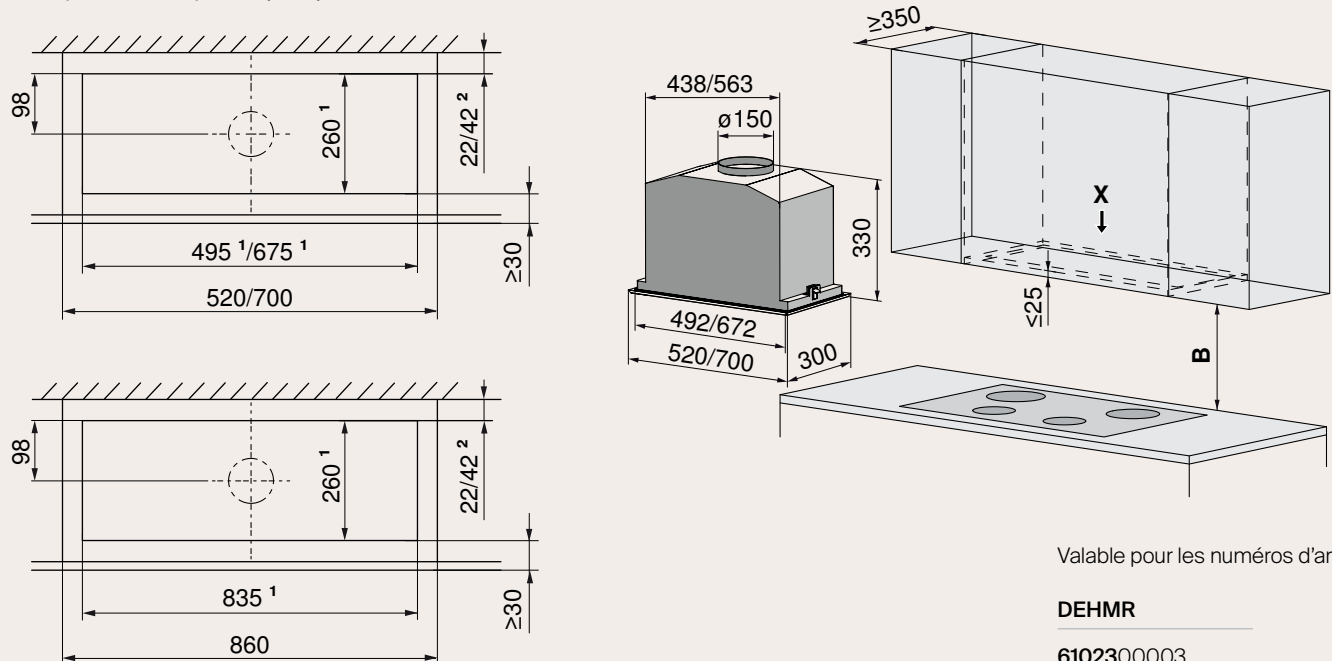

Valable pour les numéros d'article

DEHMR

6102300003

6102400003

6102500003

H43392

B Hauteur minimale par rapport au plan de cuisson:

Plan de cuisson électrique: 450 mm

Plan de cuisson à gaz: 750 mm

1 Dimension de découpe

2 Utilisation de caches en pierre

Plaque murale (granit, marbre) de 20 mm d'épaisseur possible

Des informations détaillées pour la planification sont disponibles sur notre site Internet.



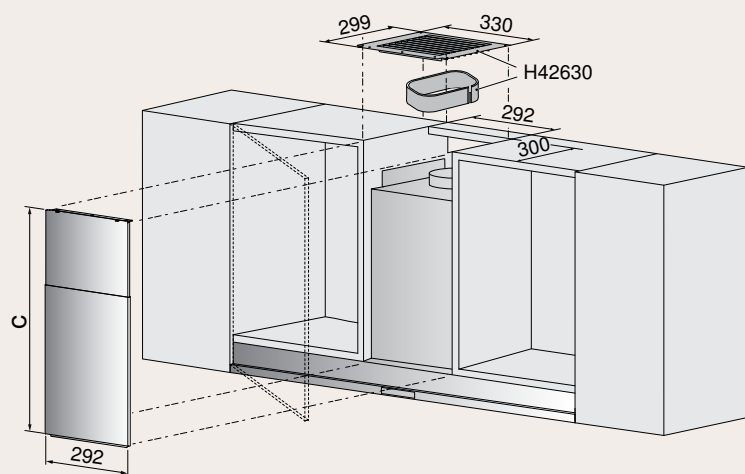
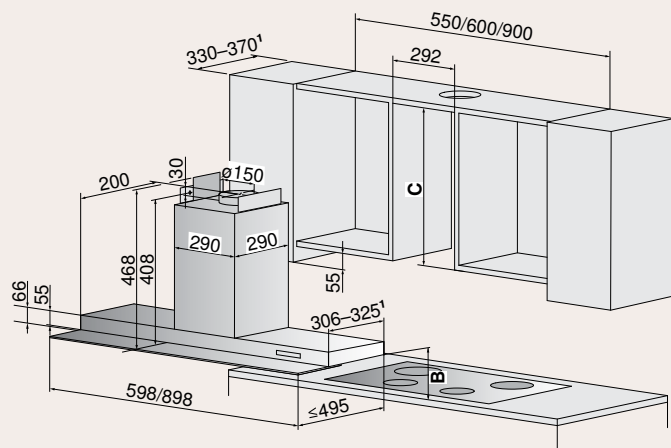

B Hauteur minimale par rapport au plan de cuisson:
 Plan de cuisson électrique: 500 mm
 Plan de cuisson à gaz: 750 mm

* Kit de circulation d'air (accessoires) pour armoires suspendues sans bandeau

Valable pour les numéros d'article

AiroClearEncastrable V6000

6106200001

6106300001

6106400001

1046970

Profil de finition compris dans la livraison		Disponible en option		
Largeur	Profondeur de l'armoire suspendue	Largeur	Profondeur de l'armoire suspendue	N° d'article
598 mm	330-350 mm	598 mm	351-370 mm	1046975
898 mm	330-350 mm	898 mm	351-370 mm	1046976
1198 mm	330-350 mm	1198 mm	351-370 mm	1046977

Cache frontal disponible en option

Kit de circulation d'air pour armoire suspendue sans bandeau en option disponible, combinable avec les articles 1046971 et 1046972

Matériau	Hauteur C	N° d'article	Matériau	N° d'article
ChromeClass	410-790 mm	1046971	ChromeClass	H42630
ChromeClass	791-1150 mm	1046972		

AiroClearEncastrable V6000 (tiroir coulissant)

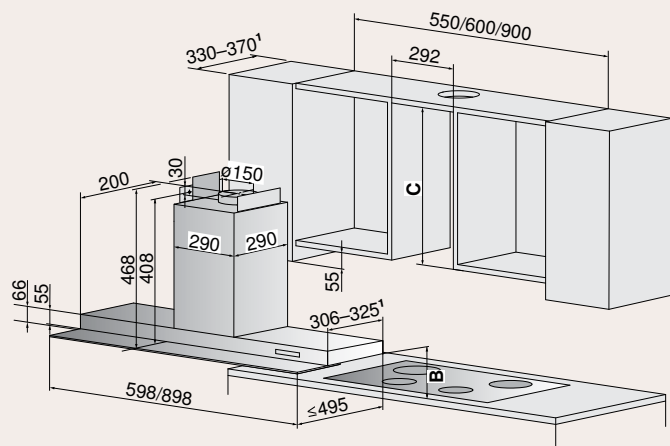

Valable pour les numéros d'article

AiroClearEncastrable V6000

- 6105700002
- 6105800002
- 6105800001
- 6106000002
- 6106000001
- 1046970

- 1 Pour une profondeur d'armoire suspendue de 351-370 mm (standard): profil de finition supplémentaire nécessaire
- B Hauteur minimale par rapport au plan de cuisson:
Plan de cuisson électrique: 500 mm
Plan de cuisson à gaz: 750 mm

Profil de finition compris dans la livraison		Disponible en option		
Largeur	Profondeur de l'armoire suspendue	Largeur	Profondeur de l'armoire suspendue	N° d'article
548 mm	330-350 mm	548 mm	351-370 mm	1046978
598 mm	330-350 mm	598 mm	351-370 mm	1046979
898 mm	330-350 mm	898 mm	351-370 mm	1046980

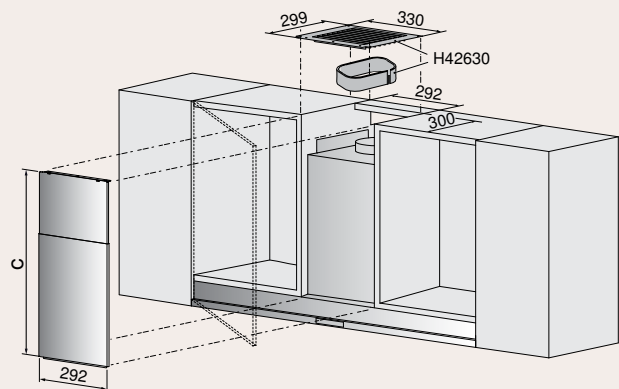

Cache frontal disponible en option

Kit de circulation d'air pour armoires suspendues sans bandeau en option, combinable avec les articles 1046971 et 1046972

Matériau	Hauteur C	N° d'article	Matériau	N° d'article
ChromeClass	410-790 mm	1046971	ChromeClass	H42630
ChromeClass	791-1150 mm	1046972		

Des informations détaillées pour la planification sont disponibles sur notre site Internet.



DKSi

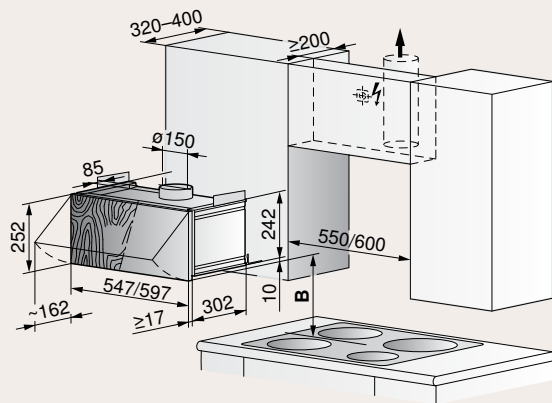

B Hauteur minimale par rapport au plan de cuisson:
Plan de cuisson électrique: 550 mm
Plan de cuisson à gaz: 750 mm

Panneau frontal avec bois ou métal (bois: adaptation par le monteur). Poids maximum autorisé du panneau frontal: 2 kg

Valable pour les numéros d'article

DKSi

- 6104300000
- 6104300001
- 1046988
- 1046989
- 6104400000
- 6104400001
- 1046990
- 1046991
- 1046993

DFSE

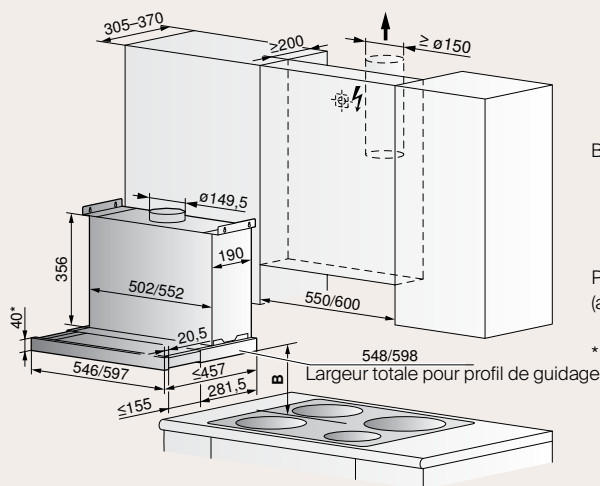

Conduite d'évacuation min. \varnothing 150 mm
B Hauteur minimale par rapport au plan de cuisson:
Plan de cuisson électrique: 430 mm
Plan de cuisson à gaz: 750 mm

Panneau frontal remplaçable par du bois (adaptation par le monteur)

* En cas d'encastrement de la hotte au niveau du bord inférieur de l'armoire, 2 mm supplémentaires doivent être planifiés pour la plaque de recouvrement supérieure.

Valable pour les numéros d'article

DFSE

- 6102800000
- 6102800001
- 6102800003
- 6102900000
- 6102900001
- 6102900003
- 1029582
- 1029583

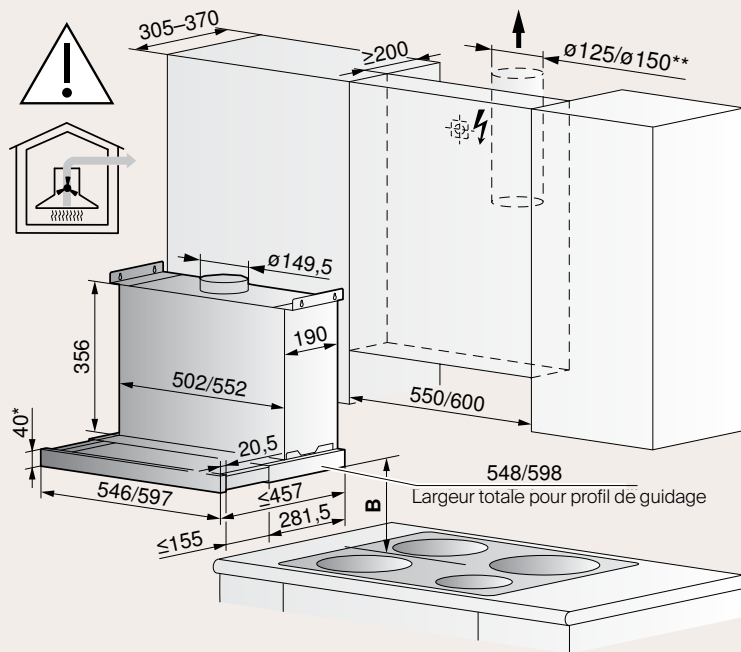

Adapté pour les conduites d'évacuation longues, avec ϕ de 125 mm ou 150 mm
Embout de réduction ϕ 150 mm - 125 mm fourni

B Hauteur minimale par rapport au plan de cuisson:

Plan de cuisson électrique: 430 mm
Plan de cuisson à gaz: 750 mm

Panneau frontal remplaçable par du bois (adaptation par le monteur)

* En cas d'encastrement de la hotte au niveau du bord inférieur de l'armoire, 2 mm supplémentaires doivent être planifiés pour la plaque de recouvrement supérieure.

Valable pour les numéros d'article

AiroClearEncastrable V400 à évacuation d'air

- 6106600002
- 6106600003
- 6106600001
- 6106700002
- 6106700003
- 6106700001

DFN

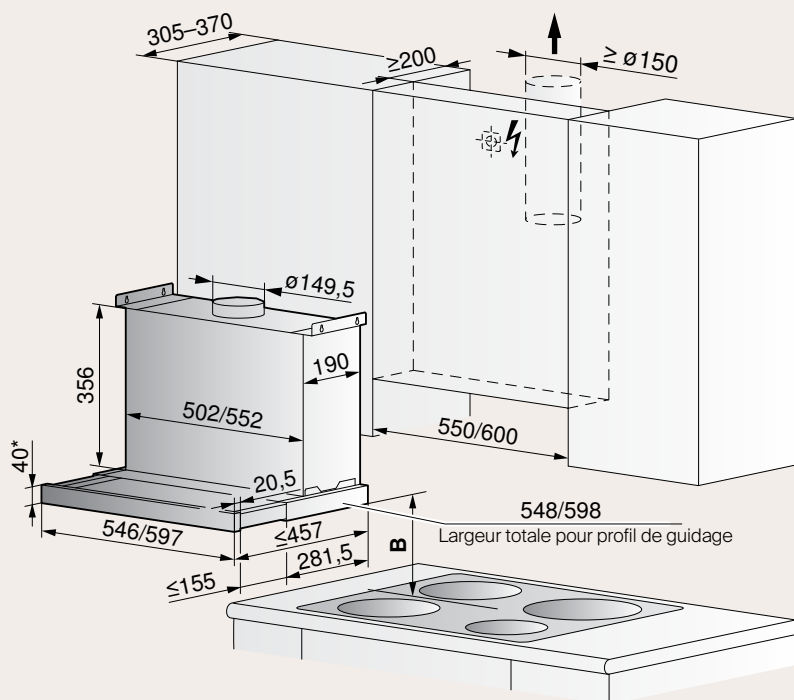

Adapté pour les conduites d'évacuation courtes, avec ϕ min de 150 mm

B Hauteur minimale par rapport au plan de cuisson:

Plan de cuisson électrique: 430 mm
Plan de cuisson à gaz: 750 mm

Panneau frontal remplaçable par du bois (adaptation par le monteur)

* En cas d'encastrement de la hotte au niveau du bord inférieur de l'armoire, 2 mm supplémentaires doivent être planifiés pour la plaque de recouvrement supérieure.

Valable pour les numéros d'article

DFN

- 6102600000
- 6102600001
- 6102600003
- 6102700000
- 6102700001
- 6102700003
- 1029582
- 1029583

Des informations détaillées pour la planification sont disponibles sur notre site Internet.



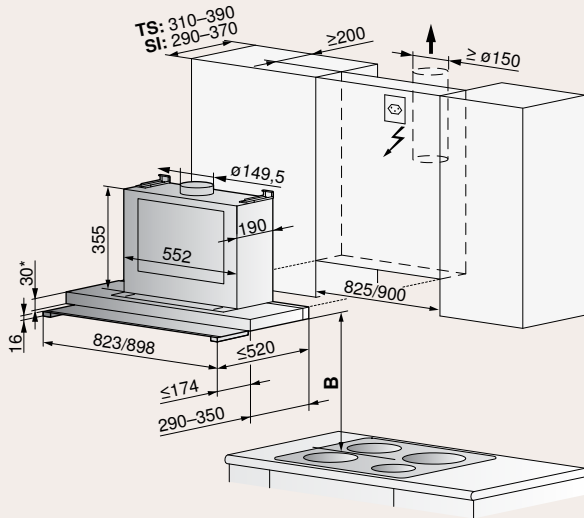

Valable pour les numéros d'article

DFSG

- 6103200003
- 6103300003
- 1029584
- 1029585

B Hauteur minimale par rapport au plan de cuisson:
 Plan de cuisson électrique: 430 mm
 Plan de cuisson à gaz: 750 mm

Conduite d'évacuation min. $\varnothing 150$ mm
 Variante d'encastrement: partiellement visible (TS), visible (SI)

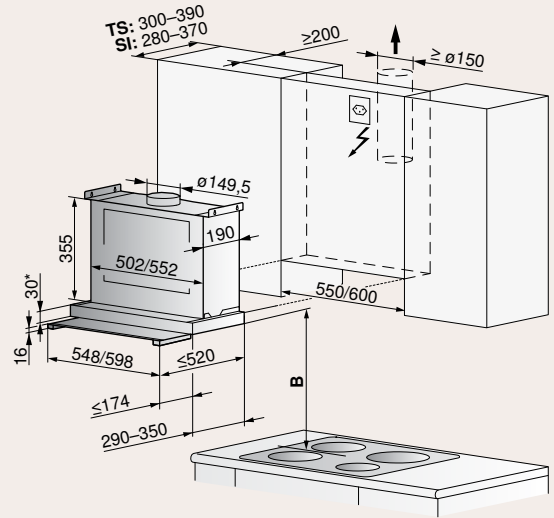

Valable pour les numéros d'article

DFSG

- 6103000003
- 6103100003
- 1029584
- 1029585

* En cas d'encastrement de la hotte au niveau du bord inférieur de l'armoire, 2 mm supplémentaires doivent être planifiés pour la plaque de recouvrement supérieure.

Profil de finition	Largeur	Profondeur de l'armoire suspendue	Coloris	Compris dans la livraison	N° d'article
étroit	544 mm	280-300 mm	ChromeClass	non/en option	H42223
moyen		290-320 mm		oui	H42224
large		321-350 mm		oui	H42277
extralarge		350-370 mm		non/en option	1077315
étroit	594 mm	280-300 mm	ChromeClass	non/en option	H42225
moyen		290-320 mm		oui	H42226
large		321-350 mm		oui	H42281
extralarge		350-370 mm		non/en option	1077316
moyen	817 mm	290-320 mm	ChromeClass	oui	1056115
large		321-350 mm		oui	H42290
extralarge		350-370 mm		non/en option	1077317
moyen		290-320 mm		oui	1056116
large	895 mm	321-350 mm	ChromeClass	oui	H42294
extralarge		350-370 mm		non/en option	1077318

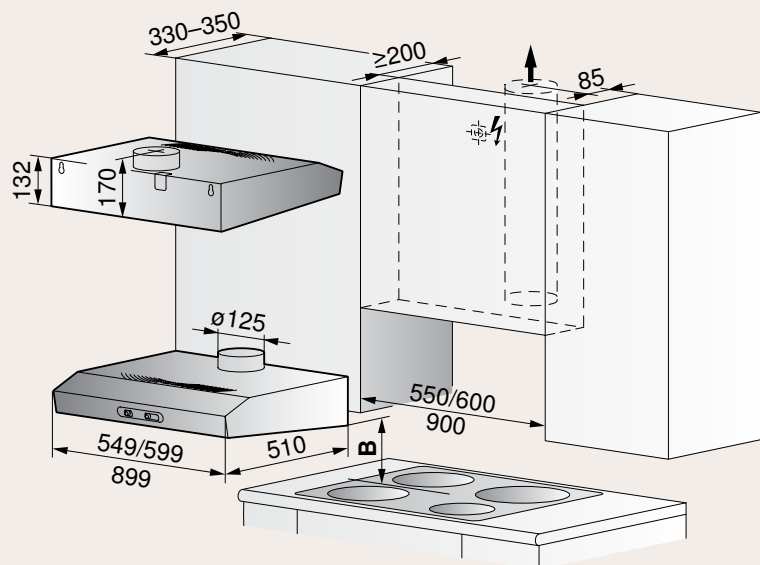

Valable pour les numéros d'article

AiroClearEncastrable V200

- 6104800001
- 6104800003
- 6104800004
- 6105100001
- 6105100002
- 6105100003
- 1068362

B Hauteur minimale par rapport au plan de cuisson:
 Plan de cuisson électrique: 600 mm
 Plan de cuisson à gaz: 750 mm

Cassette de recyclage d'air (LRC)

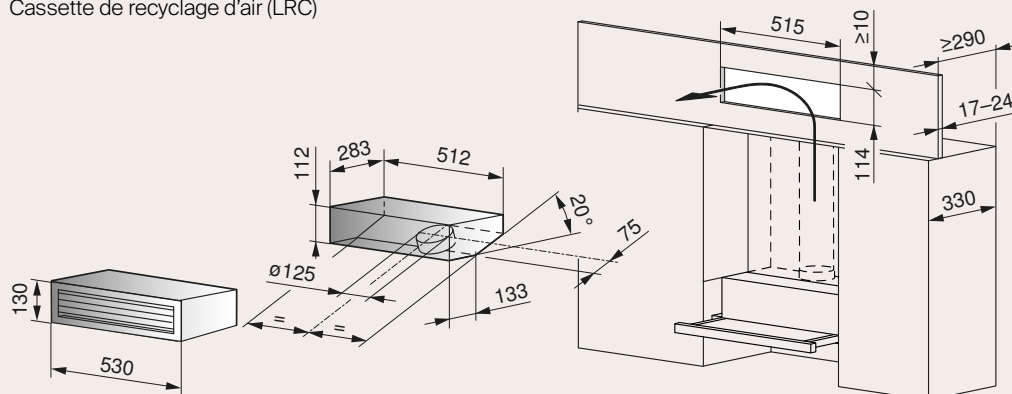

Valable pour les numéros d'article

Cassette de recyclage d'air (LRC)

- H42775
- H42780
- H42770

Cassette d'évacuation d'air (LAC)

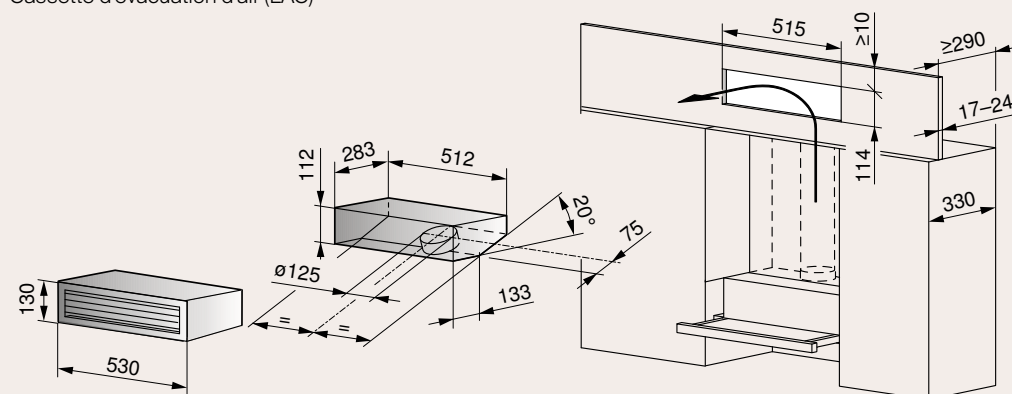

Valable pour les numéros d'article

Cassette d'évacuation d'air (LAC)

- H42811
- H42812
- H42810

Des informations détaillées pour la planification sont disponibles sur notre site Internet.



Accessoires – Hottes d'aspiration

Description	N° d'article	Prix TVA incl.	Prix hors TVA
1 Commande à distance (radio)	1046973	176.-	162.81
2 Commande à distance (IR)	H43404	176.-	162.81
3 Boîtier de recyclage d'air pour socle avec paquet de filtres à charbon actif standard, sans entretien pendant env. 1,5 an	1157470	304.-	281.22
4 Filtre à charbon actif Longlife Plus pour CombiCookTop V4000/V2000	1155757	366.-	338.58
5 Cache frontal, hauteur 410-790 mm, ChromeClass, standard AiroClearEncastrable V6000/DFPQ/DFPQSL	1046971	113.-	104.53
6 Cache frontal, longueur 791-1150 mm, AiroClearEncastrable V6000/DFPQ/DFPQSL	1046972	113.-	104.53
7 Kit de circulation d'air – Bandeau pour armoires suspendues avec natte isolante	H42630	117.-	108.23
8 Kit de montage pour moteur externe, distance max. 4 m pour DSTS	1012164	330.-	305.27
9 Kit d'entretoises pour plans de cuisson combinés (2 pièces)	H63789	112.-	103.61
10 Ruban d'étanchéité en aluminium, rouleau de 50 m, largeur 50 mm	H42067	72.-	66.60
11 Clapet motorisé Ø 150 mm, 230 V	H43391	275.-	254.39
12 Recyclage d'air, raccordement télescopique court libre	1157471	112.-	103.61
13 Recyclage d'air, raccordement télescopique long libre	1157472	112.-	103.61
14 Canal plat (largeur 222 / hauteur 89 mm), longueur 1000 mm	1012780	60.-	55.50
15 Coude flexible rond/plat pour dérivation et rotation jusqu'à 180° (largeur 227 / hauteur 94 mm), longueur 160-550 mm / manchon d=150 mm	1012787	71.-	65.68
16 Coude flexible plat pour dérivation et rotation jusqu'à 180° (largeur 227 / hauteur 94 mm), longueur 240-600 mm	1012786	68.-	62.90
17 Raccord de gaine pour canal plat droit, longueur 80 mm	1012781	21.-	19.43
18 Coude vertical 15° pour canal plat (largeur 227 / hauteur 94 mm), longueur 138 mm	1157479	24.-	22.20

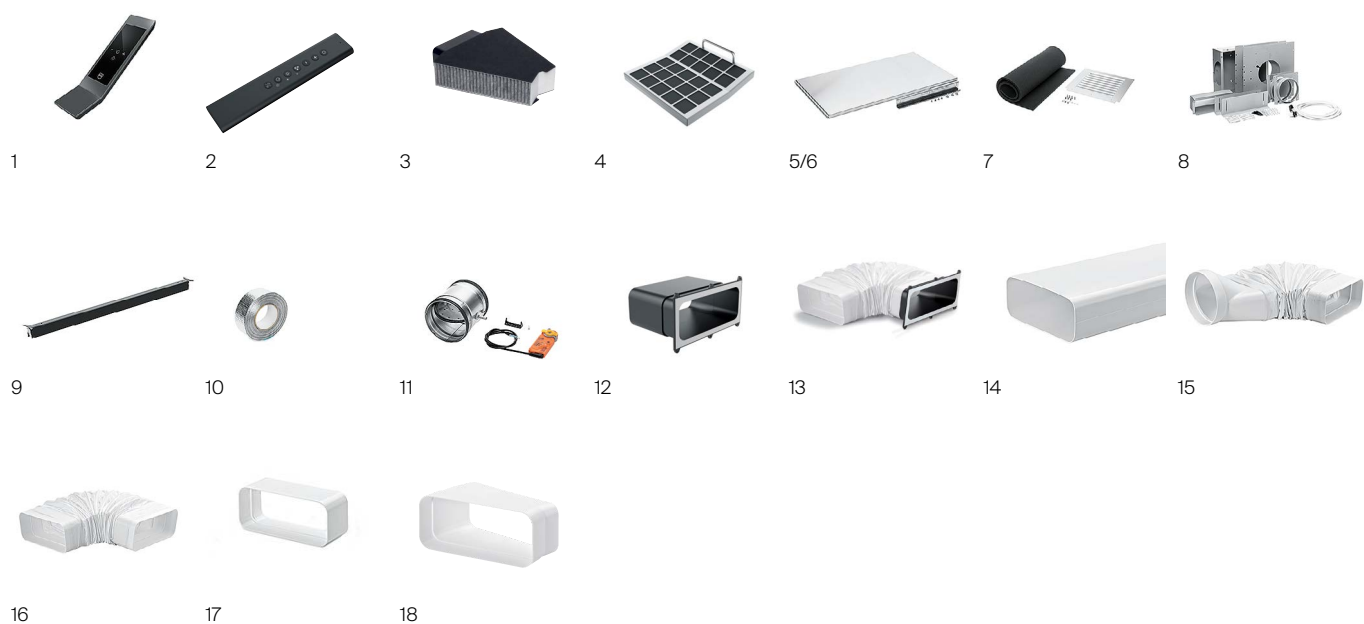

Description	N° d'article	Prix TVA incl.	Prix hors TVA
1 Pièce de transition canal plat, manchon d=150 mm, longueur 190 mm	1012782	49.-	45.33
2 Raccord de renvoi vertical 90° par rapport au canal plat, manchon d=150 mm, longueur 205 mm	1012783	60.-	55.50
3 Coude horizontal 90° pour canal plat (largeur 227 / hauteur 94 mm), longueur 288 mm	1012784	61.-	56.43
4 Coude vertical 90° pour canal plat (largeur 227 / hauteur 94 mm), longueur 174 mm	1012785	45.-	41.63
5 Valve anti-incendie ronde Ø 150 mm, certifiée AEAI, déclenchement à 70 °C, raccordement à un tuyau de plastique possible, montage horizontal ou vertical	1157473	151.-	139.69
6 Canal plat (largeur 222 / hauteur 89 mm), longueur 500 mm	1046627	78.-	72.16
7 Canal plat (largeur 222 / hauteur 89 mm), longueur 1000 mm	1046628	91.-	84.18
8 Renfort pour canal plat métallique (largeur 222 / hauteur 89 / longueur 300 mm) à fixer dans le béton (charge jusqu'à 100 kg)	1077495	52.-	48.10
9 Canal plat flexible (largeur 222 / hauteur 89 mm), longueur 500 mm	1046629	102.-	94.36
10 Canal plat flexible (largeur 222 / hauteur 89 mm), longueur 1000 mm	1046635	112.-	103.61
11 Raccord de gaine métallique pour canal plat droit, longueur 100 mm	1046636	18.-	16.65
12 Connecteur plat pour connecter deux coudes de tubes de canal plats (largeur 229 / hauteur 97 mm), longueur 90 mm, 2 joints profilés prémontés. (ne convient pas pour connecter des tubes de canal plat)	1188102	48.-	44.40
13 Raccord de renvoi vertical 90° par rapport au canal plat, manchon d=150 mm, longueur 205 mm	1046638	67.-	61.98
14 Coude horizontal 90° pour canal plat (largeur 227 / hauteur 94 mm), longueur 288 mm	1046639	103.-	95.28
15 Coude vertical 90° pour canal plat (largeur 227 / hauteur 94 mm), longueur 174 mm	1046643	77.-	71.23
16 Pièce de transition canal plat, manchon d=150 mm, longueur 190 mm	1046644	77.-	71.23
17 Pièce terminale de déport sur socle moteur, d=150 mm	1046649	67.-	61.98
18 Kit de tuyaux pour raccordement direct au système d'aspiration	1046650	187.-	172.99
19 Grille pare-pluie en acier inoxydable avec clapet de retenue 290 x 160 mm pour raccordement au canal plat (largeur 222 / hauteur 89 mm)	1030590	285.-	263.64
20 Tube spiro, d=125 mm	H42028	48.-	44.40
21 Tube spiro, d=150 mm	H42029	57.-	52.73
22 Collier de serrage avec filetage, d=150 mm	H42050	25.-	23.13

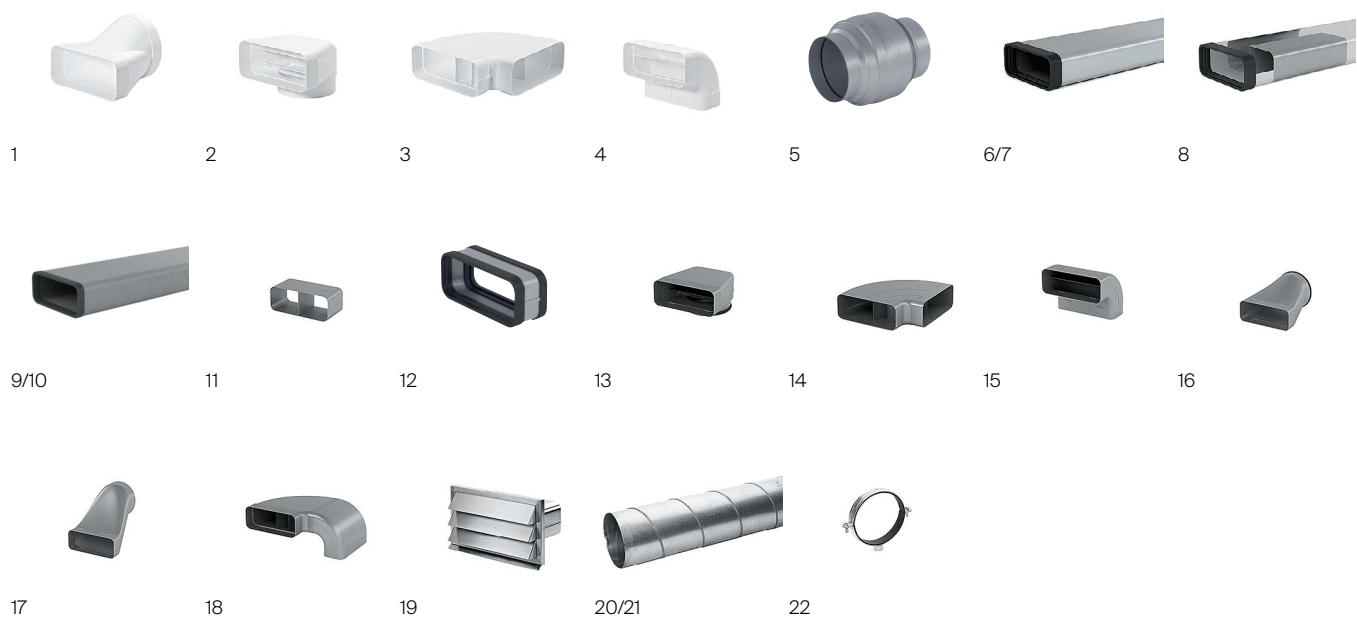

Description	N° d'article	Prix TVA incl.	Prix hors TVA
1 Bride pour flexible, d=110-130 mm	33121304	4.-	3.70
2 Bride pour flexible, d=150 mm	33121336	7.-	6.48
3 Manchon de raccordement, d=150 mm	H42031	12.-	11.10
4 Tuyau de raccordement, d=125 mm	H42032	10.-	9.25
5 Tuyau de raccordement, d=150 mm	H42033	12.-	11.10
6 Coude 90°, d=125 mm	H42034	33.-	30.53
7 Coude 90°, d=150 mm	H42036	42.-	38.85
8 Réduction, 150-125 mm	H42040	35.-	32.38
9 Pièce d'extrémité de tuyau, d=150 mm	H42048	44.-	40.70
10 Grille pare-pluie, ronde, aluminium, d=150 mm	H42064	45.-	41.63
11 Grille pare-pluie, blanche, plastique, carrée, d=150 mm	H42080	42.-	38.85
12 Tube télescopique avec clapet de retenue, d=125 mm	H42065	83.-	76.78
12 Tube télescopique avec clapet de retenue, d=150 mm	H42066	83.-	76.78
13 Clapet de retenue avec lèvres d'étanchéité, d=125 mm	H42061	31.-	28.68
13 Clapet de retenue avec lèvres d'étanchéité, d=150 mm	H42062	32.-	29.60
14 Aluflex, semi-flexible, longueur 3 m, d=125 mm	H42051	49.-	45.33
15 Aluflex, semi-flexible, longueur 3 m, d=150 mm	H42052	61.-	56.43
16 Pièce insonorisante en aluminium, d=150 mm	1030591	144.-	133.21
17 Canal plat, longueur 1000 mm	H42068	84.-	77.71
18 Canal plat, longueur 600 mm	H42069	71.-	65.68

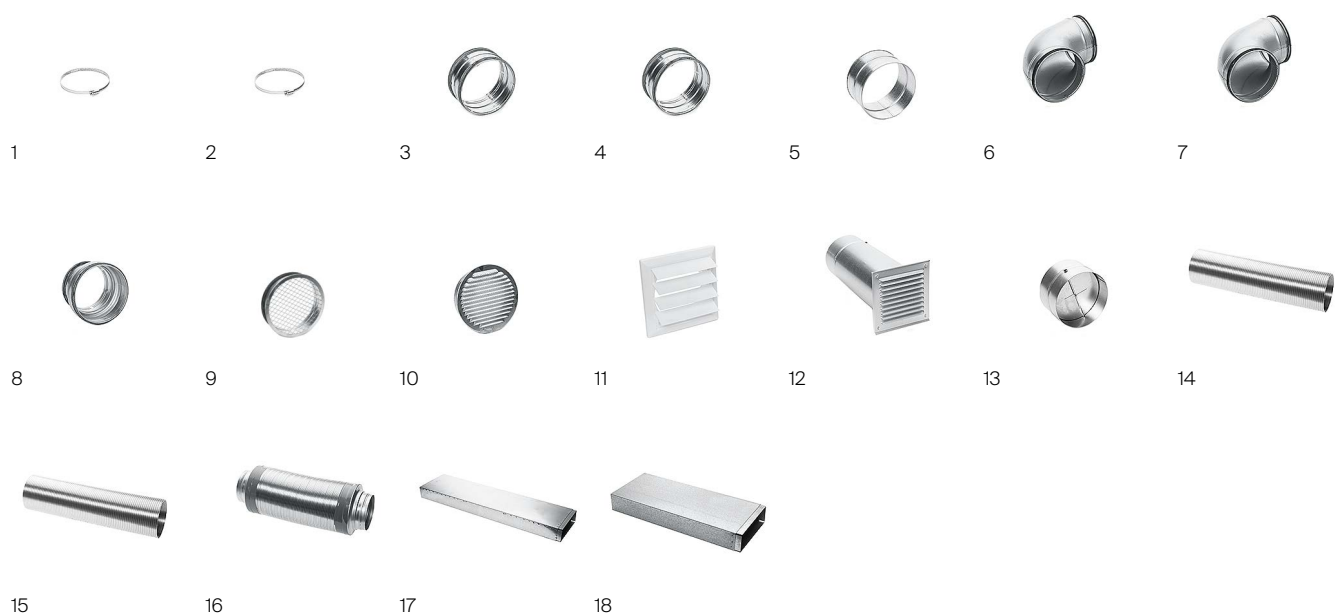



Filter à charbon actif Longlife-Plus

Ce filtre à charbon innovant présente une grande efficacité d'absorption (suppression de jusqu'à 96% des odeurs) et une résistance mécanique élevée. Il peut être nettoyé tous les trois à six mois par régénération thermique en le plaçant au four pendant 60 minutes à 200 °C. Le filtre anti-odeurs a une durée de vie pouvant atteindre trois ans. L'efficacité de ce filtre est plus élevée que celle du filtre à charbon actif Longlife.



Filter à charbon actif Longlife

Ce filtre se régénère et a une durée de vie pouvant atteindre trois ans. Il doit être nettoyé tous les deux à trois mois au lave-vaisselle ou avec de l'eau chaude et un produit de nettoyage doux, puis séché au four à 100 °C.



Filter à charbon actif standard

Ce filtre anti-odeurs, composé d'un mélange individuel de charbon actif, a une durée de vie allant de six mois à cinq ans, selon les dimensions, le poids et la quantité. Il ne se régénère pas et doit être remplacé après une durée définie.

Description	N° d'article	Prix TVA incl.	Prix hors TVA
1 Canal plat, renforcé, longueur 600 mm	H42085	106.-	98.06
2 Canal plat, renforcé, longueur 1000 mm	H42086	119.-	110.08
3 Canal plat, télescopable, longueur 275-535 mm	H42070	96.-	88.81
4 Renfort central pour canal plat, longueur 600 mm / longueur 1000 mm	H42071/H42072	35.-	32.38
5 Etrier de montage pour canal plat	H42073	13.-	12.03
6 Coude vertical 90°, pour canal plat	H42074	78.-	72.16
7 Coude vertical 45°, pour canal plat	H42075	78.-	72.16
8 Coude horizontal 90°, pour canal plat	H42076	105.-	97.13
9 Coude horizontal 45°, pour canal plat	H42077	96.-	88.81
10 Pièce de transition de rond à plat, d=150 mm	H42078	102.-	94.36
11 Grille d'évacuation d'air, canal plat	H42054	128.-	118.41
12 Raccord de renvoi sur canal plat, manchon d=125 mm/d=150 mm	H42087/H42079	78.-	72.16



1



2



3



4



5



6



7



8



9



10



11



12

Autres accessoires sur vzug.com/accessoires





Lave-vaisselle

Peu gourmands en énergie, nos lave-vaisselle lavent impeccablement votre vaisselle en en prenant le plus grand soin. Pour une vaisselle étincelante à chaque lavage à la maison.

Les nouveaux lave-vaisselle – pour un lavage élégant, confortable et flexible de la vaisselle

Épurés, contemporains, intelligents

Les lave-vaisselle Adora sont le fruit d'un vaste processus de développement et de conception. Leurs lignes épurées et leurs surfaces simples témoignent de l'esthétique minimaliste et élégante de V-ZUG. L'intérieur bien pensé et conçu avec soin dispose de paniers en métal argenté de haute qualité, qui offrent un confort d'utilisation et une flexibilité jusqu'ici inégalés. Une expérience de première ordre, à la fois sur le plan visuel et tactile.

Chargement optimal de la vaisselle fragile

Conçus pour fournir une impression de confort, les paniers permettent de ranger les assiettes, les casseroles et les tasses en toute sécurité. Les couverts délicats disposent de leur propre tiroir amovible, tandis que les verres à vin plus précieux sont sécurisés par de grandes grilles multifonctions. Les matériaux et éléments de haute qualité, tels que les systèmes SoftSlide et SoftClose, renforcent cette expérience haut de gamme, sublimée par un éclairage intérieur offrant une visibilité parfaite.

Conçus pour plus de durabilité et des résultats impressionnants

Depuis des décennies, V-ZUG s'engage à développer des produits non seulement conçus pour durer, mais aussi à la pointe en matière de consommation d'énergie et d'eau. Les lave-vaisselle Adora constituent une référence: ils délivrent des résultats optimaux grâce à leur ingénierie précise et à leurs programmes soignés utilisant très peu de ressources.



Découvrir la gamme de lave-vaisselle.



OPTILIFT

SWISS MADE



Grand confort d'utilisation dans un design attrayant

Nos nouveaux lave-vaisselle Adora sont le résultat d'un processus de développement et de design intégral. L'intérieur est astucieusement organisé et équipé de paniers confortables et flexibles déclinés dans un coloris argent métallisé moderne. Pour une expérience de rinçage de haute qualité qui se voit et se sent.

L'incarnation de l'excellence en matière de lavage au lave-vaisselle

Les paniers de haute qualité sont conçus pour offrir un maximum de flexibilité et optimiser l'espace. Les modèles AdoraVaisselle V6000 sont également équipés de rails coulissants extrêmement robustes. Les nouveaux rails coulissants offrent un confort exceptionnel et un mouvement de glissement fluide permettant de sortir et de rentrer les paniers facilement, tout en protégeant les verres fragiles et en ajoutant une impression de confort à chaque lavage.

Entretien délicat des verres fragiles

Le contrôle de la dureté de l'eau, les programmes spéciaux tels que «Verres à vin», «Dégustation de vin» ou encore «SteamFinish», ainsi que les paniers pratiques et flexibles, sont le gage que toute la vaisselle en verre, y compris la plus précieuse, sera nettoyée avec le soin qui lui est dû: en douceur, mais de manière approfondie. Pour des verres impeccables, d'une propreté éclatante à la sortie du lave-vaisselle.

Puissant, rapide et exceptionnellement silencieux

L'AdoraVaisselle V6000 est doté de puissants programmes brevetés qui vont au-delà des besoins du quotidien – notamment neuf nouveaux programmes adaptés à différents types de verres ou ustensiles difficiles à nettoyer. Conçu pour ceux qui aiment recevoir, il peut chauffer les assiettes, laver la vaisselle de la soirée en 11 minutes et éliminer les aliments tenaces qui ont brûlé au fond des ustensiles de cuisson. Le programme Silence – idéal pour les cuisines ouvertes.

Paniers ergonomiques réglables en hauteur

Les lave-vaisselle V-ZUG se distinguent par leur design à la fois élégant et ergonomique. Le système de charnière unique permet de l'intégrer parfaitement dans l'armoire de cuisine, quelle que soit sa hauteur. Il permet également d'ajouter des panneaux de façade décoratifs, y compris ceux en pierre pesant jusqu'à 17 kg. Les modèles dotés de la fonction «OptiLift» offrent également aux utilisateurs la possibilité de relever le panier inférieur à hauteur de hanche, ce qui soulage le dos lors du chargement ou du déchargement du lave-vaisselle.



Espace de rangement généreux et flexibilité maximale

Nos lave-vaisselle offrent une flexibilité maximale lors du chargement et du déchargement. Des paniers confortables et intelligemment conçus offrent un grand espace de rangement tout en protégeant la vaisselle.

Panier inférieur réglable en hauteur avec OptiLift

Le panier inférieur est amené à hauteur des hanches grâce à un mécanisme de relèvement lorsqu'on le tire – idéal pour placer et retirer la vaisselle en préservant son dos.

Manipulation en douceur des paniers

Les rails d'extraction sur roulements à billes SoftSlide, composés de profilés très robustes, permettent de faire glisser tout en douceur les paniers et le tiroir à couverts.

Système d'amortissement

Grâce à SoftClose, la course des paniers à vaisselle est amortie lorsqu'on les remet en place. Pour une vaisselle préservée et un confort d'utilisation maximal.

Tiroir à couverts avec système d'encliquetage

Manipulation confortable grâce aux rails coulissants SoftSlide avec poignée haut de gamme. Pour gagner de la place en hauteur dans le panier supérieur ou pour vider facilement les couverts, le tiroir à couverts peut être retiré très simplement grâce au système d'encliquetage.

Gain de place dans le panier supérieur

Une rangée de verres supplémentaire rabattable à gauche, jusqu'à quatre tiges rabattables à droite et jusqu'à quatre supports à tasses multifonctions avec capitonnage offrent la place et la sécurité nécessaires pour les verres à vin les plus délicats. Le panier supérieur peut être réglé en hauteur sur le côté.



OptiLift

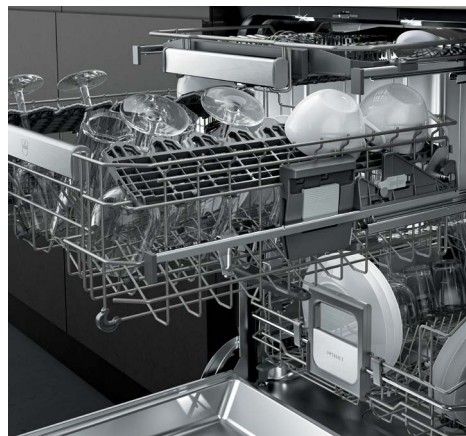

SoftSlide

Flexibilité maximale pour le panier inférieur

Les supports à tasses multifonctions réglables en hauteur de même qu'une rangée de verres supplémentaire du côté gauche permettent de positionner en toute sécurité bols à céréales et verres à vin. Chacune des quatre rangées de tiges des deux côtés du panier peut être facilement rabattue pour créer une zone MultiFlex – pour une flexibilité maximale permettant de ranger poêles et plats de grandes dimensions.

Supports à tasses multifonctions: protection et flexibilité

Avec leurs éléments en silicone souple, les supports à tasses multifonctions flexibles des paniers inférieur et supérieur maintiennent les verres à vin en place en toute sécurité. La plus grande surface de rangement permet de ranger des bols à céréales. Lorsqu'ils ne sont pas utilisés, les supports peuvent être rabattus pour dégager plus d'espace.

Extension de tiges Easy

Grâce aux extensions de tiges amovibles Easy en matière plastique, les tiges du panier s'allongent pour maintenir parfaitement en place carafes et grands verres.

Aperçu des tailles d'assiettes

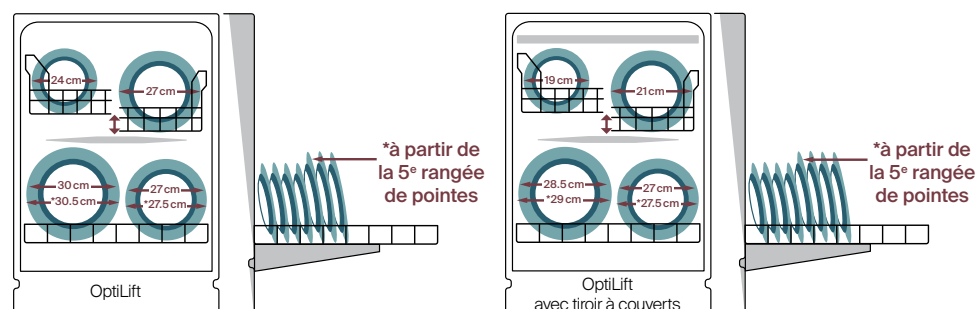
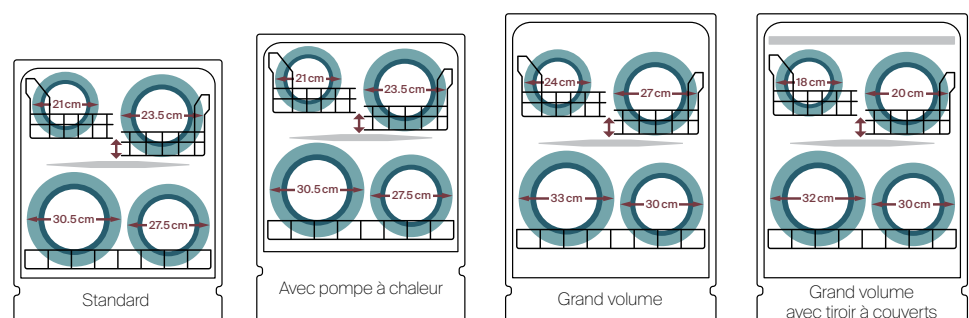

Des lave-vaisselle intransigeants

Qu'il s'agisse de laver la vaisselle en un temps record un soir de fête ou de venir à bout des résidus brûlés dans une poêle: les lave-vaisselle Adora répondent à chaque besoin par un programme ingénieux.



Fête

Ce programme n'a besoin que de onze minutes par cycle. Idéal pour les soirées où les invités sont nombreux.



Fondue/Raclette

Ce programme breveté vient à bout des résidus brûlés grâce à une phase de trempage à température réduite. Pour les caquelons à fondue, poêlons à raclette et plats à gratin.



Quotidien court

Avec le programme Quotidien court, la vaisselle et les casseroles normalement sales ressortent propres en seulement 47 minutes.



SteamFinish

Ce programme breveté utilise la vapeur pour donner aux verres un brillant étincelant, sans taches d'eau.



Sprint

Des verres propres en seulement 20 minutes. Idéal pour déguster plusieurs vins différents lorsque les verres à vin viennent à manquer.



Silence

Le programme Silence s'entend à peine – idéal pour les cuisines ouvertes.



Eco

Si le temps ne presse pas, le programme Eco permet de laver plus sobrement.



Verres à vin

Nettoyage et séchage très doux des verres à vin avec SteamFinish intégré – pour des verres étincelants, sans polissage ultérieur.



Programme automatique

L'appareil repère le degré de salissure de l'eau et n'utilise de l'eau fraîche que lorsque c'est nécessaire.



Dégustation de vin

Programme spécial pour la neutralisation des arômes dans les verres à vin en prévision de la prochaine dégustation de vin à la maison.

AutoOpen

A la fin du programme, la porte s'ouvre automatiquement, pour un processus de séchage économe en ressources et plus rapide.

Comparatif de produits – Excellence Line et Advanced Line

	Adora V6000 avec OptiLift	Adora V4000 avec OptiLift	Adora V6000 avec pompe à chaleur	Adora V6000
Page du catalogue	292	293	294	295
Finitions				
Version grand volume	•	•		•
Entièrement intégré	•	•	•	•
Miroir noir				•
ChromeClass				
Nero/Blanc				
Equipement				
Classe d'efficacité énergétique	A/B*	B	A	A
Pompe à chaleur			•	
Tiroir à couverts ergoPlus	•	•		•
Eclairage intérieur à LED	•	•	•	•
Ouverture automatique de la porte	•	•	•	•
Exclusivités V-ZUG				
Programme Sprint Programme Fête (min.)	20 11	20 -*	18 11	20 11
Fonction spéciale pour raccord d'eau chaude	•	•	•	•
SteamFinish	•	•*	•	•
Quotidien court	•		•	•
Protection intelligente des verres	•	•*	•	•
Protection des verres				
V-ZUG-Home	Wi-Fi	Wi-Fi	Wi-Fi	Wi-Fi
Applications				
Nombre de couverts standard	12/13	12/13	13	13/14
Encastrement supérieur simple	•	•	•	•
Nombre de programmes	21	8	21	21
Option «tout-en-un»	•	•	•	•
Programme Hygiène	•	•	•	•
EcoManagement	•	•	•	•
Commande et affichage				
Démarrage différé	•	•	•	•
Ecran LCD avec affichage de texte en clair	•	•	•	•
Commande tactile	•	•	•	•
Appareils de hauteur 60				
Standard (mm)			867-907	780-896
Grand volume (mm)	845-961	845-961		845-961

Equipement et accessoires à partir de la page 308 | * uniquement pour les appareils avec tiroir à couverts

Adora V4000	Adora V2000	Adorina V600 VS	Adorina V400 VS	Adorina V200 V
296/298	297/298	299	299	300
•	•			
•	•	•	•	•
•	•			
•	•			
A	A	D	E	C
	•			
•	•	•		
•	•			
•	•	•		•
20 --*				
•	•	•		•
•*				
•*	•*			
•	•			
Wi-Fi	Wi-Fi			
13/14	13	10	9	12
•	•			
8	6	6	5	6
•	•			
•				
•				
•	•	•	•	•
•	•			
•	•			
780-896	780-896	815-875	815-875	815-875
845-961	845-961			

Lavevaisselle avec OptiLift



Lavevaisselle avec OptiLift



AdoraVaisselle V6000 VGBO

Panier inférieur OptiLift facile à charger et fonctionnalité maximale: tiroir à couverts ergoPlus, paniers à mouvement fluide, supports pour verres à pied fins, programmes spéciaux, système entièrement intégré.

Equipement



Commande et affichage

- Ecran LCD
- TouchControl
- Panier inférieur coulissant OptiLift avec SoftClose
- Panier supérieur coulissant SoftSlide avec SoftClose
- Tiroir à couverts ergoPlus avec SoftSlide
- Réservoir d'eau de rinçage
- Ouverture automatique de la porte
- FunctionLight
- Eclairage LED
- Couverts standard 13
- Détecteur de turbidité
- Capteur automatique brillance
- Contrôle continu de la dureté de l'eau
- Protection intelligente des verres
- Démonstration gratuite à domicile

Informations sur l'appareil

Dimensions (H x L x P) 845 x 596 x 550 mm
Raccordement 380-415 V 2N~ 3200 W 10 A



De 5 l/0.56 kWh/38.0 dB(A)

Finition	Numéro d'article	Prix incl.	excl.
Grand volume			
Entièrement intégrable	4117700000	4460.-	4125.81
TAR		10.81	10.-

AdoraVaisselle V6000 VGO

Système entièrement intégré avec fonctionnalité exceptionnelle: paniers polyvalents à mouvement fluide, panier inférieur OptiLift, supports pour verres à pied fins, programmes spéciaux.

Equipement



Commande et affichage

- Ecran LCD
- TouchControl
- Panier inférieur coulissant OptiLift avec SoftClose
- Panier supérieur coulissant SoftSlide avec SoftClose
- Réservoir d'eau de rinçage
- Ouverture automatique de la porte
- FunctionLight
- Eclairage LED
- Couverts standard 12
- Détecteur de turbidité
- Capteur automatique brillance
- Contrôle continu de la dureté de l'eau
- Protection intelligente des verres
- Démonstration gratuite à domicile

Informations sur l'appareil

Dimensions (H x L x P) 845 x 596 x 550 mm
Raccordement 380-415 V 2N~ 3200 W 10 A



De 5 l/0.53 kWh/38.0 dB(A)

Finition	Numéro d'article	Prix incl.	excl.
Grand volume			
Entièrement intégrable	4117600000	4350.-	4024.05
TAR		10.81	10.-

Options (tous les raccordements en 3 mètres, ressorts de porte renforcés pour panneaux décor lourds) voir liste des prix Cuisine et entretien des textiles 2024

Lavevaisselle avec OptiLift



Lavevaisselle avec OptiLift



AdoraVaisselle V4000 VGBO

Panier inférieur OptiLift facile à charger et système polyvalent: tiroir à couverts ergoPlus à mouvement fluide, supports pour verres à pied fins.

Equipement

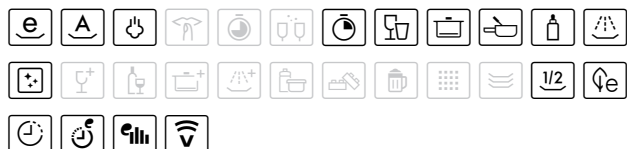

Commande et affichage

- Ecran LCD
- TouchControl
- Panier inférieur coulissant OptiLift avec SoftClose
- Panier supérieur coulissant SoftSlide avec SoftClose
- Tiroir à couverts ergoPlus avec SoftSlide
- Réservoir d'eau de rinçage
- Ouverture automatique de la porte
- FunctionLight
- Eclairage LED
- Couverts standard 13
- Détecteur de turbidité
- Capteur automatique brillance
- Contrôle continu de la dureté de l'eau
- Protection intelligente des verres

Informations sur l'appareil

Dimensions (H x L x P) 845 x 596 x 550 mm
Raccordement 380-415 V 2N~ 3200 W 10 A



De 8 l/0.57 kWh/38.0 dB(A)

Finition	Numéro d'article	Prix incl.	excl.
Grand volume			
Entièrement intégrable	4117500000	3640.-	3367.25
TAR		10.81	10.-

AdoraVaisselle V4000 VGO

Panier inférieur OptiLift facile à charger et système polyvalent: supports pour verres à pied fins et système entièrement intégré.

Equipement



Commande et affichage

- Ecran LCD
- TouchControl
- Panier inférieur coulissant OptiLift avec SoftClose
- Panier supérieur coulissant SoftSlide avec SoftClose
- Ouverture automatique de la porte
- FunctionLight
- Eclairage LED
- Couverts standard 12
- Détecteur de turbidité
- Capteur automatique brillance
- Optimisation de la dureté de l'eau
- Protection des verres

Informations sur l'appareil

Dimensions (H x L x P) 845 x 596 x 550 mm
Raccordement 220-240 V~ 2200 W 10 A



De 8 l/0.56 kWh/42.0 dB(A)

Finition	Numéro d'article	Prix incl.	excl.
Grand volume			
Entièrement intégrable	4117400000	3400.-	3145.24
TAR		10.81	10.-



AdoraVaisselle V6000 D

Porte miroir en verre noir et fonctionnalité exceptionnelle: paniers polyvalents, supports pour verres à pied fins, programmes spéciaux.

Equipement



Commande et affichage

- Ecran LCD
- TouchControl
- Panier supérieur coulissant SoftSlide avec SoftClose
- Réservoir d'eau de rinçage
- Ouverture automatique de la porte
- Eclairage LED
- Couverts standard 13
- Détecteur de turbidité
- Capteur automatique brillance
- Contrôle continu de la dureté de l'eau
- Protection intelligente des verres
- Démonstration gratuite à domicile

Informations sur l'appareil

Dimensions (H x L x P) 780 x 596 x 572 mm
Raccordement 380-415 V 2N~ 3200 W 10 A



De 5 l/0.51 kWh/38.0 dB(A)

Finition	Numéro d'article	Prix incl.	excl.
Standard			
Miroir noir	4116900001	3750.-	3469.01
TAR		10.81	10.-



Le premier modèle avec technologie de pompe à chaleur



AdoraVaisselle V6000 VW

Pompe à chaleur pour des économies d'énergie maximales, système entièrement intégré et fonctionnalité exceptionnelle: paniers polyvalents à mouvement fluide, supports pour verres à pied fins, programmes spéciaux.

Equipement



Commande et affichage

- Ecran LCD
- TouchControl
- Panier supérieur coulissant SoftSlide avec SoftClose
- Réservoir d'eau de rinçage
- Ouverture automatique de la porte
- FonctionLight
- Eclairage LED
- Couverts standard 13
- Détecteur de turbidité
- Capteur automatique brillance
- Contrôle continu de la dureté de l'eau
- Protection intelligente des verres
- Démonstration gratuite à domicile

Informations sur l'appareil

Dimensions (H x L x P) 867 x 596 x 550 mm
Raccordement 380-415 V 2N~ 4000 W 10 A



De 6 l/0.39 kWh/42.0 dB(A)

Finition	Numéro d'article	Prix incl.	excl.
Standard			
Entièrement intégrable	4117300000	4480.-	4144.31
TAR		28.11	26.-



AdoraVaisselle V6000 VGB

Paniers polyvalents à mouvement fluide, avec tiroir à couverts ergoPlus, supports pour verres à pied fins, programmes spéciaux et système entièrement intégré.

Equipement



Commande et affichage

- Ecran LCD
- TouchControl
- Panier supérieur coulissant SoftSlide avec SoftClose
- Tiroir à couverts ergoPlus avec SoftSlide
- Réservoir d'eau de rinçage
- Ouverture automatique de la porte
- FunctionLight
- Eclairage LED
- Couverts standard 14
- Détecteur de turbidité
- Capteur automatique brillance
- Contrôle continu de la dureté de l'eau
- Protection intelligente des verres
- Démonstration gratuite à domicile

Informations sur l'appareil

Dimensions (H x L x P) 845 x 596 x 550 mm
Raccordement 380-415 V 2N~ 3200 W 10 A



De 5 l/0.53 kWh/38.0 dB(A)

Finition	Numéro d'article	Prix incl.	excl.
Grand volume			
Entièrement intégrable	4114700000	3880.-	3589.27
TAR		10.81	10.-

AdoraVaisselle V6000 V / VG

Système entièrement intégré avec fonctionnalité exceptionnelle: paniers polyvalents à mouvement fluide, supports pour verres à pied fins, programmes spéciaux.

Equipement



Commande et affichage

- Ecran LCD
- TouchControl
- Panier supérieur coulissant SoftSlide avec SoftClose
- Réservoir d'eau de rinçage
- Ouverture automatique de la porte
- FunctionLight
- Eclairage LED
- Couverts standard 13
- Détecteur de turbidité
- Capteur automatique brillance
- Contrôle continu de la dureté de l'eau
- Protection intelligente des verres
- Démonstration gratuite à domicile

Informations sur l'appareil

Dimensions (H x L x P) 780 x 596 x 550 mm
Raccordement 380-415 V 2N~ 3200 W 10 A



De 5 l/0.51 kWh/38.0 dB(A)

Finition	Numéro d'article	Prix incl.	excl.
Standard			
Entièrement intégrable	4117100000	3600.-	3330.25
Grand volume			
Entièrement intégrable	4117200000	3720.-	3441.26
TAR		10.81	10.-

Options (tous les raccordements en 3 mètres, ressorts de porte renforcés pour panneaux décor lourds) voir liste des prix Cuisine et entretien des textiles 2024



AdoraVaisselle V4000 VGB

Système entièrement intégré et polyvalent: tiroir à couverts ergoPlus à mouvement fluide et supports pour verres à pied fins.

Equipement



Commande et affichage

- Ecran LCD
- TouchControl
- Tiroir à couverts ergoPlus avec SoftSlide
- Ouverture automatique de la porte
- FunctionLight
- Eclairage LED
- Couverts standard 14
- Capteur automatique brillance
- Contrôle continu de la dureté de l'eau
- Protection intelligente des verres

Informations sur l'appareil

Dimensions (H x L x P) 845 x 596 x 550 mm
Raccordement 380-415 V 2N~ 3200 W 10 A



De 8 l/0.54 kWh/38.0 dB(A)

Finition	Numéro d'article	Prix incl.	excl.
Grand volume			
Entièrement intégrable	4116800000	3060.-	2830.71
TAR		10.81	10.-



AdoraVaisselle V4000 V / VG

Un système polyvalent et entièrement intégré pour une performance optimale.

Equipement



Commande et affichage

- Ecran LCD
- TouchControl
- Ouverture automatique de la porte
- FunctionLight
- Eclairage LED
- Couverts standard 13
- Détecteur de turbidité
- Capteur automatique brillance
- Optimisation de la dureté de l'eau
- Protection des verres

Informations sur l'appareil

Dimensions (H x L x P) 780 x 596 x 550 mm
Raccordement 220-240 V~ 2200 W 10 A



De 8 l/0.53 kWh/42.0 dB(A)

Finition	Numéro d'article	Prix incl.	excl.
Standard			
Entièrement intégrable	4116600000	2650.-	2451.43
Grand volume			
Entièrement intégrable	4116700000	2770.-	2562.44
TAR		10.81	10.-



AdoraVaisselle V2000 VGB

Système entièrement intégré avec fonctions optimales: tiroir à couverts ergoPlus à mouvement fluide, gestion écologique et programme de charge partielle, plus éclairage intérieur.

Equipement



Commande et affichage

- Ecran LCD
- TouchControl
- Tiroir à couverts ergoPlus avec SoftSlide
- Ouverture automatique de la porte
- FunctionLight
- Eclairage LED
- Couverts standard 14
- Détecteur de turbidité
- Capteur automatique brillance
- Contrôle continu de la dureté de l'eau
- Protection intelligente des verres

Informations sur l'appareil

Dimensions (H x L x P) 845 x 596 x 550 mm
Raccordement 380-415 V 2N~ 3200 W 10 A



De 8 l/0.54 kWh/38.0 dB(A)

Finition	Numéro d'article	Prix incl.	excl.
Grand volume			
Entièrement intégrable	4117900000	2560.-	2368.18
TAR		10.81	10.-

AdoraVaisselle V2000 V / VG

Système entièrement intégré avec fonctions d'économie d'énergie: gestion écologique et programme de charge partielle, plus éclairage intérieur.

Equipement



Commande et affichage

- Ecran LCD
- TouchControl
- Ouverture automatique de la porte
- FunctionLight
- Eclairage LED
- Couverts standard 13
- Détecteur de turbidité
- Capteur automatique brillance
- Optimisation de la dureté de l'eau
- Protection des verres

Informations sur l'appareil

Dimensions (H x L x P) 780 x 596 x 550 mm
Raccordement 220-240 V~ 2200 W 10 A



De 8 l/0.53 kWh/42.0 dB(A)

Finition	Numéro d'article	Prix incl.	excl.
Standard			
Entièrement intégrable	4116200001	2200.-	2035.15
Grand volume			
Entièrement intégrable	4116300000	2320.-	2146.16
TAR		10.81	10.-

Options (tous les raccordements en 3 mètres, ressorts de porte renforcés pour panneaux décor lourds) voir liste des prix Cuisine et entretien des textiles 2024



AdoraVaisselle V4000 I / IG

Conceptions intégrées en option et système polyvalent pour une performance optimale.

Equipement

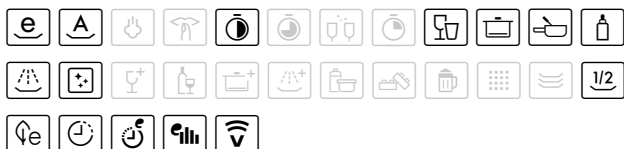

Commande et affichage

- Ecran LCD
- TouchControl
- Ouverture automatique de la porte
- Eclairage LED
- Couverts standard 13
- Détecteur de turbidité
- Capteur automatique brillance
- Optimisation de la dureté de l'eau
- Protection des verres

Informations sur l'appareil

Dimensions (H x L x P) 780 x 596 x 572 mm
Raccordement 220-240 V~ 2200 W 10 A



De 8 l/0.53 kWh/42.0 dB(A)

Finition	Numéro d'article	Prix incl.	excl.
Standard			
Nero	4116400005	2650.-	2451.43
Blanc	4116400006	2650.-	2451.43
ChromeClass	4116400007	2650.-	2451.43
Grand volume			
Nero	4116500001	2770.-	2562.44
Blanc	4116500002	2770.-	2562.44
ChromeClass	4116500003	2770.-	2562.44
TAR		10.81	10.-

AdoraVaisselle V2000 I / IG

Conceptions intégrées en option avec de nouvelles fonctions: gestion écologique et programme de charge partielle, plus éclairage intérieur.

Equipement



Commande et affichage

- Ecran LCD
- TouchControl
- Ouverture automatique de la porte
- Eclairage LED
- Couverts standard 13
- Détecteur de turbidité
- Capteur automatique brillance
- Optimisation de la dureté de l'eau
- Protection des verres

Informations sur l'appareil

Dimensions (H x L x P) 780 x 596 x 572 mm
Raccordement 220-240 V~ 2200 W 10 A



De 8 l/0.53 kWh/42.0 dB(A)

Finition	Numéro d'article	Prix incl.	excl.
Standard			
Nero	4116000009	2200.-	2035.15
Blanc	4116000010	2200.-	2035.15
ChromeClass	4116000011	2200.-	2035.15
Grand volume			
Nero	4116100000	2320.-	2146.16
Blanc	4116100001	2320.-	2146.16
ChromeClass	4116100002	2320.-	2146.16
TAR		10.81	10.-



Adorina Vaisselle V600 VS

Spécialement conçu pour les petits logements: un lave-vaisselle particulièrement étroit.

Equipement

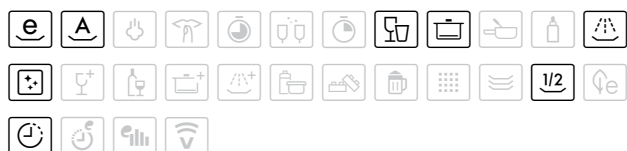

Commande et affichage

- Afficheur à 7 segments
- Touches a pression
- Ouverture automatique de la porte
- Tiroir à couverts ergoPlus
- Couverts standard 10
- Programme spécial 1 h
- Programmes supplémentaires:
 - VarioSpeed
- InfoLight (un point rouge au sol informe de l'avancement du programme)
- Kit d'installation SMS en accessoire, sans supplément de prix

Informations sur l'appareil

Dimensions (H x L x P) 815 x 448 x 550 mm
Raccordement 230 V~ 2400 W 10 A



De 7 l/0.67 kWh/44 dB(A)

Finition	Numéro d'article	Prix incl.	excl.
Standard			
Entièrement intégrable	4114100000	2050.-	1896.39
TAR		10.81	10.-

Adorina Vaisselle V400 VS

Spécialement conçu pour les petits logements: un lave-vaisselle particulièrement étroit.

Equipement

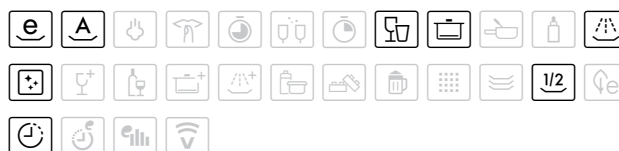

Commande et affichage

- Panneau de commande avec indicateur de fonctionnement LED
- Touches a pression
- Couverts standard 9
- Programmes supplémentaires:
 - VarioSpeed
- InfoLight (un point rouge au sol informe de l'avancement du programme)
- Kit d'installation SMS en accessoire, sans supplément de prix

Informations sur l'appareil

Dimensions (H x L x P) 815 x 448 x 550 mm
Raccordement 230 V~ 2400 W 10 A



De 7 l/0.70 kWh/46 dB(A)

Finition	Numéro d'article	Prix incl.	excl.
Standard			
Entièrement intégrable	4114200000	1810.-	1674.38
TAR		10.81	10.-



Adorina Vaisselle V200 V

Ce modèle d'entrée de gamme de qualité possède une capacité de 12 couverts standard.

Equipement

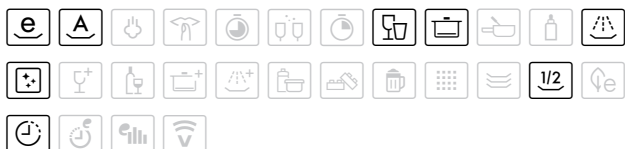

Commande et affichage

- Afficheur à 7 segments
- Touches à pression
- Ouverture automatique de la porte
- Couverts standard 12
- Programme spécial 1 h
- Programmes supplémentaires:
 - VarioSpeed
- InfoLight (un point rouge au sol informe de l'avancement du programme)
- Kit d'installation SMS en accessoire, sans supplément de prix

Informations sur l'appareil

Dimensions (H x L x P) 815 x 598 x 550 mm
Raccordement 230 V~ 2400 W 10 A



De 7 l/0.73 kWh/44 dB(A)

Finition	Numéro d'article	Prix incl.	excl.
Standard			
Entièrement intégrable	4114300000	1710.-	1581.87
TAR		10.81	10.-

Dessins cotés – Excellence Line

AdoraVaisselle V6000, AdoraVaisselle V4000, AdoraVaisselle V2000 (norme européenne) (anciennement Adora 60 SL, Adora 60 S, Adora N)

Encastrement supérieur «standard»

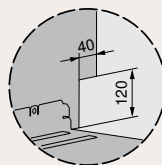
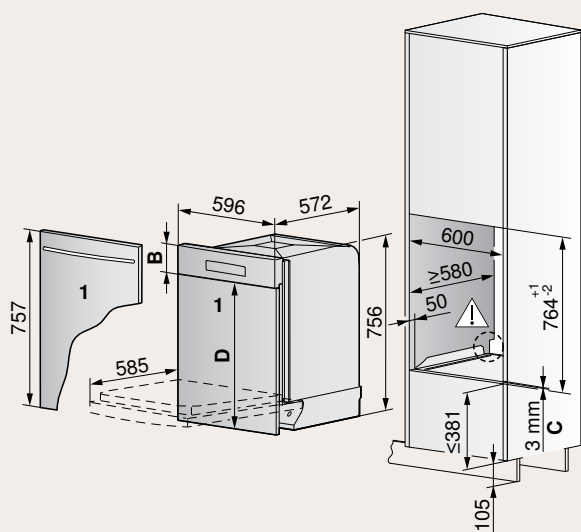

C Jeu de glissières *

Valable pour les numéros d'article

AdoraVaisselle V6000	AdoraVaisselle V4000	AdoraVaisselle V2000
4117100002	4116600002	4116200003
4117100004	4116600004	4116200005
4117100012	4116400011	
	4116400012	
	4116400013	

«Standard»	Nero, Blanc	ChromeClass	Miroir
Panneau de commande B, compensateur inclus	124-146 mm	124-140 mm	124-140 mm
Décor D	610-632 mm	616-632 mm	616-632 mm

AdoraVaisselle V6000, AdoraVaisselle V4000, AdoraVaisselle V2000 (norme européenne) (anciennement Adora 60 SL, Adora 60 S, Adora N)

Encastrement supérieur «grand volume»

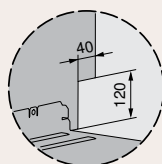
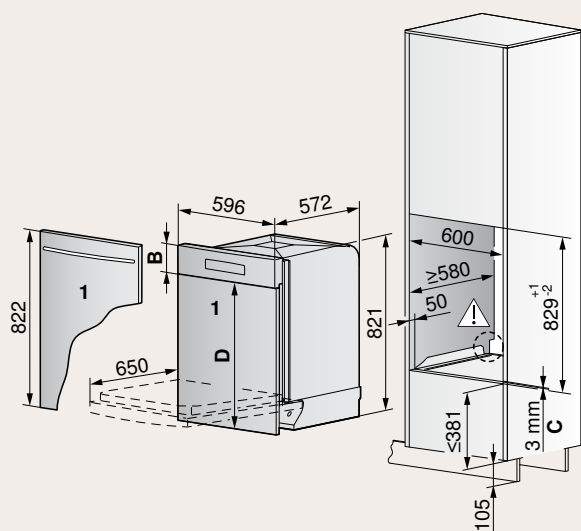

C Jeu de glissières *

Valable pour les numéros d'article

AdoraVaisselle V6000	AdoraVaisselle V4000	AdoraVaisselle V2000
4114700002	4116800002	4116300002
4114700004	4116800004	4117900000
4117200002	4116700004	
4117200003		

«Grand volume»	Nero, Blanc	ChromeClass	Miroir
Panneau de commande B, compensateur inclus	124-146 mm	124-140 mm	124-140 mm
Décor D	675-697 mm	681-697 mm	681-697 mm



Des informations détaillées pour la planification sont disponibles sur notre site Internet.

Encastrement inférieur «standard»

		Hauteur de la niche H en mm										S min. en mm		
		790	800	810	820	830	840	850	860	870	880	890	900	
Dimension A en mm	min.	27	37	47	57	67	77	87	97	107	117	127	137	2
		37	47	57	67	77	87	97	107	117	127	137	147	2
		47	57	67	77	87	97	107	117	127	137	147	157	2
		57	67	77	87	97	107	117	127	137	147	157	167	2
		67	77	87	97	107	117	127	137	147	157	167	177	2
		77	87	97	107	117	127	137	147	157	167	177	187	2
		87	97	107	117	127	137	147	157	167	177	187	197	2
		97	107	117	127	137	147	157	167	177	187	197	207	2
		107	117	127	137	147	157	167	177	187	197	207	217	5
		117	127	137	147	157	167	177	187	197	207	217	227	10
		127	137	147	157	167	177	187	197	207	217	227	237	15
	max.		137	147	155	167	177	187	197	207	217	227	237	23
			145	155	165	175	185	195	205	215	225	235	245	30

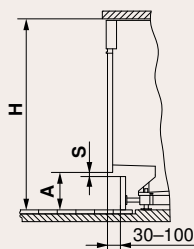

* de 861 à 896 max. uniquement avec 2^e patin, à commander sous la référence W82930
 ** de 867 à 902 max. uniquement avec 2^e patin, à commander sous la référence W82930

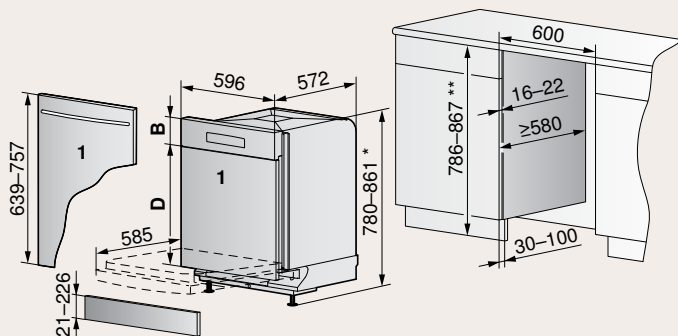

Valable pour les numéros d'article

AdoraVaisselle V6000	AdoraVaisselle V4000	AdoraVaisselle V2000
4116900001	4116600000	4116200001
4117100000	4116400005	4116000009
	4116400006	4116000010
	4116400007	4116000011

«Standard»

Nero, Blanc

ChromeClass

Miroir

Panneau de commande B, compensateur inclus 124-146 mm

124-140 mm

124-140 mm

Décor D 490-632 mm

496-632 mm

496-632 mm

AdoraVaisselle V6000, AdoraVaisselle V4000, AdoraVaisselle V2000 (norme européenne) (anciennement Adora 60 SL, Adora 60 S, Adora N)

Encastrement inférieur «grand volume»

		Hauteur de la niche H en mm													S min. en mm
		851	860	870	880	890	900	910	920	930	940	950	960		
Dimension A en mm	min.	23	32	42	52	62	72	82	92	102	112	122	132	2	
		33	42	52	62	72	82	92	102	112	122	132	142	2	
		43	52	62	72	82	92	102	112	122	132	142	152	2	
		53	62	72	82	92	102	112	122	132	142	152	162	2	
		63	72	82	92	102	112	122	132	142	152	162	172	2	
		73	82	92	102	112	122	132	142	152	162	172	182	2	
		83	92	102	112	122	132	142	152	162	172	182	192	2	
		93	102	112	122	132	142	152	162	172	182	192	202	2	
		103	112	122	132	142	152	162	172	182	192	202	212	5	
		113	122	132	142	152	162	172	182	192	202	212	222	10	
		123	132	142	152	162	172	182	192	202	212	222	232	15	
		133	142	152	162	172	182	192	202	212	222	232	242	23	
	max.		141	150	160	170	180	190	200	210	220	230	240	30	

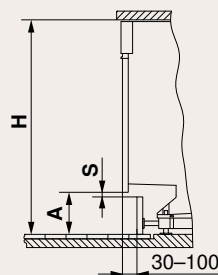

* de 926 à 961 max. uniquement avec 2^e patin, à commander sous la référence W82930
 ** de 932 à 967 max. uniquement avec 2^e patin, à commander sous la référence W82930

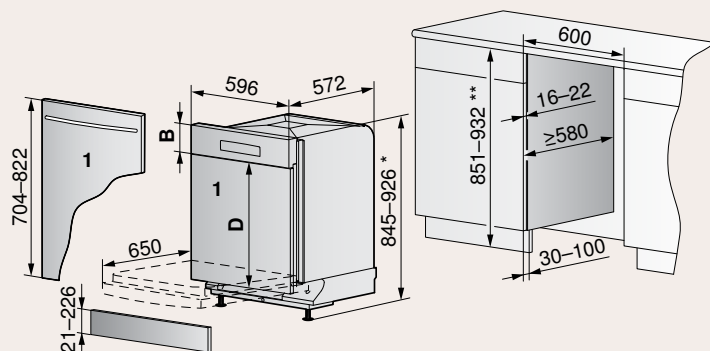

Valable pour les numéros d'article

AdoraVaisselle V6000	AdoraVaisselle V4000	AdoraVaisselle V2000
4117700000	4117500000	4116300000
4117600000	4117400000	4116100000
4116600001	4116800000	4116100002
4117200000	4116700000	4116100002
	4116400001	
	4116400003	

«Grand volume»

Nero, Blanc

ChromeClass

Miroir

Panneau de commande B, compensateur inclus 124-146 mm

124-146 mm

124-140 mm

124-140 mm

Décor D

555-697 mm

561-697 mm

561-697 mm

AdoraVaisselle V6000, AdoraVaisselle V4000, AdoraVaisselle V2000 (norme européenne) (anciennement Adora 60 SL, Adora 60 S, Adora N)
 Encastrement supérieur «grand volume» avec décor et tiroir 251 mm

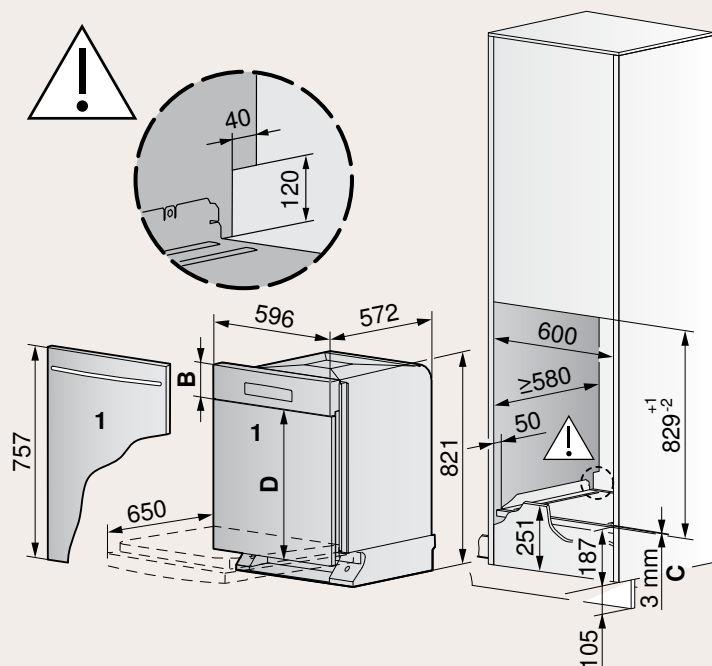

Valable pour les numéros d'article

AdoraVaisselle V6000	AdoraVaisselle V4000	AdoraVaisselle V2000
4117700002	4117500002	4116300002
4117700004	4117500002	
4117600004	4117500004	
4117600003	4117400004	
4114700004	4116800002	
4117200002	4116800004	
4117200004	4116700002	
	4116700004	

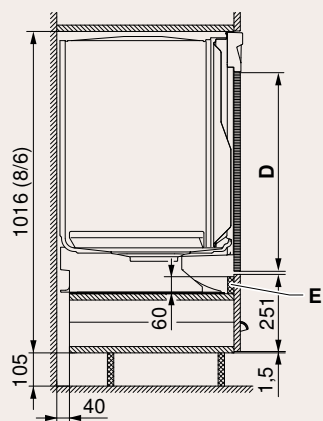

C Jeu de glissières*
 E Baguette de recouvrement démontable

«Grand volume»	Nero, Blanc	ChromeClass	Miroir
Panneau de commande B, compensateur inclus	124-146 mm	124-140 mm	124-140 mm
Décor D	610-632 mm	616-632 mm	616-632 mm

Encastrement supérieur

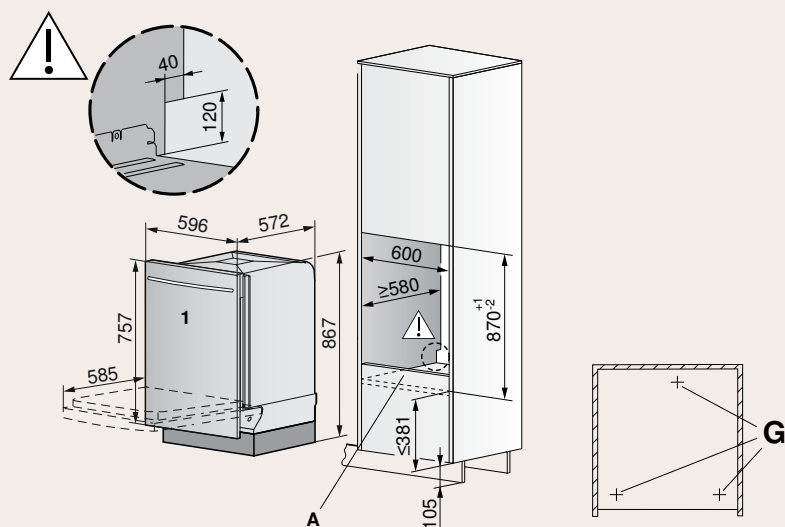

Valable pour les numéros d'article

**AdoraVaisselle
V6000**

4117300001

- * Capacité de charge plancher de niche A: 100 kg
- ** En charge de 75 kg par pied d'appareil G, le plancher de la niche A peut se courber d'1 mm max.

AdoraVaisselle V6000 avec pompe à chaleur (anciennement Adora SL WP)

Encastrement inférieur

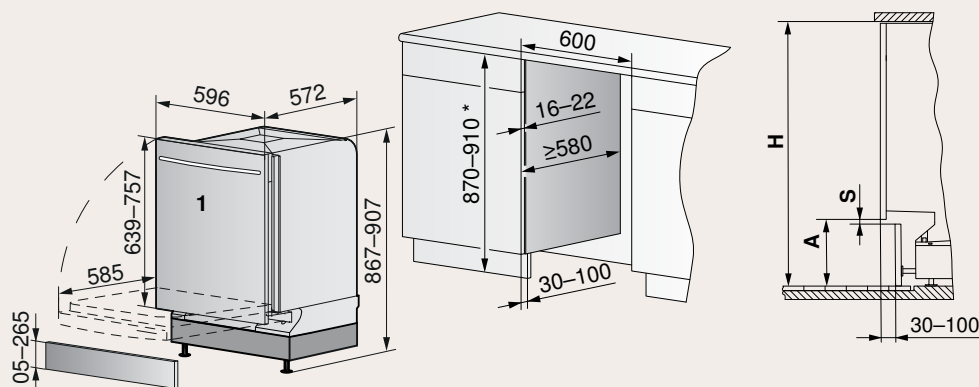

Valable pour les numéros d'article

**AdoraVaisselle
V6000**

4117300000

- * Avec une hauteur de niche de plus de 910 mm, une plaque doit être placée sous l'appareil, ou un panneau décor plus long doit être placé en façade inférieure.

Dimension A en mm	Hauteur de la niche H en mm					S min. en mm
	870	880	890	900	910	
min.	107	117	127	137	147	2
	117	127	137	147	157	2
	127	137	147	157	167	2
	137	147	157	167	177	2
	147	157	167	177	187	2
	157	167	177	187	197	2
	167	177	187	197	207	2
	177	187	197	207	217	2
	187	197	207	217	227	5
	197	207	217	227	237	10
	207	217	227	237	247	15
	217	227	237	247	257	23
max.	225	235	245	255	265	30

Encastrement inférieur

Panneau de commande B, compensateur inclus	124-140 mm	-
Décor D	496-632 mm	639-757 mm

Miroir

Entièrement intégré

Des informations détaillées pour la planification sont disponibles sur notre site Internet.



Dessins cotés – Advanced Line

AdorinaVaisselle V200 V (anciennement Adorina GS60Vi)

Encastrement inférieur SMS

Hauteur du socle en mm	Hauteur de la niche en mm						
	810	820	830	840	850	860	870
220							X
210						X	X
200					X	X	X
190				X	X	X	X
180			X	X	X	X	X
170		X	X	X	X	X	X
160	X	X	X	X	X	X	X
150	X	X	X	X	X	X	X
140	X	X	X	X	X	X	SMS
130	X	X	X	X	X	SMS	SMS
120	X	X	X	X		SMS	SMS
110	X	X	X			SMS	SMS
105	X	X	X			SMS	SMS
100	X	X				SMS	
90	X						

X Encastrement sans kit de montage SMS
 SMS Encastrement avec kit de montage SMS 1114290

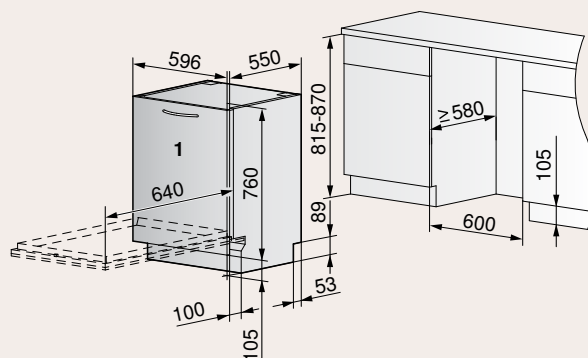

Valable pour les numéros d'article

**AdorinaVaisselle
V200 V**

4114300000

- 1 Poids admissible de la plaque de façade/du système décor: 2,5–8,5 kg.
La plaque de façade/le système décor (bois) est entièrement intégré(e). Ces éléments doivent être livrés par le cuisiniste.

AdorinaVaisselle V200 V (anciennement Adorina GS60Vi)

Encastrement inférieur EURO

		Hauteur de la niche en mm						
		810	820	830	840	850	860	870
Hauteur du socle en mm	220							X
	210						X	X
	200					X	X	X
	190				X	X	X	X
	180			X	X	X	X	X
	170		X	X	X	X	X	X
	160	X	X	X	X	X	X	X
	150	X	X	X	X	X	X	X
	140	X	X	X	X	X	X	SMS
	130	X	X	X	X	X		SMS SMS
	120	X	X	X	X			SMS SMS
	110	X	X	X				SMS SMS
	105	X	X	X				SMS SMS
	100	X	X					SMS
	90	X						

X Encastrement sans kit de montage SMS
 SMS Encastrement avec kit de montage SMS H80266

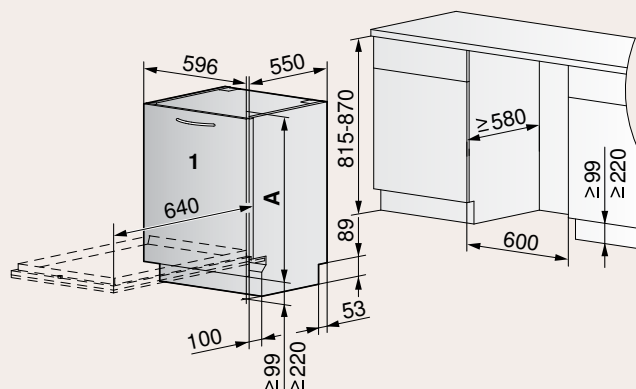

Valable pour les numéros d'article

**AdorinaVaisselle
V200 V**

4114300000

A 650-720 mm: sans kit de montage SMS
730-760 mm: avec kit de montage SMS

1 Poids admissible de la plaque de façade/du système décor 2,5-8,5 kg.
La plaque de façade/le système décor (bois) est entièrement intégré(e). Ces éléments doivent être livrés par le cuisiniste.

Des informations détaillées pour la planification
sont disponibles sur notre site Internet.



Equipement et accessoires – Excellence Line

Description	N° d'article	Prix TVA incl.	Prix hors TVA	V6000Vi OptiLift tiroir à couverts	V6000Vi OptiLift	V4000Vi OptiLift tiroir à couverts	V4000Vi OptiLift	V6000 pompe à chaleur	V6000 Di	V6000 Vi
1 Jeu de supports à couverts Vario	1235251	67.-	61.98		■		●	■	■	■
2 Jeu de supports à couverts Vario	1207717	57.-	52.73							
3 Grille 2 tasses, panier inférieur droit	1209230	25.-	23.13	●	●	●	●	●	●	●
4 Grille 3 tasses, panier inférieur droit	1209231	30.-	27.75	●	●	●	●	●	●	●
5 Jeu de tiges Easy (4 pièces)	1207055	7.-	6.48	■	■	■	■	■	■	■
6 Jeu de conteneurs pour petites pièces – uniquement pour panier supérieur (4 pièces)	1248021	25.-	23.13	■	■	●	●	■	■	■
7 Panneau décor Nero	W81459	128.-	118.41							
8 Panneau décor Blanc	W81458	128.-	118.41							
9 Panneau décor Miroir	W83526	182.-	168.36						●	
10 Panneau décor Nero pour grand volume	W83567	150.-	138.76							
11 Panneau décor Blanc pour grand volume	W83572	150.-	138.76							
12 Jeu de ressorts renforcés pour les panneaux décor lourds – coloris jaune (Des informations détaillées sur le poids, etc. sont disponibles dans l'aide à la planification.)	1206327	50.-	46.25	●	●	●	●	●	●	●
13 Jeu de ressorts renforcés pour les panneaux décor lourds – coloris vert (Des informations détaillées sur le poids, etc. sont disponibles dans l'aide à la planification.)	1206328	50.-	46.25	●	●	●	●	●	●	●
14 Jeu de ressorts renforcés pour les panneaux décor lourds – coloris rouge (Des informations détaillées sur le poids, etc. sont disponibles dans l'aide à la planification.)	1206329	50.-	46.25	●	●	●	●	●	●	●

■ compris dans la livraison | ● compatible avec l'appareil

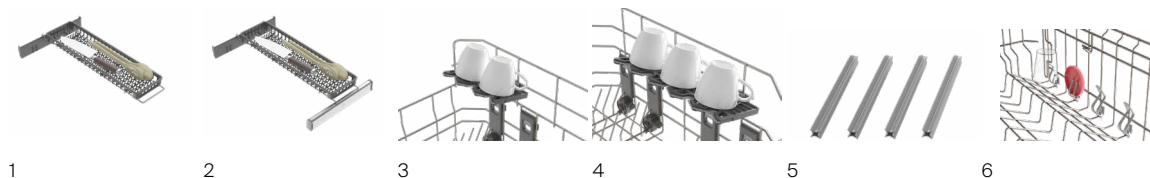

Coloris panneaux décor



7/10 – Nero



8/11 – Blanc



9 – Miroir noir

V6000/4000 avec tiroir à couverts	V4000 intégré grand volume	V4000 intégré	V4000 Vi	V2000 avec tiroir à couverts	V2000 intégré grand volume	V2000 intégré	V2000 Vi
	●	●	●				
●	●	●	●	●	●	●	●
●	●	●	●	●	●	●	●
■	■	■	■	■	■	■	■
■ ●	●	●	●	●	●	●	●
		●				●	
		●				●	
●	●	●	●	●	●	●	●
●	●	●	●	●	●	●	●
●	●	●	●	●	●	●	●

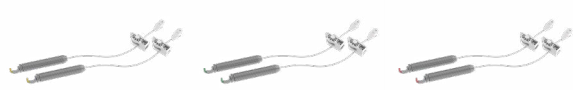

12

13

14

Autres accessoires sur vzug.com/accessoires



Comparatif de produits – Excellence Line et Advanced Line

	Adora V6000	Adora V4000	Adora V2000	Adorina V600 VS	Adorina V400 V
Page du catalogue	311/312	312-314	313-315	315	316
Finitions					
Version grand volume	●	●	●		
Entièrement intégré	●	●	●	●	●
Miroir	●				
ChromeClass		●	●		
Nero/Blanc		●	●		
Équipement					
Classe d'efficacité énergétique	A	A	A	D	E
Pompe à chaleur					
Tiroir à couverts ergoPlus	●	●	●	●	
Eclairage intérieur à LED	●	●	●		
Ouverture automatique de la porte	●	●	●	●	
Exclusivités V-ZUG					
Programme Sprint I Programme Fête (min.)	20 11	20 -*			
Fonction spéciale pour raccord d'eau chaude	●	●	●	●	
SteamFinish	●	●*			
Quotidien court	●				
Protection intelligente des verres	●	●*	●*		
Protection des verres		●	●		
V-ZUG-Home	Wi-Fi	Wi-Fi	Wi-Fi		
Applications					
Nombre de couverts standard	12/13	12/13	12/13	10	9
Encastrement supérieur simple	●	●	●		
Nombre de programmes	12	8	6	6	6
Option «tout-en-un»	●	●	●		
Programme Hygiène	●	●			
Sécurité enfants	●	●	●		
EcoManagement	●	●			
Commande et affichage					
Démarrage différé	●	●	●	●	●
Ecran LCD avec affichage de texte en clair	●	●	●		
Commande tactile	●	●	●		
Appareils de hauteur 55					
Standard (mm)	756	756	756	815-875	815-875
Grand volume (mm)	845-961	845-961	845-961		

Équipement et accessoires à partir de la page 322 | * uniquement pour les appareils avec tiroir à couverts



AdoraVaisselle V6000 DC

Porte miroir en verre noir et fonctionnalité exceptionnelle: paniers polyvalents, supports pour verres à pied fins, programmes spéciaux.

Equipement



Commande et affichage

- Ecran LCD
- TouchControl
- Panier supérieur coulissant SoftSlide avec SoftClose
- Réservoir d'eau de rinçage
- Ouverture automatique de la porte
- Eclairage LED
- Couverts standard 12
- Détecteur de turbidité
- Capteur automatique brillance
- Contrôle continu de la dureté de l'eau
- Protection intelligente des verres
- Démonstration gratuite à domicile

Informations sur l'appareil

Dimensions (H x L x P) 756 x 546 x 572 mm
Raccordement 380-415 V 2N~ 3200 W 10 A



De 5 l/0.50 kWh/38.0 dB(A)

Finition	Numéro d'article	Prix incl.	excl.
Standard			
Miroir noir	4115600001	3750.-	3469.01
TAR		10.81	10.-

AdoraVaisselle V6000 VGBC

Paniers polyvalents à mouvement fluide, avec tiroir à couverts ergoPlus, supports pour verres à pied fins, programmes spéciaux et système entièrement intégré.

Equipement



Commande et affichage

- Ecran LCD
- TouchControl
- Panier supérieur coulissant SoftSlide avec SoftClose
- Tiroir à couverts ergoPlus avec SoftSlide
- Réservoir d'eau de rinçage
- Ouverture automatique de la porte
- FunctionLight
- Eclairage LED
- Couverts standard 13
- Détecteur de turbidité
- Capteur automatique brillance
- Contrôle continu de la dureté de l'eau
- Protection intelligente des verres
- Démonstration gratuite à domicile

Informations sur l'appareil

Dimensions (H x L x P) 845 x 546 x 550 mm
Raccordement 380-415 V 2N~ 3200 W 10 A



De 5 l/0.52 kWh/38.0 dB(A)

Finition	Numéro d'article	Prix incl.	excl.
Grand volume			
Entièrement intégré	4114500000	3880.-	3589.27
TAR		10.81	10.-

Options (tous les raccordements en 3 mètres, ressorts de porte renforcés pour panneaux décor lourds) voir liste des prix Cuisine et entretien des textiles 2024



AdoraVaisselle V6000 VC / VGC

Système entièrement intégré avec fonctionnalité exceptionnelle: paniers polyvalents à mouvement fluide, supports pour verres à pied fins, programmes spéciaux.

Equipement



Commande et affichage

- Ecran LCD
- TouchControl
- Panier supérieur coulissant SoftSlide avec SoftClose
- Réservoir d'eau de rinçage
- Ouverture automatique de la porte
- FonctionLight
- Eclairage LED
- Couverts standard 12
- Détecteur de turbidité
- Capteur automatique brillance
- Contrôle continu de la dureté de l'eau
- Protection intelligente des verres
- Démonstration gratuite à domicile

Informations sur l'appareil

Dimensions (H x L x P) 756 x 546 x 550 mm
Raccordement 380-415 V 2N~ 3200 W 10 A



De 5 l/0.50 kWh/38.0 dB(A)

Finition	Numéro d'article	Prix incl.	excl.
Standard			
Entièrement intégrable	4115800000	3600.-	3330.25
Grand volume			
Entièrement intégrable	4115900000	3720.-	3441.26
TAR		10.81	10.-



AdoraVaisselle V4000 VGBC

Système entièrement intégré et polyvalent: tiroir à couverts ergoPlus à mouvement fluide et supports pour verres à pied fins.

Equipement

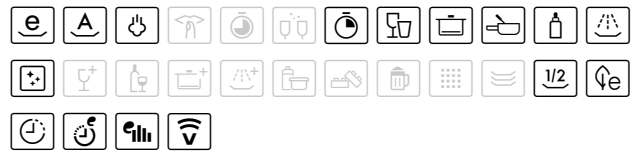

Commande et affichage

- Ecran LCD
- TouchControl
- Tiroir à couverts ergoPlus avec SoftSlide
- Ouverture automatique de la porte
- FonctionLight
- Eclairage LED
- Couverts standard 13
- Détecteur de turbidité
- Capteur automatique brillance
- Contrôle continu de la dureté de l'eau
- Protection intelligente des verres

Protection intelligente des verres Informations sur l'appareil

Dimensions (H x L x P) 845 x 546 x 550 mm
Raccordement 380-415 V 2N~ 3200 W 10 A



De 8 l/0.53 kWh/38.0 dB(A)

Finition	Numéro d'article	Prix incl.	excl.
Grand volume			
Entièrement intégrable	4115500000	3060.-	2830.71
TAR		10.81	10.-



AdoraVaisselle V4000 VC / VGC

Un système polyvalent et entièrement intégré pour une performance optimale.

Equipement



Commande et affichage

- Ecran LCD
- TouchControl
- Ouverture automatique de la porte
- FunctionLight
- Eclairage LED
- Couverts standard 12
- Détecteur de turbidité
- Capteur automatique brillance
- Optimisation de la dureté de l'eau
- Protection des verres

Informations sur l'appareil

Dimensions (H x L x P) 756 x 546 x 550 mm
Raccordement 220-240 V~ 2200 W 10 A



De 8 l/0.53 kWh/42.0 dB(A)

Finition	Numéro d'article	Prix incl.	excl.
Standard			
Entièrement intégrable	4115300001	2650.-	2451.43
Grand volume			
Entièrement intégrable	4115400000	2770.-	2562.44
TAR		10.81	10.-

AdoraVaisselle V2000 VGBC

Système entièrement intégré avec fonctions optimales: tiroir à couverts ergoPlus à mouvement fluide, gestion écologique et programme de charge partielle, plus éclairage intérieur.

Equipement



Commande et affichage

- Ecran LCD
- TouchControl
- Tiroir à couverts ergoPlus avec SoftSlide
- Ouverture automatique de la porte
- FunctionLight
- Eclairage LED
- Couverts standard 13
- Détecteur de turbidité
- Capteur automatique brillance
- Contrôle continu de la dureté de l'eau
- Protection intelligente des verres

Informations sur l'appareil

Dimensions (H x L x P) 845 x 546 x 550 mm
Raccordement 380-415 V 2N~ 3200 W 10 A



De 8 l/0.53 kWh/38.0 dB(A)

Finition	Numéro d'article	Prix incl.	excl.
Grand volume			
Entièrement intégrable	4117800000	2560.-	2368.18
TAR		10.81	10.-

Options (tous les raccordements en 3 mètres, ressorts de porte renforcés pour panneaux décor lourds) voir liste des prix Cuisine et entretien des textiles 2024



AdoraVaisselle V2000 VC / VGC

Système entièrement intégré avec fonctions d'économie d'énergie: gestion écologique et programme de charge partielle, plus éclairage intérieur.

Equipement



Commande et affichage

- Ecran LCD
- TouchControl
- Ouverture automatique de la porte
- FunctionLight
- Eclairage LED
- Couverts standard 12
- Détecteur de turbidité
- Capteur automatique brillance
- Optimisation de la dureté de l'eau
- Protection des verres

Informations sur l'appareil

Dimensions (H x L x P) 756 x 546 x 550 mm
Raccordement 220-240 V~ 2200 W 10 A



De 8 l/0.53 kWh/42.0 dB(A)

Finition	Numéro d'article	Prix incl.	excl.
Standard			
Entièrement intégrable	4114900002	2200.-	2035.15
Grand volume			
Entièrement intégrable	4115000000	2320.-	2146.16
TAR		10.81	10.-



AdoraVaisselle V4000 IC / IGC

Conceptions intégrées en option et système polyvalent pour une performance optimale.

Equipement



Commande et affichage

- Ecran LCD
- TouchControl
- Ouverture automatique de la porte
- Eclairage LED
- Couverts standard 12
- Détecteur de turbidité
- Capteur automatique brillance
- Optimisation de la dureté de l'eau
- Protection des verres

Informations sur l'appareil

Dimensions (H x L x P) 756 x 546 x 572 mm
Raccordement 220-240 V~ 2200 W 10 A



De 8 l/0.53 kWh/42.0 dB(A)

Finition	Numéro d'article	Prix incl.	excl.
Standard			
Nero	4115100010	2650.-	2451.43
Blanc	4115100011	2650.-	2451.43
ChromeClass	4115100012	2650.-	2451.43
Grand volume			
Nero	4115200000	2770.-	2562.44
Blanc	4115200001	2770.-	2562.44
ChromeClass	4115200002	2770.-	2562.44
TAR		10.81	10.-



AdoraVaisselle V2000 IC

Conceptions intégrées en option avec de nouvelles fonctions: gestion écologique et programme de charge partielle, plus éclairage intérieur.

Equipement



Commande et affichage

- Ecran LCD
- TouchControl
- Ouverture automatique de la porte
- Eclairage LED
- Couverts standard 12
- Détecteur de turbidité
- Capteur automatique brillance
- Optimisation de la dureté de l'eau
- Protection des verres

Informations sur l'appareil

Dimensions (H x L x P) 756 x 546 x 572 mm
Raccordement 220-240 V~ 2200 W 10 A



De 8 l/0.53 kWh/42.0 dB(A)

Finition	Numéro d'article	Prix incl.	excl.
Standard			
Nero	4118000002	2200.-	2035.15
Blanc	4118000003	2200.-	2035.15
ChromeClass	4118000004	2200.-	2035.15
TAR		10.81	10.-

AdorinaVaisselle V600 VS

Spécialement conçu pour les petits logements: un lave-vaisselle particulièrement étroit.

Equipement

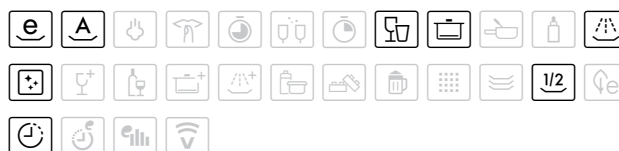

Commande et affichage

- Afficheur à 7 segments
- Touches a pression
- Ouverture automatique de la porte
- Tiroir à couverts ergoPlus
- Couverts standard 10
- Programme spécial 1 h
- Programmes supplémentaires:
 - VarioSpeed
- InfoLight (un point rouge au sol informe de l'avancement du programme)
- Kit d'installation SMS en accessoire, sans supplément de prix

Informations sur l'appareil

Dimensions (H x L x P) 815 x 448 x 550 mm
Raccordement 230 V~ 2400 W 10 A



De 7 l/0.67 kWh/44 dB(A)

Finition	Numéro d'article	Prix incl.	excl.
Standard			
Entièrement intégrable	4114100000	2050.-	1896.39
TAR		10.81	10.-



Adorina Vaisselle V400 VS

Spécialement conçu pour les petits logements: un lave-vaisselle particulièrement étroit.

Equipement

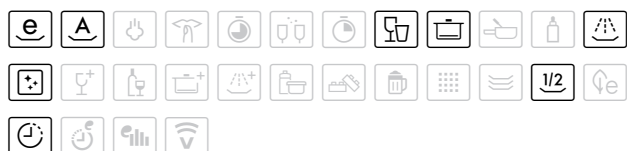

Commande et affichage

- Panneau de commande avec indicateur de fonctionnement LED
- Touches à pression
- Couverts standard 9
- Programmes supplémentaires:
 - VarioSpeed
- InfoLight (un point rouge au sol informe de l'avancement du programme)
- Kit d'installation SMS en accessoire, sans supplément de prix

Informations sur l'appareil

Dimensions (H x L x P) 815 x 448 x 550 mm
Raccordement 230 V~ 2400 W 10 A



De 7 l/0.70 kWh/46 dB(A)

Finition	Numéro d'article	Prix incl.	excl.
Standard			
Entièrement intégrable	4114200000	1810.-	1674.38
TAR		10.81	10.-

Dessins cotés – Excellence Line

AdoraVaisselle V6000, AdoraVaisselle V4000, AdoraVaisselle V2000 (norme SMS) (anciennement Adora 55 SL, Adora 55 S, Adora 55 N)

Encastrement supérieur «standard»

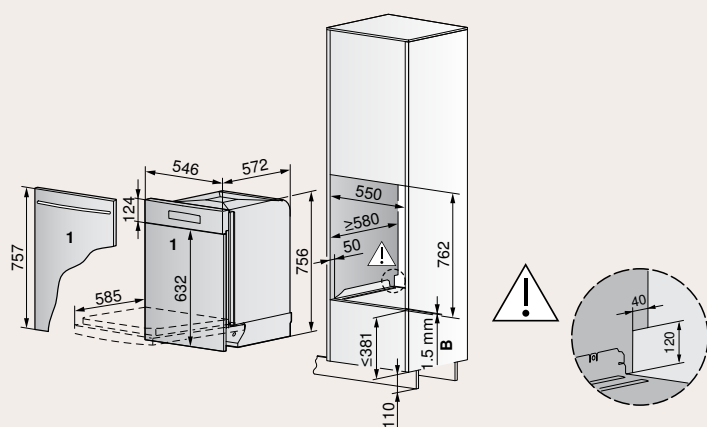

B Jeu de glissières *

Valable pour les numéros d'article

AdoraVaisselle V6000	AdoraVaisselle V4000	AdoraVaisselle V2000
4115800001	4115300002	4114900003
	4115100013	4118000005
	4115100014	4118000006
	4115100015	

AdoraVaisselle V6000, AdoraVaisselle V4000, AdoraVaisselle V2000 (norme SMS) (anciennement Adora 55 SL, Adora 55 S, Adora 55 N)

Encastrement supérieur «grand volume»

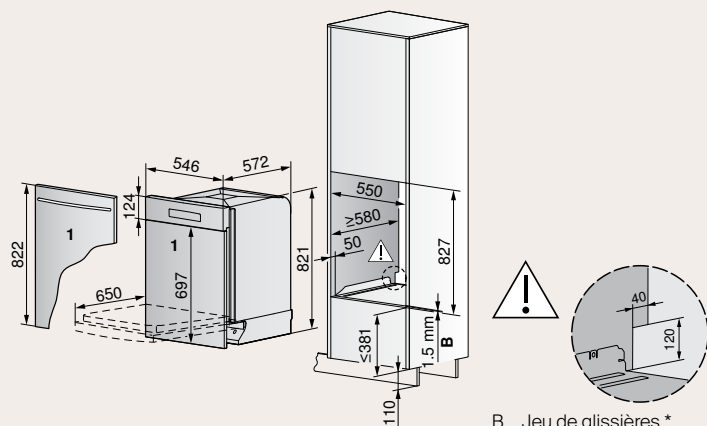

B Jeu de glissières *

Valable pour les numéros d'article

AdoraVaisselle V6000	AdoraVaisselle V4000	AdoraVaisselle V2000
4115900001	4115500001	4117800000
	4115400001	

AdoraVaisselle V6000, AdoraVaisselle V4000, AdoraVaisselle V2000 (norme SMS) (anciennement Adora 55 SL, Adora 55 S, Adora 55 N)

Encastrement inférieur «standard», niche normale

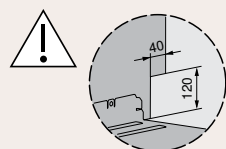
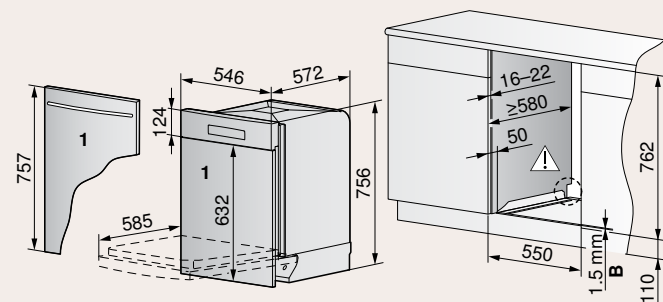

B Jeu de glissières *

Valable pour les numéros d'article

AdoraVaisselle V6000	AdoraVaisselle V4000	AdoraVaisselle V2000
4115600001	4115300001	4114900002
	4115100010	4118000002
	4115100011	4118000003
	4115100012	4118000004

AdoraVaisselle V6000, AdoraVaisselle V4000, AdoraVaisselle V2000 (norme SMS) (anciennement Adora 55 SL, Adora 55 S, Adora 55 N)

Encastrement inférieur «grand volume»

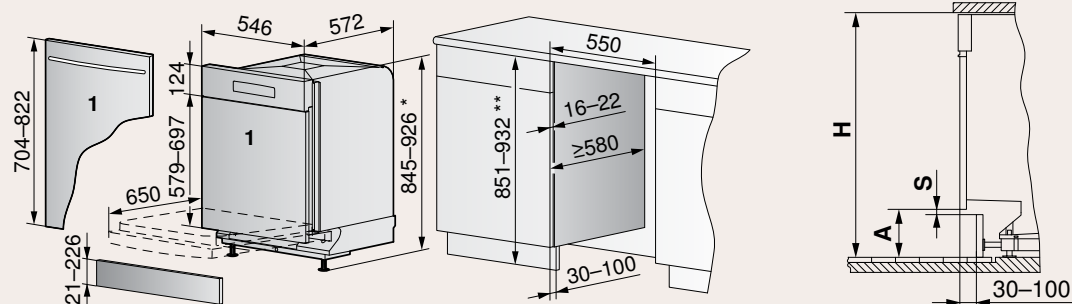

* de 926 à 961 max. uniquement avec 2^e patin, à commander sous la référence W82930

** de 932 à 967 max. uniquement avec 2^e patin, à commander sous la référence W82930

Pour la nouvelle norme SMS+, des informations détaillées pour la planification sont disponibles sur notre site Internet.

Dimension A en mm	Hauteur de la niche H en mm												S min. en mm
	851	860	870	880	890	900	910	920	930	940	950	960	
min.	23	32	42	52	62	72	82	92	102	112	122	132	2
	33	42	52	62	72	82	92	102	112	122	132	142	2
	43	52	62	72	82	92	102	112	122	132	142	152	2
	53	62	72	82	92	102	112	122	132	142	152	162	2
	63	72	82	92	102	112	122	132	142	152	162	172	2
	73	82	92	102	112	122	132	142	152	162	172	182	2
	83	92	102	112	122	132	142	152	162	172	182	192	2
	93	102	112	122	132	142	152	162	172	182	192	202	2
	103	112	122	132	142	152	162	172	182	192	202	212	5
	113	122	132	142	152	162	172	182	192	202	212	222	10
	123	132	142	152	162	172	182	192	202	212	222	232	15
	133	142	152	162	172	182	192	202	212	222	232	242	23
max.	141	150	160	170	180	190	200	210	220	230	240	250	30

Valable pour les numéros d'article

AdoraVaisselle V6000	AdoraVaisselle V4000	AdoraVaisselle V2000
4114500000	4115500000	4115000000
4115900000	4115400000	4117800000
	4115200000	
	4115200001	
	4115200002	

AdoraVaisselle V6000, AdoraVaisselle V4000, AdoraVaisselle V2000 (norme SMS) (anciennement Adora 55 SL, Adora 55 S, Adora 55 N)

Encastrement supérieur «grand volume» avec décor 5/6 et tiroir 2/6

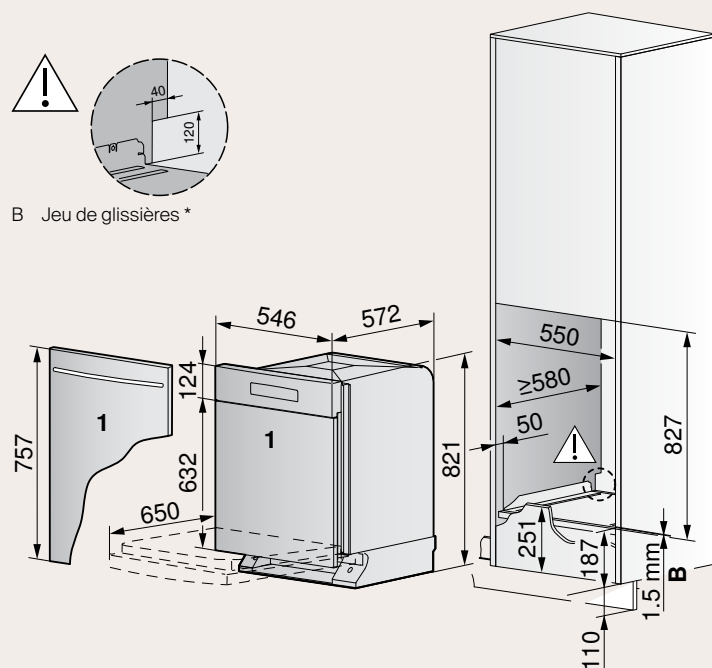

B Jeu de glissières *

Valable pour les numéros d'article

AdoraVaisselle V6000	AdoraVaisselle V4000	AdoraVaisselle V2000
4114500002	4115500001	4117800000
4115900001	4115400001	

Des informations détaillées pour la planification sont disponibles sur notre site Internet.



Dessins cotés – Advanced Line

AdorinaVaisselle V600 VS, AdorinaVaisselle V400 VS (anciennement Adorina 45S, Adorina 45)

Encastrement inférieur SMS

Hauteur du socle en mm	Hauteur de la niche en mm						
	810	820	830	840	850	860	870
220							X
210						X	X
200					X	X	X
190				X	X	X	X
180			X	X	X	X	X
170		X	X	X	X	X	X
160	X	X	X	X	X	X	X
150	X	X	X	X	X	X	X
140	X	X	X	X	X	X	SMS
130	X	X	X	X	X	SMS	SMS
120	X	X	X	X		SMS	SMS
110	X	X	X			SMS	SMS
105	X	X	X			SMS	SMS
100	X	X				SMS	
90	X						

X Encastrement sans kit de montage SMS
 SMS Encastrement avec kit de montage SMS 1114289

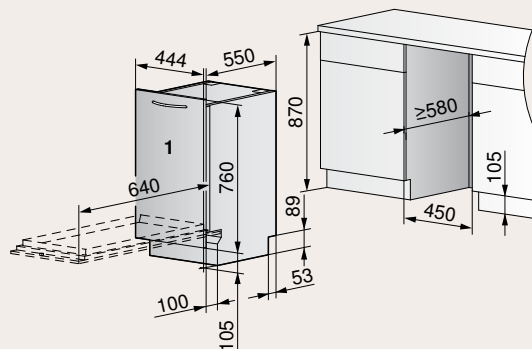

Valable pour les numéros d'article

**AdorinaVaisselle
V600 VS**

4114100000

**AdorinaVaisselle
V400 VS**

4114200000

AdorinaVaisselle V600 VS, AdorinaVaisselle V400 VS (anciennement Adorina 45S, Adorina 45)

Encastrement inférieur EURO

Hauteur du socle en mm	Hauteur de la niche en mm						
	810	820	830	840	850	860	870
220							X
210						X	X
200					X	X	X
190				X	X	X	X
180			X	X	X	X	X
170		X	X	X	X	X	X
160	X	X	X	X	X	X	X
150	X	X	X	X	X	X	X
140	X	X	X	X	X	X	SMS
130	X	X	X	X	X	SMS	SMS
120	X	X	X	X		SMS	SMS
110	X	X	X			SMS	SMS
105	X	X	X			SMS	SMS
100	X	X				SMS	
90	X						

X Encastrement sans kit de montage SMS
 SMS Encastrement avec kit de montage SMS H81400

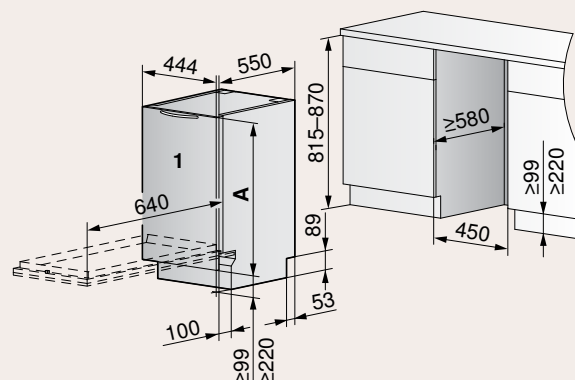

A 650-720 mm: sans kit de montage SMS
 730-760 mm: avec kit de montage SMS

Valable pour les numéros d'article

**AdorinaVaisselle
 V600 VS**

4114100000

**AdorinaVaisselle
 V400 VS**

4114200000

Des informations détaillées pour la planification
 sont disponibles sur notre site Internet.



Équipement et accessoires – Excellence Line

Description	N° d'article	Prix TVA incl.	Prix hors TVA	V6000 Di	V6000 entièrement intégré	V6000 Vi grand volume	V6000/4000/2000 avec tiroir à couverts	V4000 intégré grand volume
1 Jeu de supports à couverts Vario	1235251	67.-	61.98	■	■	■		●
2 Jeu de supports à couverts Vario	1207717	57.-	52.73					
3 Grille 2 tasses, panier inférieur droit	1209230	25.-	23.13	●	●	●	●	●
4 Grille 3 tasses, panier inférieur droit	1209231	30.-	27.75	●	●	●	●	●
5 Jeu de tiges Easy (4 pièces)	1207055	7.-	6.48	■	■	■	■	■
6 Jeu de conteneurs pour petites pièces – uniquement pour panier supérieur (4 pièces)	1248021	25.-	23.13	■	■	■	■ ● ●	●
7 Panneau décor Nero	1101717	128.-	118.41					
8 Panneau décor Blanc	1101716	128.-	118.41					
9 Panneau décor Miroir	W83525	182.-	168.36	●				
10 Jeu de ressorts renforcés pour les panneaux décor lourds – coloris jaune (Des informations détaillées sur le poids, etc. sont disponibles dans l'aide à la planification.)	1206327	50.-	46.25	●	●	●	●	●
11 Jeu de ressorts renforcés pour les panneaux décor lourds – coloris vert (Des informations détaillées sur le poids, etc. sont disponibles dans l'aide à la planification.)	1206328	50.-	46.25	●	●	●	●	●
12 Jeu de ressorts renforcés pour les panneaux décor lourds – coloris rouge (Des informations détaillées sur le poids, etc. sont disponibles dans l'aide à la planification.)	1206329	50.-	46.25	●	●	●	●	●

■ compris dans la livraison | ● compatible avec l'appareil

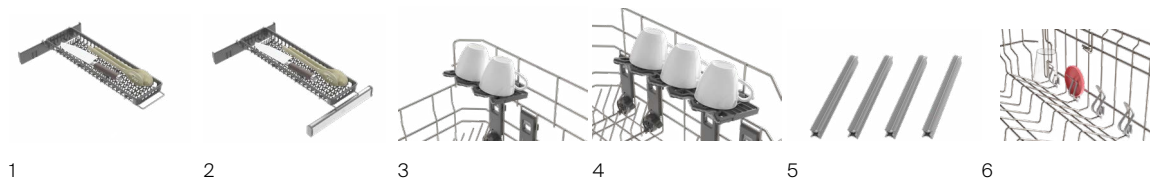

Coloris panneaux décor

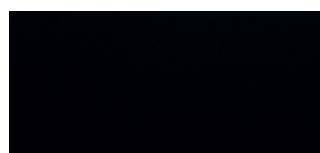

7 - Nero



8 - Blanc



9 - Miroir noir

	V4000 intégré	V4000 entièrement intégré	V4000 Vi grand volume	V4000 intégré grand volume	V2000 entièrement intégré	V2000 Vi grand volume	V2000 intégré	V2000 intégré grand volume
	●	●	●	●				
	●	●	●	●	●	●	●	●
	●	●	●	●	●	●	●	●
	■	■	■	■	■	■	■	■
	●	●	●	●	●	●	●	●
	●						●	●
	●						●	●
	●	●	●	●	●	●	●	●
	●	●	●	●	●	●	●	●
	●	●	●	●	●	●	●	●

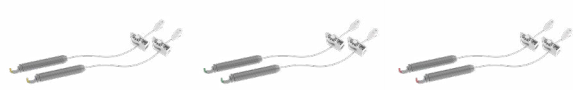

10

11

12

Autres accessoires sur vzug.com/accessoires





Réfrigérateurs et congélateurs

La qualité des ingrédients joue un rôle central dans la préparation et la saveur d'un plat. Non seulement nos réfrigérateurs préservent la fraîcheur des aliments, mais ils sont également spacieux, modulaires et bien pensés.

Confort et efficacité énergétique pour le froid

L'art de recevoir

Pour V-ZUG, recevoir des invités doit être une expérience plaisante et mémorable. Notre gamme dédiée à la conservation des aliments a été développée pour s'adapter parfaitement aux besoins des hôtes et de leurs invités. Une technologie de réfrigération et de congélation innovante associée à un design raffiné subliment le plaisir de cuisiner et de recevoir.

Grande capacité, flexible et pratique

La gamme de conservation des aliments offre des modules flexibles, ce qui permet d'adapter les compartiments à divers besoins. Ainsi, il est possible de conserver une bonne organisation de l'intérieur et d'accéder facilement aux objets rangés. Des fonctions pratiques garantissent une expérience utilisateur agréable – notamment la suppression du bruit pour un fonctionnement quasi silencieux, des mécanismes d'ouverture et de fermeture amorties et un éclairage LED de qualité.

Haute performance, faible consommation d'énergie

L'énergie requise par les appareils de réfrigération constitue une part significative de la consommation d'énergie d'un ménage. V-ZUG attache une importance particulière à produire des modèles économes en énergie pour ainsi atténuer leur impact sur l'environnement, sans aucun compromis sur les performances.



Découvrir les réfrigérateurs et congélateurs.

Equipement tout confort

Nos réfrigérateurs et congélateurs proposent différentes fonctions qui garantissent confort et flexibilité dans la cuisine.



MonoFridge

Le compartiment de congélation se transforme en un espace réfrigéré normal en quelques heures. Pour une réaffectation de l'espace permanente ou saisonnière.



NoFrost

Grâce à la technologie NoFrost, le dégivrage manuel devient inutile. Les tiroirs s'ouvrent et se ferment sans être entravés par une couche de givre.



ColdFresh

Dans le compartiment fraîcheur, les aliments conservent leurs nutriments, leurs vitamines, leurs arômes et leur aspect jusqu'à trois fois plus longtemps que dans un compartiment réfrigérant classique.



SilentPlus

Dans les cuisines ouvertes, les appareils silencieux sont appréciables. Les bruits gênants sont minimisés, moyennant une légère augmentation de la consommation d'électricité.



ClimateControl

Cette technologie empêche la formation de givre et garantit une température homogène dans l'espace de réfrigération, pour une durée de conservation optimisée.



HygienePlus

Nos revêtements de surface conçus par l'entreprise suisse SANITIZED réduisent de jusqu'à 99,9% les micro-organismes et les odeurs indésirables.



ClimateControlPlus

La circulation idéale de l'air pour une répartition uniforme de la température et une humidité optimale dans tout le compartiment réfrigérant permet de disposer les aliments de manière flexible – sans consommation d'énergie supplémentaire.

Cooler V2000 – la réfrigération flexible, durable et élégante

Les nouveaux Cooler V2000 à compartiment de congélation intégré offrent des possibilités de rangement flexibles: le Cooler V2000 178FGI avec son porte-bouteilles modulaire et ses deux boîtes, et le Cooler V2000 178GI avec ses trois bacs à légumes et sa très grande surface de rangement, offrent tous deux une grande flexibilité dans l'organisation des denrées.

Made in Switzerland

Conçu, développé et fabriqué à Sulgen, cet appareil incarne la perfection «made in Switzerland». Réalisé avec une précision et un souci du détail absolus, il est le reflet de la haute qualité et du savoir-faire artisanal exceptionnels qui font la renommée des produits suisses.

Conception à double paroi arrière

Arborant une finition intérieure épurée, le Cooler V2000 offre bien plus qu'une esthétique agréable. La double paroi arrière innovante évite le givrage et les gouttelettes d'eau visibles, ce qui permet de placer des aliments directement contre la paroi arrière. Les utilisateurs bénéficient ainsi de plus de flexibilité dans l'organisation du contenu de leur réfrigérateur.

Une flexibilité hors pair pour la conservation des aliments

Le porte-bouteilles modulaire et adaptable simplifie le rangement des aliments au maximum. Il est fourni avec un panier porte-bouteilles et deux boîtes polyvalentes – une boîte multi-usage et une boîte KeepFresh – pour répondre aux préférences de chacun. Tandis que le panier porte-bouteilles amovible garantit un rangement aisé des bouteilles, la boîte multi-usage facilite l'organisation, car elle peut être utilisée de diverses manières. La boîte KeepFresh prolonge la durée de conservation des produits, pour réduire le gaspillage.

Vaste espace intérieur

Avec son intérieur spacieux qui permet de loger des éléments de la taille d'une plaque de cuisson, cet appareil permet aux chefs amateurs de préparer et refroidir des cookies avant de les mettre au four, ou même de ranger une grande boîte à pizza. Il comporte également un compartiment de congélation et trois bacs à légumes. Cette capacité de stockage et cette flexibilité impressionnantes en font le choix idéal pour répondre aux besoins les plus divers en matière de conservation des aliments.





Comparatif des produits – Réfrigérateurs et congélateurs

	CombiCooler V4000 178KNI	CombiCooler V4000 178NI	CombiCooler V2000 178NI	Prestige 60i eco	CombiCooler V2000 152NI	Futura 60i eco	Cooler V4000 178K	Cooler V4000 178KG	Cooler V2000 178FGI	Cooler V2000 178GI
Page du catalogue	332	332	333	333	334	334	335	335	336	336
Finitions										
Hauteur de niche (cm)	177,8	177,8	177,8	177,8	152,4	152,4	177,8	177,8	177,8	177,8
1 porte							•	•	•	•
2 portes	•	•	•	•	•	•				
Entièrement intégré	•	•	•	•	•	•	•	•	•	•
Capacité utile totale (l)	268	282	293	290	230	220	291	273	292	292
Compartment de congélation (l)	74	74	74	69	74	69		27	29	29
Classe d'efficacité énergétique	C	C	E	E	C	E	C	C	D	D
Exclusivités V-ZUG										
ColdFresh	•						•	•		
KeepFresh KeepFresh Box									o •	
Porte-bouteilles									•	
MonoFridge	•	•			•					
ClimateControl	•	•			•		•	•		
ClimateControlPlus									•	•
SilentPlus	•	•	•		•					
ClickShelf	•	•	•		•				•	•
HygienePlus	•	•	•	•	•	•			•	•
V-ZUG-Home	•	•	•		•				•	•
Applications										
Lampes LED	•	•	•	•	•	•	•	•	•	•
Etagères divisibles ou courtes	•	•	•	•	•	•	•	•	•	•
NoFrost	•	•	•		•					
Réfrigération et/ou congélation rapide	•	•	•	•	•	•	•	•	•	•
Fonction Vacances	•	•	•	•	•		•	•	•	•
Mode Sabbat	•	•	•	•	•	•	•	•	•	•
Commande et affichage										
Réglage individuel de la température	•	•	•	•	•				•	•
Affichage numérique	•	•	•	•	•	•	•	•	•	•
TouchControl	•	•	•	•	•	•	•	•	•	•
SoftClose SoftClosePlus	• o	• o	• o	• o	• o	• o	o •	o •	• o	• o
TouchOpen										

* Modèle spécial, voir page 341 | accessoires à partir de la page 352

								Marché de remplacement					
De Luxe 60i eco	Optima 2 60i eco	Cooler V2000 122KG	Perfect 60i eco	Cooler V600 88G	Cooler V600 8UG	Freezer V4000 178 N	Freezer V600 8UN	Noblesse 60i eco	Classic 60i eco*	WineCooler V6000	WineCooler V4000 90	WineCooler V4000 45	WineCooler UCSL
337	337	338	338	339	339	340	340	341	341	348	348	349	349
152,4	152,4	122,1	122,1	87,4	82-89	177,8	82-88	177,8	165,1	177,8	90,6	45,0	82-87
•	•	•	•	•	•	•	•	•	•	•	•	•	•
•	•	•	•	•	•	•	•	•	•				
269	269	174	200	117	119	213	79	297	262	271	131	47	94
25	25	16	25	16	15	213	79	63	76				
E	E	C	E	D	E	D	D	E	E	G	D	D	G
		•		• o									
•								•					
		•											
•	•		•					•	•				
											•	•	
•	•		•					•	•		•	•	
											•	•	
•	•	•	•	•	•			•	•	•	•	•	•
•	•	•		•				•	•				
•	•	•	•	•				•	•		•	•	
• o	• o	• o		• o		o •		• o	• o	• o	• o	• o	• o
										•	•	•	•



CombiCooler V4000 178KNI

Un appareil adapté aux exigences les plus strictes: CombiCooler avec zone ColdFresh intégrée, fonction MonoFridge et matériaux nobles.

Équipement



Facilité

- Volume utile total 268 l
- Capacité utile de la partie réfrigération 134 l
- Capacité utile de la partie surgélation 74 l
- Volume utile compartiment réfrigération 61 l
- Tablette divisible
- Eclairage LED
- Congélation rapide
- Réfrigération rapide
- Fonction Vacances
- Mode Sabbat
- Afficheur numérique
- TouchControl
- Émissions de bruit aérien 35 dB(A)

Informations sur l'appareil

Dimensions (H x L x P) 1776 x 548 x 545 mm
Raccordement 220-240 V~ 57 W 10 A



162 kWh/a

Finition	Numéro d'article	Prix incl.	excl.
Entièrement intégrable			
Charnière gauche	5111400001	3130.-	2895.47
Charnière droite	5111400000	3130.-	2895.47
TAR		28.11	26.-

Le profilé de remplissage doit être commandé séparément.



CombiCooler V4000 178NI

Ce CombiCooler séduit grâce à ses matériaux haut de gamme, sa technologie PureCool, son MonoFridge et fait partie des appareils de réfrigération les plus économiques avec la classe d'efficacité énergétique C.

Équipement



Facilité

- Volume utile total 282 l
- Capacité utile de la partie réfrigération 209 l
- Capacité utile de la partie surgélation 74 l
- Tablette divisible
- Eclairage LED
- Congélation rapide
- Réfrigération rapide
- Fonction Vacances
- Mode Sabbat
- Afficheur numérique
- TouchControl
- Émissions de bruit aérien 35 dB(A)

Informations sur l'appareil

Dimensions (H x L x P) 1776 x 548 x 545 mm
Raccordement 220-240 V~ 140 W 10 A



146 kWh/a

Finition	Numéro d'article	Prix incl.	excl.
Entièrement intégrable			
Charnière gauche	5110800001	2840.-	2627.20
Charnière droite	5110800000	2840.-	2627.20
TAR		28.11	26.-

Le profilé de remplissage doit être commandé séparément.



CombiCooler V2000 178NI

Cet appareil à deux portes, doté d'un grand espace de congélation et de la technologie moderne NoFrost, offre beaucoup de place pour tous vos aliments.

Équipement



Facilité

- Volume utile total 293 l
- Capacité utile de la partie réfrigération 220 l
- Capacité utile de la partie surgélation 74 l
- Tablettes courtes
- Éclairage LED
- Congélation rapide
- Réfrigération rapide
- Fonction Vacances
- Mode Sabbat
- Afficheur numérique
- TouchControl
- Émissions de bruit aérien 35 dB(A)

Informations sur l'appareil

Dimensions (H x L x P) 1776 x 548 x 545 mm
Raccordement 220-240 V~ 140 W 10 A



205 kWh/a

Finition	Numéro d'article	Prix incl.	excl.
Entièrement intégrable			
Charnière gauche	5110600001	2650.-	2451.43
Charnière droite	5110600000	2650.-	2451.43
TAR		28.11	26.-

Le profilé de remplissage doit être commandé séparément.



Prestige 60i eco

Ce modèle à deux portes offre beaucoup d'espace pour stocker tous vos aliments.

Équipement

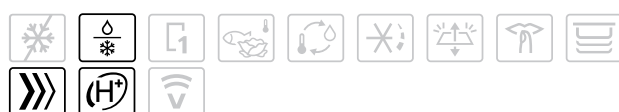

Facilité

- Volume utile total 290 l
- Capacité utile de la partie réfrigération 221 l
- Capacité utile de la partie surgélation 69 l
- Tablettes courtes
- Éclairage LED
- Congélation rapide
- Réfrigération rapide
- Fonction Vacances
- Mode Sabbat
- Afficheur numérique
- TouchControl
- Émissions de bruit aérien 35 dB(A)

Informations sur l'appareil

Dimensions (H x L x P) 1776 x 548 x 545 mm
Raccordement 220-240 V~ 115 W 10 A



214 kWh/a

Finition	Numéro d'article	Prix incl.	excl.
Entièrement intégrable			
Charnière gauche	5104510005	2590.-	2395.93
Charnière droite	5104510015	2590.-	2395.93
TAR		28.11	26.-

Le profilé de remplissage doit être commandé séparément.



CombiCooler V2000 152NI

Ce CombiCooler doté de la technologie PureCool et du MonoFridge fait partie des appareils de réfrigération les plus économiques avec la classe d'efficacité énergétique C.

Équipement



Facilité

- Volume utile total 230 l
- Capacité utile de la partie réfrigération 156 l
- Capacité utile de la partie surgélation 74 l
- Tablette divisible
- Éclairage LED
- Congélation rapide
- Réfrigération rapide
- Fonction Vacances
- Mode Sabbat
- Afficheur numérique
- TouchControl
- Émissions de bruit aérien 35 dB(A)

Informations sur l'appareil

Dimensions (H x L x P) 1522 x 548 x 545 mm
Raccordement 220-240 V~ 140 W 10 A



147 kWh/a

Finition	Numéro d'article	Prix incl.	excl.
Entièrement intégrable			
Charnière gauche	5110700001	2700.-	2497.69
Charnière droite	5110700000	2700.-	2497.69
TAR		28.11	26.-

Le profilé de remplissage doit être commandé séparément.



Futura 60i eco

Cet appareil à deux portes, doté d'un vaste espace de congélation, offre beaucoup de place pour tous vos aliments.

Équipement

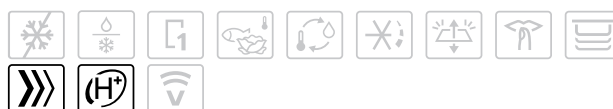

Facilité

- Volume utile total 220 l
- Capacité utile de la partie réfrigération 151 l
- Capacité utile de la partie surgélation 69 l
- Tablettes courtes
- Éclairage LED
- Congélation rapide
- Réfrigération rapide
- Mode Sabbat
- Afficheur numérique
- TouchControl
- Émissions de bruit aérien 35 dB(A)

Informations sur l'appareil

Dimensions (H x L x P) 1522 x 548 x 545 mm
Raccordement 220-240 V~ 100 W 10 A



165 kWh/a

Finition	Numéro d'article	Prix incl.	excl.
Entièrement intégrable			
Charnière gauche	5106110005	2450.-	2266.42
Charnière droite	5106110015	2450.-	2266.42
TAR		28.11	26.-

Le profilé de remplissage doit être commandé séparément.



Cooler V4000 178K

En combinaison avec le Freezer V4000 178N, ce réfrigérateur est la solution «side-by-side» idéale.

Équipement



Facilité

- Volume utile total 291 l
- Capacité utile de la partie réfrigération 195 l
- Volume utile compartiment réfrigération 96 l
- Tablette divisible
- Éclairage LED
- Réfrigération rapide
- Mode Sabbath
- Afficheur numérique
- TouchControl
- Filtre à charbon actif
- Émissions de bruit aérien 32 dB(A)

Informations sur l'appareil

Dimensions (H x L x P) 1770 x 559 x 546 mm
Raccordement 220-240 V~



100 kWh/a

Finition	Numéro d'article	Prix incl.	excl.
Entièrement intégrable			
Charnière gauche	5113900001	2870.-	2654.95
Charnière droite	5113900000	2870.-	2654.95
TAR		28.11	26.-

Cooler V4000 178KG

Le réfrigérateur offrant beaucoup de place et un maximum de confort: compartiment de congélation intégré et trois tiroirs ColdFresh.

Équipement



Facilité

- Volume utile total 273 l
- Capacité utile de la partie réfrigération 150 l
- Capacité utile de la partie surgélation 27 l
- Volume utile compartiment réfrigération 96 l
- Tablette divisible
- Éclairage LED
- Réfrigération rapide
- Mode Sabbath
- Afficheur numérique
- Filtre à charbon actif
- Émissions de bruit aérien 33 dB(A)

Informations sur l'appareil

Dimensions (H x L x P) 1770 x 559 x 546 mm
Raccordement 220-240 V~



131 kWh/a

Finition	Numéro d'article	Prix incl.	excl.
Entièrement intégrable			
Charnière gauche	5114300001	2930.-	2710.45
Charnière droite	5114300000	2930.-	2710.45
TAR		28.11	26.-

Meilleure classe de bruit



Cooler V2000 178FGI

Un réfrigérateur plus grand offrant une plus grande flexibilité de stockage avec un tiroir à bouteilles et deux casiers de rangement, ainsi qu'un congélateur intégré.

Équipement



Facilité

- Volume utile total 292 l
- Capacité utile de la partie réfrigération 263 l
- Capacité utile de la partie surgélation 29 l
- Eclairage LED
- Congélation rapide
- Réfrigération rapide
- Mode Sabbath
- Afficheur numérique
- TouchControl
- Émissions de bruit aérien 28 dB(A)

Informations sur l'appareil

Dimensions (H x L x P) 1776 x 548 x 545 mm
Raccordement 220-240 V~ 32 W 10 A



120 kWh/a

Finition	Numéro d'article	Prix incl.	excl.
Entièrement intégrable			
Charnière gauche	5112900001	2820.-	2608.70
Charnière droite	5112900000	2820.-	2608.70
TAR		28.11	26.-

Meilleure classe de bruit



Cooler V2000 178GI

Préparation facile des repas grâce à une très grande étagère pouvant accueillir une plaque de cuisson, trois tiroirs et un congélateur intégré.

Équipement



Facilité

- Volume utile total 292 l
- Capacité utile de la partie réfrigération 263 l
- Capacité utile de la partie surgélation 29 l
- Eclairage LED
- Congélation rapide
- Réfrigération rapide
- Mode Sabbath
- Afficheur numérique
- TouchControl
- Émissions de bruit aérien 28 dB(A)

Informations sur l'appareil

Dimensions (H x L x P) 1776 x 548 x 545 mm
Raccordement 220-240 V~ 32 W 10 A



120 kWh/a

Finition	Numéro d'article	Prix incl.	excl.
Entièrement intégrable			
Charnière gauche	5113000001	2700.-	2497.69
Charnière droite	5113000000	2700.-	2497.69
TAR		28.11	26.-



De Luxe 60i eco

Le réfrigérateur compact avec compartiment congélateur intégré et tiroir à bouteilles pratique assure un grand confort lors de la réfrigération des aliments.

Équipement

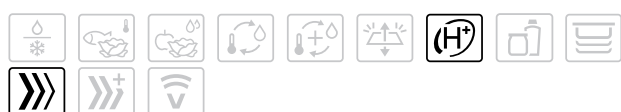

Facilité

- Volume utile total 269 l
- Capacité utile de la partie réfrigération 244 l
- Capacité utile de la partie surgélation 25 l
- Tablettes courtes
- Éclairage LED
- Congélation rapide
- Réfrigération rapide
- Mode Sabbath
- Afficheur numérique
- TouchControl
- Émissions de bruit aérien 34 dB(A)

Informations sur l'appareil

Dimensions (H x L x P) 1522 x 548 x 545 mm
Raccordement 220-240 V~ 100 W 10 A



167 kWh/a

Finition	Numéro d'article	Prix incl.	excl.
Entièrement intégrable			
Charnière gauche	5106010005	2490.-	2303.42
Charnière droite	5106010015	2490.-	2303.42
TAR		28.11	26.-

Le profilé de remplissage doit être commandé séparément.



Optima 2 60i eco

Le réfrigérateur compact avec compartiment congélateur intégré et tiroir à légumes pratique assure un grand confort lors de la réfrigération des aliments.

Équipement



Facilité

- Volume utile total 269 l
- Capacité utile de la partie réfrigération 244 l
- Capacité utile de la partie surgélation 25 l
- Éclairage LED
- Congélation rapide
- Réfrigération rapide
- Mode Sabbath
- Afficheur numérique
- TouchControl
- Émissions de bruit aérien 34 dB(A)

Informations sur l'appareil

Dimensions (H x L x P) 1522 x 548 x 545 mm
Raccordement 220-240 V~ 60 W 10 A



166 kWh/a

Finition	Numéro d'article	Prix incl.	excl.
Entièrement intégrable			
Charnière gauche	5112500001	2280.-	2109.16
Charnière droite	5112500000	2280.-	2109.16
TAR		28.11	26.-

Le profilé de remplissage doit être commandé séparément.



Cooler V2000 122KG

Un miracle d'espace pour les petits ménages: confort grâce aux deux tiroirs ColdFresh.

Équipement



Facilité

- Volume utile total 174 l
- Capacité utile de la partie réfrigération 91 l
- Capacité utile de la partie surgélation 16 l
- Volume utile compartiment réfrigération 67 l
- Eclairage LED
- Réfrigération rapide
- Mode Sabbat
- Afficheur numérique
- Filtre à charbon actif
- Émissions de bruit aérien 32 dB(A)

Informations sur l'appareil

Dimensions (H x L x P) 1213 x 559 x 546 mm
Raccordement 220-240 V~



118 kWh/a

Finition	Numéro d'article	Prix incl.	excl.
Entièrement intégrable			
Charnière gauche	5114400001	2200.-	2035.15
Charnière droite	5114400000	2200.-	2035.15
TAR		28.11	26.-



Perfect 60i eco

Ce réfrigérateur a tout ce qu'il faut pour réfrigérer et congeler les aliments dans un espace restreint. Il est idéal pour les petits ménages.

Équipement



Facilité

- Volume utile total 200 l
- Capacité utile de la partie réfrigération 175 l
- Capacité utile de la partie surgélation 25 l
- Eclairage LED
- Congélation rapide
- Réfrigération rapide
- Mode Sabbat
- Afficheur numérique
- TouchControl
- Émissions de bruit aérien 33 dB(A)

Informations sur l'appareil

Dimensions (H x L x P) 1220 x 558 x 545 mm
Raccordement 220-240 V~ 80 W 10 A



154 kWh/a

Finition	Numéro d'article	Prix incl.	excl.
Entièrement intégrable			
Charnière gauche	5108410005	1740.-	1609.62
Charnière droite	5108410015	1740.-	1609.62
TAR		28.11	26.-



Cooler V600 88G

Petit, mais efficace: un réfrigérateur de qualité éprouvée pour les petits ménages.

Equipement

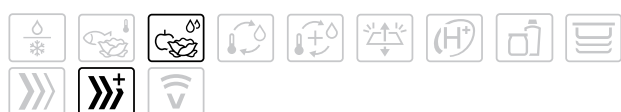

Facilité

- Volume utile total 117 l
- Capacité utile de la partie réfrigération 102 l
- Capacité utile de la partie surgélation 16 l
- Eclairage LED
- Réfrigération rapide
- Mode Sabbat
- Afficheur numérique
- TouchControl
- Émissions de bruit aérien 33 dB(A)

Informations sur l'appareil

Dimensions (H x L x P) 872 x 559 x 546 mm
Raccordement 220-240 V~



118 kWh/a

Finition	Numéro d'article	Prix incl.	excl.
Entièrement intégrable			
Charnière gauche	5114500001	1650.-	1526.36
Charnière droite	5114500000	1650.-	1526.36
TAR		28.11	26.-



Cooler V600 8UG

Ce petit réfrigérateur à encastrer offre une qualité et une fraîcheur à toute épreuve pour les petits ménages.

Equipement



Facilité

- Volume utile total 119 l
- Capacité utile de la partie réfrigération 105 l
- Capacité utile de la partie surgélation 15 l
- Eclairage LED
- Réfrigération rapide
- Afficheur numérique
- Touches à pression
- Émissions de bruit aérien 35 dB(A)

Informations sur l'appareil

Dimensions (H x L x P) 820 x 597 x 540 mm
Raccordement 220-240 V~



145 kWh/a

Finition	Numéro d'article	Prix incl.	excl.
Entièrement intégrable			
Charnière gauche	5113700001	1550.-	1433.86
Charnière droite	5113700000	1550.-	1433.86
TAR		28.11	26.-



Freezer V4000 178N

Ce congélateur est le complément idéal pour une solution «side-by-side» avec le Cooler V4000 178K.

Equipement



Facilité

- Capacité utile de la partie surgélation 213 l
- Congélation rapide
- Mode Sabbat
- Afficheur numérique
- Émissions de bruit aérien 33 dB(A)

Informations sur l'appareil

Dimensions (H x L x P) 1770 x 559 x 546 mm
Raccordement 220-240 V~ 186 W 0 A



190 kWh/a

Finition	Numéro d'article	Prix incl.	excl.
Charnière gauche	5300800001	2400.-	2220.17
Charnière droite	5300800000	2400.-	2220.17
TAR		28.11	26.-



Freezer V600 8UN

Le congélateur compact peut être monté en encastrement inférieur bas pour gagner de la place.

Equipement



Facilité

- Capacité utile de la partie surgélation 79 l
- Congélation rapide
- Afficheur numérique
- Émissions de bruit aérien 35 dB(A)

Informations sur l'appareil

Dimensions (H x L x P) 820 x 597 x 550 mm
Raccordement 220-240 V~ 188 W 0 A



181 kWh/a

Finition	Numéro d'article	Prix incl.	excl.
Charnière gauche	5300700000	1740.-	1609.62
TAR		28.11	26.-



Noblesse 60i eco

Un grand réfrigérateur-congélateur combiné de notre gamme avec 297 litres de volume utile – porte-bouteilles amovible inclus.

Equipement



Facilité

- Volume utile total 297 l
- Capacité utile de la partie réfrigération 234 l
- Capacité utile de la partie surgélation 63 l
- Tablettes courtes
- Eclairage LED
- Congélation rapide
- Réfrigération rapide
- Fonction Vacances
- Mode Sabbat
- Afficheur numérique
- TouchControl
- Émissions de bruit aérien 35 dB(A)

Informations sur l'appareil

Dimensions (H x L x P) 1776 x 548 x 545 mm
Raccordement 220-240 V~ 140 W 10 A



208 kWh/a

Finition	Numéro d'article	Prix incl.	excl.
Entièrement intégrable			
Charnière gauche	5106810005	2900.-	2682.70
Charnière droite	5106810015	2900.-	2682.70
TAR		28.11	26.-

Le profilé de remplissage doit être commandé séparément.



Classic 60i eco

Modèle spécial*

Un appareil de 165 cm de hauteur avec 2 portes assure une utilisation très agréable.

Equipement



Facilité

- Volume utile total 262 l
- Capacité utile de la partie réfrigération 187 l
- Capacité utile de la partie surgélation 76 l
- Tablettes courtes
- Eclairage LED
- Congélation rapide
- Réfrigération rapide
- Mode Sabbat
- Afficheur numérique
- TouchControl
- Émissions de bruit aérien 37 dB(A)

Informations sur l'appareil

Dimensions (H x L x P) 1649 x 548 x 570 mm
Raccordement 220-240 V~ 115 W 10 A



191 kWh/a

Finition	Numéro d'article	Prix incl.	excl.
Entièrement intégrable			
Charnière gauche	5106210005	2650.-	2451.43
Charnière droite	5106210015	2650.-	2451.43
TAR		28.11	26.-

Le profilé de remplissage doit être commandé séparément.

* Important: profondeur minimale de la niche: 605 mm

Dessins cotés

CombiCooler V4000 178KNI, CombiCooler V4000 178NI,
CombiCooler V2000 178NI

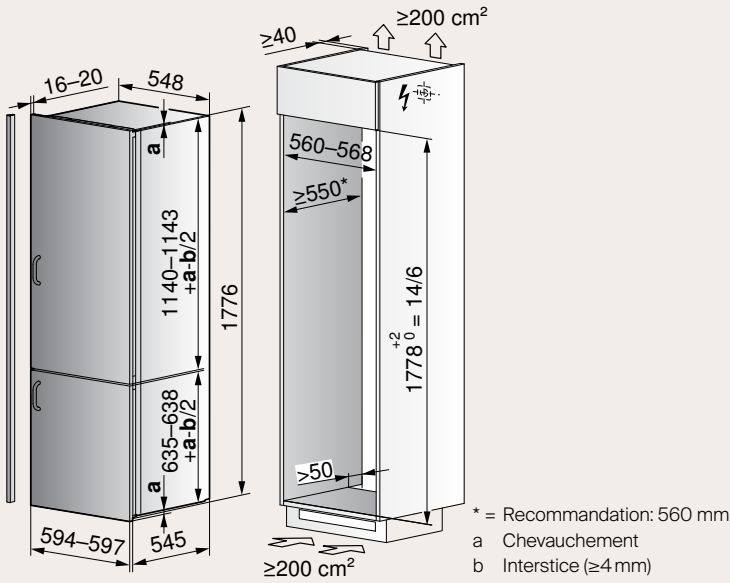

Valable pour les numéros d'article

CombiCooler V4000 178KNI	CombiCooler V4000 178NI	CombiCooler V2000 178NI
5111400000	5110800001	5110600000
5111400001	5110800000	5110600001

Prestige 60i eco

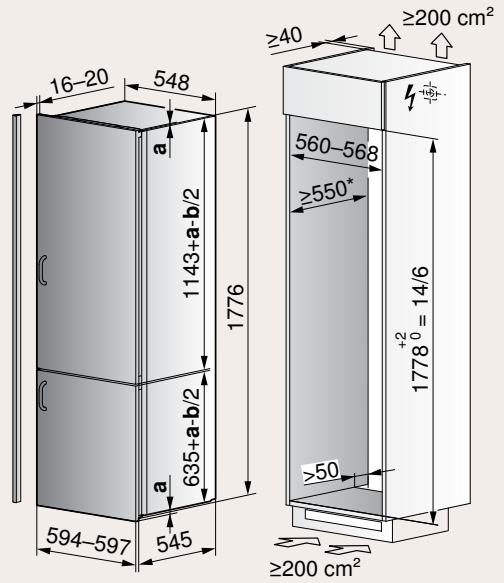

Valable pour les numéros d'article

Prestige 60i eco
5104510005
5104510015

CombiCooler V2000 152NI

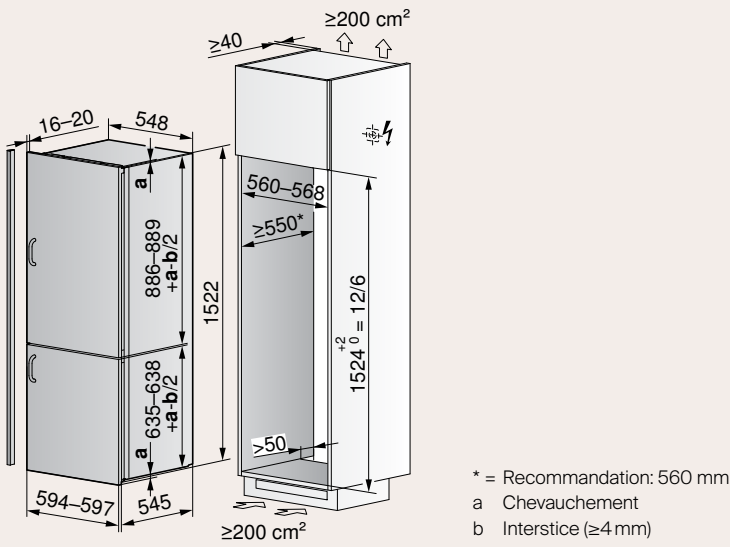

Valable pour les numéros d'article

CombiCooler V2000 152NI
5110700000
5110700001

Futura 60i eco

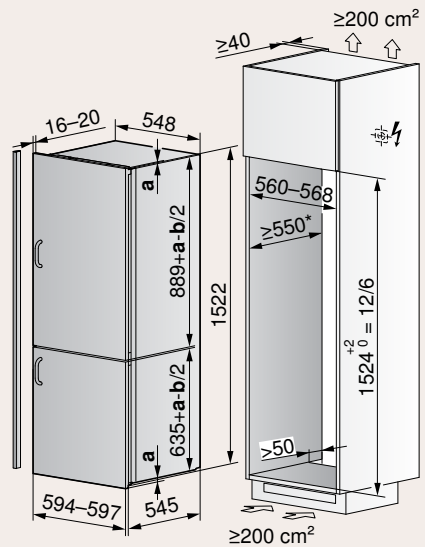

Valable pour les numéros d'article

Futura 60i eco
5106110005
5106110015

Cooler V4000 178K, Cooler V4000 178KG

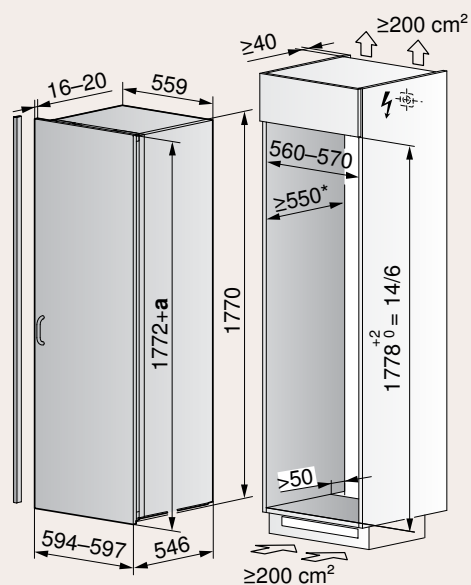

* = Recommandation: 560 mm
a Chevauchement
b Interstice (≥4 mm)

Valable pour les numéros d'article

**Cooler V4000
178K**

5113900000
5113900001

**Cooler V4000
178KG**

5114300000
5114300001

Cooler V2000 178FGI, Cooler V2000 178GI

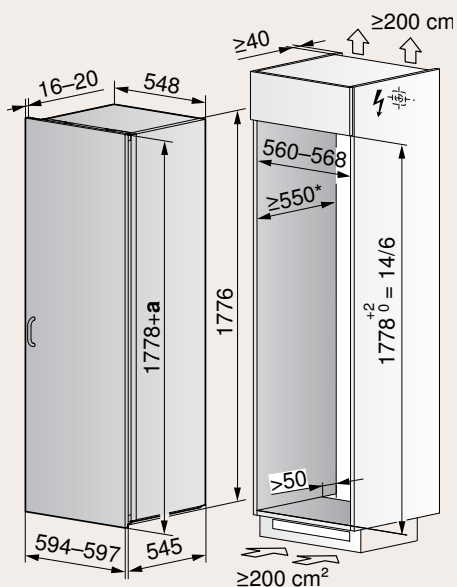

Valable pour les numéros d'article

**Cooler V2000
178FGI**

5112900000
5112900001

**Cooler V2000
178GI**

5113000000
5113000001

De Luxe 60i eco, Optima 60i eco

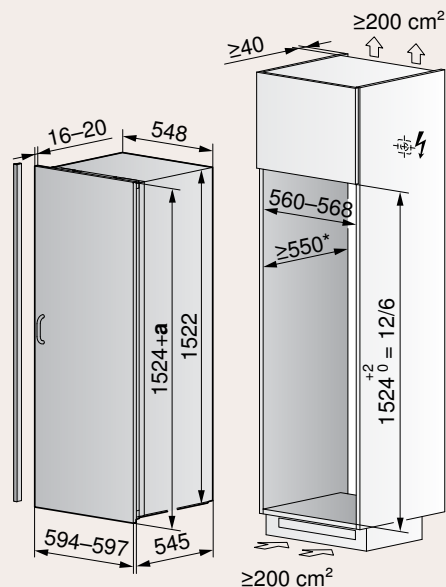

Valable pour les numéros d'article

De Luxe 60i eco

5106010005
5106010015

Optima 60i eco

5112500000
5112500001

Des informations détaillées pour la planification
sont disponibles sur notre site Internet.



Cooler V2000 122KG

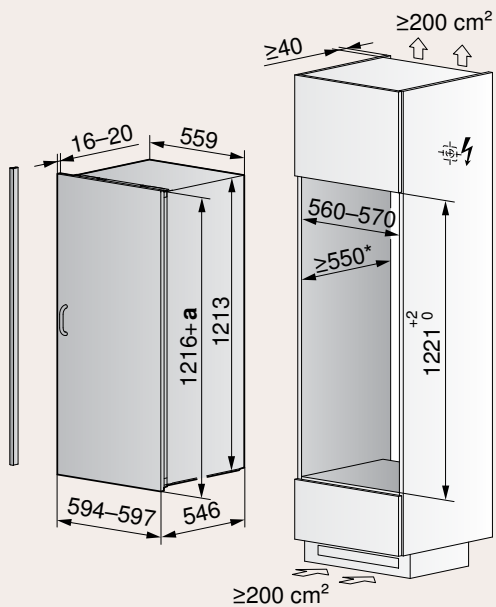

Valable pour les numéros d'article

**Cooler V2000
122KG**

5114400000
5114400001

Perfect 60i eco

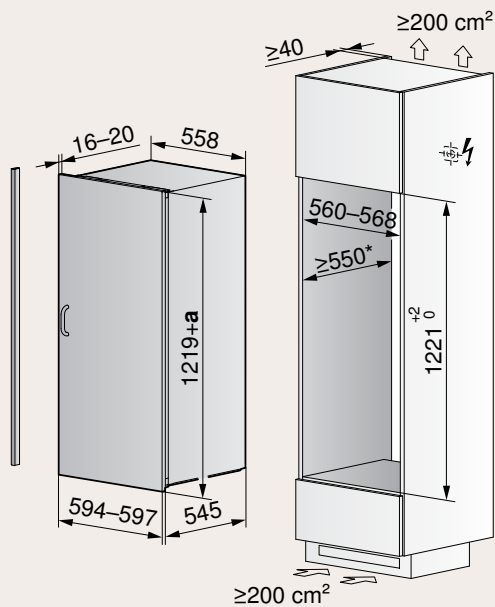

Valable pour les numéros d'article

Perfect 60i eco

5108410005
5108410015

Cooler V600 88G

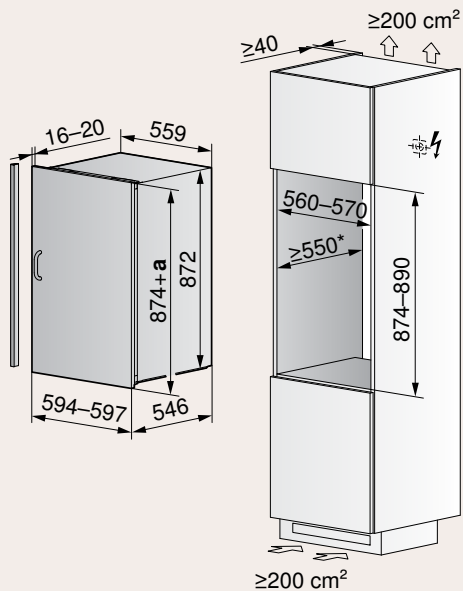

Valable pour les numéros d'article

**Cooler V600
88G**

5114500000
5114500001

Cooler V600 8UG

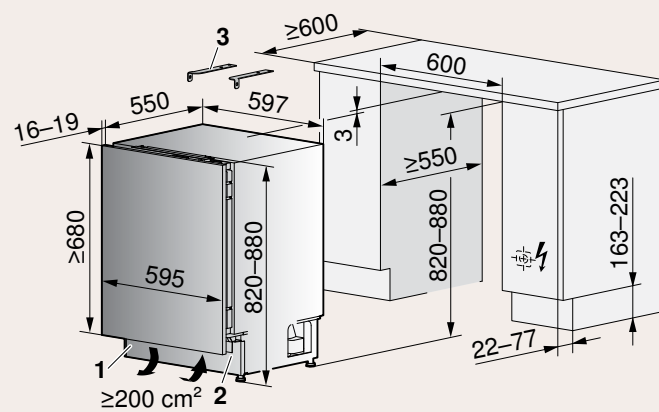

- 1 Bloc d'aération intégré au socle
- 2 Respecter impérativement le retrait du socle pour l'aération
- 3 Kit de montage pour revêtement de pierre (compris dans la livraison)

Valable pour les numéros d'article

**Cooler V600
8UG**

5113700000
5113700001

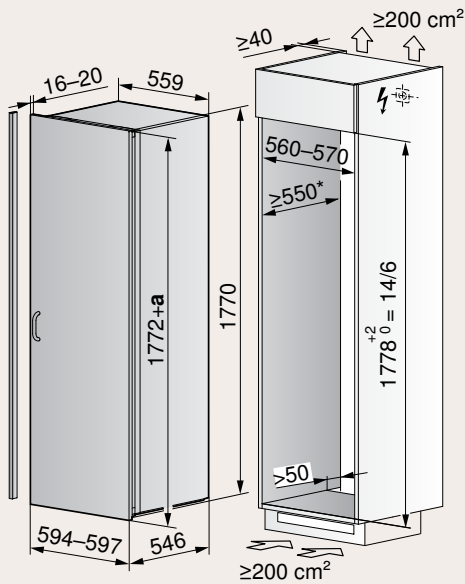

Valable pour les numéros d'article

**Freezer V4000
178N**

5300800000
5300800001

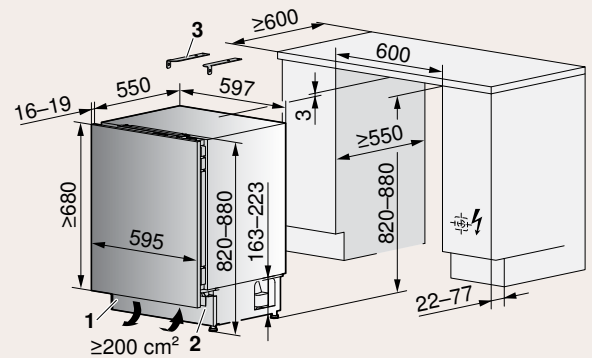

- 1 Bloc d'aération intégré au socle
- 2 Respecter impérativement le retrait du socle pour l'aération
- 3 Kit de montage pour revêtement de pierre (compris dans la livraison)

Valable pour les numéros d'article

**Freezer V600
8UN**

5300700000

Dessins cotés pour le marché de remplacement

Noblesse 60i eco

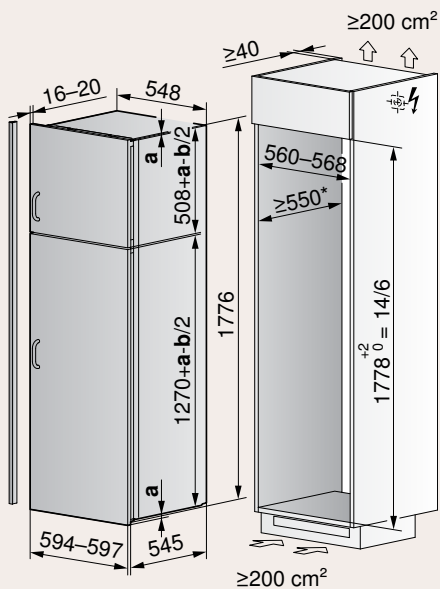

Valable pour les numéros d'article

Noblesse 60i eco

5106810005
5106810015

Classic 60i eco - Modèle spécial*

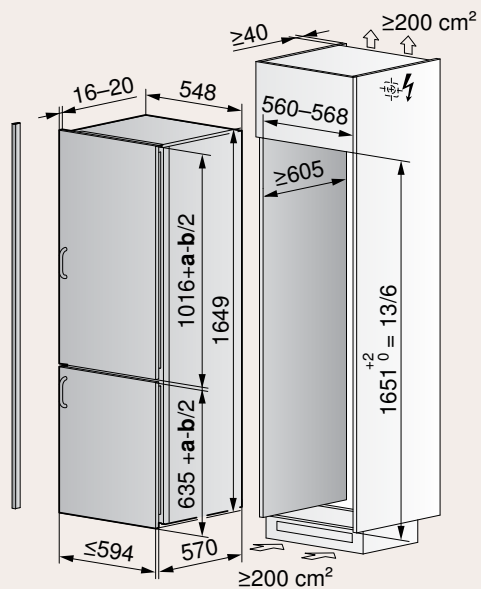

Valable pour les numéros d'article * = Respecter impérativement une profondeur de niche d'au moins 605 mm, double façade incluse!

Classic 60i eco

5106210005
5106210015

- a Chevauchement
- b Interstice (≥4 mm)

Des informations détaillées pour la planification sont disponibles sur notre site Internet.



Un design unique pour le plaisir du vin

Nos caves à vin encastrables garantissent une température idéale et mettent les bouteilles de vin en scène à la perfection. Leur équipement haut de gamme sublime les grands crus comme chez un caviste haut de gamme.

Une température parfaite pour une dégustation parfaite

Le goût d'un vin est fortement influencé par sa température de dégustation. Vins blancs, rouges ou pétillants: les caves à vin V-ZUG vous permettent de tempérer vos vins préférés pour atteindre la température de dégustation optimale. Pour un plaisir partagé par les hôtes et leurs invités.

Conserver. Protéger. Servir.

Les clayettes en bois et le contrôle précis de la température offrent à vos vins les plus précieux les conditions de conservation et de protection idéales. La finition miroir se marie à merveille avec les autres appareils V-ZUG et les étagères de présentation inclinées mettent admirablement en valeur vos meilleures bouteilles.

La perfection jusque dans les moindres détails

La gamme Excellence Line de V-ZUG se caractérise par un design minimaliste, élégant et intemporel. Avec ses lignes épurées et sa façade miroir, ce WineCooler s'accorde parfaitement avec l'esthétique des fours, fours à vapeur et autres produits de la gamme. Sa porte sans poignée s'ouvre d'un simple effleurement grâce à la fonction TouchOpen.





WineCooler V6000

Le grand refroidisseur à vin comprenant deux zones de température et une extension totale stable des tablettes peut loger 83 bouteilles de vin.

Equipement



Facilité

- 2 zones de température
- Volume utile total 271 l
- Capacité pour les bouteilles de vin 83
- Coulissants télescopiques solides
- Eclairage LED
- Commutateur pour éclairage intérieur permanent
- Afficheur numérique
- TouchControl
- Filtre à charbon actif
- Émissions de bruit aérien 32 dB(A)
- Démonstration gratuite à domicile

Informations sur l'appareil

Dimensions (H x L x P) 1816 x 595 x 552 mm
Raccordement 220-240 V~ 240 W 10 A



162 kWh/a

Finition	Numéro d'article	Prix incl.	excl.
Miroir noir, Sans poignée			
Charnière droite	5113500000	5050.-	4671.60
TAR		28.11	26.-



WineCooler V4000 90

Avec son design épuré, la cave à vin exclusive constitue un bel écran pour de grands vins.

Equipement



Facilité

- 2 zones de température
- Volume utile total 131 l
- Capacité pour les bouteilles de vin 38
- Eclairage LED
- Commutateur pour éclairage intérieur permanent
- Réfrigération rapide
- Mode Sabbat
- Afficheur numérique
- TouchControl
- Émissions de bruit aérien 34 dB(A)

Informations sur l'appareil

Dimensions (H x L x P) 903 x 596 x 566 mm
Raccordement 220-240 V~ 55 W 10 A



69 kWh/a

Finition	Numéro d'article	Prix incl.	excl.
Miroir noir, Sans poignée			
Charnière gauche	5110200002	3600.-	3330.25
Charnière droite	5110200001	3600.-	3330.25
Miroir Platinum, Sans poignée			
Charnière gauche	5110200020	3650.-	3376.50
Charnière droite	5110200019	3650.-	3376.50
Miroir Pearl, Sans poignée			
Charnière gauche	5110200022	3680.-	3404.26
Charnière droite	5110200021	3680.-	3404.26
TAR		28.11	26.-



WineCooler V4000 45

Les avantages d'une cave à vin aux lignes épurées également pour les espaces restreints.

Equipement



Facilité

- Volume utile total 47 l
- Capacité pour les bouteilles de vin 17
- Eclairage LED
- Commutateur pour éclairage intérieur permanent
- Réfrigération rapide
- Mode Sabbat
- Afficheur numérique
- TouchControl
- Émissions de bruit aérien 34 dB(A)

Informations sur l'appareil

Dimensions (H x L x P)	447 x 596 x 570 mm		
Raccordement	220-240 V~	43 W	10 A



53 kWh/a

Finition	Numéro d'article	Prix incl.	excl.
Miroir noir, Sans poignée			
Charnière gauche	5111300001	3100.-	2867.72
Charnière droite	5111300000	3100.-	2867.72
Miroir Platinum, Sans poignée			
Charnière gauche	5111300003	3150.-	2913.97
Charnière droite	5111300002	3150.-	2913.97
Miroir Pearl, Sans poignée			
Charnière gauche	5111300005	3180.-	2941.72
Charnière droite	5111300004	3180.-	2941.72
TAR		28.11	26.-

© Gamme «Specialties»

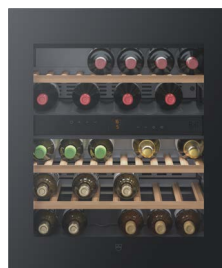

WineCooler UCSSL

Le refroidisseur à vin élégant à encastrer, comprenant deux zones de température et une extension totale stable des tablettes.

Equipement



Facilité

- 2 zones de température
- Volume utile total 94 l
- Capacité pour les bouteilles de vin 34
- Coulissants télescopiques solides
- Eclairage LED
- Commutateur pour éclairage intérieur permanent
- Afficheur numérique
- TouchControl
- Filtre à charbon actif
- Émissions de bruit aérien 35 dB(A)

Informations sur l'appareil

Dimensions (H x L x P)	816 x 597 x 571 mm		
Raccordement	220-240 V~	360 W	10 A



138 kWh/a

Finition	Numéro d'article	Prix incl.	excl.
Miroir noir, Sans poignée			
Charnière gauche	5113600001	3550.-	3284.-
Charnière droite	5113600000	3550.-	3284.-
TAR		28.11	26.-

Dessins cotés

WineCooler V6000

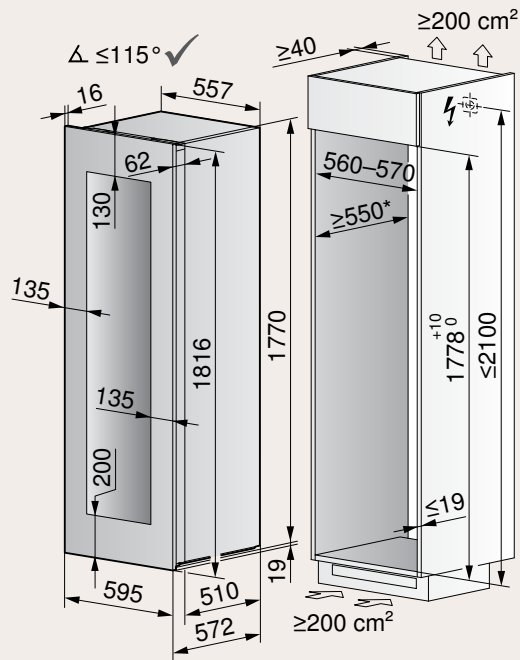

Valable pour les numéros d'article

WineCooler V6000

5113500000

* = Recommandation: 560 mm

WineCooler V4000 90

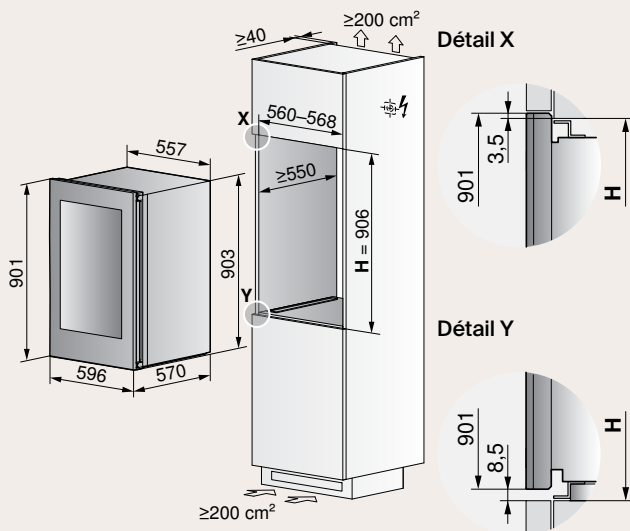

Valable pour les numéros d'article

WineCooler V4000 90

5110200001 5110200020
 5110200002 5110200021
 5110200019 5110200022

WineCooler V4000 45

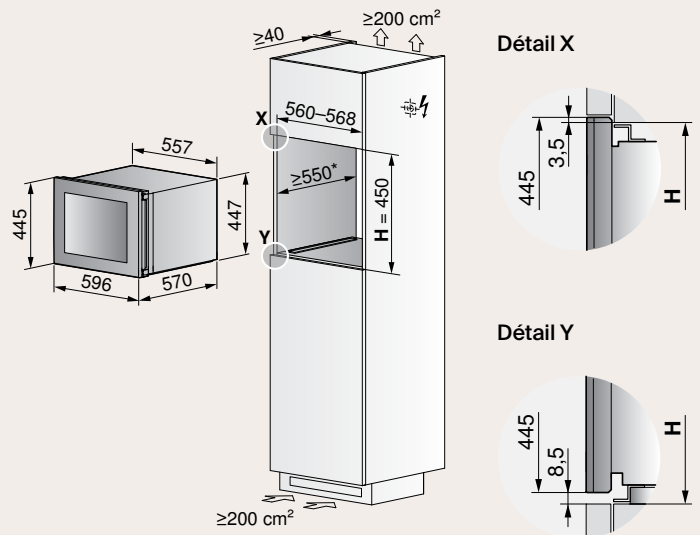

Valable pour les numéros d'article

WineCooler V4000 45

5111300000 5111300003
 5111300001 5111300004
 5111300002 5111300005



Des informations détaillées pour la planification sont disponibles sur notre site Internet.

WineCooler UCSL

Grille d'aération comprise dans la livraison. Equerre de montage: article n° 1062627. Revêtement bois (V1) avec miroir Galvolux (v2)

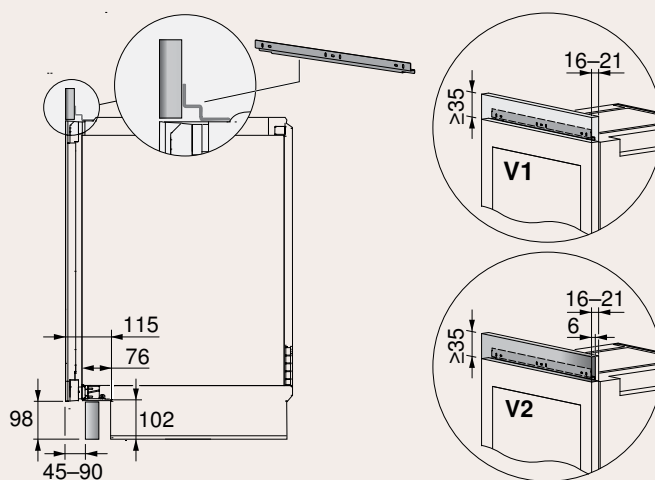
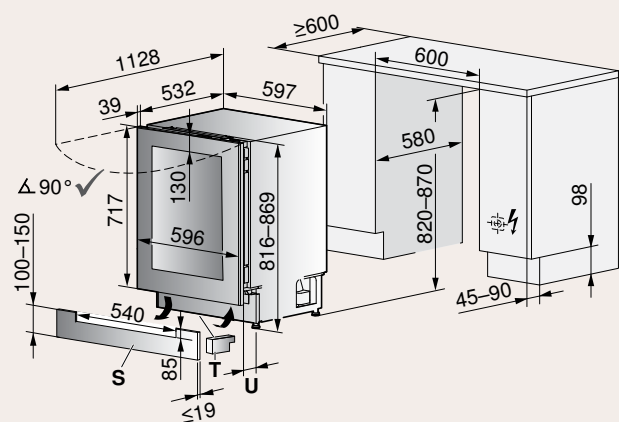

- S Panneau intégré dans le socle
- T Séparateur en mousse à poser impérativement dans le socle de l'appareil
- U Respecter impérativement le retrait du socle pour l'aération

Valable pour les numéros d'article

Type d'encastrement	Hauteur de niche H
EURO 60	820-870 + 2

WineCooler UCSL

5113600000

5113600001

Équipement et accessoires – Réfrigérateurs et congélateurs

Description	N° d'article	Prix TVA incl.	Prix hors TVA	CombiCooler V4000 178KNI	CombiCooler V4000 178NI	CombiCooler V2000 178NI	Prestige 60i eco	CombiCooler V2000 152NI	Futura 60i eco	Cooler V4000 178K	Cooler V4000 178KG	Cooler V2000 178FGI	Cooler V2000 178GI
1 Rayon à bouteilles	1079178	96.-	88.81	●	●	●		●				●	●
2 Ensemble d'accessoires de rangement	1038479	32.-	29.60		●	●	●	●	●			●	●
3 Filtre à charbon actif	1034054	42.-	38.85										
4 Support à carafe, coloris sombre	1152948	92.-	85.11										
5 Support à carafe, coloris clair	1152947	92.-	85.11										
6 Boîte multi-usage	1253916	40.-	37.00									■ (1)	●
7 Boîte KeepFresh	1255056	95.-	87.88									■ (1)	●
8 Panier porte-bouteilles	1253919	80.-	74.01									■ (1)	
9 Filtre à charbon actif	1228784	60.-	55.51							●	●		

■ (nombre) compris dans la livraison | ● compatible avec l'appareil



1



2



3



4



5



6



7



8



9

		Marché de remplacement					
De Luxe 60i eco	•	Noblesse 60i eco	•	WineCooler V6000	■ (1)	WineCooler V4000 90	•
Optima 2 60i eco	•	Classic eco	•			WineCooler V4000 45	•
Cooler V2000 122KG						WineCooler UCSL	■ (1)
Perfect 60i eco	•						
Cooler V600 88G							
Cooler V600 8UG							
Freezer V4000 178 N							
Freezer V600 8UN							
	•						



Comparatif des produits – Réfrigérateurs et congélateurs

	CombiCooler V4000 178KNI	CombiCooler V4000 178NI	CombiCooler V2000 178NI	Prestige eco	CombiCooler V2000 152NI	Futura eco	Cooler V2000 178FGI	Cooler V2000 178GI
Page du catalogue	356	356	357	357	358	358	359	359
Finitions								
Hauteur de niche (cm)	177,8	177,8	177,8	177,8	152,4	152,4	177,8	177,8
1 porte							•	•
2 portes	•	•	•	•	•	•		
Entièrement intégré	•	•	•	•	•	•	•	•
Capacité utile totale (l)	268	282	293	290	230	220	292	292
Compartiment de congélation (l)	74	74	74	69	74	69	29	29
Classe d'efficacité énergétique	C	C	E	E	C	E	D	D
Exclusivités V-ZUG								
ColdFresh	•							
KeepFresh KeepFresh Box							o •	
Porte-bouteilles							•	
MonoFridge	•	•			•			
ClimateControl	•	•			•			
ClimateControlPlus							•	•
SilentPlus	•	•	•		•			
ClickShelf	•	•	•		•		•	•
HygienePlus	•	•	•	•	•	•	•	•
V-ZUG-Home	•	•	•		•		•	•
Applications								
Lampes LED	•	•	•	•	•	•	•	•
Etagères divisibles ou courtes	•	•	•	•	•	•	•	•
NoFrost	•	•	•		•			
Réfrigération et/ou congélation rapide	•	•	•	•	•	•	•	•
Fonction Vacances	•	•	•	•	•		•	•
Mode Sabbat	•	•	•	•	•	•	•	•
Commande et affichage								
Réglage individuel de la température	•	•	•	•	•		•	•
Affichage numérique	•	•	•	•	•	•	•	•
TouchControl	•	•	•	•	•	•	•	•
SoftClose SoftClosePlus	• o	• o	• o	• o	• o	• o	• o	• o

Accessoires à partir de la page 369

					Marché de remplacement	
De Luxe eco	Optima 2 eco	Perfect eco	Ideal eco	Komfort eco	Noblesse eco	Classic eco
360	360	361	361	362	363	363
152,4	152,4	127,0	88,9	76,2	177,8	165,1
•	•	•	•	•	•	•
•	•	•	•		•	•
269	269	228	147	120	297	262
25	25	27	17	17	63	76
E	E	E	E	E	E	E
•					•	
•	•	•	•	•	•	•
•	•				•	•
•	•	•	•	•	•	•
•	•				•	•
•	•	•			•	•
•	•	•	•	•	•	•
•	•	•	•	•	•	•
• ○	• ○				• ○	• ○



CombiCooler V4000 178KNI

Un appareil adapté aux exigences les plus strictes: CombiCooler avec zone ColdFresh intégrée, fonction MonoFridge et matériaux nobles.

Équipement



Facilité

- Volume utile total 268 l
- Capacité utile de la partie réfrigération 134 l
- Capacité utile de la partie surgélation 74 l
- Volume utile compartiment réfrigération 61 l
- Tablette divisible
- Eclairage LED
- Congélation rapide
- Réfrigération rapide
- Fonction Vacances
- Mode Sabbat
- Afficheur numérique
- TouchControl
- Émissions de bruit aérien 35 dB(A)

Informations sur l'appareil

Dimensions (H x L x P)	1776 x 548 x 545 mm		
Raccordement	220-240 V~	57 W	10 A



162 kWh/a

Finition	Numéro d'article	Prix incl.	excl.
Entièrement intégrable			
Charnière gauche	5111400001	3130.-	2895.47
Charnière droite	5111400000	3130.-	2895.47
TAR		28.11	26.-



CombiCooler V4000 178NI

Ce CombiCooler séduit grâce à ses matériaux haut de gamme, sa technologie PureCool, son MonoFridge et fait partie des appareils de réfrigération les plus économiques avec la classe d'efficacité énergétique C.

Équipement



Facilité

- Volume utile total 282 l
- Capacité utile de la partie réfrigération 209 l
- Capacité utile de la partie surgélation 74 l
- Tablette divisible
- Eclairage LED
- Congélation rapide
- Réfrigération rapide
- Fonction Vacances
- Mode Sabbat
- Afficheur numérique
- TouchControl
- Émissions de bruit aérien 35 dB(A)

Informations sur l'appareil

Dimensions (H x L x P)	1776 x 548 x 545 mm		
Raccordement	220-240 V~	140 W	10 A



146 kWh/a

Finition	Numéro d'article	Prix incl.	excl.
Entièrement intégrable			
Charnière gauche	5110800001	2840.-	2627.20
Charnière droite	5110800000	2840.-	2627.20
TAR		28.11	26.-



CombiCooler V2000 178NI

Cet appareil à deux portes, doté d'un grand espace de congélation et de la technologie moderne NoFrost, offre beaucoup de place pour tous vos aliments.

Équipement



Facilité

- Volume utile total 293 l
- Capacité utile de la partie réfrigération 220 l
- Capacité utile de la partie surgélation 74 l
- Tablettes courtes
- Éclairage LED
- Congélation rapide
- Réfrigération rapide
- Fonction Vacances
- Mode Sabbath
- Afficheur numérique
- TouchControl
- Émissions de bruit aérien 35 dB(A)

Informations sur l'appareil

Dimensions (H x L x P)	1776 x 548 x 545 mm
Raccordement	220-240 V~ 140 W 10 A



205 kWh/a

Finition	Numéro d'article	Prix incl.	excl.
Entièrement intégrable			
Charnière gauche	5110600001	2650.-	2451.43
Charnière droite	5110600000	2650.-	2451.43
TAR		28.11	26.-

Prestige eco

Ce modèle à deux portes offre beaucoup d'espace pour stocker tous vos aliments.

Équipement

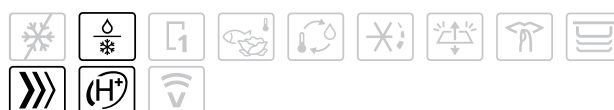

Facilité

- Volume utile total 290 l
- Capacité utile de la partie réfrigération 221 l
- Capacité utile de la partie surgélation 69 l
- Tablettes courtes
- Éclairage LED
- Congélation rapide
- Réfrigération rapide
- Fonction Vacances
- Mode Sabbath
- Afficheur numérique
- TouchControl
- Émissions de bruit aérien 35 dB(A)

Informations sur l'appareil

Dimensions (H x L x P)	1776 x 548 x 545 mm
Raccordement	220-240 V~ 115 W 10 A



214 kWh/a

Finition	Numéro d'article	Prix incl.	excl.
Entièrement intégrable			
Charnière gauche	5104510005	2590.-	2395.93
Charnière droite	5104510015	2590.-	2395.93
Blanc			
Charnière gauche	5110500001	2630.-	2432.93
Charnière droite	5110500011	2630.-	2432.93
TAR		28.11	26.-



CombiCooler V2000 152NI

Ce CombiCooler doté de la technologie PureCool et du MonoFridge fait partie des appareils de réfrigération les plus économiques avec la classe d'efficacité énergétique C.

Équipement



Facilité

- Volume utile total 230 l
- Capacité utile de la partie réfrigération 156 l
- Capacité utile de la partie surgélation 74 l
- Tablette divisible
- Eclairage LED
- Congélation rapide
- Réfrigération rapide
- Fonction Vacances
- Mode Sabbat
- Afficheur numérique
- TouchControl
- Émissions de bruit aérien 35 dB(A)

Informations sur l'appareil

Dimensions (H x L x P) 1522 x 548 x 545 mm
Raccordement 220-240 V~ 140 W 10 A



147 kWh/a

Finition	Numéro d'article	Prix incl.	excl.
Entièrement intégrable			
Charnière gauche	5110700001	2700.-	2497.69
Charnière droite	5110700000	2700.-	2497.69
TAR		28.11	26.-



Futura eco

Cet appareil à deux portes, doté d'un vaste espace de congélation, offre beaucoup de place pour tous vos aliments.

Équipement

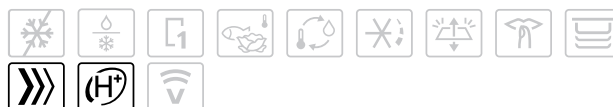

Facilité

- Volume utile total 220 l
- Capacité utile de la partie réfrigération 151 l
- Capacité utile de la partie surgélation 69 l
- Tablettes courtes
- Eclairage LED
- Congélation rapide
- Réfrigération rapide
- Mode Sabbat
- Afficheur numérique
- TouchControl
- Émissions de bruit aérien 35 dB(A)

Informations sur l'appareil

Dimensions (H x L x P) 1522 x 548 x 545 mm
Raccordement 220-240 V~ 100 W 10 A



165 kWh/a

Finition	Numéro d'article	Prix incl.	excl.
Entièrement intégrable			
Charnière gauche	5106110005	2450.-	2266.42
Charnière droite	5106110015	2450.-	2266.42
Blanc			
Charnière gauche	5110400001	2490.-	2303.42
Charnière droite	5110400011	2490.-	2303.42
TAR		28.11	26.-

Option: version Nero voir Liste de prix Cuisine et entretien des textiles

Meilleure classe de bruit



Meilleure classe de bruit

 SMS 55 cm



Cooler V2000 178FGI

Un réfrigérateur plus grand offrant une plus grande flexibilité de stockage avec un tiroir à bouteilles et deux casiers de rangement, ainsi qu'un congélateur intégré.

Equipement



Facilité

- Volume utile total 292 l
- Capacité utile de la partie réfrigération 263 l
- Capacité utile de la partie surgélation 29 l
- Eclairage LED
- Congélation rapide
- Réfrigération rapide
- Mode Sabbath
- Afficheur numérique
- TouchControl
- Émissions de bruit aérien 28 dB(A)

Informations sur l'appareil

Dimensions (H x L x P) 1776 x 548 x 545 mm
Raccordement 220-240 V~ 32 W 10 A



120 kWh/a

Finition	Numéro d'article	Prix incl.	excl.
Entièrement intégrable			
Charnière gauche	5112900001	2820.-	2608.70
Charnière droite	5112900000	2820.-	2608.70
TAR		28.11	26.-

Cooler V2000 178GI

Préparation facile des repas grâce à une très grande étagère pouvant accueillir une plaque de cuisson, trois tiroirs et un congélateur intégré.

Equipement



Facilité

- Volume utile total 292 l
- Capacité utile de la partie réfrigération 263 l
- Capacité utile de la partie surgélation 29 l
- Eclairage LED
- Congélation rapide
- Réfrigération rapide
- Mode Sabbath
- Afficheur numérique
- TouchControl
- Émissions de bruit aérien 28 dB(A)

Informations sur l'appareil

Dimensions (H x L x P) 1776 x 548 x 545 mm
Raccordement 220-240 V~ 32 W 10 A



120 kWh/a

Finition	Numéro d'article	Prix incl.	excl.
Entièrement intégrable			
Charnière gauche	5113000001	2700.-	2497.69
Charnière droite	5113000000	2700.-	2497.69
TAR		28.11	26.-



De Luxe eco

Le réfrigérateur compact avec compartiment congélateur intégré et tiroir à bouteilles pratique assure un grand confort lors de la réfrigération des aliments.

Équipement

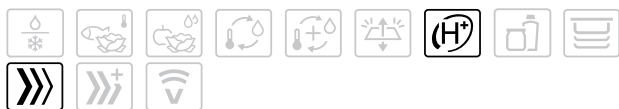

Facilité

- Volume utile total 269 l
- Capacité utile de la partie réfrigération 244 l
- Capacité utile de la partie surgélation 25 l
- Tablettes courtes
- Éclairage LED
- Congélation rapide
- Réfrigération rapide
- Mode Sabbat
- Afficheur numérique
- TouchControl
- Émissions de bruit aérien 34 dB(A)

Informations sur l'appareil

Dimensions (H x L x P) 1522 x 548 x 545 mm
Raccordement 220-240 V~ 100 W 10 A



167 kWh/a

Finition	Numéro d'article	Prix incl.	excl.
Entièrement intégrable			
Charnière gauche	5106010005	2490.-	2303.42
Charnière droite	5106010015	2490.-	2303.42
Blanc			
Charnière gauche	5115000001	2530.-	2340.43
Charnière droite	5115000000	2530.-	2340.43
TAR		28.11	26.-



Optima 2 eco

Le réfrigérateur compact avec compartiment congélateur intégré et tiroir à légumes pratique assure un grand confort lors de la réfrigération des aliments.

Équipement



Facilité

- Volume utile total 269 l
- Capacité utile de la partie réfrigération 244 l
- Capacité utile de la partie surgélation 25 l
- Éclairage LED
- Congélation rapide
- Réfrigération rapide
- Mode Sabbat
- Afficheur numérique
- TouchControl
- Émissions de bruit aérien 34 dB(A)

Informations sur l'appareil

Dimensions (H x L x P) 1522 x 548 x 545 mm
Raccordement 220-240 V~ 60 W 10 A



166 kWh/a

Finition	Numéro d'article	Prix incl.	excl.
Entièrement intégrable			
Charnière gauche	5112500001	2280.-	2109.16
Charnière droite	5112500000	2280.-	2109.16
TAR		28.11	26.-



Perfect eco

Les dimensions de ce réfrigérateur économique sont parfaitement adaptées aux logements de petite taille.

Equipement

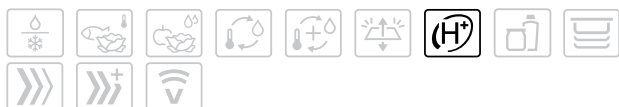

Facilité

- Volume utile total 228 l
- Capacité utile de la partie réfrigération 202 l
- Capacité utile de la partie surgélation 27 l
- Eclairage LED
- Congélation rapide
- Réfrigération rapide
- Mode Sabbath
- Afficheur numérique
- TouchControl
- Émissions de bruit aérien 33 dB(A)

Informations sur l'appareil

Dimensions (H x L x P) 1268 x 548 x 575 mm
Raccordement 220-240 V~ 80 W 10 A



158 kWh/a

Finition	Numéro d'article	Prix incl.	excl.
Entièrement intégrable			
Charnière gauche	5105610005	1970.-	1822.39
Charnière droite	5105610015	1970.-	1822.39
Blanc			
Charnière gauche	5105510001	2010.-	1859.39
Charnière droite	5105510011	2010.-	1859.39
TAR		28.11	26.-

Option: version Nero voir Liste de prix Cuisine et entretien des textiles



Ideal eco

Petit, mais efficace: ce réfrigérateur offre la qualité éprouvée même dans des locaux de dimensions réduites.

Equipement



Facilité

- Volume utile total 147 l
- Capacité utile de la partie réfrigération 131 l
- Capacité utile de la partie surgélation 17 l
- Eclairage LED
- Réfrigération rapide
- Afficheur numérique
- TouchControl
- Émissions de bruit aérien 35 dB(A)

Informations sur l'appareil

Dimensions (H x L x P) 887 x 548 x 575 mm
Raccordement 220-240 V~ 45 W 10 A



135 kWh/a

Finition	Numéro d'article	Prix incl.	excl.
Entièrement intégrable			
Charnière gauche	5112800001	1550.-	1433.86
Charnière droite	5112800000	1550.-	1433.86
Blanc			
Charnière gauche	5112700001	1590.-	1470.86
Charnière droite	5112700000	1590.-	1470.86
TAR		28.11	26.-



Komfort eco

Ce petit réfrigérateur à encastrer offre une qualité et une fraîcheur à toute épreuve pour les petits ménages.

Equipement

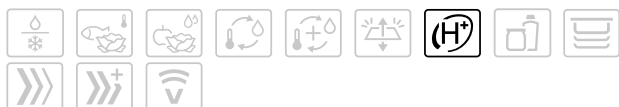

Facilité

- Volume utile total 120 l
- Capacité utile de la partie réfrigération 103 l
- Capacité utile de la partie surgélation 17 l
- Eclairage LED
- Réfrigération rapide
- Afficheur numérique
- TouchControl
- Émissions de bruit aérien 38 dB(A)

Informations sur l'appareil

Dimensions (H x L x P) 760 x 548 x 575 mm
Raccordement 220-240 V~ 55 W 10 A



149 kWh/a

Finition	Numéro d'article	Prix incl.	excl.
Blanc			
Charnière gauche	5112600001	1540.-	1424.61
Charnière droite	5112600000	1540.-	1424.61
TAR		28.11	26.-



Noblesse eco

Un grand réfrigérateur-congélateur combiné de notre gamme avec 297 litres de volume utile – porte-bouteilles amovible inclus.

Equipement

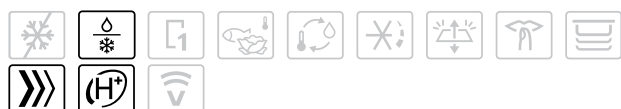

Facilité

- Volume utile total 297 l
- Capacité utile de la partie réfrigération 234 l
- Capacité utile de la partie surgélation 63 l
- Tablettes courtes
- Eclairage LED
- Congélation rapide
- Réfrigération rapide
- Fonction Vacances
- Mode Sabbat
- Afficheur numérique
- TouchControl
- Émissions de bruit aérien 35 dB(A)

Informations sur l'appareil

Dimensions (H x L x P) 1776 x 548 x 545 mm
Raccordement 220-240 V~ 140 W 10 A



208 kWh/a

Finition	Numéro d'article	Prix incl.	excl.
Entièrement intégrable			
Charnière gauche	5106810005	2900.-	2682.70
Charnière droite	5106810015	2900.-	2682.70
TAR		28.11	26.-

Classic eco

Un appareil de 165 cm de hauteur avec 2 portes assure une utilisation très agréable.

Equipement

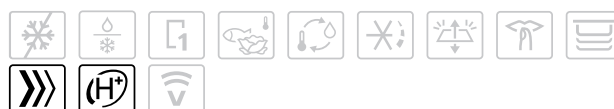

Facilité

- Volume utile total 262 l
- Capacité utile de la partie réfrigération 187 l
- Capacité utile de la partie surgélation 76 l
- Tablettes courtes
- Eclairage LED
- Congélation rapide
- Réfrigération rapide
- Mode Sabbat
- Afficheur numérique
- TouchControl
- Émissions de bruit aérien 37 dB(A)

Informations sur l'appareil

Dimensions (H x L x P) 1649 x 548 x 570 mm
Raccordement 220-240 V~ 115 W 10 A



191 kWh/a

Finition	Numéro d'article	Prix incl.	excl.
Entièrement intégrable			
Charnière gauche	5106210005	2650.-	2451.43
Charnière droite	5106210015	2650.-	2451.43
Blanc			
Charnière gauche	5110300001	2690.-	2488.44
Charnière droite	5110300011	2690.-	2488.44
TAR		28.11	26.-

Dessins cotés

CombiCooler V4000 178KNI, CombiCooler V4000 178NI,
CombiCooler V2000 178NI, Prestige eco

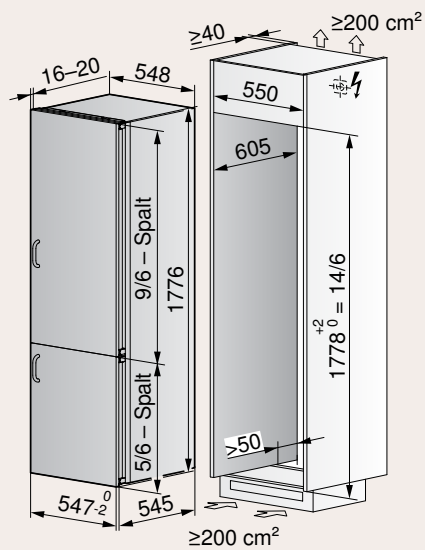

Valable pour les numéros d'article

CombiCooler V4000 178KNI

5111400000
5111400001

CombiCooler V4000 178NI

5110800000
5110800001

CombiCooler V2000 178NI

5110600000
5110600001

Prestige eco

5104510005
5104510015

Prestige eco

(set cadre décor en option)

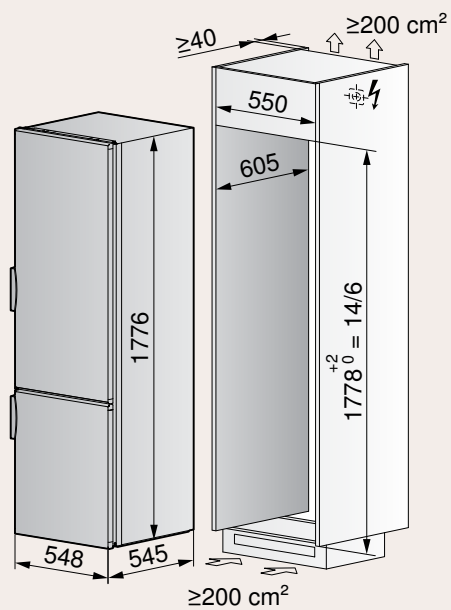

Valable pour les numéros d'article

Prestige eco

5110500001
5110500011

CombiCooler V2000 152NI,
Futura eco

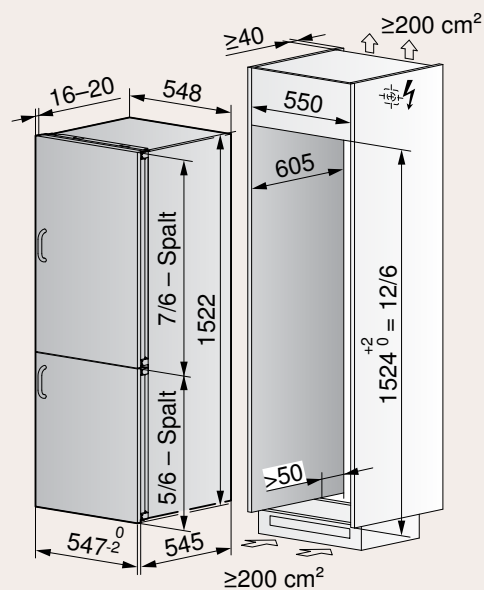

Valable pour les numéros d'article

**CombiCooler
V2000 152NI**

5110700000
5110700001

Futura eco

5106110005
5106110015

Cooler V2000 178 FGI, Cooler V2000 178 GI

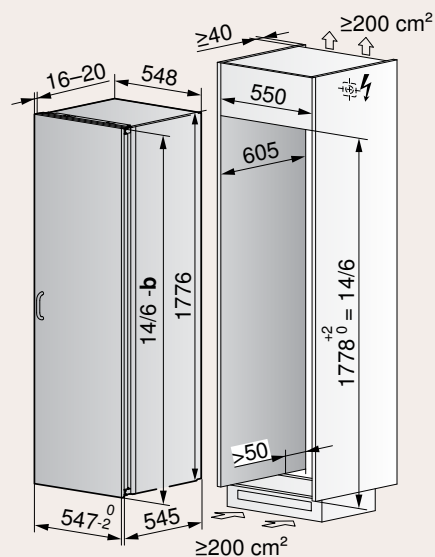

Futura eco
(set cadre décor en option)

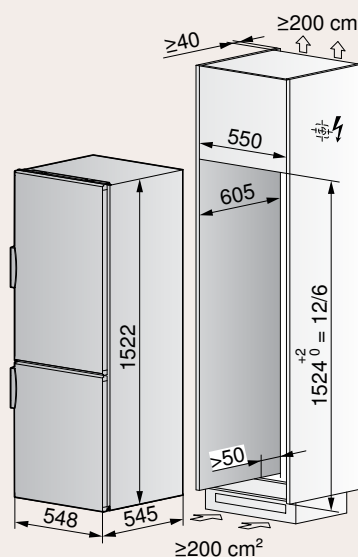

Valable pour les numéros d'article

**Cooler V2000
178 FGI**

5112900000
5112900001

**Cooler V2000
178 GI**

5113000000
5113000001

Valable pour les numéros d'article

Futura eco

5110400000 5110400001
5110400010 5110400011

Des informations détaillées pour la planification
sont disponibles sur notre site Internet.



De Luxe eco, Optima 2 eco

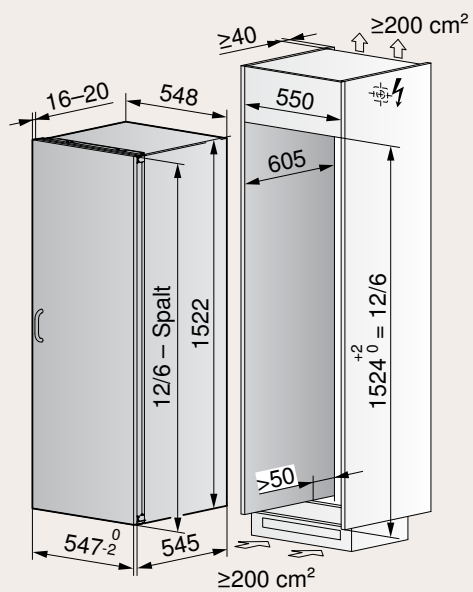

Valable pour les numéros d'article

De Luxe eco **Optima 2 eco**

5106010005 5112500000
 5106010015 5112500001

De Luxe eco

(set cadre décor en option)

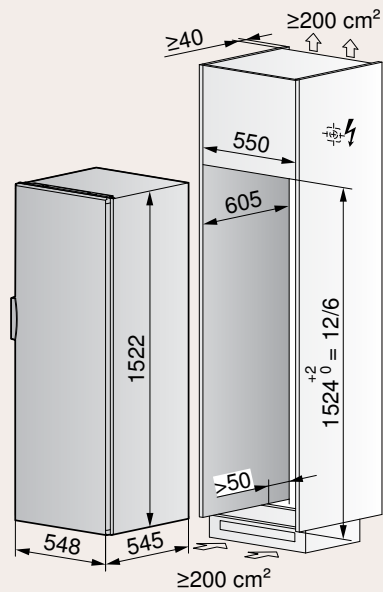

Valable pour les numéros d'article

De Luxe eco

5115000000
 5115000001

Perfect eco

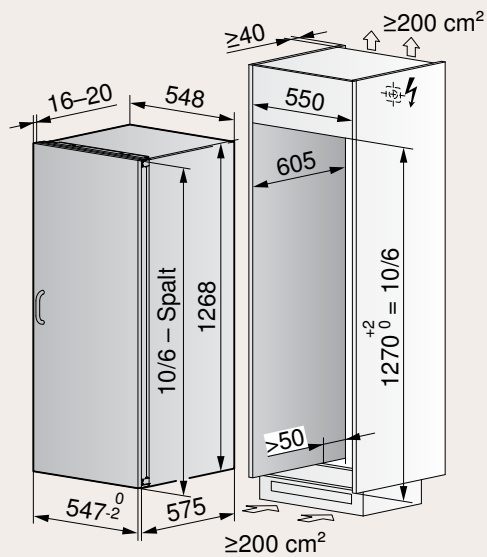

Valable pour les numéros d'article

Perfect eco

5105610005
 5105610015

Perfect eco

(set cadre décor en option)

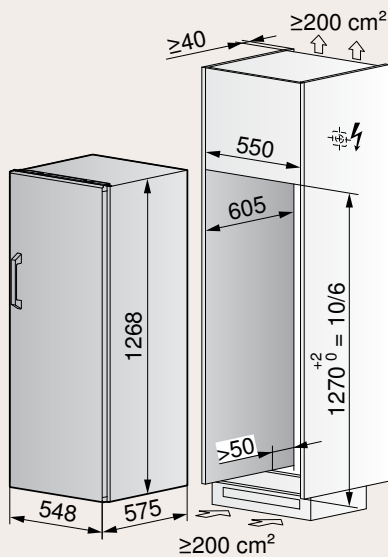

Valable pour les numéros d'article

Perfect eco

5105510001
 5105510011
 5105510000
 5105510010

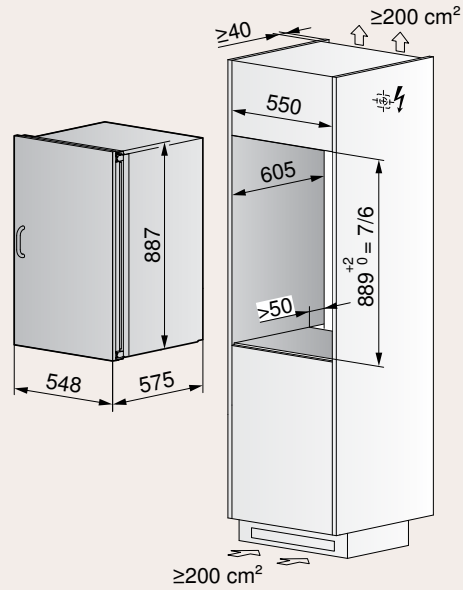
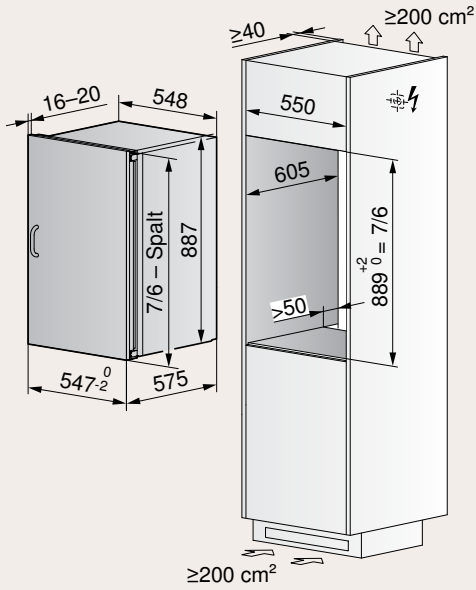

Valable pour les numéros d'article

Valable pour les numéros d'article

Ideal eco

Ideal eco

- 5112800000
- 5112800001

- 5112700000
- 5112700001

Komfort eco

(set cadre décor en option)

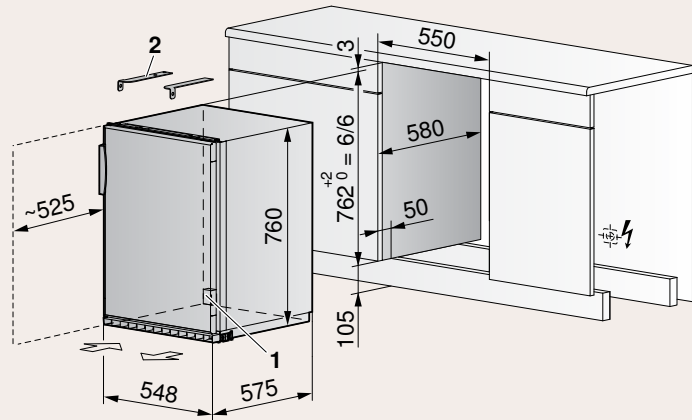
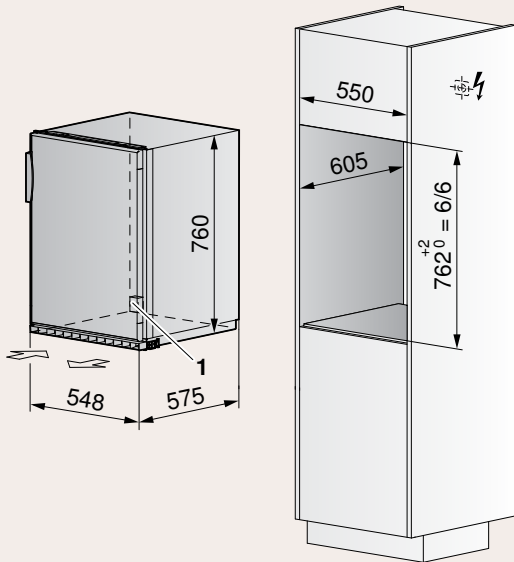

- 1 Ventilateur d'aération
- 2 Equerre de fixation pour revêtement en pierre (non comprise dans la livraison)

Valable pour les numéros d'article

Pour revêtement en pierre	Gauche	Droite
Pour revêtement en pierre	H73377	H73378

Komfort eco

- 5112600000
- 5112600001
- 5112600002
- 5112600003

Des informations détaillées pour la planification sont disponibles sur notre site Internet.



Dessins cotés pour le marché de remplacement

Noblesse eco

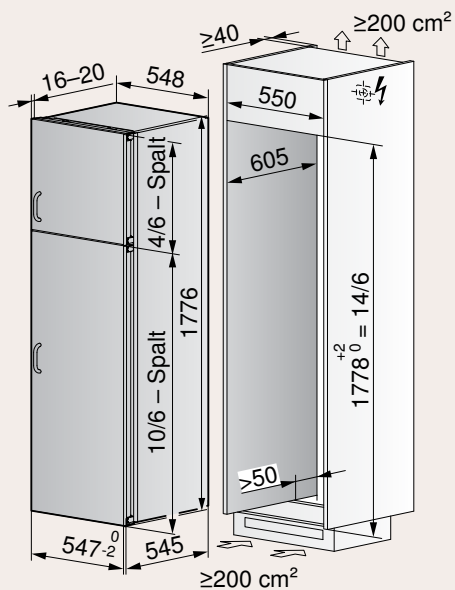

Valable pour les numéros d'article

Noblesse eco

5106810005

5106810015

Classic eco

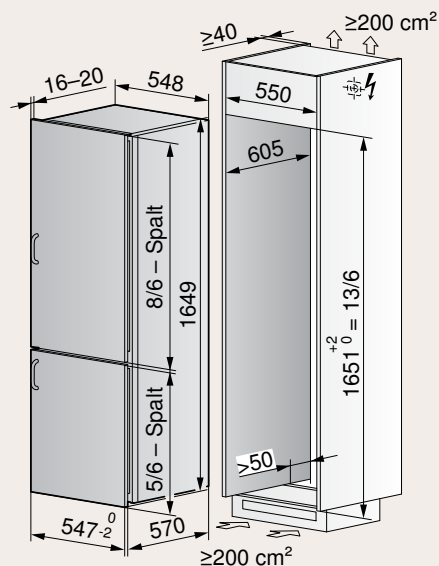

Valable pour les numéros d'article

Classic eco

5106210005

5106210015

Classic eco

(set cadre décor en option)

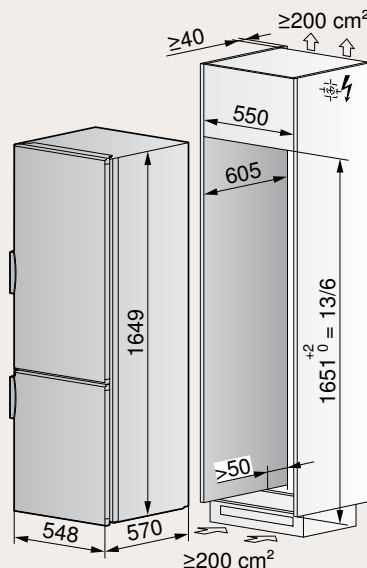

Valable pour les numéros d'article

Classic eco

5110300001

5110300011



Des informations détaillées pour la planification sont disponibles sur notre site Internet.

Description	N° d'article	Prix TVA incl.	Prix hors TVA												Marché de remplacement				
				CombiCooler V4000 I78KNI	CombiCooler V4000 I78NI	CombiCooler V2000 I78NI	Prestige eco	CombiCooler V2000 I52NI	Futura eco	Cooler V2000 I78FGI	Cooler V2000 I78GI	De Luxe eco	Optima 2 eco	Perfect eco	Ideal eco	Komfort eco	Noblesse eco	Classic eco	
1 Rayon à bouteilles	1079178	96.-	88.81	●	●	●		●	●	●									
2 Ensemble d'accessoires de rangement	1038479	32.-	29.60		●	●	●	●	●	●	●	●	●	●	●	●	●	●	●
3 Boîte multi-usage	1253916	40.-	37.00							■ (1)	●								
4 Boîte KeepFresh	1255056	95.-	87.88							■ (1)	●								
5 Panier à bouteilles	1253919	80.-	74.01							■ (1)									

■ (nombre) compris dans la livraison | ● compatible avec l'appareil



Description	N° d'article	Prix TVA incl.	Prix hors TVA								Marché de remplacement
				Prestige eco (uniquement cadre décor)	Futura eco (uniquement cadre décor)	De Luxe eco (uniquement cadre décor)	Perfect eco (uniquement cadre décor)	Ideal eco (uniquement cadre décor)	Komfort eco (uniquement cadre décor)	Classic eco (uniquement cadre décor)	
1 Grille d'aération Nero	H71840	125.-	115.63	●	●		●				●
2 Grille d'aération Blanc	H71841	125.-	115.63	●	●	●	●	●			●
3 Set cadre décor Blanc	H74441	96.-	88.81	●							
4 Set cadre décor Blanc	H74439	96.-	88.81								●
5 Set cadre décor Nero	H74436	96.-	88.81		●						
6 Set cadre décor Blanc	H74437	96.-	88.81		●						
7 Set cadre décor Blanc	H74435	85.-	78.63			●					
8 Set cadre décor Nero	1011216	85.-	78.63				●				
9 Set cadre décor Blanc	1011214	85.-	78.63				●				
10 Set cadre décor Blanc	H74433	85.-	78.63					●			
11 Set cadre décor Nero	H74430	85.-	78.63						●		
12 Set cadre décor Blanc	H74431	85.-	78.63						●		

Autres accessoires sur vzug.com/accessoires



Le froid en style américain

Avec son distributeur d'eau et de glaçons intégré, le FoodCenter est un réfrigérateur en pose libre aux dimensions généreuses et au design moderne – idéal pour les familles nombreuses et tous ceux qui font régulièrement le plein de courses.

Un espace généreux pour vos provisions et vos produits frais

Ce réfrigérateur deux portes en pose libre aux dimensions généreuses convainc par son design moderne et élégant. Les étagères profondes peuvent accueillir toutes vos provisions, des boissons aux flacons de sauce, et bien plus encore. Le grand bac à fruits et à légumes vous permettra d'y stocker tous vos produits frais. Chaque détail a été pensé pour vous offrir le niveau ultime d'espace et de confort.

Eau fraîche et glaçons à volonté

Très appréciable en cas de fortes chaleurs: le distributeur d'eau fournit de l'eau fraîche et filtrée d'une simple pression de touche. Il produit également à la demande des glaçons et de la glace pilée en un instant pour que vous ne soyez jamais à court quand des amis passent prendre un verre.

Le dégivrage appartient au passé

La technologie NoFrost empêche la formation de givre à l'intérieur du congélateur, rendant superflu le dégivrage fastidieux. Dites adieu au givre qui gêne l'ouverture et la fermeture des tiroirs.



Raccord
d'eau fixe



FoodCenter V2000

Un immense confort: le FoodCenter joliment chromé est aussi esthétique que fonctionnel.

Équipement



Facilité

- Volume utile total 562 l
- Capacité utile de la partie réfrigération 371 l
- Capacité utile de la partie surgélation 191 l
- Distributeur de glaçons et d'eau fraîche
- Éclairage LED
- Congélation rapide
- Réfrigération rapide
- Fonction Vacances
- Afficheur numérique
- Rayon à bouteilles
- Émissions de bruit aérien 42 dB(A)

Informations sur l'appareil

Dimensions (H x L x P) 1787 x 908 x 708 mm
Raccordement 220-240 V~ 252 W 10 A



323 kWh/a

Finition	Numéro d'article	Prix incl.	excl.
En pose libre	5200400000	2900.-	2682.70
TAR		50.05	46.30

Dessins cotés

FoodCenter V2000

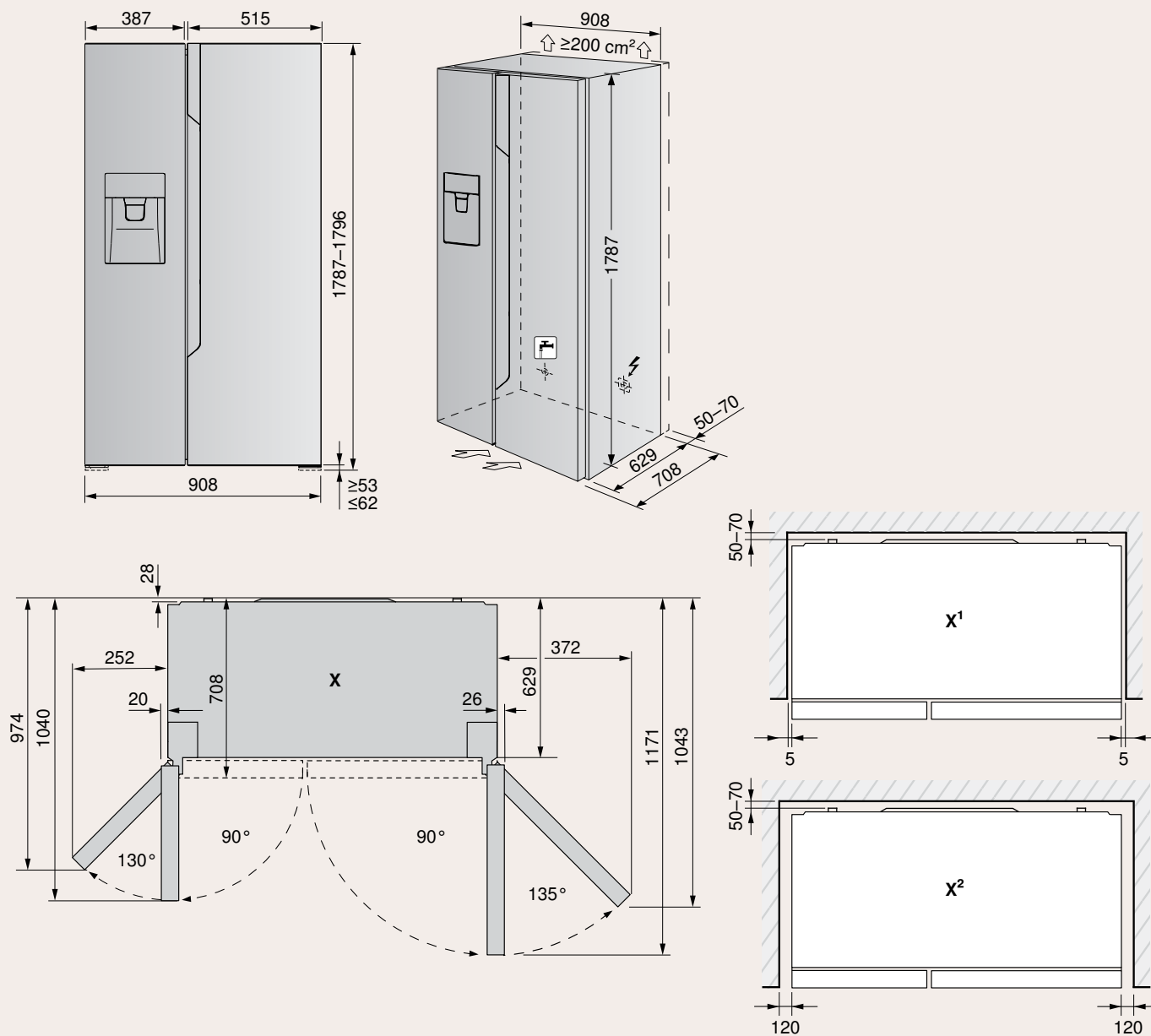

Valable pour les numéros d'article

FoodCenter V2000

5200400000

Des informations détaillées pour la planification sont disponibles sur notre site Internet.





SWISS MADE

AdoraLavage

Avec les lave-linge durables de qualité supérieure de V-ZUG, la lessive est simple et efficace. Leur design minimaliste et élégant embellit l'espace buanderie.

Propre pour le linge et l'environnement

L'esprit tranquille à chaque lavage

Avec les lave-linge V-ZUG, les vêtements restent impeccables. Ils sont à la fois délicats pour prendre soin des textiles les plus fragiles et puissants pour éliminer les salissures les plus tenaces. Pour que chaque fibre reçoive le soin qui lui est dû.

Made in Switzerland

Nos lave-linge sont conçus, développés et fabriqués dans notre usine de Zoug. Ces appareils élégants sont conçus pour fournir des résultats d'exception et durer longtemps. Ils offrent en outre un confort et une continuité sur lesquels nos clients peuvent compter.



Découvrir les lave-linge Adora.

Une technique de pointe au service de la simplicité d'utilisation

Simple d'utilisation, les lave-linge Adora offrent des résultats parfaits grâce à leurs multiples fonctions.

Dosage précis de la lessive

L'AdoraLavage équipé de la fonction OptiDos propose deux tiroirs pour la lessive liquide et l'assouplissant. Avant le début du cycle, l'appareil calcule automatiquement la quantité de lessive nécessaire selon le programme sélectionné, le volume de linge et le degré de salissure. La quantité de lessive est toujours parfaitement adaptée. Le tiroir à lessive classique reste disponible pour un dosage manuel de tout autre type de lessive.

Panneau de commande intuitif

Le lave-linge Unimatic est équipé d'une interface intuitive très simple d'emploi. L'écran à contraste élevé garantit une lisibilité parfaite et la sélection directe de la langue améliore la convivialité de l'appareil.

Entretien en douceur des tissus délicats

Le tambour douceur V-ZUG traite les textiles avec délicatesse, prolongeant ainsi leur durée de vie. Les programmes sont en outre conçus pour offrir le soin optimal à votre linge pour qu'il reste comme neuf plus longtemps. Parmi eux, WetClean: le programme V-ZUG le plus délicat et une innovation sans précédent.

En silence et en douceur

Exclusivité V-ZUG, le système d'absorption des vibrations compense le balourd et réduit le bruit et les vibrations, même pendant les cycles d'essorage. Ce système réduit également l'usure de l'appareil et prolonge sa durée de vie.

Système d'absorption des vibrations

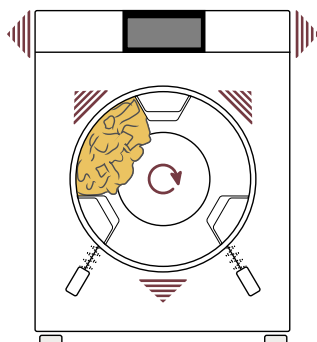

En s'accumulant d'un seul côté, le linge provoque un balourd et des vibrations.

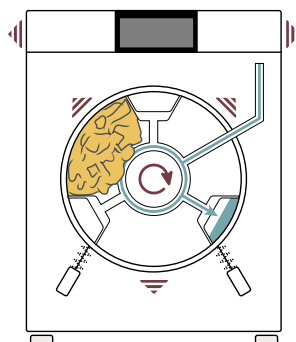

Les capteurs mesurent le balourd et le compensent avec de l'eau.

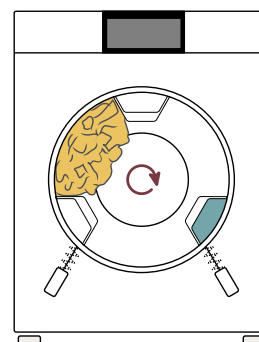

Le tambour douceur est ainsi recentré et tourne à nouveau en silence.

Des programmes variés pour tous les types de linge

Les programmes Adora lavent parfaitement et tout en douceur.

Des programmes spéciaux tels que Anti-acariens ou Défroissage vapeur apportent un confort supplémentaire.



Sprint

Ce programme permet de laver à 40 °C du linge peu sale, comme les vêtements de sport en seulement 28 minutes. A 60 °C, le programme dure 39 minutes (sur raccordement 400 V).



AquaPlus

Deux cycles de rinçage supplémentaires avec un niveau d'eau plus élevé dans le tambour permettent de protéger les personnes allergiques et les peaux sensibles contre les irritations.



Défroissage vapeur

Cette option rend le repassage superflu, même pour des vêtements en lin. Elle peut être sélectionnée en complément de pratiquement tous les programmes.



Anti-acariens

Le programme Anti-acariens élimine jusqu'à 100% des allergènes responsables de problèmes respiratoires. La fonction Anti-acariens peut être sélectionnée pour les programmes à 60 °C et 95 °C.

Testé et approuvé par



Fonction Anti-acariens en collaboration avec



ALLERGIEZENTRUM SCHWEIZ
CENTRE D'ALLERGIE SUISSE
CENTRO ALLERGIE SVIZZERA



Hygiène de l'appareil

Lorsque les lavages à 60 °C ou plus sont rares, l'appareil affiche une recommandation d'entretien. Un cycle à vide permet de préserver l'hygiène de l'appareil.



OptiTime

Lorsque l'on dispose de temps, les fonctions d'économie d'énergie et OptiTime constituent une alternative plus économe en ressources.



Favoris

Cette fonction permet de sauvegarder jusqu'à six programmes. Ils peuvent ensuite être lancés sur simple pression d'une touche ou modifiés à tout moment.



eco 40 - 60

L'alternative écoénergétique aux programmes standard 40 °C et 60 °C. Tous les vêtements en coton normalement sales peuvent être lavés ensemble.

Consommation d'énergie maîtrisée

Grâce à leur technologie unique, les lave-linge Adora sont extrêmement économes – ils atteignent tous la classe d'efficacité énergétique A.

EcoManagement

Avant le lancement du programme, la fonction affiche la consommation d'eau et d'énergie à l'avance, sous forme de pronostic. Une fois le programme terminé, l'appareil indique la consommation effective.

Système e-Hybrid

L'AdoraLavage V6000 est équipé d'une pompe à chaleur et d'un système de chauffage de l'eau conventionnel. Il atteint la classe A en efficacité énergétique et en efficacité d'essorage.

OptiTime

La fonction de démarrage différé OptiTime utilise le temps disponible de façon optimale. La durée prolongée permet de moins chauffer l'eau et ainsi d'économiser de l'énergie.

Réduction automatique de la consommation en chargement partiel

Cette fonction standard des lave-linge Adora optimise la consommation d'eau à chaque cycle, en utilisant précisément la quantité d'eau nécessaire en fonction du volume de linge à laver.



ADORA

SWISS MADE



Comparatif de produits – Excellence Line

	AdoraLavage V6000	AdoraLavage V4000	AdoraLavage V2000
Page du catalogue	384	384/385	385
Finitions			
Classe d'efficacité énergétique	A	A	A
Classe d'efficacité d'essorage	A	A	B
Vitesse d'essorage (tr/min)	400-1600	400-1600	400-1400
Capacité (kg)	1-8	1-8	1-8
Charnière	g/d	g/d	g/d
Porte	Chrome	Chrome	Blanc
Technologie de pompe à chaleur	●		
Aquastop	●	●	●
Eclairage du tambour	●	●	●
Bruit aérien à l'essorage en dB(A)	71	71	69
Applications			
OptiDos		●*	
Système d'absorption des vibrations (VAS)	●	●	●
Réduction automatique de la consommation en chargement partiel	●	●	●
Ajout de linge	●	●	●
V-ZUG-Home	●	●	●
Sécurité enfants	●	●	●
Détecteur de salissure	●	●	
Circulation de bain	●	●	●
Défroissage vapeurPlus Défroissage vapeur	● ●	— ●	
FirstWash	●	●	
Programmes Sprint 20-60 °C	●	●	●
Favoris	●	●	●
Types de textiles	●	●	
Programmes extra	●	●	
Conseil d'hygiène	●	●	●
Hygiène de l'appareil	●	●	
Anti-acariens	●	●	
Degré de salissure	●	●	
Fonctions énergie	●	●	
EcoManagement	●	●	
OptiTime	●	●	
WetClean	●		
Commande			
Panneau de commande pivotant	●	●	●
Panneau	Verre acrylique	Verre acrylique	Verre acrylique
Commande	Tactile	Tactile	Tactile
Langues	de, fr, it, rm, en, es, ru, tr, zh	de, fr, it, rm, en, es, ru, tr, zh	de, fr, it, rm, en, es, ru, tr, zh
Démarrage différé (jusqu'à 24 h)	●	●	●

* en option

Champion
des économies
d'énergie



OptiDos
Dosage
automatique
de la lessive



AdoraLavage V6000

Le lave-linge écologique de l'assortiment V-ZUG offre un confort maximal et a obtenu la meilleure note en matière d'efficacité énergétique.

Equipement



Commande et affichage

- Panneau de commande orientable
- TouchControl
- Affichage graphique en couleurs
- Ouverture automatique de la porte
- Ouverture de remplissage 35 cm
- Angle d'ouverture de la porte 180°
- Indépendant ou en colonne
- Plaque d'installation
- Éclairage du tambour
- Démonstration gratuite à domicile

Informations sur l'appareil

Dimensions (H x L x P)	850 x 595 x 625 mm		
Raccordement	380-415 V 2N~	3500 W	10 A
	220-240 V~	2100 W	10 A
	220-240 V~	3500 W	16 A



Finition	Numéro d'article	Prix incl.	excl.
Appareil standard			
Charnière gauche	1104300000	4230.-	3913.04
Charnière droite	1104300001	4230.-	3913.04
TAR		28.11	26.-

AdoraLavage V4000

Le lave-linge de milieu de gamme Adora avec dosage automatique de la lessive liquide est désormais disponible dans la classe d'efficacité A.

Equipement



Commande et affichage

- Panneau de commande orientable
- TouchControl
- Affichage graphique en couleurs
- Ouverture automatique de la porte
- Ouverture de remplissage 35 cm
- Angle d'ouverture de la porte 180°
- Indépendant ou en colonne
- Plaque d'installation
- Éclairage du tambour

Informations sur l'appareil

Dimensions (H x L x P)	850 x 595 x 625 mm		
Raccordement	380-415 V 2N~	3500 W	10 A
	220-240 V~	1800 W	10 A
	220-240 V~	3500 W	16 A



Finition	Numéro d'article	Prix incl.	excl.
Appareil standard			
Charnière gauche	1104200008	3520.-	3256.24
Charnière droite	1104200009	3520.-	3256.24
Fonction spéciale raccord eau chaude			
Charnière gauche	1104200010	3920.-	3626.27
Charnière droite	1104200011	3920.-	3626.27
Eau douce			
Charnière gauche	1104200012	3920.-	3626.27
Charnière droite	1104200013	3920.-	3626.27
TAR		10.81	10.-



AdoraLavage V4000

L'appareil AdoraLavage de milieu de gamme avec la touche pratique Favoris est désormais encore plus économe dans la classe d'efficacité énergétique A.

Équipement



Commande et affichage

- Panneau de commande orientable
- TouchControl
- Affichage graphique en couleurs
- Ouverture automatique de la porte
- Ouverture de remplissage 35 cm
- Angle d'ouverture de la porte 180°
- Indépendant ou en colonne
- Plaque d'installation
- Éclairage du tambour

Informations sur l'appareil

Dimensions (H x L x P)	850 x 595 x 625 mm		
Raccordement	380-415 V 2N~	3500 W	10 A
	220-240 V~	1800 W	10 A
	220-240 V~	3500 W	16 A



Finition	Numéro d'article	Prix incl.	excl.
Appareil standard			
Charnière gauche	1104200000	3170.-	2932.47
Charnière droite	1104200001	3170.-	2932.47
Appareil standard, Jambes de force spéciales			
Charnière gauche	1104200024	3470.-	3209.99
Tuyau d'amenée d'eau 3.0 m			
Charnière gauche	1104200014	3420.-	3163.74
Charnière droite	1104200015	3420.-	3163.74
Deuxième pompe à lessive			
Charnière gauche	1104200002	3690.-	3413.51
Charnière droite	1104200003	3690.-	3413.51
Fonction spéciale raccord eau chaude			
Charnière gauche	1104200004	3570.-	3302.50
Charnière droite	1104200005	3570.-	3302.50
Eau douce			
Charnière gauche	1104200006	3570.-	3302.50
Charnière droite	1104200007	3570.-	3302.50
TAR		10.81	10.-

AdoraLavage V2000

Le modèle d'entrée de gamme de qualité optimale éprouvée: maintenant encore plus écologique dans la classe d'efficacité énergétique A.

Équipement

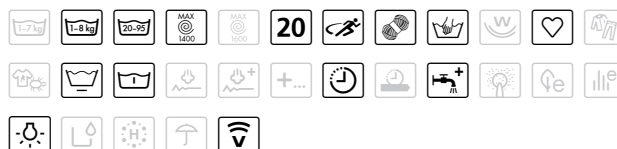

Commande et affichage

- Panneau de commande orientable
- TouchControl
- Affichage graphique en couleurs
- Ouverture automatique de la porte
- Ouverture de remplissage 35 cm
- Angle d'ouverture de la porte 180°
- Indépendant ou en colonne
- Plaque d'installation
- Éclairage du tambour

Informations sur l'appareil

Dimensions (H x L x P)	850 x 595 x 625 mm		
Raccordement	220-240 V~	2300 W	10 A



Finition	Numéro d'article	Prix incl.	excl.
Appareil standard			
Charnière gauche	1104100000	2540.-	2349.68
Charnière droite	1104100001	2540.-	2349.68
Appareil standard, Jambes de force spéciales			
Charnière gauche	1104100016	2840.-	2627.20
Tuyau d'amenée d'eau 3.0 m			
Charnière gauche	1104100002	2790.-	2580.94
Charnière droite	1104100003	2790.-	2580.94
TAR		10.81	10.-

AdoraLavage – Programmes textiles

AdoraLavage V6000	AdoraLavage V4000	AdoraLavage V2000
Linge couleur (1-8 kg)	Linge couleur (1-8 kg)	Linge couleur (1-8 kg)
Laine (1-2,5 kg)	Laine (1-2,5 kg)	Laine (1-2,5 kg)
Lavage à la main (1-2 kg)	Lavage à la main (1-2 kg)	Lavage à la main (1-2 kg)
Chemises (max. 7 pièces)	Chemises (max. 7 pièces)	
Duvet (max. 1 kg)	Duvet (max. 1 kg)	
Textiles imperméables (1-3 kg)	Textiles imperméables (1-3 kg)	
Soie (1-1,5 kg)	Soie (1-1,5 kg)	
Rideaux (1-2 kg)	Rideaux (1-2 kg)	
Layette (1-5 kg)	Layette (1-5 kg)	
Jeans (1-4 kg)	Jeans (1-4 kg)	
FirstWash (1-2 kg)	FirstWash (1-2 kg)	
Linge noir (1-4 kg)	Linge noir (1-4 kg)	
Dessous (1-3 kg)		
Lavage à la main de textile noir (1-2 kg)		
WetClean (1 kg)		

Dessins cotés – Excellence Line

AdoraLavage V6000, AdoraLavage V4000 OptiDos, AdoraLavage V4000, AdoraLavage V2000

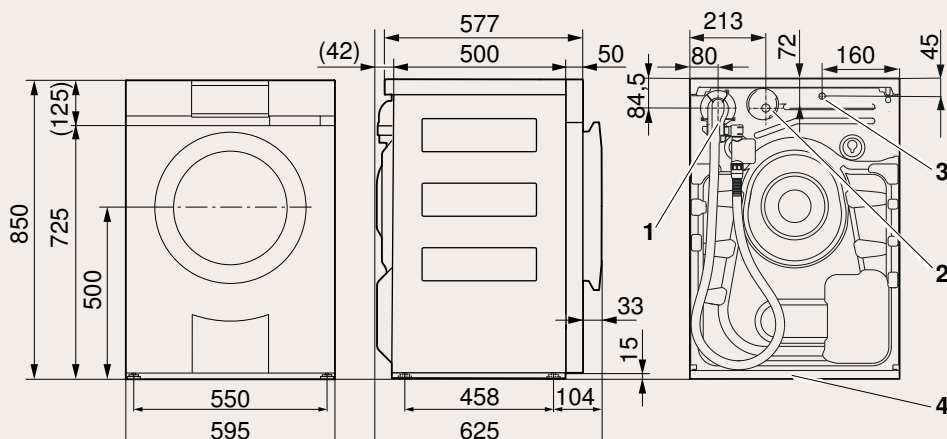

- 1 Raccord d'eau froide; tuyau d'arrivée d'eau avec Aquastop, longueur: 1,5 m, G $\frac{3}{4}$ "
- 2 Raccordement du tuyau d'évacuation avec coude, longueur: 1,5 m, hauteur maximale de l'évacuation: 1,2 m
- 3 Sortie du câble de raccordement électrique, longueur: 1,8 m, avec fiche
- 4 Plaque d'installation

Valable pour les numéros d'article

AdoraLavage V6000	AdoraLavage V4000 OptiDos	AdoraLavage V4000	AdoraLavage V2000
1104300000	1104200008	1104200000	1104100000
1104300001	1104200009	1104200001	1104100001
	1104200010	1104200002	1104100002
	1104200011	1104200003	1104100003
	1104200012	1104200004	1104100016
	1104200013	1104200005	
		1104200006	
		1104200007	
		1104200014	
		1104200015	
		1104200024	

Des informations détaillées pour la planification sont disponibles sur notre site Internet.





ADORA



Power

Start/Pause

Cycle Selection

DR

Start/Pause

Cycle Selection

SWISS MADE



AdoraSéchage

La gamme de sèche-linge durables de qualité supérieure de V-ZUG pour usage domestique simplifie le séchage du linge. Economiques et peu gourmands en énergie, ils offrent des performances de séchage puissantes et précises.

L'art du séchage doux et efficace

L'esprit tranquille à chaque utilisation

Indispensables dans une buanderie, les sèche-linge V-ZUG vous font gagner du temps et vous simplifient la vie, tout en gardant vos vêtements comme neufs. Ils traitent le linge même le plus délicat avec une extrême délicatesse.

Intelligent et durable

Un sèche-linge Adora est une solution peu gourmande en énergie pour sécher votre linge chez vous. Ces sèche-linge associent une technologie avancée de pompe à chaleur à la fonction intelligente EcoManagement. Cette dernière détaille la consommation d'énergie de l'appareil et vous indique même la consommation prévue avant le lancement d'un programme.



Découvrir les sèche-linge Adora.

Un appareil, deux modes de fonctionnement

Le CombiAdoraSéchage V4000 DualDry réunit un sèche-linge et un sèche-linge à air ambiant dans un même appareil.

Performance élevée, encombrement faible

En fonction des besoins, le DualDry sèche le linge dans le tambour ou accélère le séchage du linge étendu dans la pièce. Aucune autre installation n'est nécessaire, qu'il s'agisse de conduites d'évacuation de la condensation ou d'un raccordement électrique.

Convertible en quelques gestes

Pour passer du mode de fonctionnement séchage en tambour au mode séchage à air ambiant, il suffit d'ouvrir les deux clapets et de presser une touche.

Régulation de l'humidité – séchage sans intervention

Pendant un cycle d'une semaine, l'humidité ambiante dans la buanderie est régulièrement mesurée et régulée. Dès qu'elle excède un niveau déterminé du fait du linge étendu dans la pièce, l'appareil démarre automatiquement la fonction de séchage.

Avantage dans la salle de bain

Dans la salle de bain, la régulation de l'humidité présente un avantage supplémentaire: fini les miroirs embués après la douche!



Large choix de programmes de séchage

Les sèche-linge Adora offrent le programme idéal pour chaque textile et chaque besoin.



Sprint

Grâce au programme supplémentaire Sprint, le linge est séché en un temps record.



Types de textiles

Le soin optimal pour chaque pièce de linge: soie, jeans, linge de lit, tissu éponge et plus encore.



Eco

Un programme sobre en énergie, lorsque l'on dispose de plus de temps.



Laine

Ce programme sèche tout en douceur, grâce aux mouvements délicats du tambour et aux basses températures.

Plumes et duvets

Le programme pour sécher les textiles comprenant des plumes et duvets naturels ou artificiels, signalés par un symbole sur l'étiquette. Idéal pour les édredons, les oreillers et les vestes en duvet.

Layette

Un cycle de température plus long pour protéger la peau de bébé contre les irritations et les allergies.

Le traitement en douceur du programme Plumes et duvets a été testé et approuvé par le laboratoire suisse d'analyse textile TESTEX.



L'efficacité du programme Layette a été confirmée par les analyses microbiologiques du laboratoire Veritas.





Défroissage

Après un programme de 20 minutes, les chemises, chemisiers et pantalons de cotons finissent de sécher sur un cintre.



Extra doux

Pour les textiles les plus délicats, des températures basses et un temps de séchage court sont indispensables.



Favoris

Cette fonction permet de sauvegarder jusqu'à six programmes. Ils peuvent ensuite être lancés sur simple pression d'une touche ou modifiés à tout moment.

Molleton

Rapide, pour une efficacité maximale: les textiles recouvrent le moelleux du premier jour.

Comparatif de produits – Excellence Line

	AdoraSéchage V6000	CombiAdoraSéchage V4000 DualDry	AdoraSéchage V4000	AdoraSéchage V2000
Page du catalogue	395	395	396	396
Finitions				
Classe d'efficacité énergétique	A+++	A++	A+++	A+++
Economie supplémentaire par rapport à la classe A+++	-10%		-10%	
Classe d'efficacité de condensation A+++	A	A	A	A
Capacité (kg)	1-7	1-7	1-7	1-7
Charnière	g/d	g/d	g/d	g/d
Pose en colonne	●	●	●	●
Niveau sonore dB(A)	62	64	62	63
Capteur d'humidité électronique	●	●	●	●
Capteur de charge électronique	●	●	●	●
Technologie de pompe à chaleur	●	●	●	●
Applications				
Programme panier	●	●	●	●
Séchage du linge à l'air ambiant		●		
Mode Régulation de l'humidité		●		
Sécurité enfants	●	●	●	●
V-ZUG-Home	Wi-Fi	Wi-Fi	Wi-Fi	Wi-Fi
Séchage extrême	●	●	●	●
Séchage normal	●	●	●	●
Humide prêt à repasser	●	●	●	●
Humide repassage	●	●	●	●
Sprint	●			
Défroissage	●	●	●	
Délicat	●	●	●	●
Extra doux	●			
Laine	●	●	●	
InverserPlus	●	●	●	●
Favoris	●	●	●	●
Types de textiles	●	●	●	●
Eco	●			
EcoManagement	●	●	●	●
SilentPlus dB(A)	60			
Séchage avec minuterie	●	●	●	●
Commande				
Panneau de commande pivotant	●	●	●	●
Panneau	Verre acrylique	Verre acrylique	Verre acrylique	Verre acrylique
Commande	Tactile	Tactile	Tactile	Tactile
Affichage	Ecran tactile couleur	Ecran tactile couleur	Ecran tactile couleur	Ecran tactile couleur
Langues	de, fr, it, rm, en, es, ru, tr, zh	de, fr, it, rm, en, es, ru, tr, zh	de, fr, it, rm, en, es, ru, tr, zh	de, fr, it, rm, en, es, ru, tr, zh
Démarrage différé (jusqu'à 24 h)	●	●	●	●



DualDry



AdoraSéchage V6000

Doux et polyvalent, le sèche-linge du niveau de confort le plus élevé complète l'AdoraLavage V6000 à la perfection.

Équipement

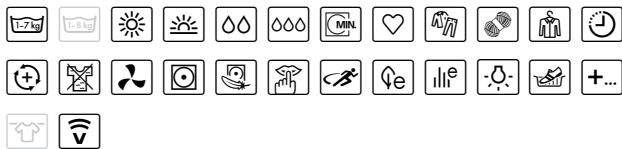

Commande et affichage

- Panneau de commande orientable
- TouchControl
- Affichage graphique en couleurs
- Ouverture de remplissage 42 cm
- Angle d'ouverture de la porte 180°
- Indépendant ou en colonne
- Plaque d'installation
- Evacuation directe de l'eau de condensation
- Éclairage du tambour
- Démonstration gratuite à domicile

CombiAdoraSéchage V4000

Cette nouveauté mondiale offre, outre le séchage classique en tambour, une fonction de séchage à air soufflé.

Équipement



Commande et affichage

- Panneau de commande orientable
- TouchControl
- Affichage graphique en couleurs
- Ouverture de remplissage 42 cm
- Angle d'ouverture de la porte 180°
- Indépendant ou en colonne
- Plaque d'installation
- Evacuation directe de l'eau de condensation
- Éclairage du tambour
- Local de séchage du linge en cas de séchage à l'air ambiant 25 m²

Informations sur l'appareil

Dimensions (H x L x P) 850 x 595 x 600 mm
Raccordement 220-240 V~ 1050 W 10 A



Finition	Numéro d'article	Prix incl.	excl.
Appareil standard			
Charnière gauche	1201900000	3490.-	3228.49
Charnière droite	1201900001	3490.-	3228.49
TAR		28.11	26.-

Informations sur l'appareil

Dimensions (H x L x P) 850 x 595 x 600 mm
Raccordement 220-240 V~ 950 W 10 A



Finition	Numéro d'article	Prix incl.	excl.
Appareil standard			
Charnière gauche	1203000000	4020.-	3718.78
Charnière droite	1203000001	4020.-	3718.78
TAR		28.11	26.-



AdoraSéchage V4000

La classe moyenne supérieure dans la gamme AdoraSéchage complète l'AdoraLavage V4000 à la perfection.

Équipement



Commande et affichage

- Panneau de commande orientable
- TouchControl
- Affichage graphique en couleurs
- Ouverture de remplissage 42 cm
- Angle d'ouverture de la porte 180°
- Indépendant ou en colonne
- Plaque d'installation
- Evacuation directe de l'eau de condensation
- Éclairage du tambour

Informations sur l'appareil

Dimensions (H x L x P) 850 x 595 x 600 mm
Raccordement 220-240 V~ 1050 W 10 A



Finition	Numéro d'article	Prix incl.	excl.
Appareil standard			
Charnière gauche	1201800000	2960.-	2738.21
Charnière droite	1201800001	2960.-	2738.21
TAR		28.11	26.-

AdoraSéchage V2000

Le modèle AdoraSéchage d'entrée de gamme est le complément idéal de l'AdoraLavage V2000.

Équipement



Commande et affichage

- Panneau de commande orientable
- TouchControl
- Affichage graphique en couleurs
- Ouverture de remplissage 42 cm
- Angle d'ouverture de la porte 180°
- Indépendant ou en colonne
- Plaque d'installation
- Evacuation directe de l'eau de condensation
- Éclairage du tambour

Informations sur l'appareil

Dimensions (H x L x P) 850 x 595 x 600 mm
Raccordement 220-240 V~ 600 W 10 A



Finition	Numéro d'article	Prix incl.	excl.
Appareil standard			
Charnière gauche	1202900000	2540.-	2349.68
Charnière droite	1202900001	2540.-	2349.68
TAR		28.11	26.-

AdoraSéchage – Programmes textiles

AdoraSéchage V6000	AdoraSéchage V4000	AdoraSéchage V2000
Couleurs (1-7 kg)	Couleurs (1-7 kg)	Couleurs (1-7 kg)
Chemises (max. 7 pièces)	Chemises (max. 7 pièces)	Chemises (max. 7 pièces)
Jeans (1-4 kg)	Jeans (1-4 kg)	Jeans (1-4 kg)
Soie (1-1,5 kg)	Soie (1-1,5 kg)	Soie (1-1,5 kg)
Layette (1-5 kg)	Layette (1-5 kg)	Layette (1-5 kg)
Linge de lit (1-3 kg)	Linge de lit (1-3 kg)	
Duvet épais (1-2 kg)	Duvet épais (1-2 kg)	
Duvet fin (1-2 kg)	Duvet fin (1-2 kg)	
Textiles imperméables (1-3 kg)	Textiles imperméables (1-3 kg)	
Laine (1 kg)	Laine (1 kg)	
Tissu éponge (1-3 kg)	Tissu éponge (1-3 kg)	
Molleton (1 kg)		
Hygiène (1-3 kg)		
WetClean (1 kg)		

Dessins cotés – Excellence Line

AdoraSéchage V6000, AdoraSéchage V4000, AdoraSéchage V2000

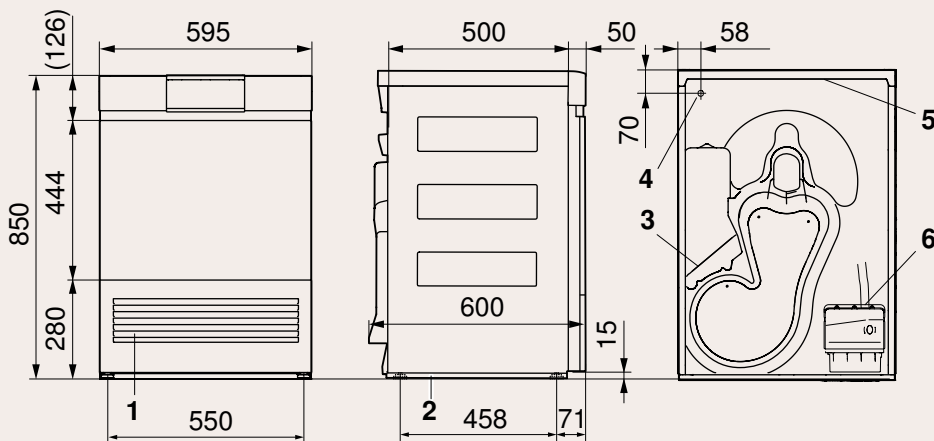

- 1 Arrivée d'air froid
- 2 Plaque d'installation
- 3 Sortie d'air froid
- 4 Sortie du câble de raccordement électrique, longueur: 1,8 m, avec fiche
- 5 Plaque pour pose en colonne
- 6 Embout de raccordement pour tuyau d'évacuation de la condensation: ø 10,5 mm, hauteur maximale de l'évacuation: 1,2 m, longueur du kit d'évacuation de la condensation: 2 m

Valable pour les numéros d'article

AdoraSéchage V6000	AdoraSéchage V4000	AdoraSéchage V2000
1201900000	1201800000	1202900000
1201900001	1201800001	1202900001

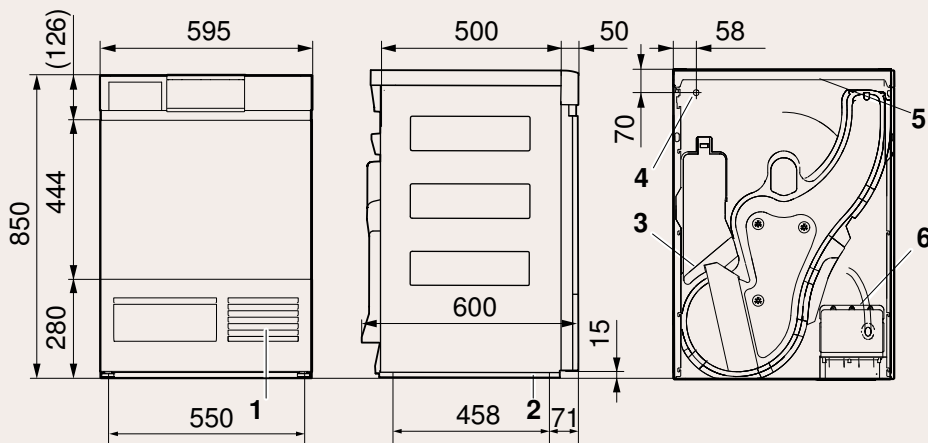

- 1 Arrivée d'air froid
- 2 Plaque d'installation
- 3 Sortie d'air froid
- 4 Sortie du câble de raccordement électrique, longueur: 1,8 m, avec fiche
- 5 Plaque pour pose en colonne
- 6 Embout de raccordement pour tuyau d'évacuation de la condensation: \varnothing 10,5 mm, hauteur maximale de l'évacuation: 1,2 m, longueur du kit d'évacuation de la condensation: 2 m

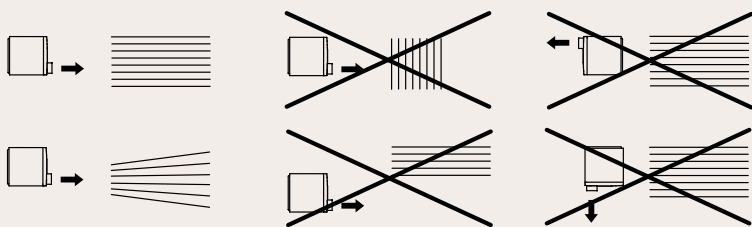

Orienter l'ouverture de soufflage dans une position parallèle et centrée par rapport à l'étendoir.

Valable pour les numéros d'article

**CombiAdoraSéchage
V4000 DualDry**

1201400004

1201400014





Adorina

Les lave-linge et sèche-linge Adorina pour les particuliers:
lavage et séchage pratiques et fiables.

Des appareils performants pour les petits budgets

Rapide

Une vitesse d'essorage élevée réduit l'humidité résiduelle dans le linge. Le processus de séchage dure ainsi moins longtemps, ce qui permet de potentielles économies d'énergie.

Ergonomique

Grâce à leur design sobre, les appareils Adorina se fondent avec élégance dans n'importe quel espace. Un commutateur rotatif ergonomique facilite la sélection du programme.

Large choix de programmes de lavage et de séchage

Grâce à un large choix de programmes de lavage et de séchage, les appareils Adorina assurent un entretien optimal de tous les types de textiles.

Eco 40 - 60

L'alternative écoénergétique aux programmes standard 40 °C et 60 °C. Tous les vêtements en coton normalement sales peuvent être lavés ensemble.

Layette

Un cycle de température plus long et une procédure de rinçage supplémentaire pour protéger la peau de bébé contre les irritations et les allergies.

Chemises

Le cycle d'essorage spécial réduit la formation de plis. Le séchage en douceur réduit le froissage pour faciliter le repassage.

Plumes et duvets

Le programme pour sécher les textiles comprenant des plumes et duvets naturels ou artificiels, signalés par un symbole sur l'étiquette. Idéal pour les édredons, les oreillers et les vestes en duvet.

Sport

Le programme de lavage et de séchage pour les vêtements de sport, en coton ou synthétiques, qui n'ont été portés que peu de temps.

Comparatif de produits – Advanced Line

	AdorinaLavage V400
Page du catalogue	405
Finitions	
Classe d'efficacité énergétique	C
Classe d'efficacité d'essorage	B
Vitesse d'essorage (tr/min)	1400
Capacité (kg)	1-8
Charnière	I
Aquastop	●
Bruit aérien à l'essorage en dB(A)	72
Applications	
Détection de chargement partiel	●
Sécurité enfants	●
Palpeur mousse	●
Programme Sprint	●
Programme Chemises	●
Commande	
Commutateur rotatif ergonomique	●
Affichage	Affichage numérique
Affichage du temps résiduel	●
Démarrage différé (jusqu'à 24 h)	●
Langues	de, fr



AdorinaLavage V400

Qu'il s'agisse d'un petit ménage ou d'une grande famille, ce lavelinge convient à tous les ménages.

Equipement



Commande et affichage

- commutateur rotatif
- Afficheur numérique
- Indépendant ou en colonne

Informations sur l'appareil

Dimensions (H x L x P) 840 x 596 x 573 mm
Raccordement 220-240 V~ 2200 W 10 A



Finition	Numéro d'article	Prix incl.	excl.
Appareil standard			
Charnière gauche	1104400000	1540.-	1424.61
TAR		20.02	18.52

Dessins cotés – Advanced Line

AdorinaLavage V400

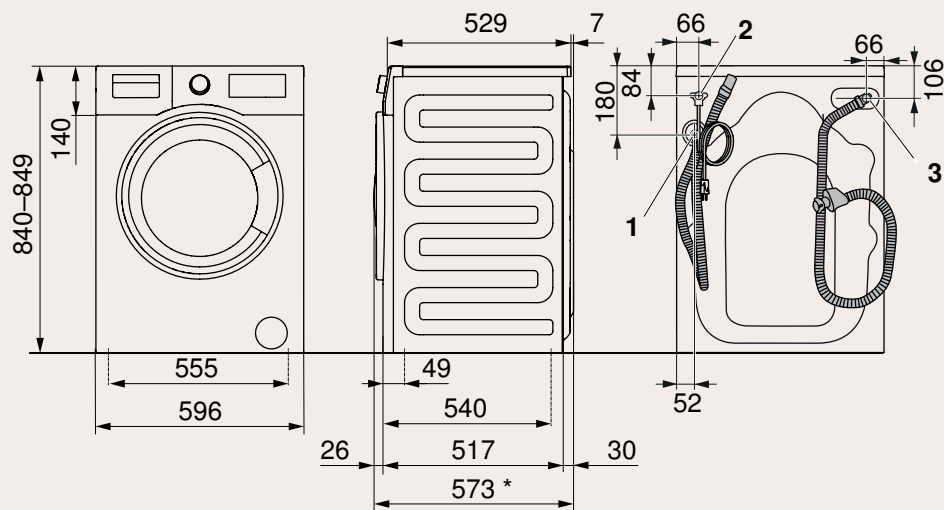

Valable pour les numéros d'article

**AdorinaLavage
V400**

1104400000



Des informations détaillées pour la planification sont disponibles sur notre site Internet.

Comparatif de produits – Advanced Line

	AdorinaSéchage V400
Page du catalogue	408
Finitions	
Classe d'efficacité énergétique	A+++
Classe d'efficacité de condensation	A
Capacité (kg)	1-8
Charnière*	I
Evacuation de l'eau de condensation: réservoir tuyau d'évacuation	● ●
Niveau sonore dB(A)	62
Applications	
Sécurité enfants	●
Sprint	●
Layette	●
Programme Silence	●
Fonction anti-froissage	●
Indication de vidange du réservoir	●
Eclairage du tambour	●
Commande	
Commutateur rotatif ergonomique	●
Affichage	Affichage numérique
Affichage du temps résiduel	●
Démarrage différé (jusqu'à 24 h)	●
Langues	de, fr

* Tous les sèche-linge Adorina sont équipés d'une charnière à gauche, mais peuvent être adaptés simplement pour déplacer la charnière à droite.



AdorinaSéchage V400

Le sèche-linge pour un fonctionnement particulièrement silencieux s'intègre parfaitement au design de l'AdorinaLavage V400.

Equipement



Commande et affichage

- Bouton de réglage et touches de pression
- Afficheur numérique
- Indépendant ou en colonne
- Bac récupérateur d'eau de condensation

Informations sur l'appareil

Dimensions (H x L x P)	846 x 596 x 571 mm		
Raccordement	220-240 V~	900 W	10 A



Finition	Numéro d'article	Prix incl.	excl.
Appareil standard			
Charnière gauche	1202800000	1760.-	1628.12
TAR		28.11	26.-

Dessins cotés – Advanced Line

AdorinaSéchage V400

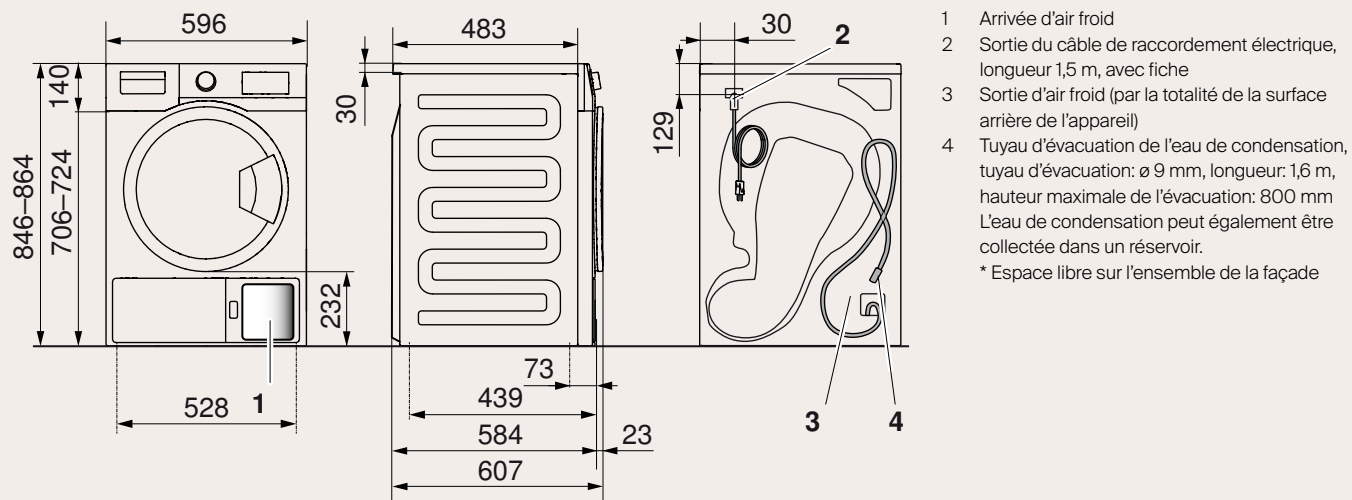

Valable pour les numéros
d'article

**AdorinaSéchage
V400**

1202800000

Des informations détaillées pour la planification
sont disponibles sur notre site Internet.





UnimaticLavage

La gamme d'appareils pour buanderie collective de V-ZUG répond à toutes les exigences- quels que soient la quantité de linge ou le nombre de cycles par semaine. Fiables et durables, nos lave-linge sont idéaux pour les immeubles collectifs et les petites entreprises.

Economies dans les buanderies collectives

Infatigable

Conçus pour une durée de vie de 15 000 cycles de lavage, les appareils Unimatic sont parfaits pour les immeubles collectifs et les petites entreprises telles que salons de coiffure, entreprises d'artisanat, cabinets médicaux et restaurants.

Facile à monter

Les appareils peuvent indifféremment être juxtaposés ou superposés. Une plaque d'installation jointe à la livraison facilite le processus.

Economique

Grâce à la réduction automatique de la consommation en chargement partiel, les lave-linge Unimatic sont très économes en eau. En programme Eco 40 - 60, ils atteignent la classe d'efficacité énergétique B.



Découvrir les lave-linge Unimatic

Sans défroissage
vapeur



Avec défroissage
vapeur



Simplicité d'utilisation pour tous

Dans les immeubles collectifs, les appareils Unimatic sont utilisés par différentes personnes: leur simplicité d'utilisation est donc essentielle.

Panneau de commande

Des pictogrammes et descriptifs intuitifs sur un écran au contraste élevé simplifient l'utilisation des appareils, sans qu'il soit besoin de se référer au mode d'emploi.

Eclairage LED

Dans le tambour parfaitement éclairé, plus aucun risque d'oublier un vêtement. La lumière s'allume automatiquement lors de l'ouverture de la porte ou par commande manuelle.

Système d'absorption des vibrations (VAS)

L'essorage provoque un balourd et des vibrations. Nous avons développé un système qui réduit ce phénomène à un minimum – la machine est silencieuse, sans vibrations, et dure plus longtemps.

Tip and go

Les programmes peuvent être sélectionnés sur simple pression d'une touche. La sélection s'opère sur le panneau de commande, dans l'une des neuf langues disponibles.



Eclairage pratique du tambour pour une visibilité totale

De nombreuses options pour un résultat impeccable

Des programmes Sprint aux programmes pour les différents types de textiles: les lave-linge Unimatic répondent à tous les besoins, pour un entretien impeccable et en douceur de tous les textiles.



Eco 40 – 60

L'alternative écoénergétique aux programmes standard 40 °C et 60 °C. Tous les vêtements en coton normalement sales peuvent être lavés ensemble.



AquaPlus

Deux cycles de rinçage supplémentaires avec un niveau d'eau plus élevé dans le tambour permettent de protéger les personnes allergiques et les peaux sensibles contre les irritations.



Hygiène de l'appareil

Lorsque les lavages à 60 °C ou plus sont rares, l'appareil affiche une recommandation d'entretien. Un cycle à vide permet de préserver l'hygiène de l'appareil.



Anti-acariens

Le programme Anti-acariens élimine jusqu'à 100% des allergènes responsables de problèmes respiratoires. La fonction Anti-acariens peut être sélectionnée pour les programmes à 60 °C et 95 °C.

Testé et approuvé par



TESTEX®

Fonction Anti-acariens en collaboration avec
aha – CENTRE SUISSE DES ALLERGIES



°C Colours

0h57
end 30:00

40 20

Control panel with various icons: a person, a sun, a temperature symbol (°C), a circular arrow, a clock, a square with a plus sign, a square with a minus sign, a square with a plus sign, a square with a minus sign, a square with a plus sign, a square with a minus sign, a square with a plus sign, a square with a minus sign, a square with a plus sign, a square with a minus sign.

SWISS MADE

Comparatif de produits – Lave-linge Unimatic

	UnimaticLavage V4000	UnimaticLavage V2000
Page du catalogue	418	418
Finitions		
Classe d'efficacité énergétique	B	B
Classe d'efficacité d'essorage	B	B
Vitesse d'essorage (tr/min)	400-1600	400-1500
Capacité (kg)	1-8	1-8
Charnière	g/d	g/d
Porte	Chrome	Chrome
Bruit aérien à l'essorage en dB(A)	67	66
Applications		
Eclairage du tambour	•	•
Pompe de circulation	•	•
Système d'absorption des vibrations (VAS)	•	•
Réduction automatique de la consommation en chargement partiel	•	•
Sécurité enfants	•	•
Détecteur de salissure	•	
Défroissage vapeur	•	
Programmes Sprint 40 °C/60 °C	•	•
Types de textiles	•	
Programmes extra	•	
Conseil d'hygiène	•	•
Hygiène de l'appareil	•	•
Anti-acariens	•	
Degré de salissure	•	
Commande		
Tip and go	•	•
Affichage	Texte en clair, 2 lignes	Numérique, 4 chiffres
Démarrage différé (jusqu'à 24 h)	•	•
Langues	de, fr, it, rm, en, es, pt, sr, hr	-



UnimaticLavage V4000

Robuste et rapide, le lave-linge avec éclairage du tambour par LED convient à merveille aux buanderies d'immeubles grâce à l'affichage en texte clair disponible en plusieurs langues.

Équipement



Commande et affichage

- Touches à pression
- Ouverture automatique de la porte
- Ouverture de remplissage 35 cm
- Angle d'ouverture de la porte 180°
- Indépendant ou en colonne
- Plaque d'installation
- Éclairage du tambour

UnimaticLavage V2000

Robuste à souhait, le lave-linge avec commande intuitive et éclairage du tambour par LED convient pour un lavage rapide et fiable dans les buanderies collectives.

Équipement



Commande et affichage

- Touches à pression
- Afficheur numérique
- Ouverture automatique de la porte
- Ouverture de remplissage 35 cm
- Angle d'ouverture de la porte 180°
- Indépendant ou en colonne
- Plaque d'installation
- Éclairage du tambour

Informations sur l'appareil

Dimensions (H x L x P) 900 x 660 x 666 mm
Raccordement 380-415 V 2N~ 4300 W 10 A



Finition	Numéro d'article	Prix incl.	excl.
Appareil standard			
Charnière gauche	1102010024	5190.-	4801.11
Charnière droite	1102010034	5190.-	4801.11
Fonction spéciale raccord eau chaude			
Charnière gauche	1102000324	5590.-	5171.14
Charnière droite	1102000334	5590.-	5171.14
TAR		20.02	18.52

Informations sur l'appareil

Dimensions (H x L x P) 900 x 660 x 666 mm
Raccordement 380-415 V 2N~ 4300 W 10 A



Finition	Numéro d'article	Prix incl.	excl.
Appareil standard			
Charnière gauche	1101910024	4870.-	4505.09
Charnière droite	1101910034	4870.-	4505.09
TAR		20.02	18.52

Dessins cotés

UnimaticLavage V4000, UnimaticLavage V2000

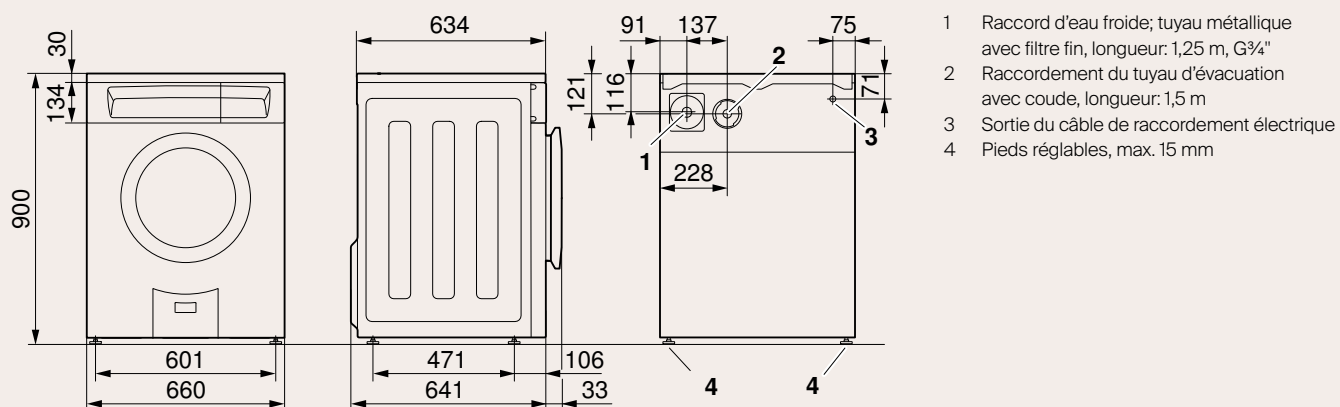

Valable pour les numéros d'article

**UnimaticLavage
V4000**

**UnimaticLavage
V2000**

1102010024

1101910024

1102010034

1101910034

1102000324

1102000334

Des informations détaillées pour la planification
sont disponibles sur notre site Internet.



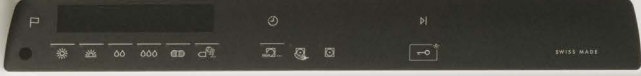

UnimaticSéchage

Les sèche-linge V-ZUG pour immeubles collectifs sont efficaces, durables, économiques et incroyablement faciles à utiliser. Le choix idéal pour les immeubles collectifs ou les petites entreprises.

La robustesse de la technologie suisse

Simple à utiliser et à nettoyer

L'écran à contraste élevé garantit une excellente lisibilité, tandis que l'éclairage intérieur vous permet de voir facilement le contenu du tambour. Le tamis à peluches se retire rapidement et se nettoie en quelques gestes seulement.

Un soin délicat pour un linge qui dure plus longtemps

Le tambour douceur V-ZUG traite les textiles avec délicatesse, limite leur usure et les protège à chaque cycle de séchage. Le flux d'air chaud sèche le linge uniformément et efficacement, réduit les plis et le laisse en parfait état. Les vêtements sont parfaitement secs, défroissés et plus doux.

Le séchage intelligent made in Switzerland

Nos sèche-linge sont conçus, développés et fabriqués dans notre usine de Zoug. Conçus pour être aussi intelligents que possible, ils sont équipés de programmes innovants et de capteurs qui garantissent d'excellents résultats de séchage et prennent soin de votre linge. Avec leur efficacité et leur faible consommation, ils constituent en outre un choix intelligent et durable.



Découvrir les sèche-linge Unimatic.



Confort d'utilisation et d'entretien

Les sèche-linge Unimatic sont conçus pour que toutes les utilisatrices et tous les utilisateurs de la buanderie collective trouve un sèche-linge propre.

Tambour douceur

Dans le grand tambour, les textiles peuvent se déplacer de façon optimale dans le flux d'air chaud et sécher ainsi uniformément. La formation de plis est réduite.

Tamis à peluches

Les peluches restées dans le tamis se retirent en quelques gestes. Les deux tamis sont faciles à retirer et à nettoyer.

Natte de rechange

Pendant le lavage de la natte filtrante, une natte de rechange permet une utilisation sans interruption. Cela facilite le travail dans les grands ensembles comprenant plusieurs buanderies.



Nettoyage simple du tamis à peluches après chaque utilisation



Natte filtrante et natte de rechange, lavables selon les besoins

Comparatif de produits – Sèche-linge Unimatic

Page du catalogue	UnimaticSéchage V4000	UnimaticSéchage V2000
Finitions		
Classe d'efficacité énergétique	A++	A++
Classe d'efficacité de condensation	A	A
Capacité (kg)	1-7	1-7
Charnière	g/d	g/d
Pose en colonne	•	•
Technologie de pompe à chaleur	•	•
Niveau sonore dB(A)	66	66
Applications		
Sécurité enfants	•	•
Séchage extrême	•	•
Séchage normal	•	•
Humide prêt à repasser	•	•
Humide repassage	•	•
Défroissage	•	•
Délicat	•	•
Extra doux	•	•
Types de textiles	•	•
Séchage avec minuterie	•	•
Commande		
Ouverture automatique de la porte	•	•
Tip and go	•	•
Affichage	Texte en clair, 2 lignes	Numérique, 4 chiffres
Démarrage différé (jusqu'à 24 h)	•	•
Langues	de, fr, it, rm, en, es, pt, sr, hr	-



UnimaticSéchage V4000

Robuste, rapide et fiable: le sèche-linge adapté à l'UnimaticLavage V4000 avec éclairage du tambour par LED et affichage en texte clair disponible en plusieurs langues.

Equipement



Commande et affichage

- Touches a pression
- Texte clair
- Capteur d'humidité résiduelle
- Ouverture de remplissage 33 cm
- Angle d'ouverture de la porte 180°
- Indépendant ou en colonne
- Evacuation directe de l'eau de condensation
- Plaque d'installation

UnimaticSéchage V2000

Robuste à souhait, le sèche-linge avec commande intuitive est le complément idéal de l'UnimaticLavage V2000. L'éclairage du tambour par LED garantit une visibilité optimale.

Equipement



Commande et affichage

- Touches a pression
- Afficheur numérique
- Capteur d'humidité résiduelle
- Ouverture de remplissage 33 cm
- Angle d'ouverture de la porte 180°
- Indépendant ou en colonne
- Evacuation directe de l'eau de condensation
- Plaque d'installation

Informations sur l'appareil

Dimensions (H x L x P) 900 x 660 x 810 mm
Raccordement 380-415 V 3N~ 1200 W 10 A



Finition	Numéro d'article	Prix incl.	excl.
Appareil standard			
Charnière gauche	1200810004	5190.-	4801.11
Charnière droite	1200810014	5190.-	4801.11
TAR		28.11	26.-

Informations sur l'appareil

Dimensions (H x L x P) 900 x 660 x 810 mm
Raccordement 380-415 V 3N~ 1200 W 10 A



Finition	Numéro d'article	Prix incl.	excl.
Appareil standard			
Charnière gauche	1200710004	4870.-	4505.09
Charnière droite	1200710014	4870.-	4505.09
TAR		28.11	26.-

Dessins cotés

UnimaticSéchage V4000, UnimaticSéchage V2000

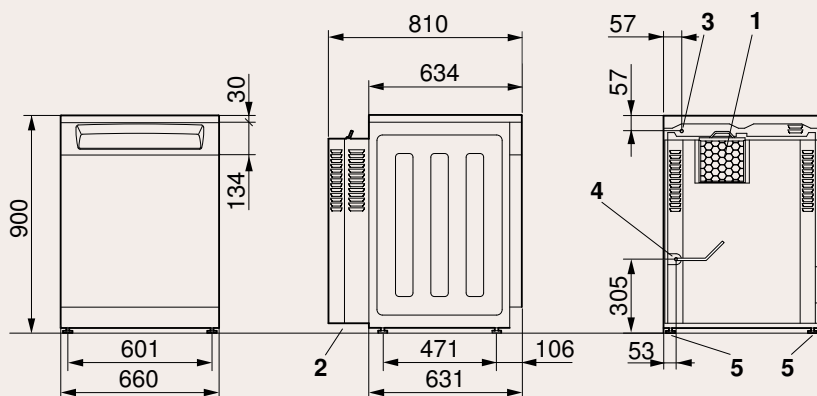

- 1 Arrivée d'air froid
- 2 Sortie d'air froid
- 3 Sortie du câble de raccordement électrique, longueur: 1,8 m, sans fiche
- 4 Tuyau d'évacuation de l'eau de condensation; \varnothing extérieur de l'embout: 10 mm Longueur: 2 m
- 5 Pieds réglables, max. 15 mm

Valable pour les numéros d'article

**UnimaticSéchage
V4000**

**UnimaticSéchage
V2000**

1200810004

1200710004

1200810014

1200710014

Des informations détaillées pour la planification
sont disponibles sur notre site Internet.





Accessoires

Parfaitement équipé, avec les accessoires adaptés pour les particuliers ou les buanderies collectives.

La buanderie collective numérique

Notre système numérique de paiement et de réservation VESTA facilite le décompte des prestations pour les gérances d'immeubles avec buanderie collective.

Transparence

Un écran de commande central, disposant d'un système de réseau autonome, est installé dans la buanderie collective. Il communique avec chaque lave-linge et sèche-linge par un boîtier satellite. Les boîtiers satellites identifient la durée d'un cycle de lavage ou de séchage, et enregistrent la consommation électrique correspondante.

Planning de lessives numérique

Le système VESTA permet aux locataires de faire des réservations et de payer directement des cycles de lavage et de séchage, à partir d'un compte utilisateur individuel. L'appli informe l'utilisatrice ou l'utilisateur de l'état de son compte et de la durée résiduelle du cycle de lavage ou de séchage en cours.



Ecran VESTA: consultation du solde et utilisation simple grâce à un menu intuitif

La centrale de commande du système de paiement numérique: écran tactile VESTA 7 pouces



La carte de lessive est remplacée par une identification simple par un code de 4 chiffres.





Écran pour système VESTA

Un écran généreux et moderne pour une utilisation intuitive.

Caractéristiques

- TouchControl
- Écran graphique en couleur
- Matériau robuste (verre de protection OGS)
- Possibilité de relier jusqu'à 32 appareils
- Activation/désactivation des appareils dans la buanderie
- Affichage du crédit disponible

Il faut un module de connexion (satellite) par appareil, voir Accessoires - Systèmes de paiement.

Informations sur l'appareil

Dimensions (H x L x P)	155 x 210 x 80 mm
Raccordement	230 V~ 7 W 16 A

Finition	Numéro d'article	Prix incl.	excl.
VESTA Écran PAD3	1300100000	1530.-	1415.36
TAR		0.61	0.56

Ces articles sont distribués
exclusivement par V-ZUG SA.

Dessins cotés

Ecran VESTA

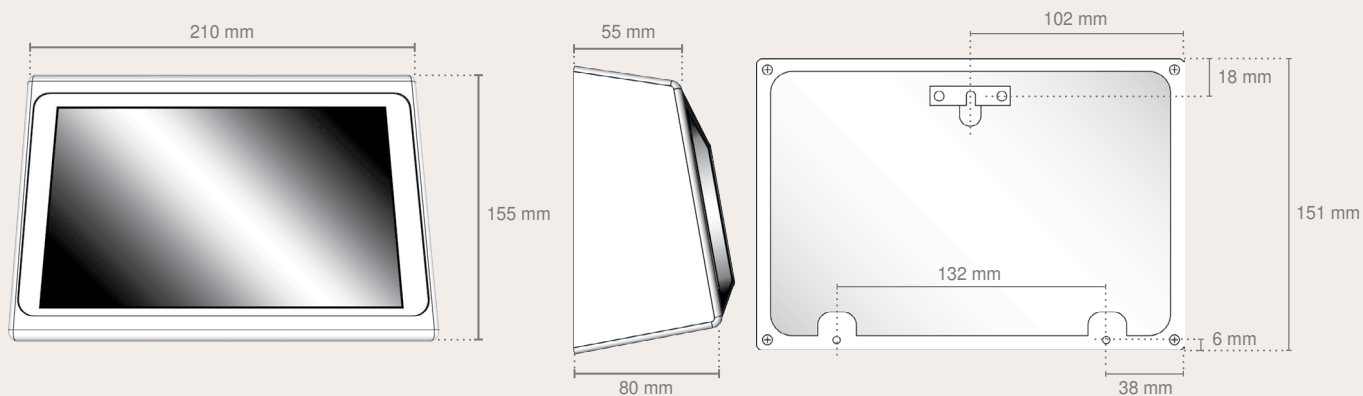

Valable pour les numéros d'article

Ecran VESTA

1300100000

Satellite VESTA

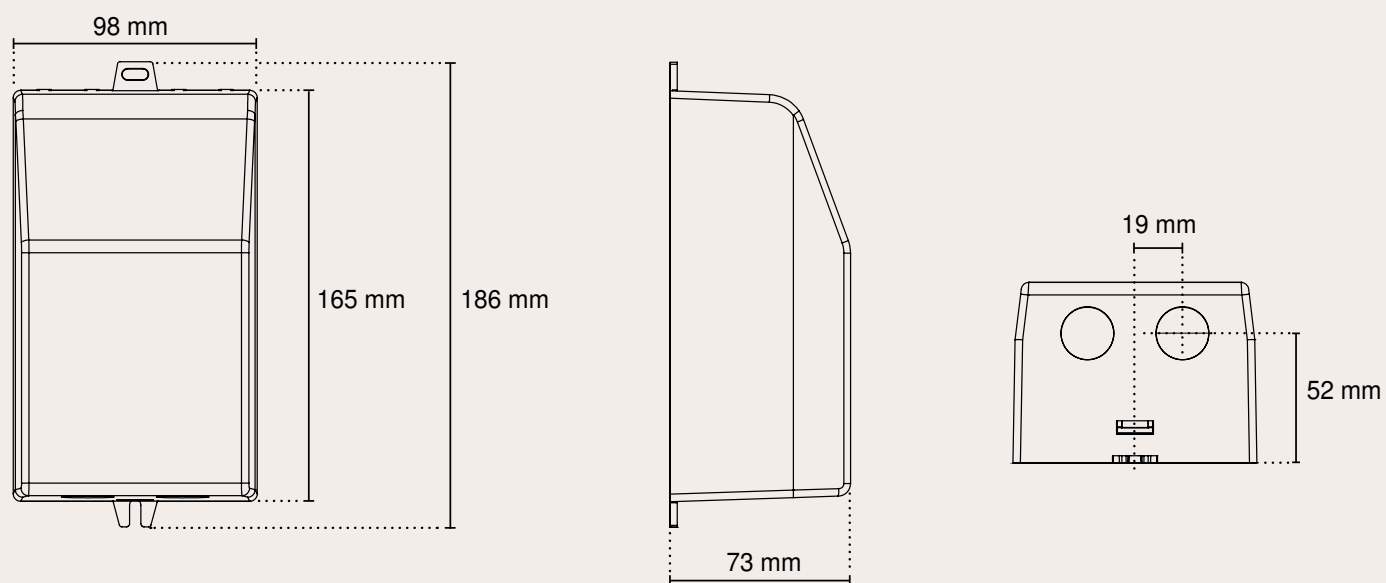

Valable pour les numéros d'article

VESTA SAT

1208669

Des informations détaillées pour la planification
sont disponibles sur notre site Internet.



Systemes de paiement pour une facturation sùre

Dans les buanderies collectives, deux appareils peuvent être gérés indépendamment sur le même système de paiement, pour une facturation précise.

CardSystem

Pratiques et fiables, les cartes d'utilisateur RFID sont associées à un code électronique personnel et peuvent être rechargées aussi souvent que souhaité. L'affichage de texte en clair en cinq langues permet de consulter le solde de la carte. Le paiement s'opère sans espèces.

CoinSystem

Le système à pièces peut être programmé en francs suisses, en euros ou en jetons. L'appareil peut à tout moment basculer, pour raisons de sécurité, du paiement en pièces au paiement en jetons. Un verrouillage renforcé robuste augmente encore la sécurité du système.





CardSystem

Pour un paiement en toute simplicité dans les buanderies collectives grâce aux cartes rechargeables.

Commande et affichage

- Système à carte
- Sans numéraire
- Carte RFID (sans contact)
- Afficheur texte clair

Informations sur l'appareil

Dimensions (H x L x P)	225 x 250 x 105 mm		
Raccordement	230 V~	6 W	16 A

CoinSystem

Le système de paiement pratique accepte les francs suisses, les euros ou les jetons.

Commande et affichage

- Système à monnaie
- Afficheur numérique
- Contrôle électronique pour CHF, EUR ou jetons

Informations sur l'appareil

Dimensions (H x L x P)	348 x 170 x 170 mm		
Raccordement	230 V~	10 W	16 A

Finition	Numéro d'article	Prix incl.	excl.
Per 1 Apparecchio			
CardSystem 1	81A200	1580.-	1461.61
Per 2 Apparecchio			
CardSystem 2	82A200	2030.-	1877.89
TAR		0.61	0.56

Finition	Numéro d'article	Prix incl.	excl.
Per 1 Apparecchio			
CoinSystem 1	245300	1120.-	1036.08
Per 2 Apparecchio			
CoinSystem 2	246300	1530.-	1415.36
TAR		0.61	0.56

Dessins cotés

CardSystem

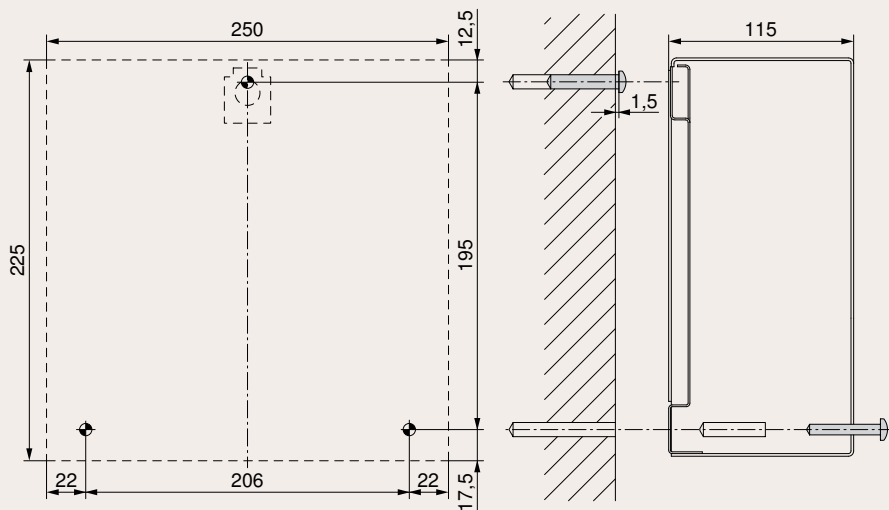

Valable pour les numéros d'article

CardSystem

81A200

82A200

CoinSystem

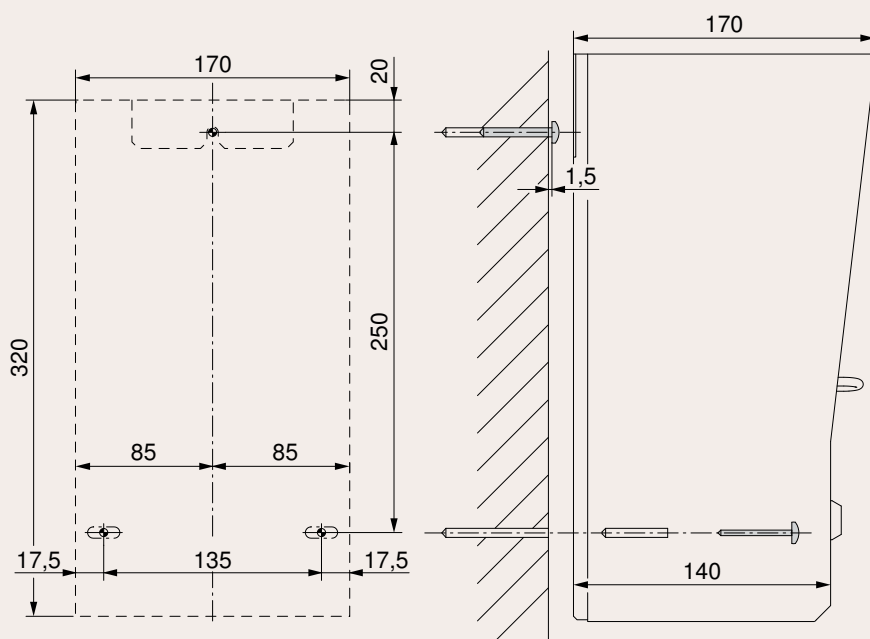

Valable pour les numéros d'article

CoinSystem

245300

246300



Des informations détaillées pour la planification sont disponibles sur notre site Internet.

Accessoires – Systèmes de paiement

Description	N° d'article	Prix TVA incl.	Prix hors TVA	Système VESTA	CardSystem 2	CardSystem 1	CoinSystem 2	CoinSystem 1
1 Module de connexion (satellite) pour système VESTA	1208669	733.-	678.08	●				
2 Carte d'utilisateur	1159072	22.-	20.35		●	●		
3 Carte de recharge	1159073	22.-	20.35		●	●		
4 Carte de totalisateur	1159136	22.-	20.35		●	●		
5 Jetons, lot de 50 pièces	W91034	33.-	30.53				●	●

● compatible avec l'appareil

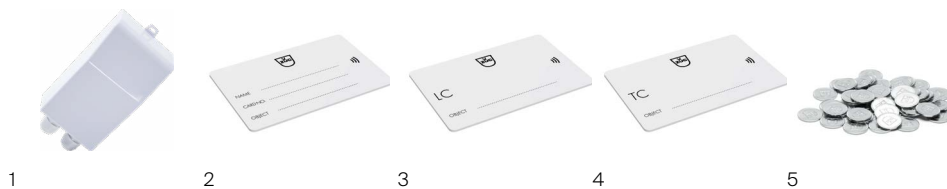

1

2

3

4

5

Accessoires – Lave-linge

Description	N° d'article	Prix TVA incl.	Prix hors TVA	AdoraLavage V6000	AdoraLavage V4000	AdoraLavage V2000	AdorinaLavage V400	UnimaticLavage V4000	UnimaticLavage V2000
1 Tiroir confort Adora	W31357	516.-	477.34	●	●				
2 Tuyau métallique d'arrivée flexible 2 m, avec filtre	P30047	67.-	61.98				●	●	●
3 Tuyau métallique d'arrivée flexible 3 m, avec filtre	P30048	67.-	61.98				●	●	●
4 Raccord d'eau Nito	8106801	72.-	66.60	●	●	●	●	●	●
5 Tuyau d'évacuation 4 m (kit)	W33543	59.-	54.58	●	●	●	●	●	●
6 Module détecteur de courant optionnel SSM230 pour 230 V/16 A	P60036	265.-	245.14			●	●		
7 Module détecteur de courant optionnel SSM400 pour 400 V 3N/25 A	P60037	300.-	277.52	●	●			●	●
8 Rondelles de fixation (jeu de 2 pièces)	81131132	33.-	30.53	●	●	●	●	●	●
9 Kit d'évacuation	W55969	56.-	51.80	●	●	●			

● compatible avec l'appareil



1

Accessoires – Sèche-linge

Description	N° d'article	Prix TVA incl.	Prix hors TVA	AdoraSéchage V6000	Combi/AdoraSéchage V4000 DualDry	AdoraSéchage V4000	AdoraSéchage V2000	AdorinaSéchage V400	UnimaticSéchage V4000	UnimaticSéchage V2000
1 Tiroir confort Adora	W31357	516.-	477.34	●	●	●	●			
2 Panier du sèche-linge	W55884	110.-	101.76	●	●	●	●			
3 Module détecteur de courant optionnel SSM230 pour 230 V/16 A	P60036	265.-	245.14	●	●	●	●	●		
4 Module détecteur de courant optionnel SSM400 pour 400 V 3N/25 A	P60037	300.-	277.52						●	●
5 Rondelles de fixation (jeu de 2 pièces)	81131132	33.-	30.53	●	●	●	●	●	●	●
6 Kit d'évacuation	W55969	56.-	51.80	●	●	●	●			
7 Charnière 130° (encastrement en niche)	W54086	58.-	53.65	●	●	●	●			
8 Module de liaison pour colonne de lavage/séchage	1109598	82.-	75.86					●		
9 Plinthe Unimatic	W50488	85.-	78.63						●	●

● compatible avec l'appareil



1

2

Autres accessoires sur
vzug.com/accessoires



Séchage sur étendoir

Les sèche-linge à air ambiant et les systèmes de cordes à linge de notre filiale SIBIRGroup SA sont un complément idéal à notre gamme de lave-linge et sèche-linge.

Sèche-linge à air ambiant

Le sèche-linge ESCOlineo est économique grâce à une pompe à chaleur. Combiné à une installation d'étendage, il assure un séchage rapide du linge. La commande à touches est simple d'utilisation, et le tamis à peluches, facile d'entretien, se nettoie en un tournemain.

Systèmes de cordes à linge

Les cordes à linge ESCOLEina permettent d'étendre le linge à l'intérieur, pour un séchage naturel quelle que soit la météo. Les systèmes de cordes à linge sont disponibles en différentes longueurs, avec plusieurs possibilités de montage – pour un montage sur mesure mur à mur ou mur à plafond.

SIBIR

Disponible exclusivement par l'intermédiaire de SIBIRGroup SA, une filiale de V-ZUG SA
Tél. 044 755 73 00, fax 044 755 73 01
info@sibirgroup.ch, sibirgroup.ch



- SIBIR ESCOlineo 110 et 115
- Capacité 5-10 kg ou 10-15 kg de linge
 - Corde à linge: longueur 20-40 m ou 40-60 m



- SIBIR ESCOlineo 120
- Capacité 15-25 kg de linge
 - Corde à linge: longueur 60-100 m



La présente déclaration de marchandise standardisée correspond aux directives publiées par la FEA, l'association Suisse pour les appareils électrodomestiques, en collaboration avec des organisations des consommateurs.

Fours à vapeur 60

Marque		V-ZUG SA						
Modèle		CombiSteamer V6000 45 PowerSteam	CombiSteamer V6000 45	CombiSteamer V6000 45F	CombiSteamer V6000 38	CombiSteamer V4000 45	CombiSteamer V4000 38	CombiSteamer V6000 60/76/7U
Illustration page		30	31	32	33	34	34	35/36
Efficacité et consommation¹⁾								
Classe d'efficacité énergétique (de A+++ (plus économe) à D (moins économe))		–	A++	A++	A++	A++	A++	A+
Consommation d'énergie, chaleur conventionnelle ²⁾	kWh/cycle	–	–	–	–	–	–	0,69
Consommation d'énergie, air chaud/chaleur tournante ³⁾	kWh/cycle	–	0,46	0,46	0,42	0,46	0,42	0,62
Consommation d'énergie en mode veille (arrêt/laissé sur marche)	W	1,00/0,50	1,00/0,50	1,00/0,50	1,00/0,50	1,00/0,50	1,00/0,50	1,00/0,50
Consommation d'énergie autonettoyage pyrolytique	kWh/cycle	–	–	–	–	–	–	–
Nombre d'espaces de cuisson		1	1	1	1	1	1	1
Volume par espace de cuisson	l	41	48	48	34	48	34	69
Caractéristiques d'utilisation¹⁾								
Température max. réglable pour chaleur voûte et sole, chaleur tournante	°C	–	–	–	–	–	–	230
Température de vapeur	°C	30-100	30-100	30-100	30-100	30-100	30-100	30-100
Puissance de sortie du micro-ondes	W	1000	–	–	–	–	–	–
Surface utile du gril	cm ²	–	–	–	–	–	–	1100
Volume utile de l'espace de cuisson	l	41	48	48	34	48	34	69
Dimensions de l'appareil²⁾								
Hauteur	cm	45,4	45,4	45,4	37,8	45,4	37,8	59,8*
Largeur	cm	59,7	59,7	59,7	59,7	59,7	59,7	59,7
Profondeur (depuis la façade du meuble)	cm	56,9	56,9	56,9	56,9	56,9	56,9	56,9
Profondeur porte ouverte (depuis la façade du meuble)	cm	33,9	33,9	33,9	26,3	33,9	26,3	48,3
Poids à vide³⁾								
Poids de l'appareil SMS 55/EURO 60	kg	44	34	35	31	34	30	40/52
Équipement								
Garantie					2 ans			
Four	petit/moyen/grand	Moyen	Moyen	Moyen	Petit	Moyen	Petit	Grand
Dimensions intérieures H x L x P	mm	25/43,4/37,8	27,8/44,5/38,4	27,8/44,5/38,4	19,9/44,5/38,5	27,8/44,5/38,4	19,9/44,5/38,5	39,3/45,8/38,5
Eclairage Vitre		LED ●	LED ●	LED ●	LED ●	● ●	● ●	LED ●
Système de chauffe chaleur voûte et sole		–	–	–	–	–	–	●
Chaleur tournante		–	–	–	–	–	–	–
Air chaud		●	●	●	●	●	●	●
Vapeur		●	●	●	●	●	●	●
Micro-ondes		●	–	–	–	–	–	–
Nettoyage catalytique		–	–	–	–	–	–	–
Nettoyage pyrolytique		–	–	–	–	–	–	–
Corps de chauffe du gril existant pouvant être adapté		– –	– –	– –	– –	– –	– –	● –
Moteur tourne-broche Gril chaleur tournante		– –	– –	– –	– –	– –	– –	– ●
Programmeur Minuterie		● ●	● ●	● ●	● ●	● ●	● ●	● ●
Tiroir intégré Tiroir intégré chauffant		– –	– –	– –	– –	– –	– –	– –
Raccordement électrique								
Puissance nominale max.	kW	3,7/5,1	3,7/4,1	3,7/3,7	3,4/3,8	3,7/4,1	3,4/3,8	3,7/4,7
Puissance totale raccordée max.	kW	3,7/5,1	3,7/4,1	3,7/3,7	3,4/3,8	3,7/4,1	3,4/3,8	3,7/4,7
Tension	V	230~/400 2N~	230~/400 2N~	230~/400 2N~	230~/400 2N~	230~/400 2N~	230~/400 2N~	230~/400 2N~
Fusible	A	1x16/2x16	1x16/2x10	1x16/2x10	1x16/2x10	1x16/2x10	1x16/2x10	1x16/2x10
Sécurité et SAV								
Pays de provenance					CH			
SAV effectué par					V-ZUG SA			
Nom et adresse du fabricant					V-ZUG SA, Industriestrasse 66, 6302 Zoug			

● disponible | ○ en option | – non disponible

* également disponible avec tiroir intégré/tiroir intégré chauffant en hauteur de 76 cm

¹⁾ Valeurs établies selon la norme EN 50304/60350 en vigueur

²⁾ Pour les appareils encastrables, voir dimensions sur les fiches d'instructions et dans le catalogue

³⁾ Pour les appareils destinés à être encastrés dans des armoires, vérifier si l'armoire peut supporter le poids de l'appareil

⁴⁾ Lors du chauffage d'une charge standard, par espace de cuisson

⁵⁾ Méthodes de mesure, voir règlement UE n° 66/2014, annexe II, chap. 1

⁷⁾ Pour certains appareils avec encastrement inférieur: 43,9 cm

Remarque: état des données 01/2024. Sous réserve de modifications.

V-ZUG SA

ComhairSteamer V2000 60/76/7U	ComhairSteamer V2000 6U	Steamer V4000 45	Steamer V4000 38
37/38	37	39	39
A+	A+	-	-
0,69	0,75	-	-
0,62	0,65	-	-
1,00/0,50	1,00/0,50	1,00/0,50	1,00/0,50
-	-	-	-
1	1	1	1
69	69	48	34
230	230	-	-
30-100	30-100	30-100	30-100
-	-	-	-
1100	1100	-	-
69	69	48	34
59,8*	59,8*	45,4	37,8
59,7	59,7	59,7	59,7
56,9	56,9	56,9	56,9
48,3	43,9	33,9	26,3
40/51	40	34	34
2 ans			
Grand	Grand	Moyen	Petit
39,3/45,8/38,5	39,3/45,8/38,5	27,8/44,5/38,4	19,9/44,5/38,5
●●	●●	●●	●●
●	●	-	-
-	-	-	-
●	●	-	-
●	●	●	●
-	-	-	-
-	-	-	-
-	-	-	-
● -	● -	- -	- -
- ●	- ●	- -	- -
●●	●●	●●	●●
● ○	- -	- -	- -
3,7/4,3 3,7/4,7	3,7/4,7	3,7/3,7	3,3/3,3
3,7 4,3/4,7	3,7/4,7	3,7/3,7	3,3/3,3
230-/400 2N-	230-/400 2N-	230-/400 2N-	230-/400 2N-
1x16/2x10	1x16/2x10	1x16/2x10	1x16/2x10
CH			
V-ZUG SA			
V-ZUG SA, Industriestrasse 66, 6302 Zoug			

Vous pouvez retrouver la déclaration de marchandise sur notre site Internet.





La présente déclaration de marchandise standardisée correspond aux directives publiées par la FEA, l'association Suisse pour les appareils électrodomestiques, en collaboration avec des organisations des consommateurs.

Fours électriques et cuisinières électriques 60

Marque		V-ZUG SA							
Modèle		Comhair V6000 60P/76/7U	Comhair V6000 60P/76P/7UP	Comhair V6000 45	Comhair V6000 45P	Comhair V4000 60/76/7U	Comhair V4000 60P/76P/7UP	Comhair V4000 45	Comhair V4000 45P
Catégorie/type d'appareil		Fours							
Illustration page		66/67	66/67	68	68	69/70	69/70	70	70
Efficacité et consommation¹⁾									
Classe d'efficacité énergétique de A+++ (plus économe) à D (moins économe)		A+	A+	A+	A+	A	A	A	A
Consommation d'énergie, chaleur conventionnelle ²⁾	kWh/cycle	0,71	0,73	0,59	0,60	0,85	0,86	0,74	0,75
Consommation d'énergie, air chaud/chaleur tournante ²⁾	kWh/cycle	0,65	0,68	0,56	0,57	0,79	0,80	0,70	0,70
Consommation d'énergie en mode veille (arrêt/laissé sur marche)	W	1,00/0,50	1,00/0,50	1,00/0,50	1,00/0,50	1,00/0,50	1,00/0,50	1,00/0,50	1,00/0,50
Consommation d'énergie autonettoyage pyrolytique	kWh/cycle	–	3,1	–	2,5	–	3,1	–	2,5
Nombre d'espaces de cuisson		1	1	1	1	1	1	1	1
Volume par espace de cuisson	l	69	69	43	43	69	69	43	43
Caractéristiques d'utilisation³⁾									
Température max. réglable pour chaleur voûte et sole, chaleur tournante	°C	280	300	280	300	280	300	280	300
Température de vapeur	°C	–	–	–	–	–	–	–	–
Puissance de sortie du micro-ondes	W	–	–	–	–	–	–	–	–
Surface utile du grill	cm ²	1100	1100	1100	1100	1100	1100	1100	1100
Volume utile de l'espace de cuisson	l	69	69	43	43	69	69	43	43
Dimensions de l'appareil³⁾									
Hauteur	cm	59,8*	59,8*	45,4	45,4	59,8*	59,8*	45,4	45,4
Largeur	cm	59,7	59,7	59,7	59,7	59,7	59,7	59,7	59,7
Profondeur (depuis la façade du meuble)	cm	56,9	56,9	56,9	56,9	56,9	59,9	56,9	56,9
Profondeur porte ouverte (depuis la façade du meuble)	cm	48,3	48,3	33,9	33,9	48,3	48,3	33,9	33,9
Poids à vide³⁾									
Poids de l'appareil SMS 55 / EURO 60	kg	46/37	53/46	32	35	46/36	51/40	31	33
Équipement									
Garantie									
Four	petit/moyen/grand	Grand	Grand	Moyen	Moyen	Grand	Grand	Moyen	Moyen
Dimensions intérieures H x L x P	mm	39,3/45,8/38,5	39,3/45,8/38,5	24,9/44,5/38,5	24,9/44,5/38,5	39,3/45,8/38,5	39,3/45,8/38,5	24,9/44,5/38,5	24,9/44,5/38,5
Eclairage Vitre		LED ●	LED ●	LED ●	LED ●	● ●	● ●	● ●	● ●
Système de chauffe chaleur voûte et sole		●	●	●	●	●	●	●	●
Chaleur tournante		–	–	–	–	–	–	–	–
Air chaud		●	●	●	●	●	●	●	●
Vapeur		–	–	–	–	–	–	–	–
Micro-ondes		–	–	–	–	–	–	–	–
Nettoyage catalytique		–	–	–	–	–	–	–	–
Nettoyage pyrolytique		–	●	–	●	–	●	–	●
Corps de chauffe du grill existant pouvant être adapté		● –	● –	● –	● –	● –	● –	● –	● –
Moteur tourne-broche Grill chaleur tournante		● ●	● ●	– ●	– ●	– ●	– ●	– ●	– ●
Programmeur Minuterie		● ●	● ●	● ●	● ●	● ●	● ●	● ●	● ●
Tiroir intégré Tiroir intégré chauffant		– –	– –	– –	– –	– –	– –	– –	– –
Raccordement électrique									
Puissance nominale max.	kW	3,7/3,7	3,7/3,7	3,0/3,0	3,0/3,0	3,7/3,7	3,7/3,7	3,0/3,0	3,0/3,0
Puissance totale raccordée max.	kW	3,7/3,7	3,7/3,7	3,0/3,0	3,0/3,0	3,7/3,7	3,7/3,7	3,0/3,0	3,0/3,0
Tension	V	230~/400 2N~	230~/400 2N~	230~/400 2N~	230~/400 2N~	230~/400 2N~	230~/400 2N~	230~/400 2N~	230~/400 2N~
Fusible	A	1×16/2×10	1×16/2×10	1×16/2×10	1×16/2×10	1×16/2×10	1×16/2×10	1×16/2×10	1×16/2×10
Sécurité et SAV									
Pays de provenance		CH							
SAV effectué par		V-ZUG SA							
Nom et adresse du fabricant		V-ZUG SA, Industriestrasse 66, 6302 Zoug							

● disponible | ○ en option | – non disponible

* également disponible avec tiroir intégré/tiroir intégré chauffant en hauteur de 76 cm

¹⁾ Valeurs établies selon la norme EN 50304/60350 en vigueur

²⁾ Pour les appareils encastrables, voir dimensions sur les fiches d'instructions et dans le catalogue

³⁾ Pour les appareils destinés à être encastrés dans des armoires, vérifier si l'armoire peut supporter le poids de l'appareil

V-ZUG SA								
Comhair V4000 38	Comhair V2000 60/76/7U	Comhair V2000 6U	Comhair V2000 45	Comhair V600	Comhair V400	Comhair V200	Comhair V600	Comhair V400
Fours							Cuisinières	
71	71-73	72	73	78-80	80/81	81	107/108	108
A	A	A	A	A	A	A	A	A
0,69	0,85	0,95	0,74	0,8	0,8	0,8	0,8	0,8
0,65	0,79	0,80	0,70	0,79	0,79	–	0,79	0,79
1,00/0,50	1,00/0,50	1,00/0,69	1,00/0,50	2,00/1,00	–/0,35	–/0,35	2,00/1,00	–/0,35
–	–	–	–	–	–	–	–	–
1	1	1	1	1	1	1	1	1
32	69	69	43	69	69	69	69	69
280	280	280	280	280/280	280/280	280/–	280/280	280/280
–	–	–	–	–	–	–	–	–
–	–	–	–	–	–	–	–	–
1100	1100	1100	1100	1100	1100	–	1100	1100
32	69	69	43	69	69	69	69	69
37,8	59,8*	59,8*	45,4	59,8	59,8	59,8	59,8*	59,8
59,7	59,7	59,7	59,7	59,4	59,4	59,4	59,6	59,6
56,9	56,9	56,9	56,9	56,9	56,9	56,9	56,9	56,9
26,3	48,3	43,9	33,9	48,3	48,3	48,3	48,3 ⁷⁾	48,3 ⁷⁾
26	46/36	36	31	36	36	35	37	37
Petit	Grand	Grand	Moyen	Grand	Grand	Grand	Grand	Grand
19,2/44,5/38,5	39,3/45,8/38,5	39,3/45,8/38,5	24,9/44,5/38,5	39,3/45,8/38,5	39,3/45,8/38,5	39,3/45,8/38,5	39,3/45,8/38,5	39,3/45,8/38,5
● ●	● ●	● ●	● ●	● ●	● ●	● ●	● ●	● ●
●	●	●	●	●	●	●	●	●
–	–	–	–	–	–	–	–	–
●	●	●	●	●	●	–	●	●
–	–	–	–	–	–	–	–	–
–	–	–	–	–	–	–	–	–
–	–	–	–	–	–	–	–	–
● –	● –	● –	● –	● –	● –	– –	● –	● –
– ●	– ●	– ●	– ●	– ●	– ●	– –	– ●	– ●
● ●	● ●	● ●	● ●	● ●	– –	– –	● ●	– –
– –	– –	– –	– –	– o	– –	– –	– o	– –
3,0/3,0	3,4/3,4 3,7/3,7	3,7	3,0/3,0	3,3/3,7	3,3	2,3	3,3/3,7	3,3
3,0/3,0	3,4/3,4 3,7/3,7	3,7	3,0/3,0	3,3/3,7	3,3	2,3	11,3/11,7	11,3
230–/400 2N–	230–/400 2N–	230–/400 2N–	230–/400 2N–	400 2–	400 2–	400 2–	400 3–/2–	400 3–/2–
1x16/2x10	1x16/2x10	1x16/2x10	1x16/2x10	2x10	2x10	2x6	3x16/2x20	3x16/2x20
CH								
V-ZUG SA								
V-ZUG SA, Industriestrasse 66, 6302 Zoug								

⁵⁾ Lors du chauffage d'une charge standard, par espace de cuisson

⁶⁾ Méthodes de mesure, voir règlement UE n° 66/2014, annexe II, chap. 1

⁷⁾ Pour certains appareils avec encastrement inférieur: 43,9 cm

Remarque: état des données 01/2024. Sous réserve de modifications.



La présente déclaration de marchandise standardisée correspond aux directives publiées par la FEA, l'association Suisse pour les appareils électrodomestiques, en collaboration avec des organisations des consommateurs.

Fours à vapeur / Fours électriques et cuisinières électriques 55

Marque

V-ZUG SA

Modèle		CombiSteamer V6000 38C	CombiSteamer V4000 38C	CombiSteamer V6000 60C/76C/7UC	CombiSteamer V2000 60C/76C/7UC	CombiSteamer V2000 6UC/7UC	Steamer V4000 38C
Catégorie/type d'appareil		Fours à vapeur					
Illustration page		44	44	45/46	47/48	47/48	49
Efficacité et consommation¹⁾							
Classe d'efficacité énergétique de A+++ (plus économe) à D (moins économe)		A++	A++	A+	A+	A+	–
Consommation d'énergie, chaleur conventionnelle ²⁾	kWh/cycle	–	–	0,69	0,69	0,75	–
Consommation d'énergie, air chaud/chaleur tournante ²⁾	kWh/cycle	0,42	0,42	0,62	0,62	0,65	–
Consommation d'énergie en mode veille (arrêt/laissé sur marche)	W	1,00/0,50	1,00/0,50	1,00/0,50	1,00/0,50	1,00/0,50	1,00/0,50
Consommation d'énergie autonettoyage pyrolytique	kWh/cycle	–	–	–	–	–	–
Nombre d'espaces de cuisson		1	1	1	1	1	1
Volume par espace de cuisson	l	34	34	69	69	69	34
Caractéristiques d'utilisation³⁾							
Température max. réglable pour chaleur voûte et sole, chaleur tournante	°C	–	–	230	230	230	–
Température de vapeur	°C	30-100	30-100	30-100	30-100	30-100	30-100
Puissance de sortie du micro-ondes	W	–	–	–	–	–	–
Surface utile du gril	cm ²	–	–	1100	1100	1100	–
Volume utile de l'espace de cuisson	l	34	34	69	69	69	34
Dimensions de l'appareil²⁾							
Hauteur	cm	37,8	37,8	75,9*	75,9*	75,9*	37,8
Largeur	cm	54,8	54,8	54,8	54,8	54,8	54,8
Profondeur (depuis la façade du meuble)	cm	56,9	56,9	56,9	56,9	56,9	56,9
Profondeur porte ouverte (depuis la façade du meuble)	cm	26,3	26,3	48,3	48,3	43,9	26,3
Poids à vide³⁾							
Poids de l'appareil SMS 55/EURO 60	kg	31	30	52/40	51/40	37	30
Equipement							
Garantie		2 ans					
Four	petit/moyen/grand	Petit	Petit	Grand	Grand	Grand	Petit
Dimensions intérieures H x L x P	mm	19,9/44,5 /38,5	19,9/44,5 /38,5	39,3/45,8 /38,5	39,3/45,8 /38,5	39,3/45,8 /38,5	19,9/44,5 /38,5
Eclairage Vitre	LED ●	● ●	● ●	LED ●	● ●	● ●	● ●
Système de chauffe chaleur voûte et sole		–	–	●	●	●	–
Chaleur tournante		–	–	–	–	–	–
Air chaud		●	●	●	●	●	–
Vapeur		●	●	●	●	●	●
Micro-ondes		–	–	–	–	–	–
Nettoyage catalytique		–	–	–	–	–	–
Nettoyage pyrolytique		–	–	–	–	–	–
Corps de chauffe du gril existant pouvant être adapté		– –	– –	– –	– –	– –	– –
Moteur tourne-broche Gril chaleur tournante		– –	– –	– –	– –	– –	– –
Programmeur Minuterie		● ●	● ●	● ●	● ●	● ●	● ●
Tiroir intégré Tiroir intégré chauffant		– –	– –	– ●	● –	● ○	– –
Raccordement électrique							
Puissance nominale max.	kW	3,4/3,8	3,4/3,8	3,7/4,7	3,7/4,3 3,7/4,7	3,7 4,3/4,7	3,4/3,8
Puissance totale raccordée max.	kW	3,4/3,8	3,4/3,8	3,7/4,7	3,7/4,3 3,7/4,7	3,7 4,3/4,7	3,4/3,8
Tension	V	230~/400 2N~	230~/400 2N~	230~/400 2N~	230~/400 2N~	230~/400 2N~	230~/400 2N~
Fusible	A	1x16/2x10	1x16/2x10	1x16/2x10	1x16/2x10	1x16/2x10	1x16/2x10
Sécurité et SAV							
Pays de provenance		CH					
SAV effectué par		V-ZUG SA					
Nom et adresse du fabricant		V-ZUG SA, Industriestrasse 66, 6302 Zoug					

● disponible | ○ en option | – non disponible

* également disponible en modèle base, en hauteur de 59,8 cm

¹⁾ Valeurs établies selon la norme EN 50304/60350 en vigueur

²⁾ Pour les appareils encastrables, voir dimensions sur les fiches d'instructions et dans le catalogue

³⁾ Pour les appareils destinés à être encastrés dans des armoires, vérifier si l'armoire peut supporter le poids de l'appareil

V-ZUG SA

Comhair V6000 60C/76C/7UC	Comhair V6000 60PC/76PC/7UPC	Comhair V4000 60C/76C/7UC	Comhair V4000 60PC/76PC/7UPC	Comhair V4000 38C	Comhair V2000 60C/76C/7UC	Comhair V2000 6UC	Comhair V600	Comhair V400	Comhair V200	Comhair V600	Comhair V400	Comhair V200
Fours										Cuisinières		
88/89	88/89	90/91	90/91	91	92/93	93	97/98	99/100	101	113/114	114	115
A+	A+	A	A	A	A	A	A	A	A	A	A	A
0,71	0,73	0,85	0,86	0,69	0,85	0,95	0,8	0,8	0,8	0,8	0,8	0,8
0,65	0,68	0,479	0,80	0,65	0,79	0,80	0,79	0,79	–	0,79	0,79	–
1,00/0,50	1,00/0,50	1,00/0,50	1,00/0,50	1,00/0,50	1,00/0,50	1,00/0,50	2,00/1,00	–/0,35	–/0,35	2,00/1,00	–/0,35	–/0,35
–	3,1	–	3,1	–	–	–	–	–	–	–	–	–
1	1	1	1	1	1	1	1	1	1	1	1	1
69	69	69	69	32	69	69	69	69	69	69	69	69
280	300	280	300	280	280	280	280/280	280/280	280/–	280/280	280/280	280/–
–	–	–	–	–	–	–	–	–	–	–	–	–
–	–	–	–	–	–	–	–	–	–	–	–	–
1100	1100	1100	1100	1100	1100	1100	1100	1100	–	1100	1100	–
69	69	69	69	32	69	69	69	69	69	69	69	69
75,9*	75,9*	75,9*	75,9*	37,8	75,9*	59,8*	75,9	75,9	75,9	75,9*	75,9	75,9
54,8	54,8	54,8	54,8	54,8	54,8	54,8	54,4	54,4	54,4	54,8	54,8	54,8
56,9	56,9	56,9	56,9	56,9	56,9	56,9	56,9	56,9	56,9	56,9	56,9	56,9
48,3	48,3	48,3	48,3	26,3	48,3	48,3	48,3	48,3	48,3	48,3 ⁷⁾	48,3 ⁷⁾	48,3 ⁷⁾
46/37	46/53	46/36	40/51	26	46/36	36	47	45	45	48	46	44
Grand	Grand	Grand	Grand	Petit	Grand	Grand	Grand	Grand	Grand	Grand	Grand	Grand
39,3/45,8 /38,5	39,3/45,8 /38,5	39,3/45,8 /38,5	39,3/45,8 /38,5	19,2/44,5/ 38,5	39,3/45,8 /38,5	39,3/45,8 /38,5	39,3/45,8 /38,5	39,3/45,8 /38,5	39,3/45,8 /38,5	39,3/45,8 /38,5	39,3/45,8 /38,5	39,3/45,8 /38,5
LED ●	LED ●	● ●	● ●	● ●	● ●	● ●	● ●	● ●	● ●	● ●	● ●	● ●
●	●	●	●	●	●	●	●	●	●	●	●	●
–	–	–	–	–	–	–	–	–	–	–	–	–
●	●	●	●	●	–	●	●	●	–	●	●	–
–	–	–	–	–	–	–	–	–	–	–	–	–
–	–	–	–	–	–	–	–	–	–	–	–	–
–	●	–	●	–	–	–	–	–	–	–	–	–
● –	● –	● –	● –	● –	● –	● –	● –	● –	– –	● –	● –	– –
● ●	● ●	– ●	– ●	– ●	– ●	– ●	– ●	– ●	– –	– ●	– ●	– –
● ●	● ●	● ●	● ●	● ●	● ●	● ●	● ●	– –	– –	● ●	– –	– –
– ●	– ●	● ○	● ○	– –	● ○	– –	● ○	● –	● –	● ○	● –	● –
3,7/3,7	3,7/3,7	3,7/3,7	3,7/3,7	3,0/3,0	3,4/3,4 3,7/3,7	3,7	3,3/3,7	3,3	2,3	3,3/3,7	3,3	2,3
3,7/3,7	3,7/3,7	3,7/3,7	3,7/3,7	3,0/3,0	3,4/3,4–3,7/3,7	3,7	3,3/3,7	3,3	2,3	11,3/11,7	11,3	10,2
230–/ 400 2N–	230–/ 400 2N–	230–/ 400 2N–	230–/ 400 2N–	230–/ 400 2N–	230–/ 400 2N–	230–/ 400 2N–	400 2–	400 2–	400 2–	400 3–/2–	400 3–/2–	400 3–/2–
1x16/2x10	1x16/2x10	1x16/2x10	1x16/2x10	1x16/2x10	1x16/2x10	1x16/2x10	2x10	2x10	2x6	3x16/2x20	3x16/2x20	3x10/2x20
CH												
V-ZUG SA												
V-ZUG SA, Industriestrasse 66, 6302 Zoug												

⁵⁾ Lors du chauffage d'une charge standard, par espace de cuisson

⁶⁾ Méthodes de mesure, voir règlement UE n° 66/2014, annexe II, chap. 1

⁷⁾ Pour certains appareils avec encastrement inférieur: 43,9 cm

Remarque: état des données 01/2024. Sous réserve de modifications.



La présente déclaration de marchandise standardisée correspond aux directives publiées par la FEA, l'association Suisse pour les appareils électrodomestiques, en collaboration avec des organisations des consommateurs.

Micro-ondes 60

Désignation commerciale		CombiMiwell V4000 45	CombiMiwell V2000 38	Miwell V600 38
Désignation de type		CM4T645	CM2T638	M6H638
Illustration	page	142	142	143
Caractéristiques d'utilisation				
Puissance de sortie du micro-ondes	W	50–900	50–900	50–900
Puissance du gril	W	1750	1100	–
Dimensions				
Dimensions de l'appareil (H x L x P)	mm	454 x 595 x 568	378 x 595 x 494	378 x 595 x 494
Dimensions de l'espace de cuisson (H x L x P)	mm	250 x 420 x 420	216 x 408 x 388	216 x 408 x 388
Volume	l	44	34	34
Poids à vide	kg	42	30	22
Raccordement électrique				
Raccordement		230 V– 50 Hz	230 V– 50 Hz	230 V– 50 Hz
Puissance raccordée		3600 W	2700 W	1450 W
Fusible		16 A	16 A	10 A
Câble d'alimentation		1,5 m sans fiche	1,5 m sans fiche	1,5 m avec fiche CH type 12
Sécurité et SAV				
Conforme aux normes de sécurité suisses			Testé par Electrosuisse	
Pays de provenance			CN	
Garantie			2 ans	
SAV effectué par			V-ZUG SA	
Nom et adresse du fabricant		V-ZUG SA, Industriestrasse 66, 6302 Zoug		

● disponible | ○ en option | – non disponible

Remarque: état des données 01/2024. Sous réserve de modifications.

Micro-ondes 55

Désignation commerciale		CombiMiwell V2000 38C	Miwell V600 38C
Désignation de type		CM2T538	M6H538
Illustration	page	147	147
Caractéristiques d'utilisation			
Puissance de sortie du micro-ondes	W	50–900	50–900
Puissance du gril	W	1100	–
Dimensions			
Dimensions de l'appareil (H x L x P)	mm	378 x 547 x 494	378 x 547 x 320
Dimensions de l'espace de cuisson (H x L x P)	mm	216 x 408 x 388	216 x 408 x 388
Volume	l	34	34
Poids à vide	kg	30	22
Raccordement électrique			
Raccordement		230 V– 50 Hz	230 V– 50 Hz
Puissance raccordée		2700 W	1450 W
Fusible		16 A	10 A
Câble d'alimentation		1,5 m sans fiche	1,5 m avec fiche CH type 12
Sécurité et SAV			
Conforme aux normes de sécurité suisses		Ⓢ Testé par Electrosuisse	
Pays de provenance		CN	
Garantie		2 ans	
SAV effectué par		V-ZUG SA	
Nom et adresse du fabricant		V-ZUG SA, Industriestrasse 66, 6302 Zoug	



La présente déclaration de marchandise standardisée correspond aux directives publiées par la FEA, l'association Suisse pour les appareils électrodomestiques, en collaboration avec des organisations des consommateurs.

Tiroirs sous vide et tiroirs chauffants 60

Désignation commerciale	Tiroir sous-vide			Tiroir chauffant			
Désignation de type	VacuDrawer V6000 14	WarmingDrawer V4000 14	WarmingDrawer V4000 16	WarmingDrawer V4000 22	WarmingDrawer V4000 28	WarmingDrawer V4000 31	
Illustration	page 124	128	127	127	126	126	
Dimensions de l'appareil							
Dimensions extérieures (H x L x P)	mm 142 x 596 x 547	142 x 596 x 547	160 x 596 x 547	218 x 596 x 547	281 x 596 x 547	310 x 596 x 547	
Dimensions intérieures (H x L x P)	mm 95 x 350 x 285	98 x 515 x 457	116 x 515 x 457	174 x 515 x 457	236 x 515 x 457	236 x 515 x 457	
Volume	dm ³ 7,8	23	27,3	41	55,5	55,5	
Poids à vide	kg 25	17	17,5	18,5	21	22	
Raccordement électrique							
Raccordement	220-240 V- 50/60 Hz	230 V- 50 Hz	230 V- 50 Hz	230 V- 50 Hz	230 V- 50 Hz	230 V- 50 Hz	
Puissance raccordée	320 W	810 W	810 W	810 W	810 W	810 W	
Fusible	10 A	10 A	10 A	10 A	10 A	10 A	
Câble d'alimentation	1,7 m avec fiche	1,7 m avec fiche	1,7 m avec fiche	1,7 m avec fiche	1,7 m avec fiche	1,7 m avec fiche	
Sécurité et SAV							
Conforme aux normes de sécurité suisses							Ⓢ Testé par Electrosuisse
Pays de provenance							SK
Garantie							2 ans
SAV effectué par							V-ZUG SA
Nom et adresse du fabricant							V-ZUG SA, Industriestrasse 66, 6302 Zoug

Tiroirs chauffants 55

Désignation commerciale	Tiroir chauffant	
Désignation de type	WarmingDrawer V4000 16C	WarmingDrawer V4000 22C
Illustration	page 129	129
Dimensions de l'appareil		
Dimensions extérieures (H x L x P)	mm 160 x 548 x 547	218 x 548 x 547
Dimensions intérieures (H x L x P)	mm 116 x 515 x 457	174 x 515 x 457
Volume	dm ³ 27,3	40,9
Poids à vide	kg 17,5	18,5
Raccordement électrique		
Raccordement	230 V- 50 Hz	230 V- 50 Hz
Puissance raccordée	810 W	810 W
Fusible	10 A	10 A
Câble d'alimentation	1,7 m avec fiche	1,7 m avec fiche
Sécurité et SAV		
Conforme aux normes de sécurité suisses	Ⓢ Testé par Electrosuisse	
Pays de provenance	SK	
Garantie	2 ans	
SAV effectué par	V-ZUG SA	
Nom et adresse du fabricant	V-ZUG SA, Industriestrasse 66, 6302 Zoug	

Machines à café automatiques 60

Marque	V-ZUG SA		
Type d'appareil	Machine entièrement automatique		
Modèle	Supremo HSL 60	CoffeeCenter V6000 45	
Réf. modèle	CCS HSL 60	COC6T645	
Illustration	page	155	154
Consommation			
Classe d'efficacité énergétique ¹⁾	de A (plus économe) à D (moins économe)		A
Consommation d'énergie annuelle ¹⁾	kWh	45	64
Fonction d'économie d'énergie		●	●
Arrêt automatique programmable	min	15-180	15-180
Caractéristiques d'utilisation			
Machine entièrement automatique		●	●
Machine à capsules/à portions individuelles		–	–
Machine à tamis		–	–
Buse eau chaude		●	●
Buse vapeur		–	●
Buse mousse de cappuccino		–	●
Fonction chocolat au lait		–	–
Type de construction			
Appareil à pose libre		–	–
Appareil encastrable		●	●
Dimensions²⁾			
Hauteur	cm	378	454
Largeur	cm	596	596
Profondeur	cm	412	412
Poids à vide	kg	20,5	23
Caractéristiques techniques			
Alimentation électrique (raccordement électrique selon plaque signalétique)			
Tension	V	230 V – 50 Hz	230 V – 50 Hz
Puissance	W	1350	1350
Capacité			
Réservoir d'eau	l	1,8	2,3
Réservoir à café (grains)	g	200	350
Réservoir à lait	l	0,75	0,5
Buse de sortie (café/lait)			
Réglable en hauteur de/à	cm	8–11	8,5–14
Sécurité et SAV			
Conforme aux normes de sécurité suisses		Ⓢ Testé par Electrosuisse	Ⓢ Testé par Electrosuisse
Pays de provenance		l	l
Garantie		2 ans	2 ans
SAV effectué par		V-ZUG SA	V-ZUG SA
Nom et adresse du fabricant		V-ZUG SA, Industriestrasse 66, 6302 Zoug	

Machines à café automatiques 55

Marque	V-ZUG SA	
Type d'appareil	Machine entièrement automatique	
Modèle	Supremo HSL	
Réf. modèle	CCS HSL	
Illustration		155
Consommation		
Classe d'efficacité énergétique ¹⁾	de A (plus économe) à D (moins économe)	
Consommation d'énergie annuelle ¹⁾	kWh	
Fonction d'économie d'énergie	●	
Arrêt automatique programmable	min	
Caractéristiques d'utilisation		
Machine entièrement automatique	●	
Machine à capsules/à portions individuelles	–	
Machine à tamis	–	
Buse eau chaude	●	
Buse vapeur	–	
Buse mousse de cappuccino	–	
Fonction chocolat au lait	–	
Type de construction		
Appareil à pose libre	–	
Appareil encastrable	●	
Dimensions²⁾		
Hauteur	cm	
Largeur	cm	
Profondeur	cm	
Poids à vide	kg	
Caractéristiques techniques		
Alimentation électrique (raccordement électrique selon plaque signalétique)		
Tension	V	
Puissance	W	
Capacité		
Réservoir d'eau	l	
Réservoir à café (grains)	g	
Réservoir à lait	l	
Buse de sortie (café/lait)		
Réglable en hauteur de/à	cm	
Sécurité et SAV		
Conforme aux normes de sécurité suisses	Ⓢ Testé par Electrosuisse	
Pays de provenance	l	
Garantie	2 ans	
SAV effectué par	V-ZUG SA	
Nom et adresse du fabricant	V-ZUG SA, Industriestrasse 66, 6302 Zoug	

● disponible | ○ en option | – non disponible

¹⁾ Valeurs établies selon les méthodes de mesure FEA en vigueur

²⁾ Pour les appareils encastrables, dimensions de la niche. Pour d'autres dimensions, consulter le catalogue.

Remarque: état des données 01/2024. Sous réserve de modifications. Pour les appareils exposés, l'étiquette-énergie renseigne sur les données effectives.



Plans de cuisson CombiCookTop et CookTop (anciennement Toptronic, induction)

Induction / pages 170-182

Modèle	Cadre standard	Cadre surdimensionné	Dual Design	Poids en kg	Dimensions extérieures L/P en mm	Découpe du plan de travail L/P en mm	Tension d'alimentation Puissance raccordée	Explication relative au raccordement
CombiCookTop V4000			●	23,5	761 x 501	767 x 507 / Dimensions du support: 750 x 490	400 V2N- 7400 W 16 A	Tension de service: 230 V-, 2 conducteurs polaires/neutres/de mise à la terre
CombiCookTop V2000			●	23,5	761 x 501	767 x 507 / Dimensions du support: 750 x 490	400 V2N- 7400 W 16 A	Tension de service: 230 V-, 2 conducteurs polaires/neutres/de mise à la terre
CookTop V6000 I906 FullFlex			●	26	897 x 501	903 x 507 / Dimensions du support: 886 x 490	380-415V 3N- 11100 W 16 A	Tension de service: 230 V-, 3 conducteurs polaires/neutres/de mise à la terre
CookTop V6000 I905			●	18,5	897 x 501	903 x 507 / Dimensions du support: 886 x 490	380-415 V3N- 11100 W 16 A	Tension de service: 230 V-, 3 conducteurs polaires/neutres/de mise à la terre
CookTop V6000 I905	●			18,5	910 x 514	886 x 490	380-415V 3N- 11100 W 16 A	Tension de service: 230 V-, 3 conducteurs polaires/neutres/de mise à la terre
CookTop V6000 I705 FullFlex			●	18,4	691 x 501	697 x 507 / Dimensions du support: 680 x 490	400 V2N- 7400 W 16 A	Tension de service: 230 V-, 2 conducteurs polaires/neutres/de mise à la terre
CookTop V4000 I904			●	12	880 x 380	886 x 386 / Dimensions du support: 869 x 369	400 V2N- 7400 W 16 A	Tension de service: 230 V-, 2 conducteurs polaires/neutres/de mise à la terre
CookTop V4000 I804			●	12	761 x 501	767 x 507 / Dimensions du support: 750 x 490	400 V2N- 7400 W 16 A	Tension de service: 230 V-, 2 conducteurs polaires/neutres/de mise à la terre
CookTop V4000 I704			●	11,5	691 x 501	697 x 507 / Dimensions du support: 680 x 490	400 V2N- 7400 W 16 A	Tension de service: 230 V-, 2 conducteurs polaires/neutres/de mise à la terre
CookTop V4000 I704	●			11,5	880 x 380	886 x 386	400 V2N- 7400 W 16 A	Tension de service: 230 V-, 2 conducteurs polaires/neutres/de mise à la terre
CookTop V4000 I604			●	10,5	571 x 501	577 x 507 / Dimensions du support: 560 x 490	400 V2N- 7400 W 16 A	Tension de service: 230 V-, 2 conducteurs polaires/neutres/de mise à la terre
CookTop V4000 I604		●		11,5	600 x 545	585 x 530 / Dimensions du support: 560 x 490	400 V2N- 7400 W 16 A	Tension de service: 230 V-, 2 conducteurs polaires/neutres/de mise à la terre
CookTop V4000 I604	●			10,5	584 x 514	560 x 490	400 V2N- 7400 W 16 A	Tension de service: 230 V-, 2 conducteurs polaires/neutres/de mise à la terre
CookTop V4000 I402			●	6,5	384 x 501	390 x 507 / Dimensions du support: 373 x 490	230 V- 3700 W 16 A	Tension de service: 230 V-, 1 conducteur polaire/neutre/de mise à la terre
CookTop Teppan Yaki I40			●	8	384 x 501	390 x 507 / Dimensions du support: 373 x 490	230 V- 2800 W 16 A	Tension de service: 230 V-, 1 conducteur polaire/neutre/de mise à la terre
CookTop V4000 I302			●	5,5	281 x 501	287 x 507 / Dimensions du support: 270 x 490	230 V- 3700 W 16 A	Tension de service: 230 V-, 1 conducteur polaire/neutre/de mise à la terre
CookTop V2000 I804			●	12	761 x 501	767 x 507 / Dimensions du support: 750 x 490	400 V2N- 7400 W 16 A	Tension de service: 230 V-, 2 conducteurs polaires/neutres/de mise à la terre
CookTop V2000 I704			●	11,5	691 x 501	697 x 507 / Dimensions du support: 680 x 490	400 V2N- 7400 W 16 A	Tension de service: 230 V-, 2 conducteurs polaires/neutres/de mise à la terre
CookTop V2000 I604			●	10,5-11,5	571 x 501	577 x 507 / Dimensions du support: 560 x 490	400 V2N- 7400 W 16 A	Tension de service: 230 V-, 2 conducteurs polaires/neutres/de mise à la terre
CookTop V2000 I604	●			11,5	584 x 514	560 x 490	400 V2N- 7400 W 16 A	Tension de service: 230 V-, 2 conducteurs polaires/neutres/de mise à la terre
CookTop V2000 J804			●	12	761 x 501	767 x 507 / Dimensions du support: 750 x 490	400 V2N- 7400 W 16 A	Tension de service: 230 V-, 2 conducteurs polaires/neutres/de mise à la terre
CookTop V2000 J704			●	11,5	691 x 501	697 x 507 / Dimensions du support: 680 x 490	400 V2N- 7400 W 16 A	Tension de service: 230 V-, 2 conducteurs polaires/neutres/de mise à la terre
CookTop V2000 J604			●	10,5	571 x 501	577 x 507 / Dimensions du support: 560 x 490	400 V2N- 7400 W 16 A	Tension de service: 230 V-, 2 conducteurs polaires/neutres/de mise à la terre

Toptronic / pages 203-208

Modèle	Cadre standard	Cadre surdimensionné	Dual Design	Poids en kg	Dimensions extérieures L/P en mm	Découpe du plan de travail L/P en mm	Tension d'alimentation Puissance raccordée	Explication relative au raccordement
CookTop V6000 A905			●	18,5	897 x 501	903 x 507 / Dimensions du support: 886 x 490	380-415V 3N- 10300 W16A	Tension de service: 230 V-, 3 conducteurs polaires/neutres/de mise à la terre
CookTop V6000 A804B	●			11	774 x 514	750 x 490	400 V2N- 7600 W 16 A	Tension de service: 230 V-, 2 conducteurs polaires/neutres/de mise à la terre
CookTop V4000 A704	●			10,5	704 x 514	680 x 490	400 V2-3- 7000 W 16-10 A	Tension de service: 400 V-, 2 ou 3 conducteurs polaires/de mise à la terre
CookTop V4000 A604	●			9,5	584 x 514	560 x 490	400 V2-3- 6500 W 16-10 A	Tension de service: 400 V-, 2 ou 3 conducteurs polaires/de mise à la terre
CookTop V4000 A604B	●			11	584 x 514	560 x 490	400 V2-3- 7700 W 16-10 A	Tension de service: 400 V-, 2 ou 3 conducteurs polaires/de mise à la terre
CookTop V2000 A604	●			9,5	584 x 514	560 x 490	400 V2-3- 6500 W 16-10 A	Tension de service: 400 V-, 2 ou 3 conducteurs polaires/de mise à la terre
CookTop V6000 A804B		●		11	790 x 545	750 x 490/775 x 530	400 V2N- 7600 W 16 A	Tension de service: 230 V-, 2 conducteurs polaires/neutres/de mise à la terre
CookTop V4000 A604		●		9,5	600 x 545	560 x 490/585 x 530	400 V2-3- 6500 W 16-10 A	Tension de service: 400 V-, 2 ou 3 conducteurs polaires/de mise à la terre
CookTop V4000 A604B			●	11	571 x 501	577 x 507 / Dimensions du support: 560 x 490	400 V2-3- 7700 W 16-10 A	Tension de service: 400 V-, 2 ou 3 conducteurs polaires/de mise à la terre
CookTop V6000 A804B			●	11	761 x 501	767 x 507 / Dimensions du support: 750 x 490	400 V2N- 7600 W 16 A	Tension de service: 230 V-, 2 conducteurs polaires/neutres/de mise à la terre
CookTop V4000 A704			●	10,5	691 x 501	697 x 507 / Dimensions du support: 680 x 490	400 V2-3- 7000 W 16-10 A	Tension de service: 400 V-, 2 ou 3 conducteurs polaires/de mise à la terre
CookTop V4000 A604 CookTop V2000 A604			●	9,5	571 x 501	577 x 507 / Dimensions du support: 560 x 490	400 V2-3- 6500 W 16-10 A	Tension de service: 400 V-, 2 ou 3 conducteurs polaires/de mise à la terre
CookTop V2000 A302			●	5	281 x 501	287 x 507 / Dimensions du support: 270 x 490	230 V- 3000 W 16 A	Tension de service: 230 V-, 1 conducteur polaire/neutre/de mise à la terre

Plans de cuisson CookTop (corps de chauffe à rayonnement avec commande externe)

Modèle	CookTop V600 E804B	CookTop V400 E604B	CookTop V400 E604	CookTop V400 E604	CookTop V200 E604	CookTop V200 E604	CookTop V200 E302
	Largeur standard 80 cm Pages 221	Largeur standard 60 cm Pages 222-224				Largeur standard 30 cm Page 225	
Design	BlackDesign	BlackDesign	BlackDesign	BlackDesign	ClassicDesign	ClassicDesign	ClassicDesign
Cadre en acier chromé	●	●	●	●	●	●	●
DualDesign		●	●				
Cadre surdimensionné	●			●	●		
Nombre de zones de cuisson	4	4	4	4	4	4	2
Dimensions des zones de cuisson (en cm)	14/14-21/18/18	14/14-21/18/18-27.5	14/21/18/18	14/18/18/21	14/14-21/18/18	14/21/18/18	14/18
Nombre de zones de cuisson à deux circuits	1	1	1	0	1	0	0
Zone de rôtissage	●	●					
Chaque-plats	●						
Poids en kg	11,5	7,5	7,5	7,5	7,5	7,5	5
Dimensions extérieures L/P en mm	Cadre en acier chromé 774 x 514 / Surdimensions 790 x 545	584 x 514 Cadre en acier chromé / 571 x 501 DualDesign	584 x 514 Cadre en acier chromé / 571 x 501 DualDesign	584 x 514 Cadre en acier chromé / 600 x 545 Surdimensions	584 x 514 Cadre en acier chromé / 600 x 545 Surdimensions	584 x 514 Cadre en acier chromé	286 x 511 Cadre en acier chromé
Découpe du plan de travail L/P en mm	750 x 490 acier chromé posé / 750-775 x 490-530 surdimensions posé	577 x 507 à fleur / 560 x 490 posé	577 x 507 à fleur / 560 x 490 posé	560 x 490 acier chromé posé / 560-585 x 490-530 surdimensions posé	560 x 490 acier chromé posé / 560-585 x 490-530 surdimensions posé	560 x 490 acier chromé posé	270 x 490
Tension d'alimentation Puissance raccordée	400 V2- 7900 W	400 V2- 7600 W	400 V2- 7000 W	400 V2- 7100 W	400 V2- 7000 W	230 V- / 400 V2- 7100 W	400 V2- 3000 W
Combinable avec	Cuisinière à encastrer avec 4 régulateurs d'énergie, réchaud à encastrer ER4, coffret de commande à encastrer ES4, 4 sélecteurs individuels ES1 / ES2 (2x)						Cuisinière avec 2 plaques, réchaud à encastrer ER2, 2 sélecteurs individuels ES1



La présente déclaration de marchandise standardisée correspond aux directives publiées par la FEA, l'association Suisse pour les appareils électrodomestiques, en collaboration avec des organisations des consommateurs.

Plans de cuisson pour le marché de remplacement induction, Toptronic, Quicklight

Modèle	GK46TIABSF	GK46TIMSF	GK45TEBSF	GK43F	GK42H
	Induction / page 182		Toptronic / page 208	Quicklight / page 226	
Design	BlackDesign	BlackDesign	BlackDesign	BlackDesign	ClassicDesign
OptiGlass					
Encastrement à fleur	●	●	●	●	●
Poids en kg	12	10,5	11	7,5	7,5
Dimensions extérieures L/P en mm	737 x 477	547 x 477	547 x 477	547 x 477	547 x 477
Découpe du plan de travail L/P en mm	743 x 483/ Dimensions du support: 726 x 466	553 x 483/ Dimensions du support: 536 x 466	553 x 483 / Dimensions du support: 536 x 466	553 x 483/ Dimensions du support: 536 x 466	553 x 483/ Dimensions du support: 536 x 466
Tension d'alimentation Puissance raccordée	400 V2N~ 7400 W 16 A	400 V2N~ 7400 W 16 A	400 V2-3~ 7700 W 16-10 A.2)	400 V~ 7000 W	400 V~ 7000 W
Explications sur le raccordement / combinable avec...	Tension de service: 230 V~, 1 conducteur polaire/neutre/de mise à la terre		¹ Tension de service: 230 V~, 2 conducteurs polaires/neutres/de mise à la terre ² Tension de service: 400 V~, 2 ou 3 conducteurs polaires/de mise à la terre	Cuisinière à encastrer avec 4 régulateurs d'énergie, réchaud à encastrer ER4, coffret de commande à encastrer ES4, 4 sélecteurs individuels EN1	

Explications relatives aux modèles

- B Zone de rôtissage
 - C Cadre standard CrNi
 - E Commande électronique
à capteur
 - F Encastrement à fleur
 - G Version économique (de base)
 - H Eclairage/Quicklight
 - I Induction
 - L Chauffe-plats à gauche
 - M MaxiFlex
 - P Version panoramique
 - R Chauffe-plats / surface de pose
à droite
 - S Commande par slider
 - T Commande par le haut
 - U Cadre surdimensionné
- Pays de provenance: AT

Coffrets de commande à encastrer, sélecteurs individuels et commandes externes 60

Marque		V-ZUG SA				
Type de construction		Coffrets de commande à encastrer		Sélecteurs individuels	Coffrets de commande avec boutons de commande	Boutons de commande
Désignation commerciale		ES4	ES4U	ES1	ESIS4	ESIE4
Illustration	page	228	228	229	181	181
Dimensions de l'appareil						
Panneau: Hauteur	cm	9,0	10,6	9,0	9	
Largeur	cm	36,7	45,0	8,6	36,7	
Profondeur ¹⁾	cm	0,4	1,0	0,4	0,4	
Boîtier: Hauteur	cm	8,0	8,0	8,0	8,0	8,0
Largeur	cm	34,7	34,7	7,4	34,7	34,7
Profondeur	cm	21,0	21,0	19,5	10,5	10,5
Combinable avec induction vitrocéramique		- ●	- ●	- ●	● -	● -
Équipement de commutation						
Nombre de boutons de commande					4	4
Zones de cuisson	nombre	2	2	-	-	-
Zones de cuisson à deux circuits	nombre	2	2	1	-	-
Raccordement électrique	V	400	400	400		
		3~/2~	3~/2~	3~/2~		1 x terre 1 x ligne de signal
Puissance totale raccordée max.	kW	7,95	7,95	2,6		
Pays de provenance		CH	CH	CH	CH	CH

● disponible | ○ en option | - non disponible

¹⁾ En saillie sur la façade du meuble

Remarque: état des données 01/2024. Sous réserve de modifications.

Coffrets de commande à encastrer, sélecteurs individuels et commandes externes 55

Marque		V-ZUG SA						
Type de construction		Coffrets de commande à encastrer		Sélecteurs individuels	Réchauds à encastrer	Coffrets de commande avec boutons de commande	Boutons de commande	
Désignation commerciale		ES4	ES4U	ES1	ER202	ER4	ESIS4	ESIE4
Illustration	page	228	228	229	229	229	181	181
Dimensions de l'appareil								
Panneau: Hauteur	cm	9,0	10,6	9,0	12,4	12,4	9	
Largeur	cm	36,7	45,0	8,6	27,2	54,7	36,7	
Profondeur ¹⁾	cm	0,4	1,0	0,4	2,0	2,0	0,4	
Boîtier: Hauteur	cm	8,0	8,0	8,0	9,0	9,0	8,0	8,0
Largeur	cm	34,7	34,7	7,4	24,5	48,0	34,7	34,7
Profondeur	cm	21,0	21,0	19,5	20,5	20,5	10,5	10,5
Combinable avec induction vitrocéramique		- ●	- ●	- ●	- ●	- ●	● -	● -
Équipement de commutation								
Nombre de boutons de commande		-	-	-	-	-	4	4
Zones de cuisson	nombre	2	2	-	2	2	-	-
Zones de cuisson à deux circuits	nombre	2	2	1	-	2	-	-
Raccordement électrique	V	400	400	400	400	400		
		3~/2~	3~/2~	3~/2~	3~/2~	3~/2~		1 x terre 1 x ligne de signal
Puissance totale raccordée max.	kW	8	8	2,6	3,5	8		
Pays de provenance		CH	CH	CH	CH	CH	CH	CH

● disponible | ○ en option | - non disponible

¹⁾ En saillie sur la façade du meuble.

Remarque: état des données 01/2024. Sous réserve de modifications.



La présente déclaration de marchandise standardisée correspond aux directives publiées par la FEA, l'association Suisse pour les appareils électrodomestiques, en collaboration avec des organisations des consommateurs.

Hotte d'aspiration CombiCookTop/hottes îlots/hottes murales

Marque

V-ZUG SA

Modèle		DSTS9	DSMS	CombiCookTop V4000/V2000	AiroClearlot V6000	AiroClearlot V6000	DI QS 10	DIE 9
Catégorie/type d'appareil		Hottes de plan de travail	Aérateurs de plan de cuisson	CombiCookTop	Hottes îlots			
Illustration page		247	247	246	248	248	248	249
Efficacité et consommation ¹⁾								
Consommation d'énergie annuelle (AEC hotte)	kWh/an	62,1	40,4	–	38,9	38,9	43,3	43,3
Classe d'efficacité énergétique	de A++ à E	B	A	A	A+	A+	A+	A+
Efficacité fluidodynamique (FDE hotte)		27,1	31,6	30,5	36,3	36,3	35	35
Classe d'efficacité fluidodynamique	de A à G	B	A	A	A	A	A	A
Performances ²⁾								
Efficacité lumineuse (LE hotte)		29,9	–	–	28	28	68	68
Classe d'efficacité lumineuse	de A à G	B	–	–	A	A	A	A
Taux de filtration des graisses	%	70	75,1	86	89,5	89,5	85,1	75,1
Classe d'efficacité de filtration des graisses	de A à G	D	C	B	B	B	B	C
Données de performances en mode d'évacuation d'air ^{2,3)}								
Débit d'air vitesse min. en mode d'évacuation d'air	m ³ /h	280	370	133	247	247	300	300
Débit d'air vitesse max. en mode d'évacuation d'air	m ³ /h	420	500	526	452	452	580	580
Débit d'air vitesse intensive en mode d'évacuation d'air	m ³ /h	670	590	605	675	675	700	700
Bruit aérien vitesse min. en mode d'évacuation d'air	dB(A)	49	62	33	38	39	52	52
Bruit aérien vitesse max. en mode d'évacuation d'air	dB(A)	57	67	66	52	52	66	66
Bruit aérien vitesse intensive en mode d'évacuation d'air	dB(A)	69	70	70	63	63	69	69
Consommation en mode arrêt ³⁾	W	0,49	0,49	0,29	0,49	0,49	0,49	0,49
Consommation en veille (sans affichage d'information) ³⁾								
Pression vitesse min. en mode d'évacuation d'air	Pa	450	320	–	146	146	410	410
Pression vitesse max. en mode d'évacuation d'air	Pa	530	520	–	346	346	500	500
Pression vitesse intensive en mode d'évacuation d'air	Pa	540	700	–	355	355	520	520
Données de performances en mode de recyclage d'air								
Débit d'air vitesse min. en mode de recyclage d'air	m ³ /h	155	265	82	210	210	280	280
Débit d'air vitesse max. en mode de recyclage d'air	m ³ /h	330	355	455	389	389	420	420
Débit d'air vitesse intensive en mode de recyclage d'air	m ³ /h	670	420	551	570	570	440	440
Bruit aérien vitesse min. en mode de recyclage d'air	dB(A)	43	265	32	41	41	69	69
Bruit aérien vitesse max. en mode de recyclage d'air	dB(A)	60	355	61	56	56	75	75
Bruit aérien vitesse intensive en mode de recyclage d'air	dB(A)	76	420	66	68	68	76	76
Indications sur l'éclairage								
Puissance totale (éclairage du plan de cuisson)	W	1 × 6	–	–	4 × 2	4 × 2	4 × 1	4 × 1
Intensité lumineuse ²⁾	lux	171	–	–	225	225	300	300
Type		LED	–	–	LED	LED	LED	LED
Dimensions de l'appareil ⁴⁾								
Largeur	cm	88	11	76,1	120	100	100	90
Hauteur	cm	105,1	90	20,6	5,5	5,5	6	6
Profondeur	cm	12	50,1	50,1	70	70	60	60
Distance min. au-dessus du plan de cuisson électrique/gaz	cm	–	–	–	65/50	65/50	65/65	65/65
Poids à vide (tous filtres inclus)	kg	35	14	20/17,5	35	31,5	32,7	36,5
Raccordement électrique								
Puissance totale raccordée (à 230 V/50 Hz)	W	270	140	400	138	138	274	274
Fonctionnement	évacuation d'air recyclage d'air	● ●	● ●	● ●	● ●	● ●	● ●	● ●
Commande	interne externe	● –	● –	● –	● ○	● ○	● ○	● ○
Réglage		Tactile	Tactile	Tactile	Tactile	Tactile	Touches	Touches
Niveaux de puissance	nombre/réglage continu	3 + i/–	3 + i/–	9 + i/–	3 + i/–	3 + i/–	3 + i/–	3 + i/–
Sécurité et SAV								
Pays de provenance		I	I	A	I	I	I	I
Nom et adresse du fabricant V-ZUG SA, Industriestrasse 66, 6302 Zoug								
SAV effectué par V-ZUG SA								
Équipement								
Garantie								
Diamètre du raccord d'évacuation d'air	mm	150	150	150	150	150	150	150
Position du raccord d'évacuation d'air		Latérale	Latérale	Arrière	En haut	En haut	En haut	En haut
Clapet de retenue	intégré fourni	– ●	– ●	– –	– ●	– ●	– ●	– ●
Nombre de filtres	métalliques combinés	2 –	1 –	2 –	3 –	3 –	3 –	3 –
Régulation de la puissance	électromécanique électronique	– ●	– ●	– ●	– ●	– ●	– ●	– ●
Puissance du moteur	W	1 × 270	1 × 145	1 × 160	1 × 130	1 × 130	1 × 270	1 × 270

● disponible | ○ en option | – non disponible

¹⁾ Valeurs établies selon le règlement sur l'étiquetage UE 65/2014 en vigueur

²⁾ Valeurs établies selon la norme EN 61591

³⁾ Niveau de puissance sonore en dB(A) re 1 pW selon la norme EN 60704-3

V-ZUG SA								
AiroClearMural V6000	AiroClearMural V6000	DW VHR 9	AiroClearMural V2000	DW QS 9	DW QS 6	DWE 9	DW N9	DW N6
Hottes murales								
249	249	250	250	251	251	251	252	252
38,9	38,9	39,9	47,5	41,7	41,7	41,7	48,5	48,5
A+	A+	A+	A	A+	A+	A+	A	A
36,3	36,3	34,8	34,2	35,0	35,0	35,0	32,5	32,5
A	A	A	A	A	A	A	A	A
28	33	91	76,1	109	109	109	58	58
A	A	A	A	A	A	A	A	A
89,5	89,5	66,0	65,1	85,1	85,1	75,1	70,7	70,7
B	B	D	D	B	B	C	D	D
247	247	270	300	300	300	300	331	331
452	452	420	535	580	580	580	622	622
675	675	750	720	700	700	700	750	750
38	38	51	50	52	52	52	50	50
52	52	60	62	66	66	66	64	64
63	63	72	70	69	69	69	69	69
0,49	0,49	0,49	0,49	0,49	0,49	0,49	0,49	0,49
146	146	420	474	410	410	410	410	410
346	346	500	556	500	500	500	497	497
355	355	560	576	520	520	520	524	524
210	210	280	295	280	280	280	250	250
389	389	360	445	420	420	420	450	450
570	570	400	475	440	440	440	480	480
41	41	71	65	69	69	69	64	64
56	56	76	73	75	75	75	76	76
68	68	78	75	76	76	76	77	77
3×2	2×2	2×1,1	2×2,5	2×1	2×1	2×1	2×1	2×1
196	124	200	381	240	240	300	128	128
LED	LED	LED	LED	LED	LED	LED	LED	LED
120	90	90	90	90	60	90	90	60
5,5	5,5	50	51,5	6	6	6	10	10
55	55	33,8	32,5	47	47	47	50	50
65/50	65/50	45/45	50/40	65/65	65/65	65/65	65/50	65/50
29	25,5	16	19	22	15,6	22	9	7
136	134	272	255	272	272	272	272	272
● ●	● ●	● ●	● ●	● ●	● ●	● ●	● ●	● ●
● ○	● ○	● ○	● -	● ○	● ○	● ○	● ○	● ○
Tactile	Tactile	Tactile	Tactile	Touches	Touches	Touches	Touches	Touches
3+i/-	3+i/-	3+i/-	3+i/-	3+i/-	3+i/-	3+i/-	3+i/-	3+i/-
V-ZUG SA, Industriestrasse 66, 6302 Zoug								
V-ZUG SA								
2 ans								
150	150	150	150	150	150	150	150	150
En haut	En haut	En haut	En haut	En haut	En haut	En haut	En haut	En haut
- ●	- ●	- ●	- ●	- ●	- ●	- ●	- ●	- ●
4 -	3 -	1 -	2 -	3 -	2 -	3 -	3 -	2 -
- ●	- ●	- ●	- ●	- ●	- ●	- ●	● -	● -
1×130	1×130	1×270	1×250	1×270	1×270	1×270	1×270	1×270

⁴⁾ Tenir compte des dimensions détaillées du fabricant

⁵⁾ Conformément au règlement sur les exigences d'écoconception des produits UE 66/2014 en vigueur

Remarque: état des données 01/2024. Sous réserve de modifications.



La présente déclaration de marchandise standardisée correspond aux directives publiées par la FEA, l'association Suisse pour les appareils électrodomestiques, en collaboration avec des organisations des consommateurs.

Hottes d'aspiration 60

Marque

V-ZUG SA

Modèle		AiroClearEncastrable V4000	AiroClearEncastrable V4000	DEHM R8	DEHM R7	DEHM R5
Catégorie/type d'appareil		Hottes d'aspiration intégrées				
Illustration page		262	262	262	263	263
Efficacité et consommation¹⁾						
Consommation d'énergie annuelle (AEC hotte)	kWh/an	43,9	43,9	54,2	66,2	66,2
Classe d'efficacité énergétique	de A++ à E	A	A	A	B	B
Efficacité fluidodynamique (FDE hotte)		33,1	33,1	29,3	24,9	24,9
Classe d'efficacité fluidodynamique	de A à G	A	A	A	B	B
Performances²⁾						
Efficacité lumineuse (LE hotte)		42,2	42,2	91	91	91
Classe d'efficacité lumineuse	de A à G	A	A	A	A	A
Taux de filtration des graisses	%	78	78	75,1	75,1	75,1
Classe d'efficacité de filtration des graisses	de A à G	C	C	C	C	C
Données de performances en mode d'évacuation d'air^{2),3)}						
Débit d'air vitesse min. en mode d'évacuation d'air	m³/h	304	304	290	270	270
Débit d'air vitesse max. en mode d'évacuation d'air	m³/h	591	591	560	540	540
Débit d'air vitesse intensive en mode d'évacuation d'air	m³/h	704	704	690	640	640
Bruit aérien vitesse min. en mode d'évacuation d'air	dB(A)	49	49	51	55	55
Bruit aérien vitesse max. en mode d'évacuation d'air	dB(A)	64	64	64	69	69
Bruit aérien vitesse intensive en mode d'évacuation d'air	dB(A)	67	67	68	71	71
Consommation en mode arrêt ²⁾	W	0,43	0,43	0,49	0,49	0,49
Consommation en veille (sans affichage d'information)⁴⁾						
Pression vitesse min. en mode d'évacuation d'air	Pa	452	452	460	450	450
Pression vitesse max. en mode d'évacuation d'air	Pa	527	527	540	540	540
Pression vitesse intensive en mode d'évacuation d'air	Pa	551	551	550	550	550
Données de performances en mode de recyclage d'air						
Débit d'air vitesse min. en mode de recyclage d'air	m³/h	290	290	250	230	230
Débit d'air vitesse max. en mode de recyclage d'air	m³/h	538	538	300	270	270
Débit d'air vitesse intensive en mode de recyclage d'air	m³/h	587	587	310	280	280
Bruit aérien vitesse min. en mode de recyclage d'air	dB(A)	55	55	66	66	66
Bruit aérien vitesse max. en mode de recyclage d'air	dB(A)	66	66	68	68	68
Bruit aérien vitesse intensive en mode de recyclage d'air	dB(A)	68	68	69	69	69
Indications sur l'éclairage						
Puissance totale (éclairage du plan de cuisson)	W	2 × 2	2 × 2	2 × 1,1	2 × 1,1	2 × 1,1
Intensité lumineuse ²⁾	lux	168	168	200	200	200
Type	valeurs possibles (LED, halogène, TF)	LED	LED	LED	LED	LED
Dimensions de l'appareil⁴⁾						
Largeur	cm	86	56	86	70	52
Hauteur	cm	48	48	33	33	33
Profondeur	cm	46	46	30	30	30
Distance min. au-dessus du plan de cuisson gaz/électrique	cm	65/50	65/50	65/45	65/45	65/45
Poids à vide (tous filtres inclus)	kg	18	15	9	8	7
Raccordement électrique						
Puissance totale raccordée (à 230 V/50 Hz)	W	265	265	267,2	267,2	267,2
Fonctionnement évacuation recyclage d'air		● ●	● ●	● ●	● ●	● ●
Commande	interne externe	● ○	● ○	● ○	● ○	● ○
Réglage		Touches	Touches	Touches	Touches	Touches
Niveaux de puissance	nombre/réglage continu	3+/-	3+/-	3+/-	3+/-	3+/-
Sécurité et SAV						
Pays de provenance		I	I	I	I	I
Nom et adresse du fabricant		V-ZUG SA, Industriestrasse 66, 6302 Zoug				
SAV effectué par		V-ZUG SA				
Equipement						
Garantie		2 ans				
Diamètre du raccord d'évacuation d'air	mm	150	150	150	150	150
Position du raccord d'évacuation d'air		En haut/à droite	En haut/à droite	En haut	En haut	En haut
Clapet de retenue	intégré fourni	- ●	- ●	- ●	- ●	- ●
Nombre de filtres	métalliques combinés	2 -	1 -	2 -	2 -	1 -
Régulation de la puissance	électromécanique électronique	- ●	- ●	- ●	- ●	- ●
Puissance du moteur	W	1 × 265	1 × 265	1 × 265	1 × 265	1 × 265

● disponible | ○ en option | - non disponible

¹⁾ Valeurs établies selon le règlement sur l'étiquetage UE 65/2014 en vigueur

²⁾ Valeurs établies selon la norme EN 61591

³⁾ Niveau de puissance sonore en dB(A) re 1 pW selon la norme EN 60704-3

⁴⁾ Tenir compte des dimensions détaillées du fabricant

⁵⁾ Conformément au règlement sur les exigences d'écoconception des produits UE 66/2014 en vigueur

Remarque: état des données 01/2024. Sous réserve de modifications.

V-ZUG SA

AiroClear Encastrable V6000	AiroClear Encastrable V6000	AiroClear Encastrable V6000	AiroClear Encastrable V6000	AiroClear Encastrable V6000	DF SG9	DF SG6	AiroClear Encastrable V400	DF SE 6	DF N6	DK S6i	AiroClear Encastrable V200	AiroClear Encastrable V200
Ecran de verre/tiroir coulissant										Clapet	En saillie	
263/264					264	264	266	265	266	265	267	267
32,6	31,2	31,2	31,2	31,2	44,9	44,9	98	39	39,7	60,5	103	103
A+	A+	A+	A+	A+	A	A	D	A	A	D	D	D
34,7	34,7	34,7	34,7	34,7	34,4	34,4	9,0	31,9	33,5	9,3	8,5	8,5
A	A	A	A	A	A	A	E	A	A	E	E	E
32	30	30	28	28	21	17	76,1	29	9	11	13	13
A	A	A	A	A	B	C	A	A	E	E	D	D
85,7	85,7	85,7	78	78	66	66	65,1	76	66	85,8	86,0	86,0
B	B	B	C	C	D	D	D	C	D	B	B	B
250	250	250	247	247	240	240	205	256	256	249	135	135
455	455	455	452	452	537	537	310	537	647	394	336	336
657	657	657	653	653	625	625	410	647	-	-	-	-
38	38	38	38	38	46	46	48	46	46	53	52	52
53	53	53	53	53	53	53	55	53	67	65	73	73
69	69	69	69	69	66	66	61	67	-	-	-	-
0,49	0,49	0,49	0,49	0,49	0,49	0,49	0,49	0,49	-	-	-	-
150	150	150	149	149	432	432	151	418	418	198	140	140
348	348	348	346	346	542	542	284	539	561	172	122	122
353	353	353	355	355	599	599	295	561	-	-	-	-
215	215	215	215	215	165	165	-	205	205	90	78	78
392	392	392	392	392	368	368	-	448	490	105	100	100
566	566	566	566	566	384	384	-	490	-	-	-	-
42	42	42	42	42	51	51	-	52	51	68	62	62
57	57	57	57	57	68	68	-	69	64	71	74	74
68	68	68	69	69	71	71	-	71	73	-	-	-
3x2	2x2	2x2	2x2	2x2	1x7	1x7	2x2,5	2x2,5	2x3	2x4	2x3	2x3
191	119	119	113	113	147	119	318	318	54	90	97	78
LED	LED	LED	LED	LED	LED	LED	LED	LED	LED	LED	LED	LED
120	90	60	89,8	59,8	90	60	59,8	60	60	59,7	89,9	59,9
5,5	5,5	5,5	2,5	2,5	4,6	4,6	4	4	4	24,2	13,25	13,25
30-32,5	30-32,5	30-32,5	30-34,8	30-34,8	28-34,6	28-34,6	30,2-38,2	30,2-38,2	30,2-38,2	30,2	51	51
65/50	65/50	65/50	65/50	65/50	65/43	65/43	65/43	65/43	65/43	60/50	50/65	50/65
32,8	27,4	22	27,1	21,8	16	14	12	12	12	12	7	6
136	134	134	134	134	207	207	185	205	206	133	166	166
● ●	● ●	● ●	● ●	● ●	● ●	● ●	● -	● -	● ●	● ●	● ●	● ●
● ○	● ○	● ○	● ○	● ○	● -	● -	● -	● -	● -	● -	● -	● -
Tactile/ tiroir	Tactile/ tiroir	Tactile/ tiroir	Tactile/ tiroir	Tactile/ tiroir	Touches	Touches	Touches	Touches	Touches	Curseur -	Curseur -	Curseur -
3+/-	3+/-	3+/-	3+/-	3+/-	3+/-	3+/-	3+/-	3+/-	3/-	3/-	3/-	3/-
V-ZUG SA, Industriestrasse 66, 6302 Zoug												
V-ZUG SA												
2 ans												
150	150	150	150	150	150	150	150	150	150	150	125	125
En haut	En haut	En haut	En haut	En haut	En haut	En haut	En haut	En haut	En haut	En haut	En haut	En haut
- ●	- ●	- ●	- ●	- ●	● -	● -	- ●	● -	● -	● -	- ●	- ●
4 -	3 -	2 -	3 -	1 -	1 -	1 -	2 -	2 -	2 -	1 -	3 -	2 -
- ●	- ●	- ●	- ●	- ●	- ●	- ●	- ●	- ●	- ●	- ●	- ●	- ●
1x130	1x130	1x130	1x130	1x130	1x200	1x200	1x185	1x200	1x200	1x125	1x160	1x160



La présente déclaration de marchandise standardisée correspond aux directives publiées par la FEA, l'association Suisse pour les appareils électrodomestiques, en collaboration avec des organisations des consommateurs.

Hottes d'aspiration 55

Marque

V-ZUG SA

Modèle		AiroClear Encastrable V4000	AiroClear Encastrable V4000	DEHM R8	DEHM R7	DEHM R5
Catégorie/type d'appareil		Hottes d'aspiration intégrées				
Illustration page		262	262	262	263	263
Efficacité et consommation¹⁾						
Consommation d'énergie annuelle (AEC hotte)	kWh/an	43,9	43,9	54,2	66,2	66,2
Classe d'efficacité énergétique	de A++ à E	A	A	A	B	B
Efficacité fluidodynamique (FDE hotte)		33,1	33,1	29,3	24,9	24,9
Classe d'efficacité fluidodynamique	de A à G	A	A	A	B	B
Performances²⁾						
Efficacité lumineuse (LE hotte)		42,2	42,2	91	91	91
Classe d'efficacité lumineuse	de A à G	A	A	A	A	A
Taux de filtration des graisses	%	78	78	75,1	75,1	75,1
Classe d'efficacité de filtration des graisses	de A à G	C	C	C	C	C
Données de performances en mode d'évacuation d'air^{2,3)}						
Débit d'air vitesse min. en mode d'évacuation d'air	m ³ /h	304	304	290	270	270
Débit d'air vitesse max. en mode d'évacuation d'air	m ³ /h	591	591	560	540	540
Débit d'air vitesse intensive en mode d'évacuation d'air	m ³ /h	704	704	690	640	640
Bruit aérien vitesse min. en mode d'évacuation d'air	dB(A)	49	49	51	55	55
Bruit aérien vitesse max. en mode d'évacuation d'air	dB(A)	64	64	64	69	69
Bruit aérien vitesse intensive en mode d'évacuation d'air	dB(A)	67	67	68	71	71
Consommation en mode arrêt ³⁾	W	0,43	0,43	0,49	0,49	0,49
Consommation en veille (sans affichage d'information) ³⁾						
Pression vitesse min. en mode d'évacuation d'air	Pa	452	452	460	450	450
Pression vitesse max. en mode d'évacuation d'air	Pa	527	527	540	540	540
Pression vitesse intensive en mode d'évacuation d'air	Pa	551	551	550	550	550
Données de performances en mode de recyclage d'air						
Débit d'air vitesse min. en mode de recyclage d'air	m ³ /h	290	290	250	230	230
Débit d'air vitesse max. en mode de recyclage d'air	m ³ /h	538	538	300	270	270
Débit d'air vitesse intensive en mode de recyclage d'air	m ³ /h	587	587	310	280	280
Bruit aérien vitesse min. en mode de recyclage d'air	dB(A)	55	55	66	66	66
Bruit aérien vitesse max. en mode de recyclage d'air	dB(A)	66	66	68	68	68
Bruit aérien vitesse intensive en mode de recyclage d'air	dB(A)	68	68	69	69	69
Indications sur l'éclairage						
Puissance totale (éclairage du plan de cuisson)	W	2 × 2	2 × 2	2 × 1,1	2 × 1,1	2 × 1,1
Intensité lumineuse ²⁾	lux	168	168	200	200	200
Type	valeurs possibles (LED, halogène, TF)	LED	LED	LED	LED	LED
Dimensions de l'appareil⁴⁾						
Largeur	cm	86	56	86	70	52
Hauteur	cm	48	48	33	33	33
Profondeur	cm	32	32	30	30	30
Distance min. au-dessus du plan de cuisson gaz/électrique	cm	65/50	65/50	65/65	65/65	65/45
Poids à vide (tous filtres inclus)	kg	18	15	9	8	7
Raccordement électrique						
Puissance totale raccordée (à 230 V/50 Hz)	W	265	265	267,2	267,2	267,2
Fonctionnement évacuation recyclage d'air		● ●	● ●	● ●	● ●	● ●
Commande	interne externe	● ○	● ○	● ○	● ○	● ○
Réglage		Touches	Touches	Touches	Touches	Touches
Niveaux de puissance	nombre/réglage continu	3+/-	3+/-	3+/-	3+/-	3+/-
Sécurité et SAV						
Pays de provenance		I	I	I	I	I
Nom et adresse du fabricant		V-ZUG SA, Industriestrasse 66, 6302 Zoug				
SAV effectué par		V-ZUG SA				
Équipement						
Garantie		2 ans				
Diamètre du raccord d'évacuation d'air	mm	150	150	150	150	150
Position du raccord d'évacuation d'air		En haut/à droite	En haut/à droite	En haut	En haut	En haut
Clapet de retenue	intégré fourni	- ●	- ●	- ●	- ●	- ●
Nombre de filtres	métalliques combinés	2 -	1 -	2 -	2 -	1 -
Régulation de la puissance	électromécanique électronique	- ●	- ●	- ●	- ●	- ●
Puissance du moteur	W	1 × 265	1 × 265	1 × 265	1 × 265	1 × 265

● disponible | ○ en option | - non disponible

¹⁾ Valeurs établies selon le règlement sur l'étiquetage UE 65/2014 en vigueur

²⁾ Valeurs établies selon la norme EN 61591

³⁾ Niveau de puissance sonore en dB(A) re 1 pW selon la norme EN 60704-3

⁴⁾ Tenir compte des dimensions détaillées du fabricant

⁵⁾ Conformément au règlement sur les exigences d'écoconception des produits UE 66/2014 en vigueur

Remarque: état des données 01/2024. Sous réserve de modifications.

V-ZUG SA

AiroClear Encastrable V6000	AiroClear Encastrable V6000	AiroClear Encastrable V6000	AiroClear Encastrable V6000	DF SG8	DF SG5	AiroClear Encastrable V400	DF SE 5	DF N5	DK S5i	AiroClear Encastrable V200
Ecran de verre/tiroir coulissant									Clapet	En saillie
263/264				264	264	266	265	266	265	267
32,6	31,2	31,2	31,2	44,9	44,9	98	39	39,7	60,5	103
A+	A+	A+	A+	A	A	D	A	A	D	D
34,7	34,7	34,7	34,7	34,4	34,4	9,0	31,9	33,5	9,3	8,5
A	A	A	A	A	A	E	A	A	E	E
32	30	28	28	21	17	76,1	29	9	11	13
A	A	A	A	B	C	A	A	E	E	D
85,7	85,7	78	78	66	66	65,1	76	66	85,8	86
B	B	C	C	D	D	D	C	D	B	B
250	250	247	247	240	240	205	256	256	249	135
455	455	452	452	537	537	310	537	647	394	336
657	657	653	653	625	625	410	647	—	—	—
38	38	38	38	46	46	48	46	46	53	52
53	53	53	53	53	53	55	53	67	65	73
69	69	69	69	66	66	61	67	—	—	—
0,49	0,49	0,49	0,49	0,49	0,49	0,49	0,49	0	0	0
150	150	149	149	432	432	151	418	418	198	140
348	348	346	346	542	542	284	539	561	172	122
353	353	355	355	599	599	295	561	—	—	—
215	215	215	215	165	165	—	205	205	90	78
392	392	392	392	368	368	—	448	490	105	100
566	566	566	566	384	384	—	490	—	—	—
42	42	42	42	51	51	—	52	51	68	62
57	57	57	57	68	68	—	69	64	71	74
68	68	69	69	71	71	—	71	73	—	—
3×2	2×2	2×2	2×2	1×7	1×7	2×2,5	2×2,5	2×3	2×4	2×3
191	119	113	113	147	119	318	318	54	90	78
LED	LED	LED	LED	LED	LED	LED	LED	LED	LED	LED
120	90	89,8	54,8	82,1	54,8	54,8	54,8	54,8	54,7	54,9
5,5	5,5	2,5	2,5	4,6	4,6	4	4	4	24,2	13,25
30-32,5	30-32,5	30-34,8	30-34,8	28-35	28-35	30,2-38,2	30,2-38,2	30,2-38,2	30,2	51
65/50	65/50	65/50	65/50	65/43	65/43	65/43	65/43	65/43	60/50	50/65
32,8	27,4	27,1	20,5	16	14	12	12	12	12	6
136	134	134	134	207	207	185	205	206	133	166
● ●	● ●	● ●	● ●	● ●	● ●	● —	● —	● ●	● ●	● ●
● ○	● ○	● ○	● ○	● —	● —	● —	● —	● —	● —	● —
Tactile/ tiroir	Tactile/ tiroir	Tactile/ tiroir	Tactile/ tiroir	Touches	Touches	Touches	Touches	Touches	Curseur	Curseur
3+i/-	3+i/-	3+i/-	3+i/-	3+i/-	3+i/-	3+i/-	3+i/-	3/-	3/-	3/-
I	I	I	I	I	I	I	I	I	I	I
V-ZUG SA, Industriestrasse 66, 6302 Zoug										
V-ZUG SA										
2 ans										
150	150	150	150	150	150	150	150	150	150	125
En haut	En haut	En haut	En haut	En haut	En haut	En haut	En haut	En haut	En haut	En haut
- ●	- ●	- ●	- ●	● —	● —	- ●	● —	● —	● —	- ●
4 —	3 —	3 —	1 —	1 —	1 —	2 —	2 —	2 —	1 —	2 —
- ●	- ●	- ●	- ●	- ●	- ●	- ●	- ●	● —	● —	● —
1×130	1×130	1×130	1×130	1×200	1×200	1×185	1×200	1×200	1×125	1×160



La présente déclaration de marchandise standardisée correspond aux directives publiées par la FEA, l'association Suisse pour les appareils électrodomestiques, en collaboration avec des organisations des consommateurs.

Lave-vaisselle 60

Marque		V-ZUG SA									
Modèle		AdoraVaisselle V6000 VW	AdoraVaisselle V6000 VGO / VGOBO	AdoraVaisselle V4000 VGO / VGOBO	AdoraVaisselle V6000 VGB	AdoraVaisselle V6000 V / VG	AdoraVaisselle V4000 VGB	AdoraVaisselle V4000 V / VG	AdoraVaisselle V2000 VGB	AdoraVaisselle V2000 V / VG	AdoraVaisselle V2000 V
Capacité (couverts standard) ¹⁾	nombre	13	12/13*	12/13*	14	13	14	13	14	13	12
Illustration page		294	292	293	295	295	296	296	297	297	300
Efficacité et consommation		Programme Eco	Programme Eco	Programme Eco	Programme Eco	Programme Eco	Programme Eco	Programme Eco	Programme Eco	Programme Eco	50 °C Eco
Classe d'efficacité énergétique ¹⁾	de A à G	A	A/B*	B	A	A	A	A	A	A	C
Consommation d'énergie pour 100 cycles en programme Eco ¹⁾	kWh	39	53/56*	56/57*	53	51	54	53	54	53	73
Consommation d'énergie par cycle en programme Eco ¹⁾	kWh	0,39	0,53/0,56*	0,56/0,57*	0,53	0,51	0,54	0,53	0,54	0,53	0,73
Consommation d'énergie en mode veille (arrêt/laissé sur marche)	W	0,1	0,1	0,1	0,1	0,1	0,1	0,1	0,1	0,1	0,5
Consommation d'eau par cycle en programme Eco ¹⁾	l	8,6	6,5/6,7*	9,3/9,8*	6,7	6,5	9,3	9,8	9,3	9,8	9,5
Indice d'efficacité de nettoyage ¹⁾	de A à G	A	A	A	A	A	A	A	A	A	A
Caractéristiques d'utilisation											
Durée (programme Eco) ¹⁾	min	370	355/405*	390/450*	405	355	450	390	450	390	295
Durée arrêt automatique	min	0	0	0	0	0	0	0	0	0	–
Classe de bruit aérien	A-D	B	A	B	A	A	A	B	A	A	B
Bruit aérien (appareil encastré) ²⁾	dB(A) re 1 pw	42	38	38*/42	38	38	38	42	38	42	44
Type de construction											
Appareil encastrable		●	●	●	●	●	●	●	●	●	●
Appareil à pose libre avec plan de travail		–	–	–	–	–	–	–	–	–	–
Appareil à pose libre encastrable sous plan		–	–	–	–	–	–	–	–	–	–
Encastrement supérieur		●	●	●	●	●	●	●	●	●	–
Cadre décor en option		–	–	–	●	●	●	●	●	●	–
Intégrable		–	–	–	●	●	●	●	●	●	–
Entièrement intégrable		●	●	●	●	●	●	●	●	●	●
Dimensions de l'appareil³⁾											
Hauteur	cm	87–91	76,5–96,9	76,5–96,9	76,5–96,9	76,5–96,9	76,5–96,9	76,5–96,9	76,5–96,9	76,5–96,9	81–87
Largeur	cm	60	60	60	60	60	60	60	60	60	60
Profondeur (distance au mur comprise)	cm	58	58	58	58	58	58	58	58	58	55
Hauteur pour encastrement inférieur	cm	78,3–84,8	78,3–84,8	78,3–84,8	78,3–84,8	78,3–84,8	78,3–84,8	78,3–84,8	78,3–84,8	78,3–84,8	81,5
Profondeur avec porte ouverte	cm	116,5	116,5–123	116,5–123	116,5–123	116,5–123	116,5–123	116,5–123	116,5–123	116,5–123	115,5
Hauteur réglable	mm	40	116	116	116	116	116	116	116	116	60
Poids à vide	kg	62–67	46–55	46–55	46–55	46–55	46–55	46–55	46–55	46–55	30
Raccordement électrique											
Tension (50 Hz, V)	V	400 2N/230	400 2N/230	230/400 2N/230*	400 2N/230	400 2N/230	400 2N/230	230	400 2N/230	230	230
Puissance raccordée ⁴⁾	kW	4,0/2,2	3,2/2,2	2,2/3,2*	3,2/2,2	3,2/2,2	3,2/2,2	2,2	3,2/2,2	2,2	2,3
Fusible ⁴⁾	A	10/10	10/10	10	10/10	10/10	10/10	10	10/10	10	10
Raccordement d'eau											
Tuyau à pression G 3/4"	m	1,5	1,5	1,5	1,5	1,5	1,5	1,5	1,5	1,5	1,4
Raccordement possible à l'eau froide/chaude	°C	60	60	60	60	60	60	60	60	60	60
Pression d'eau	bar	1–10	1–10	1–10	1–10	1–10	1–10	1–10	1–10	1–10	0,5–10
Écoulement d'eau	m	1,5	1,5	1,5	1,5	1,5	1,5	1,5	1,5	1,5	1,9
Sécurité et SAV											
Pays de provenance		CH	CH	CH	CH	CH	CH	CH	CH	CH	PL
Nom et adresse du fabricant		V-ZUG SA, Industriestrasse 66, 6302 Zoug									
SAV effectué par		V-ZUG SA									
Équipement											
Nombre de programmes de lavage		21	21	8/9*	21	21	9	8	9	6	6
Pompe à chaleur		●	–	–	–	–	–	–	–	–	–
Tiroir à couverts ergoPlus		●	●	–	●	–	●	●	●	–	–
Éclairage intérieur à LED		●	●	●	●	●	●	●	●	–	–
Mécanisme d'ouverture de porte		●	●	●	●	●	●	●	●	●	–
Paniers Vario Réglages en hauteur multiples		● ●	● ●	● ●	● ●	● ●	● ●	● ●	● ●	● ●	● –
Affichage de texte en clair		●	●	●	●	●	●	●	●	●	–
Réglage permanent de la dureté de l'eau		●	●	–	●	●	–	–	–	–	–
Détecteur de salissure		●	●	●	●	●	●	●	●	●	–
SteamFinish		●	●	● –	●	●	●	–	●	–	–
Programme automatique		●	●	●	●	●	●	●	●	●	●
Programme Fondue/ Raclette		●	●	●	●	●	●	●	●	–	–
Programme Sprint Fête		● ●	● ●	●* –	● ●	● ●	● –	–	● –	–	–
Programme Quotidien court		●	●	–	●	●	●	–	●	–	–
Programme Hygiène		●	●	●	●	●	●	●	●	–	–
Programme Verres		●	●	●	●	●	●	●	●	●	●
Réglage Tout-en-un		●	●	●	●	●	●	●	●	●	–
Arrêt d'eau actif		●	●	●	●	●	●	●	●	●	●
Consommation de sel par cycle de lavage/par couvert standard	g	7,1/0,55	5,6/0,40	8/0,61	5,6/0,40	5,4/0,42	5,6/0,40	8/0,61	5,6/0,40	8/0,61	8,0/0,89
Garantie	années	2	2	2	2	2	2	2	2	2	2

● disponible | o en option | – non disponible

¹⁾ Valeurs établies en programme standard Eco selon la norme EN 50242 en vigueur

²⁾ Valeurs établies en programme standard Eco selon la norme CEI 60704-2-3 en vigueur

³⁾ Pour les appareils encastrables, dimensions de la niche. Pour d'autres dimensions, consulter les catalogues.

Lave-vaisselle 55

Marque		V-ZUG SA							
Modèle		AdoraVaisselle V6000 VGBC	AdoraVaisselle V6000 VC / VG/C	AdoraVaisselle V4000 VGBC	AdoraVaisselle V4000 VC / VG/C	AdoraVaisselle V2000 VGBC	AdoraVaisselle V2000 VC / VG/C	AdoraVaisselle V400 V	AdoraVaisselle V600 VS
Capacité (couverts standard) ¹⁾	nombre	13	12	13	12	13	12	9	10
Illustration page		311	312	312	313	313	314	316	315
Efficacité et consommation		Programme Eco	Programme Eco	Programme Eco	Programme Eco	Programme Eco	Programme Eco	50 °C Eco	50 °C Eco
Classe d'efficacité énergétique ¹⁾	de A à G	A	A	A	A	A	A	E	D
Consommation d'énergie pour 100 cycles en programme Eco ³⁾	kWh	52	50	53	53	53	53	70	67
Consommation d'énergie par cycle en programme Eco ³⁾	kWh	0,52	0,5	0,53	0,53	0,53	0,53	0,7	0,67
Consommation d'énergie en mode veille (arrêt/laissé sur marche)	W	0,1	0,1	0,1	0,1	0,1	0,1	0,5	0,5
Consommation d'eau par cycle en programme Eco ³⁾	l	6,5	6,5	9,3	9,8	9,3	9,8	8,5	9,5
Indice d'efficacité de nettoyage ¹⁾	de A à G	A	A	A	A	A	A	A	A
Caractéristiques d'utilisation									
Durée (programme Eco) ³⁾	min	405	355	450	390	450	450	195	210
Durée arrêt automatique	min	0	0	0	0	0	0	–	–
Classe de bruit aérien	A-D	A	A	A	B	A	B	C	B
Bruit aérien (appareil encastré) ²⁾	dB(A) re 1 pw	38	38	38	42	38	42	46	44
Type de construction									
Appareil encastrable		●	●	●	●	●	●	●	●
Appareil à pose libre avec plan de travail		–	–	–	–	–	–	–	–
Appareil à pose libre encastrable sous plan		–	–	–	–	–	–	–	–
Encastrement supérieur		●	●	●	●	●	●	–	–
Cadre décor en option		●	–	–	●	–	●	–	–
Intégrable		●	–	–	●	–	●	–	–
Entièrement intégrable		●	●	●	●	●	●	●	●
Dimensions de l'appareil³⁾									
Hauteur	cm	76,5–96,9	76,5–96,9	76,5–96,9	76,5–96,9	76,5–96,9	76,5–96,9	81–87	81–87
Largeur	cm	55	55	55	55	55	55	45	45
Profondeur (distance au mur comprise)	cm	58	58	58	58	58	58	55	58
Hauteur pour encastrement inférieur	cm	76,2	76,2	76,2	76,2	76,2	76,2	81,5	81,5
Profondeur avec porte ouverte	cm	116,5–123	116,5–123	116,5–123	116,5–123	116,5–123	116,5–123	115	115
Hauteur réglable	mm	116	116	116	116	116	116	60	60
Poids à vide	kg	46–55	46–55	46–55	46–55	46–55	46–55	30	35
Raccordement électrique									
Tension (50 Hz, V)	V	400 2N/230	400 2N/230	400 2N/230	230	400 2N/230	230	230	230
Puissance raccordée ⁴⁾	kW	3,2/2,2	3,2/2,2	3,2/2,2	2,2	3,2/2,2	2,2	2,2	2,2
Fusible ⁴⁾	A	10/10	10/10	10/10	10	10/10	10	10	10
Raccordement d'eau									
Tuyau à pression G 3/4"	m	1,5	1,5	1,5	1,5	1,5	1,5	1,4	1,4
Raccordement possible à l'eau froide/chaude	°C	60	60	60	60	60	60	60	60
Pression d'eau	bar	1–10	1–10	1–10	1–10	1–10	1–10	0,5–10	1–10
Écoulement d'eau	m	1,5	1,5	1,5	1,5	1,5	1,5	1,5	1,5
Sécurité et SAV									
Pays de provenance		CH	CH	CH	CH	CH	CH	D	D
Nom et adresse du fabricant		V-ZUG SA, Industriestrasse 66, 6302 Zoug							
SAV effectué par		V-ZUG SA							
Équipements									
Nombre de programmes de lavage		21	21	9	8	9	6	5	6
Pompe à chaleur		–	–	–	–	–	–	–	–
Tiroir à couverts ergoPlus		●	–	●	–	●	–	–	–
Eclairage intérieur à LED		●	●	●	●	●	–	–	–
Mécanisme d'ouverture de porte		●	●	●	●	●	–	–	●
Paniers Vario Réglages en hauteur multiples		● ●	● ●	● ●	● ●	● ●	● ●	● –	● –
Affichage de texte en clair		●	●	●	–	–	–	–	–
Réglage permanent de la dureté de l'eau		●	●	–	–	–	–	–	–
Détecteur de salissure		●	●	●	●	●	●	●	●
SteamFinish		●	●	●	–	●	–	–	–
Programme automatique		●	●	●	●	●	●	●	●
Programme Fondue/Raclette		●	●	●	●	●	–	–	–
Programme Sprint Fête		● ●	● ●	● –	–	● –	–	–	–
Programme Quotidien court		●	●	–	–	–	–	–	–
Programme Hygiène		●	●	●	●	●	–	–	–
Programme Verres		●	●	●	●	●	●	–	–
Réglage Tout-en-un		●	●	●	●	●	●	–	–
Arrêt d'eau actif		●	●	●	●	●	●	●	●
Consommation de sel par cycle de lavage/par couvert standard	g	5,6/0,40	5,4/0,42	5,6/0,40	8/0,61	5,6/0,40	8/0,61	8,0/0,92	8,0/0,92
Garantie	années	2	2	2	2	2	2	2	2

⁴⁾ Les possibilités de commutation sont détaillées dans les catalogues.

* Avec tiroir à couverts

Remarque: état des données 01/2024. Sous réserve de modifications.



La présente déclaration de marchandise standardisée correspond aux directives publiées par la FEA, l'association Suisse pour les appareils électrodomestiques, en collaboration avec des organisations des consommateurs.

Réfrigérateurs et congélateurs 60

Marque

Modèle	CombiCooler V4000 178KNI	CombiCooler V4000 178NI	CombiCooler V2000 178NI	Prestige 60i eco	CombiCooler V2000 152NI	Futura 60i eco	Cooler V4000 178K	Cooler V4000 178KG
Catégorie/type d'appareil								
Type de pose	Encastrément	Encastrément	Encastrément	Encastrément	Encastrément	Encastrément	Encastrément	Encastrément
Illustration page	332	332	333	333	334	334	335	335
Efficacité et consommation								
Classe/indice d'efficacité énergétique ⁹⁾	de A à G	C	C	E	E	C	E	C
Consommation d'énergie annuelle ¹⁾	kWh/an	162	146	205	214	147	165	131
Capacité utile								
totale	l	268	282	293	290	230	220	273
Compartment de réfrigération	l	134	209	220	221	156	151	150
Compartment fraîcheur	l	61	–	–	–	–	–	96
Compartment cave	l	–	–	–	–	–	–	–
Compartment de stockage du vin	nombre de bouteilles	–	–	–	–	–	–	–
Compartment de congélation	l	74	74	74	69	74	69	27
Classement par étoiles du compartiment de congélation ²⁾		★★★★	★★★★	★★★★	★★★★	★★★★	–	★★★★
Compartment de réfrigération Congélation sans givre (NoFrost)		● ●	● ●	● ●	● –	● ●	● –	● –
Performances								
Autonomie en cas de dysfonctionnement ³⁾	h	16,8	14	12	10	13	11	14
Pouvoir de congélation ⁴⁾	kg/24h	4,8	6	5	5	6	4	2
Classe climatique	SN-ST	SN-T	SN-N	SN-ST	SN-T	SN-ST	SN-T	SN-T
Température ambiante (min. > max.)	°C	10 > 38	10 > 43	10 > 32	10 > 38	10 > 43	10 > 38	10 > 43
Classe de bruit aérien	A à D	B	B	B	B	B	B	B
Bruit aérien ⁵⁾	dB (A)	35	35	35	35	35	35	34
Type de source lumineuse/classe d'efficacité	type/A à G	Compartment de réfrigération: LED/F Compartment de congélation: LED/G	Compartment de réfrigération: LED/F Compartment de congélation: LED/G	Compartment de réfrigération: LED/F Compartment de congélation: LED/G	LED/E	Compartment de réfrigération: LED/E Compartment de congélation: LED/G	LED/E	LED/–
Type de construction								
Appareil à pose libre		–	–	–	–	–	–	–
Appareil encastrable (largeur standard 55 60)		● ●	● ●	● ●	● ●	● ●	– ●	– ●
Appareil sous plan		–	–	–	–	–	–	–
Intégrable ⁶⁾		●	●	●	●	●	●	●
Nombre de portes extérieures/tiroirs		2/–	2/–	2/–	2/–	2/–	1/–	1/–
Charnière (g = à gauche / d = à droite / r = réversible)	g/d/r	g/d/r	g/d/r	g/d/r	g/d/r	g/d/r	g/d/r	g/d/r
Cadre décor existant/pouvant être ajouté		–/–	–/–	–/–	–/–	–/–	–/–	–/–
Dimensions de l'appareil								
Hauteur	cm	177,6	177,6	177,6	177,6	152,2	152,2	177,0
Largeur	cm	54,8	54,8	54,8	54,8	54,8	54,8	55,9
Profondeur	cm	54,5	54,5	54,5	54,5	54,5	54,5	54,4
Dimensions de la niche⁷⁾								
Hauteur	cm	177,8	177,8	177,8	177,8	152,4	152,4	177,8
Largeur	cm	56	56	56	56	56	56	56
Profondeur	cm	55	55	55	55	55	55	55
Poids à vide ⁸⁾	kg	60,9	71,4	64	66,6	64,4	56,8	73,6
Raccordement électrique								
Tension/fréquence	V/Hz	220–240V/ 50Hz	220–240V/ 50Hz	220–240V/ 50Hz	220–240V/ 50Hz	220–240V/ 50Hz	220–240V/ 50Hz	220–240V/ 50Hz
Puissance raccordée	W	140	140	140	115	140	100	–
Fusible	A	10	10	10	10	10	10	–
Sécurité et SAV								
Pays de provenance		CH	CH	CH	CH	CH	CH	DE
Nom et adresse du fabricant V-ZUG SA, Industriestrasse 66, 6302 Zoug								
SAV effectué par V-ZUG SA								
Équipement								
Réglage de la température		Tactile	Tactile	Tactile	Tactile	Tactile	Tactile	Tactile
Affichage de la température du réfrigérateur		●	●	●	●	●	●	●
Affichage de la température du compartiment de congélation		●	●	●	●	●	–	–
Réglage de la température du compartiment de congélation								
indépendamment de la température du réfrigérateur		●	●	●	●	●	–	–
avec la température du réfrigérateur		–	–	–	–	–	●	●
Touche de congélation rapide avec remise automatique à l'état initial		●	●	●	●	●	–	–
Avertissement: dysfonctionnement du compartiment de congélation		Opt./acoust.	Opt./acoust.	Opt./acoust.	Opt./acoust.	Opt./acoust.	–	–
Avertissement: porte ouverte		Opt./acoust.	Opt./acoust.	Opt./acoust.	Opt./acoust.	Opt./acoust.	Opt./acoust.	Opt./acoust.
Équipement réfrigérateur								
Nombre d'étagères en verre		4	5	5	5	4	4	5
Nombre de niches de porte		3	4	5	5	4	4	4
Nombre de bacs à légumes		2	1	1	1	1	3	3
Équipement compartiment de congélation								
Nombre de compartiments		3	3	3	3	3	–	2
Nombre de paniers, bacs, tiroirs		3	3	3	3	3	–	–
Raccordement d'eau		–	–	–	–	–	–	–
AquaStop		–	–	–	–	–	–	–
Garantie					2 ans			

● disponible | o en option | – non disponible

¹⁾ Consommation d'énergie annuelle calculée selon la norme EN 62552/2020. La consommation réelle peut présenter des écarts.

²⁾ * –6 °C ou plus froid |*** –18 °C ou plus froid |** –12 °C ou plus froid |**** –18 °C ou plus froid et pouvoir de congélation min.

³⁾ Temps de montée de la température à –9 °C lorsque le compartiment de congélation est chargé au maximum. En cas de chargement partiel, le temps est inférieur.

⁴⁾ Plus de détails sur le pouvoir de congélation dans le mode d'emploi

⁵⁾ Valeurs établies selon la norme EN 60704-2-14 en vigueur, exprimées en dB(A) re 1 pW

V-ZUG SA													
Cooler V2000 178FGI	Cooler V2000 178GI	De Luxe 60i eco	Optima 2 60i eco	Cooler V2000 122KG	Perfect 60i eco	Cooler V600 88G	Cooler V600 8UG	Freezer V4000 178N	Freezer V600 8UN	Noblesse 60i eco	Classic 60i eco	FoodCenter V2000	
Réfrigérateurs/congélateurs													
Encastrement	Encastrement	Encastrement	Encastrement	Encastrement	Encastrement	Encastrement	Encastrement	Encastrement	Encastrement	Encastrement	Encastrement	En pose libre	
336	336	337	337	338	338	339	339	340	340	341	341	372	
D	D	E	E	C	E	D	E	D	D	E	E	E	
120	120	167	166	118	154	147	176	239	181	208	191	323	
292	292	269	269	174	200	117	119	213	79	297	262	562	
263	263	244	244	91	175	102	105	—	—	234	187	371	
-	-	-	-	67	-	-	-	-	-	-	-	-	
-	-	-	-	-	-	-	-	-	-	-	-	-	
-	-	-	-	-	-	-	-	-	-	-	-	-	
29	29	25	25	16	25	16	15	213	79	63	76	191	
★★★★	★★★★	★★★★	★★★★	★★★★	★★★★	★★★★	★★★★	★★★★	★★★★	★★★★	★★★★	★★★★	
● -	● -	● -	● -	● -	● -	● -	● -	- ●	- ●	● -	● -	● ●	
11	11	9	9	9	8	9	9	9	9	14	11	6	
4	4	4	4	2	3	2	3	10	7,6	3	4	12	
SN-ST	SN-ST	SN-ST	SN-ST	SN-T	SN-ST	SN-ST	SN-ST	SN-T	SN-T	SN-ST	SN-N	SN-T	
10>38	10>38	10>38	10>38	—	10>38	10>38	10>38	10>43	10>43	10>38	10>32	10>43	
A	A	B	B	B	B	C	B	B	B	B	C	D	
29	29	34/34	34	35	33/34	37	35	35	35	35	37	42	
LED/E	LED/E	LED/E	LED/E	LED/-	LED/E	LED/-	LED/-	-/-	-/-	LED/E	LED/E	LED/-	
-	-	-	-	-	-	-	-	-	-	-	-	●	
● ●	● ●	● ●	● ●	- ●	- ●	- ●	- ●	- ●	- ●	● ●	● ●	- -	
-	-	-	-	-	-	-	●	-	●	-	-	-	
●	●	●	●	●	●	●	●	●	●	●	●	-	
1/-	1/-	1/-	1/-	1/-	1/-	1/-	1/-	1/-	1/-	2/-	2/-	2/-	
g/d/r	g/d/r	g/d/r	g/d/r	g/d/r	g/d/r	g/d/r	g/d/r	g/d/r	g/d/r	g/d/r	g/d/r	-	
-/-	-/-	-/-	-/-	-/-	-/-	-/-	-/-	-/-	-/-	-/-	-/-	-/-	
177,6	177,6	152,2	152,2	121,3	122	87,2	82-88	177,0	82-88	177,6	164,9	178,7	
54,8	54,8	54,8	54,8	55,9	55,8	55,9	59,7	55,9	59,7	54,8	54,8	90,8	
54,5	54,5	54,5	54,5	54,6	54,5	54,4	54,4	54,4	54,4	54,5	57	70,8	
177,8	177,8	152,4	152,4	121,6	122,1	87,4	82-88	177,8	82-88	177,8	165,1	-	
56	56	56	56	56	56	56	56	56	56	56	56	-	
55	55	55	55	55	55	32,7	55	55	55	55	60,5	-	
77	77	60	59,9	43	46,8	35,8	35,5	82,2	37,6	68,2	61,6	107	
220-240V/50Hz	220-240V/50Hz	220-240V/50Hz	220-240V/50Hz	220-240V/50Hz	220-240V/50Hz	220-240V/50Hz	220-240V/50Hz	220-240V/50Hz	220-240V/50Hz	220-240V/50Hz	220-240V/50Hz	220-240V/50Hz	
32	32	100	60	-	80	-	-	-	-	140	115	252	
10	10	10	10	-	10	-	-	-	-	10	10	10	
CH	CH	CH	CH	DE	CH	DE	BG	DE	BG	CH	CH	CN	
V-ZUG SA, Industriestrasse 66, 6302 Zoug													
V-ZUG SA													
Tactile	Tactile	Tactile	Tactile	Tactile	Tactile	Tactile	Tactile	Tactile	Tactile	Touche à pression	Tactile	Tactile	Tactile
●	●	●	●	●	●	●	●	-	-	●	●	●	●
●	●	-	-	-	-	-	-	●	●	●	-	●	●
●	●	-	-	-	-	-	-	●	●	●	-	●	●
-	-	●	●	●	●	●	●	-	-	-	●	-	-
●	●	-	-	-	-	-	-	●	●	●	-	-	-
-	-	-	-	-	-	-	-	-	-	Opt/acoust.	Opt/acoust.	Opt/acoust.	Opt/acoust.
Opt/acoust.	Opt/acoust.	Opt/acoust.	Opt/acoust.	Opt/acoust.	Opt/acoust.	Opt/acoust.	Opt/acoust.	Opt/acoust.	Opt/acoust.	Opt/acoust.	Opt/acoust.	Opt/acoust.	Opt/acoust.
4	5	5	6	3	4	3	3	-	-	5	5	5	5
6	6	5	5	3	4	3	2	-	-	4	5	5	5
2	3	1	3	2	1	2	1	-	-	1	1	2	2
2	2	2	2	1	2	1	1	-	-	5	3	5	5
-	-	2	2	-	2	-	-	8	3	1	3	2	2
-	-	-	-	-	-	-	-	-	-	-	-	●	●
-	-	-	-	-	-	-	-	-	-	-	-	-	□
2 ans													

⁶⁾ Intégrable derrière une porte de meuble

⁷⁾ Pour la taille de la niche d'encastrement, se référer aux dessins cotés

⁸⁾ Vérifier que la capacité portante du mur ou de l'armoire convient pour l'appareil ET son contenu

⁹⁾ Classe/indice d'efficacité énergétique calculé(e) selon la norme 62552/2020

Remarque: état des données 01/2024. Sous réserve de modifications.



La présente déclaration de marchandise standardisée correspond aux directives publiées par la FEA, l'association Suisse pour les appareils électrodomestiques, en collaboration avec des organisations des consommateurs.

Réfrigérateurs et congélateurs 55

Marque

Modèle		CombiCooler V4000 178KNI	CombiCooler V4000 178NI	CombiCooler V2000 178NI	Prestige eco	CombiCooler V2000 152NI
Catégorie/type d'appareil						
Type de pose		Encastrement	Encastrement	Encastrement	Encastrement	Encastrement
Illustration à la page		356	356	357	357	358
Efficacité et consommation						
Classe/indice d'efficacité énergétique	A à G	C	C	E	E	C
Consommation d'énergie annuelle ¹⁾	kWh/an	162	146	205	214	147
Capacité utile						
totale	l	268	282	293	290	230
Compartment de réfrigération	l	134	209	220	221	156
Compartment fraîcheur	l	61	–	–	–	–
Compartment cave	l	–	–	–	–	–
Compartment de stockage du vin	nombre de bouteilles	–	–	–	–	–
Compartment de congélation	l	74	74	74	69	74
Classement par étoiles du compartment de congélation ²⁾		★★★★	★★★★	★★★★	★★★★	★★★★
Compartment de réfrigération Congélation sans givre (NoFrost)		●●	● ●	●●	● –	●●
Performances						
Autonomie en cas de dysfonctionnement ³⁾	h	16,8	14	12	10	13
Pouvoir de congélation ⁴⁾	kg/24 h	4,8	6	5	5	6
Classe climatique		SN-ST	SN-T	SN-N	SN-ST	SN-T
Température ambiante (min. > max.)	°C	10 > 38	10 > 43	10 > 32	10 > 38	10 > 43
Classe de bruit aérien	A à D	B	B	B	B	B
Bruit aérien ⁵⁾	dB(A)	35	35	35	35	35
Type de source lumineuse/classe d'efficacité	type/A à G	Compartment de réfrigération: LED/F Compartment de congélation: LED/G	Compartment de réfrigération: LED/F Compartment de congélation: LED/G	Compartment de réfrigération: LED/F Compartment de congélation: LED/G	LED/E	Compartment de réfrigération: LED/E Compartment de congélation: LED/G
Type de construction						
Appareil à pose libre		–	–	–	–	–
Appareil encastrable (largeur standard 55 60)		●●	● ●	●●	●●	●●
Appareil sous plan		–	–	–	–	–
Intégrable ⁶⁾		●	●	●	●	●
Nombre de portes extérieures/tiroirs		2/–	2/–	2/–	2/–	2/–
Charnière (g = à gauche / d = à droite / r = réversible)		g/d/r	g/d/r	g/d/r	g/d/r	g/d/r
Cadre décor existant/pouvant être ajouté		– –	– –	– –	– –	– –
Dimensions de l'appareil						
Hauteur	cm	177,6	177,6	177,6	177,6	152,2
Largeur	cm	54,8	54,8	54,8	54,8	54,8
Profondeur	cm	54,5	54,5	54,5	54,5	54,5
Dimensions de la niche⁷⁾						
Hauteur	cm	177,8	177,8	177,8	177,8	152,4
Largeur	cm	56	55	55	55	55
Profondeur	cm	55	60,5	60,5	60,5	60,5
Poids à vide ⁸⁾	kg	60,9	71,4	64	66,6	64,4
Raccordement électrique						
Tension/fréquence	V/Hz	220-240V / 50Hz	220-240V / 50Hz	220-240V / 50Hz	220-240V / 50Hz	220-240V / 50Hz
Puissance raccordée	W	140	140	140	115	140
Fusible	A	10	10	10	10	10
Sécurité et SAV						
Pays de provenance		CH	CH	CH	CH	CH
Nom et adresse du fabricant						
V-ZUG SA, Industriestrasse 66, 6302 Zoug						
SAV effectué par V-ZUG SA						
Équipement						
Réglage de la température		Tactile	Tactile	Tactile	Tactile	Tactile
Affichage de la température du réfrigérateur		●	●	●	●	●
Affichage de la température du compartment de congélation		●	●	●	●	●
Réglage de la température du compartment de congélation		–	–	–	–	–
indépendamment de la température du réfrigérateur		●	●	●	●	●
avec la température du réfrigérateur		–	–	–	–	–
Touche de congélation rapide avec remise automatique à l'état initial		●	●	●	●	●
Avertissement: dysfonctionnement du compartment de congélation		Opt./acoust.	Opt./acoust.	Opt./acoust.	Opt./acoust.	Opt./acoust.
Avertissement: porte ouverte		Opt./acoust.	Opt./acoust.	Opt./acoust.	Opt./acoust.	Opt./acoust.
Équipement réfrigérateur						
Nombre d'étagères en verre		4	5	5	5	4
Nombre de niches de porte		3	5	5	5	4
Nombre de bacs à légumes		2	1	1	1	1
Équipement compartment de congélation						
Nombre de compartiments		3	3	3	3	3
Nombre de paniers, bacs, tiroirs		3	3	3	3	3
Raccordement d'eau		–	–	–	–	–
AquaStop		–	–	–	–	–
Garantie		–	–	–	–	–

● disponible | ○ en option | – non disponible

¹⁾ Consommation d'énergie annuelle calculée selon la norme EN 62552/2020. La consommation réelle peut présenter des écarts.

²⁾ * –6 °C ou plus froid | *** –18 °C ou plus froid | ** –12 °C ou plus froid | **** –18 °C ou plus froid et pouvoir de congélation min.

³⁾ Temps de montée de la température à –9 °C lorsque le compartment de congélation est chargé au maximum. En cas de chargement partiel, le temps est inférieur.

⁴⁾ Plus de détails sur le pouvoir de congélation dans le mode d'emploi

V-ZUG SA

Futura eco	Cooler V2000 178FGI	Cooler V2000 178GI	De Luxe eco	Optima 2 eco	Perfect eco	Ideal eco	Komfort eco	Noblesse eco	Classic eco	FoodCenter V2000
Encastrement	Encastrement	Encastrement	Encastrement	Encastrement	Encastrement	Encastrement	Encastrement	Encastrement	Encastrement	En pose libre
358	359	359	360	360	361	361	362	363	363	372
E	D	D	E	E	E	E	E	E	E	E
165	120	120	167	166	158	135	149	208	191	323
220	292	292	269	269	228	147	120	297	262	562
151	263	263	244	244	202	131	103	234	187	371
-	-	-	-	-	-	-	-	-	-	-
-	-	-	-	-	-	-	-	-	-	-
-	-	-	-	-	-	-	-	-	-	-
69	29	29	25	25	27	17	17	63	76	191
★★★★	★★★★	★★★★	★★★★	★★★★	★★★★	★★★★	★★★★	★★★★	★★★★	★★★★
● -	● -	● -	● -	● -	● -	● -	● -	● -	● -	●●
11	11	11	7	7	8	8	8	14	11	6
4	4	4	4	4	4/5	2	3	3	4	12
SN-ST	SN-ST	SN-ST	SN-ST	SN-ST	SN-ST	SN-ST	SN-ST	SN-ST	SN-N	SN-T
10>38	10>38	10>38	10>38	10>38	10>38	10>38	10>38	10>38	10>32	10>43
B	A	A	B	B	B	B	C	B	C	D
35	29	29	34/34	34	33/34	35	38	35	37	42
LED/E	LED/E	LED/E	LED/E	LED/E	LED/E	LED/E	LED/E	LED/E	LED/E	LED/-
-	-	-	-	-	-	-	-	-	-	●
● ●	● ●	● ●	● ●	● ●	- ●	- ●	- ●	● ●	● ●	- -
-	-	-	-	-	-	-	●	-	-	-
●	●	●	●	●	●	●	●	●	●	-
2/-	1/-	1/-	1/-	1/-	1/-	1/-	1/-	2/-	2/-	2/-
g/d/r	g/d/r	g/d/r	g/d/r	g/d/r	g/d/r	g/d/r	g/d/r	g/d/r	g/d/r	-
- -	-/-	-/-	- -	- -	- ●	- ●	- ●	- -	- -	- -
152,2	177,6	177,6	152,2	152,2	126,8	88,7	76	177,6	164,9	178,7
54,8	54,8	54,8	54,8	54,8	54,8	54,8	54,8	54,8	54,8	90,8
54,5	54,5	54,5	54,5	54,5	57,5	57,5	57,5	54,5	57	70,8
152,4	177,8	177,8	152,4	152,4	127	88,9	76,2	177,8	165,1	-
55	56	56	55	55	55	55	55	55	55	-
60,5	55	55	60,5	60,5	60,5	60,5	60,5	60,5	60,5	-
56,8	77	77	60	59,9	48	41,2	37,1	68,2	61,6	107
220-240V / 50Hz	220-240V / 50Hz	220-240V / 50Hz	220-240V / 50Hz	220-240V / 50Hz	220-240V / 50Hz	220-240V / 50Hz	220-240V / 50Hz	220-240V / 50Hz	220-240V / 50Hz	220-240V / 50Hz
100	32	32	100	60	80	45	55	140	115	252
10	10	10	10	10	10	10	10	10	10	10
CH	CH	CH	CH	CH	CH	CH	CH	CH	CH	CN
V-ZUG SA, Industriestrasse 66, 6302 Zoug										
V-ZUG SA										
Tactile	Tactile	Tactile	Tactile	Tactile	Tactile	Tactile	Tactile	Tactile	Tactile	Tactile
●	●	●	●	●	●	●	●	●	●	●
-	●	●	-	-	-	-	-	●	-	●
-	●	●	-	-	-	-	-	●	-	●
●	-	-	●	●	●	●	●	-	●	-
-	●	●	-	-	-	-	-	●	-	-
-	-	-	-	-	-	-	-	Opt./acoust.	-	Opt./acoust.
Opt./acoust.	Opt./acoust.	Opt./acoust.	Opt./acoust.	Opt./acoust.	Opt./acoust.	Opt./acoust.	Opt./acoust.	Opt./acoust.	Opt./acoust.	Opt./acoust.
4	4	5	5	6	4	3	2	5	5	5
4	6	6	5	5	4	3	2	4	5	5
1	2	3	1	3	1	1	1	1	1	2
3	2	2	2	2	2	1	1	5	3	5
3	-	-	2	2	2	1	1	1	3	2
-	-	-	-	-	-	-	-	-	-	1
-	-	-	-	-	-	-	-	-	-	□

⁵⁾ Valeurs établies selon la norme EN 60704-2-14 en vigueur, exprimées en dB(A) re 1 pW
⁶⁾ Intégrable derrière une porte de meuble
⁷⁾ Pour la taille de la niche d'encastrement, se référer aux dessins cotés
⁸⁾ Vérifier la capacité portante du mur ou de l'armoire convient pour l'appareil ET son contenu
Remarque: état des données 01/2024. Sous réserve de modifications.



La présente déclaration de marchandise standardisée correspond aux directives publiées par la FEA, l'association Suisse pour les appareils électrodomestiques, en collaboration avec des organisations des consommateurs.

WineCooler 60

Marque	V-ZUG SA			
	WineCooler V6000	WineCooler V4000 90	WineCooler V4000 45	WineCooler UCSL
Modèle				
Catégorie/type d'appareil	WineCooler			
Type de pose	Encastrement	Encastrement	Encastrement	Encastrement
Illustration page	348	348	349	349
Efficacité et consommation				
Classe/indice d'efficacité énergétique ⁹⁾	de A à G	G	D	D
Consommation d'énergie annuelle ⁹⁾	kWh/an	176	69	53
Capacité utile				
Capacité utile totale, compartiment de réfrigération	l	271	131	47
Nombre de bouteilles, total	0,75	83	38	17
Nombre de zones de température		2	2	1
Performances				
Classe climatique		SN	SN-T	SN-T
Température ambiante (min. > max.)	°C	10>32	10>43	10>43
Classe de bruit aérien	A à D	B	B	B
Bruit aérien ⁸⁾	dB(A)	32	34	34
Type de source lumineuse/classe d'efficacité	type/A à G	–	LED/E	LED/E
Type de construction				
Appareil encastrable (largeur standard 55 60)		– ●	– ●	– ●
Appareil sous plan		– –	– –	– ●
Nombre de portes extérieures/clayettes extractibles		1/9	1/5	1/2
Charnière (g = à gauche / d = à droite / r = réversible)		g/d	g/d	g/d
Dimensions de l'appareil				
Hauteur	cm	181,6	90,3	45,4
Largeur	cm	59,5	59,6	59,6
Profondeur	cm	57,2	57,0	57,0
Dimensions de la niche⁷⁾				
Hauteur	cm	178	90,6	45
Largeur	cm	56	56	56
Profondeur	cm	55	55	55
Poids à vide ⁸⁾	kg	90	51	29,9
Raccordement électrique				
Tension/fréquence	V/Hz	220-240	220-240	220-240
Puissance raccordée	W	240	55	43
Fusible	A	10	10	10
Sécurité et SAV				
Pays de provenance		A	CH	CH
Nom et adresse du fabricant	V-ZUG SA, Industriestrasse 66, 6302 Zoug			
SAV effectué par	V-ZUG SA			
Équipement				
Réglage de la température		Tactile	Tactile	Tactile
Affichage de température		Intérieur	Intérieur	Intérieur
Avertissement: porte ouverte		Opt./acoust.	Opt./acoust.	Opt./acoust.
Avertissement: température		Opt./acoust.	Opt./acoust.	Opt./acoust.
Garantie		2 ans		

● disponible | ○ en option | – non disponible

¹⁾ Consommation d'énergie annuelle calculée selon la norme EN 62552/2020. La consommation réelle peut présenter des écarts.

⁵⁾ Valeurs établies selon la norme EN 60704-2-14 en vigueur, exprimées en dB(A) re 1 pW

⁷⁾ Pour la taille de la niche d'encastrement, se référer aux dessins cotés

⁸⁾ Vérifier que la capacité portante du mur ou de l'armoire convient pour l'appareil ET son contenu

⁹⁾ Classe/indice d'efficacité énergétique calculé(e) selon la norme 62552/2020

Remarque: état des données 01/2024. Sous réserve de modifications.

La déclaration de marchandise est basée sur les normes de l'IEC International Electrotechnical Commission (Commission technique TC 59).



La présente déclaration de marchandise standardisée correspond aux directives publiées par la FEA, l'association Suisse pour les appareils électrodomestiques, en collaboration avec des organisations des consommateurs.

Lave-linge Adora Maisons individuelles et appartements

Marque	V-ZUG SA			
	AdoraLavage V6000	AdoraLavage V4000	AdoraLavage V2000	
Modèle	11043	11042	11041	
Réf. produit	11043	11042	11041	
Capacité nominale	kg	8	8	
Catégorie/type d'appareil	Lave-linge/chargement frontal	Lave-linge/chargement frontal	Lave-linge/chargement frontal	
Illustration page	398	398/399	399	
Efficacité et consommation ¹⁾				
Classe d'efficacité énergétique/indice d'efficacité énergétique	A à G / IEE	A/50	A/59	A/68,7
Consommation d'énergie par cycle	kWh	0,37	0,44	0,45
Consommation électrique en mode arrêt / veille / présélection de l'heure / veille connectée	W	-/0,15/1,8/1,0	-/0,15/1,8/1,0	-/0,15/1,8/1,0
Consommation d'eau par cycle	l	43	43	44
Caractéristiques d'utilisation ²⁾				
Classe d'efficacité d'essorage	de A à G	A	B	B
Vitesse d'essorage (pleine charge / demi-charge / quart de charge)	tr/min	1600/1600/1600	1400/1400/1400	1400/1400/1400
Humidité résiduelle ²⁾ (pleine charge / demi-charge / quart de charge)	%	43/42/44	52/53/54	50/50/55
Indice d'efficacité de lavage		1,04	1,04	1,04
Efficacité de rinçage	g/kg	3,90	4,50	4,70
Température maximale dans le linge (pleine charge / demi-charge / quart de charge)	°C	41/39/27	37/36/25	41/40/27
Durée de programme (pleine charge / demi-charge / quart de charge)	min	210/160/155	218/165/165	218/165/165
Durée arrêt automatique	min	10	10	10
Classe de bruit aérien à l'essorage	de A à D	A	A	A
Bruit aérien à l'essorage	dB(A) re 1pW	71	71	69
Type de construction				
Appareil encastrable		-	-	-
Appareil à pose libre avec plan de travail		•	•	•
Appareil à pose libre encastrable sous plan		-	-	-
Charnière ³⁾		g/d/r	g/d/r	g/d/r
Dimensions de l'appareil ⁴⁾				
Hauteur	cm	85	85	85
Largeur	cm	59,5	59,5	59,5
Profondeur (distance au mur comprise)	cm	59,2 (63,8)	59,2 (63,8)	59,2 (63,8)
Hauteur pour encastrement inférieur	cm	85	85	85
Profondeur avec porte ouverte (distance au mur comprise)	cm	105,9	105,9	105,9
Hauteur réglable	mm	20	20	20
Poids à vide	kg	88,5	69	63
Raccordement électrique ⁵⁾				
Tension	V/Hz	400 V 2N~ / 230 V~	400 V 2N~ / 230 V~	230 V~
Puissance raccordée	kW	3,5/2,1	3,5/1,8	2,3
Fusible	A	10/10	10/10	10
Raccordement d'eau				
Tuyau à pression G 3/4"	m	1,50	1,50	1,50
Raccordement possible à l'eau froide l chaude		• -	• •	• -
Pression d'eau	bar	1-10	1-10	1-10
Sécurité et SAV				
Pays de provenance			CH	
Nom et adresse du fabricant			V-ZUG SA, Industriestrasse 66, 6302 Zoug	
SAV effectué par			V-ZUG SA	
Equipement				
Garantie	années	2	2	2
V-ZUG+Home		Wi-Fi	Wi-Fi	Wi-Fi
Lave-linge avec pompe à chaleur		•	-	-
Panneau		Verre acrylique	Verre acrylique	Verre acrylique
Commande		Tactile	Tactile	Tactile
Affichage		Ecran graphique en couleur	Ecran graphique en couleur	Ecran graphique en couleur
Langages de l'affichage sur écran tactile/de texte en clair		9	9	9
Eclairage du tambour		•	•	•
Couleurs 60 °C 400 V 10 A/230 V 16 A	durée en min	75	75	-
Couleurs 60 °C 230 V 10 A	durée en min	92	92	90
Couleurs 60 °C Sprint 400 V 10 A/230 V 16 A	durée en min	39	39	-
Couleurs 60 °C Sprint230 V 10 A	durée en min	48	48	45
Couleurs 40 °C 400 V 10 A/230 V 16 A	durée en min	65	65	-
Couleurs 40 °C 230 V 10 A	durée en min	74	74	75
Couleurs 40 °C Sprint 400 V 10 A/230 V 16 A	durée en min	28	28	-
Couleurs 40 °C Sprint 230 V 10 A	durée en min	35	35	35
Défroissage vapeur Plus Défroissage vapeur		• •	- •	- -
Système d'absorption des vibrations (VAS)		•	•	•
Antia-cariens Protection pour la peau		• •	• •	- -
Réduction automatique de la consommation en chargement partiel		•	•	•
Favoris		•	•	•
Types de textiles		•	•	-
FirstWash		•	•	-
Démarrage différé	h max.	24	24	24
OptiDos		-	□	-
EcoManagement		•	•	-
Câble de raccordement	m	1,8	1,8	1,8
Tuyau d'arrivée d'eau avec Aquastop		•	•	•
Tuyau d'évacuation	m	1,5	1,5	1,5
Plaque d'installation		•	•	•
Hauteur maximale de l'évacuation	m	1,2	1,2	1,2
Autres équipements	voir page	384	384/385	386

Lave-linge Adorina Maisons individuelles et appartements

Marque		V-ZUG SA
Modèle		AdorinaLavage V400
Réf. produit		11044
Capacité nominale	kg	8
Catégorie/type d'appareil		Lave-linge/chargement frontal
Illustration page		420
Efficacité et consommation ¹⁾		
Classe d'efficacité énergétique / indice d'efficacité énergétique	A à G / IEE	C/68,5
Consommation d'énergie par cycle	kWh	0,623
Consommation électrique en mode arrêt / veille / présélection de l'heure / veille connectée	W	-/0,44/0,64/-
Consommation d'eau par cycle	l	41
Caractéristiques d'utilisation ³⁾		
Classe d'efficacité d'essorage	de A à G	B
Vitesse d'essorage (pleine charge / demi-charge / quart de charge)	tr/min	1400/1400/1400
Humidité résiduelle ²⁾ (pleine charge / demi-charge / quart de charge)	%	53/53/53
Indice d'efficacité de lavage		1,04
Efficacité de rinçage	g/kg	4,90
Température maximale dans le linge (pleine charge / demi-charge / quart de charge)	°C	41/35/22
Durée de programme (pleine charge / demi-charge / quart de charge)	min	218/167/167
Durée arrêt automatique	min	0
Classe de bruit aérien à l'essorage	de A à D	A
Bruit aérien à l'essorage	dB(A) re 1pW	71
Type de construction		
Appareil encastrable		-
Appareil à pose libre avec plan de travail		●
Appareil à pose libre encastrable sous plan		-
Charnière ³⁾		g/r
Dimensions de l'appareil ⁴⁾		
Hauteur	cm	84
Largeur	cm	60
Profondeur	cm	59
Hauteur réglable	mm	9
Poids à vide	kg	71
Raccordement électrique ⁵⁾		
Tension	V/Hz	230~
Puissance raccordée	kW	2,2
Fusible	A	10
Raccordement d'eau		
Tuyau à pression G 3/4"	m	1,5
Raccordement possible à l'eau froide chaude		● -
Pression d'eau	bar	1-10
Sécurité et SAV		
Pays de provenance		TR
Nom et adresse du fabricant		V-ZUG SA, Industriestrasse 66, 6302 Zoug
SAV effectué par		V-ZUG SA
Équipement		
Garantie	années	2
Synthétiques		
40 °C Court	durée en min	79
Mixte		
40 °C	durée en min	121
Laine		
40 °C	durée en min	60
Jeans		
40 °C	durée en min	151
Chemises		
40 °C	durée en min	136
Délicat		
30 °C	durée en min	62
Sprint		
30 °C	durée en min	28
Lavage à froid		
20 °C	programme supplémentaire	●
Réduction automatique de la consommation en chargement partiel		-
Démarrage différé	h max.	24
Affichage		Affichage numérique
Commutateur rotatif		●
Réduction automatique de la consommation en mode veille		●
Câble de raccordement	m	1,5
Tuyau d'arrivée à pression en caoutchouc	m	1,5
Aquastop		●
Tuyau d'évacuation	m	1,5
Hauteur maximale de l'évacuation	m	1
Autres équipements	voir page	405

● disponible | ○ en option | - non disponible

¹⁾ Valeurs de consommation établies selon la norme EN 60456 en vigueur. Les valeurs ici indiquées sont des valeurs pondérées à pleine charge / demi-charge / quart de charge, en programme Eco 40-60.

²⁾ Un degré de déshumidification de 100% signifie que 1 kg de linge (poids à sec) contient encore 1 kg d'eau après l'essorage. Plus le pourcentage est faible, moins le linge est humide.

³⁾ Charnière: g = à gauche, d = à droite, r = réversible | Exemple: g/r correspond à un appareil livré avec charnière à gauche, mais réversible.

⁴⁾ Dimension de la niche s'il s'agit d'un appareil pour encastrement inférieur. Pour d'autres dimensions, consulter les catalogues.

⁵⁾ Les possibilités de commutation sont détaillées dans les catalogues.

Remarque: état des données 01/2024. Sous réserve de modifications.



La présente déclaration de marchandise standardisée correspond aux directives publiées par la FEA, l'association Suisse pour les appareils électrodomestiques, en collaboration avec des organisations des consommateurs.

Sèche-linge à pompe à chaleur Adora Maisons individuelles et appartements

Marque	V-ZUG SA			
	AdoraSéchage V6000	CombiAdoraSéchage V4000 DualDry	AdoraSéchage V4000	AdoraSéchage V2000
Réf. produit	12019	12014	12018	12017
Capacité nominale	kg 7	7	7	7
Catégorie/type d'appareil avec/sans tambour automatique	Sèche-linge par condensation avec pompe à chaleur	Sèche-linge par condensation avec pompe à chaleur	Sèche-linge par condensation avec pompe à chaleur	Sèche-linge par condensation avec pompe à chaleur
Illustration page	409	409	410	410
Efficacité et consommation ¹⁾				
Classe d'efficacité énergétique	de A+++ à D A+++	A++	A+++	A+++
Consommation d'énergie annuelle	kWh 138	195	138	154
Consommation d'énergie du programme coton standard à pleine charge/charge partielle	kWh 1,12/0,65	1,57/0,94	1,12/0,65	1,26/0,73
Consommation électrique en mode arrêt/laissé sur marche	W 0,09/2,6	0,09/2,6	0,09/2,6	0,09/2,6
Durée arrêt automatique	min 10	10	10	10
Programme standard auquel se rapportent les informations sur l'étiquette et dans la fiche technique	Programme standard (flèche sur le panneau)	Programme standard (flèche sur le panneau)	Programme standard (flèche sur le panneau)	Programme standard (flèche sur le panneau)
Caractéristiques d'utilisation				
Durée pondérée du programme coton standard ¹⁾	min 126	80	126	112
Durée du programme à pleine charge/charge partielle	min 162/99	104/62	162/99	146/86
Classe d'efficacité de condensation ¹⁾	de A à G A	A	A	A
Efficacité de condensation pondérée ¹⁾	% 93	92<	93	91
Efficacité de condensation moyenne à pleine charge/charge partielle	% 93/93	94/91	93/93	92/92
Bruit aérien ²⁾	dB(A) re 1 pW 62	66	62	64
Type de construction				
Appareil encastrable	●	●	●	●
Appareil à pose libre avec plan de travail pose en colonne	● ●	● ●	● ●	● ●
Appareil à pose libre encastrable sous plan	●	●	●	●
Charnière ³⁾	g/d/r	g/d/r	g/d/r	g/d/r
Dimensions de l'appareil ⁴⁾				
Hauteur	cm 85	85	85	85
Largeur	cm 59,5	59,5	59,5	59,5
Profondeur (distance au mur comprise)	cm 60/61	60/61	60/61	60/61
Hauteur pour encastrement inférieur	cm 86	86	86	86
Profondeur avec porte ouverte (distance au mur comprise)	cm 120	120	120	120
Hauteur réglable	mm 20	20	20	20
Poids à vide	kg 52	57,5	52	54
Raccordement électrique ⁵⁾				
Tension	V/Hz 230 V~	230 V~	230 V~	230 V~
Puissance raccordée	kW 1,05	1,1	1,05	0,75
Fusible	A 10	10	10	10
Sécurité et SAV				
Pays de provenance	CH			
Nom et adresse du fabricant	V-ZUG SA, Industriestrasse 66, 6302 Zoug			
SAV effectué par	V-ZUG SA			
Equipement				
Garantie	années 2	2	2	2
V-ZUG-Home	Wi-Fi	Wi-Fi	Wi-Fi	Wi-Fi
Système de condensation de l'air avec pompe à chaleur	●	●	●	●
Séchage à air ambiant	–	●	–	–
Panneau	Verre acrylique	Verre acrylique	Verre acrylique	Verre acrylique
Commande	Tactile	Tactile	Tactile	Tactile
Affichage	Ecran graphique en couleur	Ecran graphique en couleur	Ecran graphique en couleur	Ecran graphique en couleur
Langue de l'affichage de texte en clair	9	9	9	9
Programme automatique Types de textiles	●	●	●	●
SilentPlus	●	–	–	–
Eco	●	–	–	–
Programme Sprint en sélection supplémentaire	●	–	–	–
InverserPlus	●	●	●	●
Démarrage différé	h max. 24	24	24	24
Séchage avec minuterie	min 10–120	10–120	10–120	10–120
Réduction automatique de la consommation en mode veille	●	●	●	●
Ouverture panoramique de ø 42 cm et éclairage du tambour	●	●	●	●
Tuyau d'évacuation	m 2,5	2,5	2,5	2,5
Hauteur maximale de l'évacuation	m 1,2	1,2	1,2	1,2
Câble de raccordement	m 1,9	1,9	1,9	1,9
Plaque d'installation	●	●	●	●
Autres équipements	voir page 395	395	396	396

● disponible | ◊ en option | – non disponible

¹⁾ Valeurs établies selon la norme EN 61121 en vigueur. La consommation annuelle d'énergie se base sur 160 cycles de séchage en programme coton standard à pleine charge et charge partielle ainsi que sur la consommation dans les modes à faible puissance.

²⁾ En programme coton standard à pleine charge

³⁾ Charnière: g = à gauche, d = à droite, r = réversible

Exemple: g/r correspond à un appareil livré avec charnière à gauche, mais réversible.

⁴⁾ Les dimensions indiquées sont les dimensions minimales pour la niche d'encastrement inférieur. Pour d'autres dimensions, consulter les catalogues.

⁵⁾ Les possibilités de commutation sont détaillées dans les catalogues.

Remarque: état des données 01/2024. Sous réserve de modifications.

Sèche-linge à pompe à chaleur Adorina Maisons individuelles et appartements

Marque		V-ZUG SA
Modèle		AdorinaSéchage V400
Réf. produit		12028
Capacité nominale	kg	8
Catégorie/type d'appareil avec/sans tambour automatique		Sèche-linge par condensation avec pompe à chaleur
Illustration page		424
Efficacité et consommation ¹⁾		
Classe d'efficacité énergétique	de A+++ à D	A+++
Consommation d'énergie annuelle		176,7
Consommation d'énergie du programme coton standard à pleine charge/charge partielle	kWh	1,42/0,83
Consommation électrique en mode arrêt/laissé sur marche	W	0,4/1
Durée arrêt automatique	min	30
Programme standard auquel se rapportent les informations sur l'étiquette et dans la fiche technique		Programme standard (flèche sur le panneau)
Caractéristiques d'utilisation		
Durée pondérée du programme coton standard ¹⁾	min	144
Durée du programme à pleine charge/charge partielle	min	184/114
Classe d'efficacité de condensation ¹⁾	de A à G	A
Efficacité de condensation pondérée ¹⁾	%	91
Efficacité de condensation moyenne à pleine charge/charge partielle	%	91/91
Bruit aérien ²⁾	dB(A) re 1 pW	62
Type de construction		
Appareil encastrable		–
Appareil à pose libre avec plan de travail		●
Appareil à pose libre encastrable sous plan		–
Appareil à pose libre pour colonne de lavage/séchage		●
Charnière ³⁾	g/d/r	g/r
Dimensions de l'appareil ⁴⁾		
Hauteur	cm	84,6
Largeur	cm	59,5
Profondeur	cm	64,8
Hauteur réglable	mm	18
Poids à vide	kg	51
Raccordement électrique ⁵⁾		
Tension	V/Hz	230~
Puissance raccordée	kW	0,8
Fusible	A	10
Sécurité et SAV		
Pays de provenance		TR
Nom et adresse du fabricant		V-ZUG SA, Industriestrasse 66, 6302 Zoug
SAV effectué par		V-ZUG SA
Equipement		
Garantie	années	2
Système de condensation de l'air avec pompe à chaleur		●
Commande		Commutateur rotatif
Affichage		Affichage numérique
Démarrage différé	h max.	24
Séchage avec minuterie	min	10 à 160
Pompe réservoir pour évacuation de l'eau de condensation		● ●
Câble de raccordement	m	1,5
Hauteur maximale de l'évacuation	m	0,8
Tuyau d'évacuation	m	1,6
Programme Sprint		●
Autres équipements	voir page	408

● disponible | ○ en option | – non disponible

¹⁾ Valeurs établies selon la norme EN 61121 en vigueur. La consommation annuelle d'énergie se base sur 160 cycles de séchage en programme coton standard à pleine charge et charge partielle ainsi que sur la consommation dans les modes à faible puissance.

²⁾ En programme coton standard à pleine charge

³⁾ Charnière: g = à gauche, d = à droite, r = réversible

Exemple: g/r correspond à un appareil livré avec charnière à gauche, mais réversible.

⁴⁾ Les dimensions indiquées sont les dimensions minimales pour la niche d'encastrement inférieur. Pour d'autres dimensions, consulter les catalogues.

⁵⁾ Les possibilités de commutation sont détaillées dans les catalogues.

Remarque: état des données 01/2024. Sous réserve de modifications.



La présente déclaration de marchandise standardisée correspond aux directives publiées par la FEA, l'association Suisse pour les appareils électrodomestiques, en collaboration avec des organisations des consommateurs.

Lave-linge Unimatic Buanderies collectives et petites entreprises

Marque	V-ZUG SA		
Modèle	UnimaticLavage V4000		UnimaticLavage V2000
Réf. produit	11020		11019
Capacité nominale	kg	8	8
Catégorie/type d'appareil	Lave-linge/chargement frontal		Lave-linge/chargement frontal
Illustration page	434		434
Efficacité et consommation ¹⁾			
Classe d'efficacité énergétique / indice d'efficacité énergétique	A à G / IEE	B/59	B/59
Consommation d'énergie par cycle	kWh	0,536	0,536
Consommation électrique en mode arrêt / veille / présélection de l'heure / veille connectée	W	–/0,49/na/na	–/0,49/na/na
Consommation d'eau par cycle	l	45	45
Caractéristiques d'utilisation			
Classe d'efficacité d'essorage	de A à G	B	B
Vitesse d'essorage (pleine charge / demi-charge / quart de charge)	tr/min	1500/1500/1500	1500/1500/1500
Humidité résiduelle ²⁾ (pleine charge / demi-charge / quart de charge)	%	50/50/52	50/50/52
Indice d'efficacité de lavage		1,043	1,043
Efficacité de rinçage	g/kg	4,6	4,6
Température maximale dans le linge (pleine charge / demi-charge / quart de charge) °C		36/36/23	36/36/23
Durée de programme (pleine charge / demi-charge / quart de charge)	min	218/165/165	218/165/165
Classe de bruit aérien à l'essorage	de A à D	A	A
Bruit aérien à l'essorage	dB(A) re 1pW	67 EPW-K	66 EPW-K
Type de construction			
Appareil encastrable		–	–
Appareil à pose libre avec plan de travail		●	●
Appareil à pose libre encastrable sous plan		–	–
Charnière ³⁾		g/d/r	g/d/r
Dimensions de l'appareil ⁴⁾			
Hauteur	cm	90	90
Largeur	cm	66	66
Profondeur (distance au mur comprise)	cm	70 (73)	70 (73)
Profondeur avec porte ouverte (distance au mur comprise)	cm	113	113
Hauteur réglable	mm	20	20
Poids à vide	kg	79	79
Raccordement électrique ⁵⁾			
Tension	V/Hz	400 2N–	400 2N–
Puissance raccordée	kW	4,3	4,3
Fusible	A	10	10
Raccordement d'eau			
Tuyau à pression G 3/4"	m	1,25	1,25
Raccordement possible à l'eau froide chaude		● ○	● –
Pression d'eau	bar	1–10	1–10
Sécurité et SAV			
Pays de provenance	CH		
Nom et adresse du fabricant	V-ZUG SA, Industriestrasse 66, 6302 Zoug		
SAV effectué par	V-ZUG SA		
Equipement			
Garantie	années	2	2
Couleurs			
60 °C/40 °C	durée en min	70/62	73/65
60 °C Sprint/40 °C Sprint	durée en min	39/29	39/29
Laine			
30 °C/lavage à la main 20 °C durée	en min	48/45	48/45
Réduction automatique de la consommation en chargement partiel		●	●
Défroissage vapeur		●	–
Anti-acariens Protection pour la peau		● ●	– –
Système d'absorption des vibrations (VAS)		●	●
Tambour douceur		●	●
Détecteur de salissure		●	–
Commande		Tip and go	Tip and go
Langues		9	–
Affichage		Texte en clair, 2 lignes	Numérique, 4 chiffres
Démarrage différé	h max.	24	24
Réduction automatique de la consommation en mode veille		●	●
Câble de raccordement	m	1,8	1,8
Tuyau métallique blindé avec filtre	m	1,25	1,25
Tuyau d'évacuation	m	1,5	1,5
Plaque d'installation		●	●
Hauteur maximale de l'évacuation	m	1,2	1,2
Autres équipements	voir page	418	418

● disponible | ○ en option | – non disponible

¹⁾ Valeurs de consommation établies selon la norme EN 60456 en vigueur. Les valeurs ici indiquées sont des valeurs pondérées à pleine charge / demi-charge / quart de charge, en programme Eco 40-60.

²⁾ Un degré de déshumidification de 100% signifie que 1 kg de linge (poids à sec) contient encore 1 kg d'eau après l'essorage. Plus le pourcentage est faible, moins le linge est humide.

³⁾ Charnière: g = à gauche, d = à droite, r = réversible

Exemple: g/r correspond à un appareil livré avec charnière à gauche, mais réversible.

⁴⁾ Dimension de la niche s'il s'agit d'un appareil pour encastrement inférieur. Pour d'autres dimensions, consulter les catalogues.

⁵⁾ Les possibilités de commutation sont détaillées dans les catalogues.

Remarque: état des données 01/2024. Sous réserve de modifications.

Sèche-linge Unimatic Buanderies collectives et petites entreprises

Marque	V-ZUG SA	
Modèle	UnimaticSéchage V4000	UnimaticLavage V2000
Réf. produit	12008	12007
Capacité nominale	kg 7	7
Catégorie/type d'appareil avec/sans tambour automatique	Sèche-linge par condensation avec pompe à chaleur	Sèche-linge par condensation avec pompe à chaleur
Illustration page	442	442
Efficacité et consommation ¹⁾		
Classe d'efficacité énergétique	de A+++ à D A++	A++
Consommation d'énergie annuelle	208	206
Consommation d'énergie du programme coton standard à pleine charge/charge partielle	kWh 1,70/1	1,66/1
Consommation électrique en mode arrêt/laissé sur marche	W 0,1/2,5	0,09/2,5
Durée arrêt automatique	min 30	30
Programme standard auquel se rapportent les informations sur l'étiquette et dans la fiche technique	Séchage normal	Séchage normal
Caractéristiques d'utilisation		
Durée pondérée du programme coton standard ¹⁾	min 72	75
Durée du programme à pleine charge/charge partielle	min 91/58	95/60
Classe d'efficacité de condensation ¹⁾	de A à G A	A
Efficacité de condensation pondérée ¹⁾	% 92	92
Efficacité de condensation moyenne à pleine charge/charge partielle	% 94/91	92/92
Bruit aérien ²⁾	dB(A) re 1 pW 66	66
Type de construction		
Appareil encastrable	–	–
Appareil à pose libre avec plan de travail	●	●
Appareil à pose libre encastrable sous plan	–	–
Appareil à pose libre pour colonne de lavage/séchage	●	●
Charnière ³⁾	g/d/r	g/d/r
Dimensions de l'appareil ⁴⁾		
Hauteur	cm 90	90
Largeur	cm 66	66
Profondeur (distance au mur comprise)	cm 81 (87)	81 (87)
Profondeur avec porte ouverte (distance au mur comprise)	cm 137	137
Hauteur réglable	mm 15	15
Poids à vide	kg 94	94
Raccordement électrique ⁵⁾		
Tension	V/Hz 400 3N~	400 3N~
Puissance raccordée	kW 1,5	1,2
Fusible	A 10	10
Sécurité et SAV		
Pays de provenance	CH	
Nom et adresse du fabricant	V-ZUG SA, Industriestrasse 66, 6302 Zoug	
SAV effectué par	V-ZUG SA	
Equipement		
Garantie	années 2	2
Système de condensation de l'air avec pompe à chaleur	●	●
Commande	Tip and go	Tip and go
Affichage	Texte en clair, 2 lignes	Numérique, 4 chiffres
Langues	9	–
Programme automatique Types de textiles	●	–
Extra doux	●	–
Laine soie	● ●	● ○
Démarrage différé	h max 24	24
Séchage avec minuterie	min 10–90	10–90
Réduction automatique de la consommation en mode veille	●	●
Volume du tambour	l 158	158
Ouverture automatique de la porte	●	●
Niveau sonore	dB(A) 66	66
Autres équipements	voir page 426	426

● disponible | ○ en option | – non disponible

¹⁾ Valeurs établies selon la norme EN 61121 en vigueur. La consommation annuelle d'énergie se base sur 160 cycles de séchage en programme coton standard à pleine charge et charge partielle ainsi que sur la consommation dans les modes à faible puissance.

²⁾ En programme coton standard à pleine charge

³⁾ Charnière: g = à gauche, d = à droite, r = réversible

Exemple: g/r correspond à un appareil livré avec charnière à gauche, mais réversible.

⁴⁾ Les dimensions indiquées sont les dimensions minimales pour la niche d'encastrement inférieur. Pour d'autres dimensions, consulter les catalogues.

⁵⁾ Les possibilités de commutation sont détaillées dans les catalogues.

Remarque: état des données 01/2024. Sous réserve de modifications.



La présente déclaration de marchandise standardisée correspond aux directives publiées par la FEA, l'association Suisse pour les appareils électrodomestiques, en collaboration avec des organisations des consommateurs.





































Systemes de paiement

Marque		V-ZUG SA					
Type d'appareil		Système à carte		Pièces / jetons		Système de paiement numérique	
		Appareil double	Appareil individuel	Appareil double	Appareil individuel	Ecran	Satellite
Type ou désignation commerciale		CardSystem CS	CardSystem CS	CoinSystem COS	CoinSystem COS	Pad 3	Sat 2
Nom/référence du modèle		82A	81A	246	245	13001	13002
Illustration	page	435	435	435	435	432	437
Type de construction		Montage mural	Montage mural	Montage mural	Montage mural	Montage mural	Montage mural
Dimensions							
Hauteur	cm	22,5	22,5	32	32	155	165-186
Largeur	cm	25,5	25,5	17	17	210	38
Profondeur	cm	10,5	10,5	17	17	80	73
Poids à vide	kg	2,8	2,6	5,0	4,8	0,9	0,5
Equipement							
Types de pièces	nombre	–	–	10	10	–	–
Carte RFID (sans contact)		●	●	–	–	–	–
Câble de raccordement	m	1 par appareil	1	1 par appareil	1	2	–
Kit d'installation (vis, tampons)		●	●	●	●	●	●
Carte d'installation (Test Card)		●	●	–	–	–	–
Raccordement électrique							
Tension	V	400 3N~/ 230~	400 3N~/ 230~	400 3N~/ 230~	400 3N~/ 230~	230~	400 3N~
Puissance raccordée	W	9	6	12	10	7	6
Fusible	A	16	16	16	16	16	16
Sécurité et SAV							
Conforme aux normes de sécurité suisses			Ⓢ Testé par Electrosuisse				CE
Pays de provenance			CH				CH
Garantie: durée, étendue			2 ans de garantie totale				Prestations de garantie fournies par eeproperty SA en cas de contrat d'exploitation actif
SAV effectué par					V-ZUG SA		
Norm et adresse du fabricant					V-ZUG SA, Industriestrasse 66, 6302 Zoug		























● disponible | ◊ en option | – non disponible | **Remarque:** état des données 01/2024. Sous réserve de modifications. Pour les appareils exposés, l'étiquette-énergie renseigne sur les données effectives. Tous les appareils de V-ZUG sont fournis avec mode d'emploi et notice d'installation en français, en allemand et en italien.

Vue d'ensemble de nos applications











Fours à vapeur, fours combinés vapeur et fours à vapeur Combair

	Cuisson à la vapeur Idéal pour préparer différents aliments tout en préservant leurs qualités.		Gril Pour griller et toaster des aliments plats, ou encore pour gratiner.		Favoris Pour sauvegarder simplement les programmes préférés et y accéder rapidement.
	PowerVapeur Préparation rapide et douce à la vapeur et aux micro-ondes.		Gril-chaueur tournante Pour rôtir de grosses pièces de viande.		Recettes Recettes préprogrammées tirées de livres de recettes pour trouver l'inspiration.
	Air chaud Parfait pour cuire de petites pâtisseries sur plusieurs niveaux.		Micro-ondes Pour réchauffer et décongeler des plats.		Recettes personnelles Pour sauvegarder sur l'appareil ses combinaisons personnelles de modes de cuisson.
	Air chaud humide Idéal pour les pâtisseries et les rôtis - l'humidité de l'aliment est conservée.		Régénération Pour réchauffer en douceur des plats cuisinés.		Hygiène Pour stériliser les récipients, les biberons et les pots à confiture.
	Air chaud avec vapeur Cuisson uniforme et plus rapide du plat, qui reste juteux.		Régénération automatique Pour réchauffer des plats cuisinés en mode automatique, sans réglages manuels.		Bien-être Préparer des serviettes rafraîchissantes, des compresses chaudes ou des pierres de massage, pour un pur moment de détente.
	Power air chaud avec vapeur Cuisson rapide grâce à un apport de vapeur et aux micro-ondes.		PowerRégénération Combinaison optimale pour réchauffer des plats préparés.		Chauffe-assiettes Fonction pratique pour chauffer les assiettes.
	Power air chaud Cuisson rapide grâce à l'air chaud et aux micro-ondes.		Décongélation Décongélation douce des aliments.		Préchauffage rapide Préchauffage rapide de l'espace de cuisson.
	Air chaud eco Cuisson économe pour les gratins et les plats braisés.		Rôtissage doux Pour préparer en douceur des pièces de viande de qualité.		Nettoyage Programmes de nettoyage automatique avec et sans détergent.
	PizzaPlus Pour des fonds de pizza et de tarte particulièrement croustillants.		Vacuisine Cuisson lente des plats sous vide, à basse température.		Passage automatique heure d'été/d'hiver L'horloge passe automatiquement à l'heure d'été ou d'hiver.
	Chaleur voûte et sole Cuisson et rôtissage traditionnels.		Cuisiner pro Phase de vapeur automatique, pour un pain digne des meilleurs boulangers.		Sabbat Permet une durée d'utilisation pouvant aller jusqu'à 78 heures.
	Chaleur voûte et sole humide L'humidité de l'aliment à cuire est préservée.		Maintien au chaud Pour maintenir les plats au chaud immédiatement après leur préparation.		V-ZUG-Home Appareil connectable en réseau.
	Chaleur voûte et sole eco Cuisson économe, adaptée aux gratins et aux plats braisés.		CuissonMatic avec CCS Détection de la taille et de la forme de l'aliment pour adapter la durée et la température de cuisson.		
	Chaleur de sole Parfait pour une cuisson complémentaire des fonds de tartes et de pizzas et la préparation de conserves.		EasyCook Conseils de réglage optimal pour de nombreux aliments et plats.		



Fours et cuisinières

 Air chaud Parfait pour cuire de petites pâtisseries sur plusieurs niveaux.	 Chaleur de sole Parfait pour une cuisson complémentaire des fonds de tartes et de pizzas et la préparation de conserves.	 Recettes Recettes préprogrammées tirées de livres de recettes pour trouver l'inspiration.
 Air chaud humide Idéal pour les pâtisseries et les rôtis - l'humidité de l'aliment est conservée.	 Gril Pour griller et toaster des aliments plats, ou encore pour gratiner.	 Recettes personnelles Pour sauvegarder sur l'appareil ses combinaisons personnelles de modes de cuisson.
 Air chaud eco Cuisson économe pour les gratins et les plats braisés.	 Gril-chaaleur tournante Pour rôtir de grosses pièces de viande.	 Chauffe-assiettes Fonction pratique pour chauffer les assiettes.
 PizzaPlus Pour des fonds de pizza et de tarte particulièrement croustillants.	 Maintien au chaud Pour maintenir les plats au chaud immédiatement après leur préparation.	 Préchauffage rapide Préchauffage rapide de l'espace de cuisson.
 Chaleur voûte et sole Cuisson et rôtissage traditionnels.	 CuissonMatic avec CCS Détection de la taille et de la forme de l'aliment pour adapter la durée et la température de cuisson.	 Passage automatique heure d'été/d'hiver L'horloge passe automatiquement à l'heure d'été ou d'hiver.
 Chaleur voûte et sole humide L'humidité de l'aliment à cuire est préservée.	 Rôtissage doux Pour préparer en douceur des pièces de viande de qualité.	 Sabbat Permet une durée d'utilisation pouvant aller jusqu'à 78 heures.
 Chaleur voûte et sole eco Cuisson économe, adaptée aux gratins et aux plats braisés.	 EasyCook Conseils de réglage optimal pour de nombreux aliments et plats.	 V-ZUG-Home Appareil connectable en réseau.
 Chaleur de voûte Pour gratiner et dorer des plats.	 Favoris Pour sauvegarder simplement les programmes préférés et y accéder rapidement.	

















Tiroirs chauffants

 Chauffe-assiettes Fonction pratique pour chauffer les assiettes.	 Eclairage intérieur Eclairage optimal de l'espace intérieur grâce à des lampes à LED.	 Sabbat Permet une durée d'utilisation pouvant aller jusqu'à 72 heures. L'éclairage est désactivé.
 Chauffe-tasses Idéal pour chauffer les tasses et les verres.	 Rôtissage doux Parfait pour terminer la cuisson ou cuire à basse température des pièces de viande petites ou moyennes.	 Élément coulissant à sortie totale Le tiroir s'ouvre complètement, ce qui permet de le remplir et de le vider facilement.
 Maintien au chaud Pour maintenir les plats au chaud immédiatement après leur préparation.	 Levée de la pâte Faire lever la pâte de manière professionnelle, pour des pains dignes des meilleurs boulangers.	 Grille Pour placer les plats ou la vaisselle sur deux niveaux.
 Yaourts Le mode de préparation parfait pour les yaourts.	 Minuterie Arrêt automatique une fois le temps programmé écoulé.	
 Favoris Pour sauvegarder simplement son programme préféré.	 Désactivation de sécurité Arrêt automatique au bout de 12 heures.	

Tiroirs sous vide

 Pince de maintien du sachet Permet de maintenir le sachet pendant la mise sous vide, pour éviter qu'il ne glisse.	 Mise sous vide externe Parfait pour la mise sous vide externe de bouteilles en verre.	 Butée de tiroir Butée du tiroir en position entièrement ouverte.
 Quatre niveaux de mise sous vide Quatre niveaux au choix, pour une mise sous vide en douceur des aliments.	 Support pour sachet Facilite la manipulation de petits sachets de mise sous vide.	
 Trois niveaux de scellement Trois niveaux au choix pour sceller ses sachets.	 Élément coulissant à sortie totale Le tiroir s'ouvre complètement, ce qui permet de le remplir et de le vider facilement.	



























Micro-ondes

 Micro-ondes Pour réchauffer et décongeler des plats.	 Gril-chaaleur tournante Pour rôtir de grosses pièces de viande.	 Chauffage et réchauffage Chauffer et réchauffer directement des plats ou des boissons.
 Air chaud Idéal pour les pâtisseries et les rôtis.	 Gril avec micro-ondes Idéal pour les aliments à griller plats, ou encore pour gratiner.	 Bien-être Pour préparer des serviettes rafraîchissantes, des compresses chaudes ou des pierres de massage.
 PizzaPlus Pour des fonds de pizza et de tarte particulièrement croustillants.	 Gril-chaaleur tournante avec micro-ondes Idéal pour cuire rapidement un poulet entier ou une pièce de viande volumineuse.	 Favoris Pour sauvegarder simplement les programmes préférés.
 Air chaud avec micro-ondes Idéal pour cuire rapidement des gratins et soufflés contenant beaucoup de liquide.	 Gril à air chaud avec micro-ondes Application pour la cuisson de divers plats.	 Recettes personnelles Pour sauvegarder sur l'appareil ses combinaisons personnelles de modes de cuisson.
 PizzaPlus avec micro-ondes Idéal pour la cuisson rapide de tartes et autres plats avec un fond croustillant.	 EasyCook Des aides au réglage permettent d'obtenir un résultat optimal pour de nombreux aliments.	 V-ZUG-Home Appareil connectable en réseau.
 Gril Pour griller et toaster des aliments plats.	 Décongélation Décongélation rapide et douce des aliments.	

Machines à café automatiques

 Café La variante internationale de l'espresso italien.	 Cappuccino Le plaisir intense du café associé à une mousse de lait.	 Eau chaude Optimal pour préparer un thé.
 Espresso Café court au goût intense.	 Latte macchiato Un espresso simple, avec du lait chaud et une abondante mousse de lait.	 Intensité du café Cinq niveaux d'intensité au choix.
 2 tasses Double quantité – à préparer dans une ou deux tasses.	 Café au lait Un espresso simple avec du lait chaud, recouvert d'une fine couche de mousse.	 Volume de tasse Cinq volumes de tasse au choix.





























Plans de cuisson

 AutoPowerPlus Automatique: performance maximale de la zone de cuisson jusqu'au point d'ébullition.	 Fonction Fondre Pour faire fondre doucement du beurre, du chocolat, du miel, etc. à environ 40 °C.	 Mode Professionnel Pour modifier la puissance de cuisson en déplaçant l'ustensile sur le plan de cuisson.
 PowerPlus Performance maximale de la zone de cuisson jusqu'au point d'ébullition.	 Fonction Eau frémissante Pour faire cuire des saucisses, des quenelles, etc. dans une eau frémissante, en dessous du point d'ébullition.	 FonctionMémoire Pour reprendre automatiquement les réglages vers une autre zone de cuisson.
 Touche Pause Réglage temporaire des zones de cuisson au niveau 1 pendant 10 minutes au maximum.	 Optimal pour la viande Sélectionne automatiquement la température de cuisson optimale pour la viande.	 Détection de la présence d'une casserole Détection de fonds de poêles/casseroles d'un diamètre d'au moins 10 à 22 cm.
 Maintien au chaud Maintient les plats au chaud après leur cuisson, à environ 65 °C.	 Optimal pour les légumes Sélectionne automatiquement la température de cuisson optimale pour les légumes.	 Détection automatique de la présence d'une casserole La bobine à induction détecte automatiquement la présence d'une casserole.
 Départ rapide automatique Performance maximale pour démarrer la cuisson, puis retour au niveau précédemment sélectionné.	 Optimal pour le poisson Sélectionne automatiquement la température de cuisson optimale pour le poisson.	 Fonction Teppan Yaki Détection automatique de la plaque Teppan Yaki.
 Minuterie sonore Peut être utilisée à tout moment, indépendamment de toutes les autres fonctions.	 Commande par slider Un glissement de doigt suffit – simple et ergonomique.	 OptiLink La hotte d'aspiration se règle automatiquement en échangeant des données avec le plan de cuisson.
 Durée de fonctionnement avec fonction d'arrêt Permet d'éteindre automatiquement une zone de cuisson après une durée déterminée.	 Réglage du signal sonore des touches Modification ou désactivation du volume du signal sonore des touches.	 GuidedCooking Aide pour la préparation de plats, pour une cuisine sans stress.
 Fonction bridge Pour associer et régler simultanément deux zones de cuisson individuelles situées l'une derrière l'autre.	 Protection pour le nettoyage Brève désactivation du panneau de commande pour permettre le nettoyage des éléments.	 V-ZUG-Home Appareil connectable en réseau.
 Fonction bridge automatique Plusieurs bobines à induction s'activent automatiquement en même temps.	 OptiClean Recouvrir la surface de cuisson d'eau et laisser agir 10 minutes à 70 °C.	





















Hottes d'aspiration

	Evacuation d'air La vapeur est éliminée vers l'extérieur par un conduit d'évacuation.		Niveau intensif Pour une brève aspiration intensive des vapeurs et fumées, p. ex. lorsque l'on fait griller un aliment.		OptiLink La hotte d'aspiration se règle automatiquement en échangeant des données avec le plan de cuisson.
	Recyclage d'air La vapeur est aspirée à travers un filtre à charbon actif, et l'air purifié est rejeté dans la pièce.		Automatisme de marche à vide Pour continuer à éliminer les odeurs persistantes pendant 5 à 20 minutes.		ComfortFix Pour retirer facilement les filtres à graisse aimantés, en toute sécurité.
	FlexLED Des LED à couleur réglable, pour un éclairage harmonieux.		Nettoyage des filtres à graisse Témoin de nettoyage des filtres à graisse métalliques.		Aspiration périphérique Les vapeurs sont évacuées à grande vitesse grâce à un périmètre d'aspiration.
	Fonction de variateur L'intensité des LED peut être modifiée.		Saturation du filtre à charbon Témoin de saturation du filtre à charbon actif.		
	SilentPlus Fonctionnement particulièrement silencieux grâce à une isolation spéciale de la hotte.		Protection pour le nettoyage Brève désactivation du panneau de commande pour permettre le nettoyage des éléments.		

Lave-vaisselle

	Automatique Des capteurs intelligents permettent d'économiser l'eau et l'énergie.		Intensif Programme pour une vaisselle très sale, y compris les poêles.		EcoManagement Informe sur la consommation d'eau et d'énergie des programmes.
	Verres à vin Programme doux avec SteamFinish – parfait pour les verres à vin.		Fondue/Raclette Pour nettoyer parfaitement les caquelons et les poêlons à raclette.		Verres à bière Nettoyage sans rince-éclat – pour un col de mousse parfait.
	Dégustation de vin Pour neutraliser les arômes dans les verres à vin.		Hygiène Pour les objets particulièrement sensibles, comme les planches à découper et les biberons.		Jouets Nettoyage hygiénique grâce à une phase de trempage et une haute température.
	SteamFinish Après le séchage, de la vapeur pure assure un fini impeccable.		Prélavage Empêche les résidus de sécher lorsqu'on reporte le démarrage du programme.		Matières plastiques Programme spécial pour un séchage efficace de la vaisselle en plastique.
	Silence Ce programme est tellement silencieux qu'on l'entend à peine.		Entretien de l'appareil Dégraisse et nettoie l'intérieur et les composants de l'appareil.		Filtre à graisse Pour le nettoyage des filtres à graisse métalliques de votre hotte d'aspiration.
	Quotidien court Programme rapide pour une vaisselle normalement sale, y compris les poêles.		Chargement partiel Pour économiser de l'eau et de l'énergie lorsque le lave-vaisselle n'est pas complètement plein.		PrélavagePlus Empêche les mauvaises odeurs de se développer dans le lave-vaisselle lorsqu'on reporte le démarrage du programme.
	Court Programme rapide pour une vaisselle à apéritif peu sale.		Eco Privilégie l'économie d'énergie plutôt que la rapidité du programme.		IntensifPlus Programme spécial pour une vaisselle très sale, y compris les poêles.
	Programme Fête Une vaisselle propre en 11 minutes seulement.		Economie d'énergie Programme supplémentaire – réduit la température pour économiser de l'énergie.		Chauffe-assiettes Programme spécial pour préchauffer de la vaisselle au lave-vaisselle.
	Sprint Programme ultra-rapide pour une vaisselle à apéritif peu sale.		Démarrage différé Démarrage automatique différé jusqu'à 24 h.		V-ZUG-Home Appareil connectable en réseau.
	Verre Programme doux – parfait pour les verres.		OptiStart Démarrage automatique différé jusqu'à 24 h, avec aspersion de la vaisselle.		

Réfrigérateurs et congélateurs

	NoFrost Dégivrage inutile grâce à la technologie avancée NoFrost.		PartyCooling Puissance de réfrigération accrue en cas d'ouvertures fréquentes de la porte et de chargement d'aliments chauds.		FlexBox Se place à l'endroit désiré et accueille les aliments les plus petits.
	Réglage individuel de la température Réglage individuel et indépendant de la température dans le compartiment de réfrigération et de congélation.		ClickShelf Réglage simple et pratique de la hauteur des étagères, d'une seule main.		IceMaker Le bac à glaçons se remplit automatiquement.
	MonoFridge En quelques heures, le compartiment de congélation se transforme en un compartiment de réfrigération normal.		SilentPlus Minimise les bruits gênants en augmentant légèrement la consommation d'électricité.		TouchOpen La porte entièrement vitrée, sans poignée, s'ouvre d'une simple pression.
	ColdFresh A 0° C et avec une humidité de l'air optimale, les produits restent frais plus longtemps.		SoftTelescope Les tiroirs peuvent être entièrement extraits et disposent d'une fermeture automatique avec amortisseur.		TouchControl Augmente le confort d'utilisation des appareils.
	Keep Fresh Les aliments dans le bac à légumes restent frais plus longtemps grâce à la régulation de l'humidité.		SoftClose Freine le mouvement, pour une fermeture de la porte en douceur et sans bruit.		Clayette de présentation Clayettes extractibles, permettant également de présenter les vins inclinés.
	ClimateControl Minimise les différences de température et évite la formation de cristaux de glace sur la paroi du fond.		SoftClosePlus Pour une fermeture en douceur même lorsque l'intérieur de la porte est complètement chargé.		Sabbat Pas de modification de l'éclairage à l'ouverture de la porte, et désactivation temporaire des signaux sonores.
	ClimateControlPlus Humidité et température optimisées, empêche les aliments de geler.		HygienePlus Réduit la prolifération des micro-organismes indésirables sur les surfaces.		V-ZUG-Home Appareil connectable en réseau.









Lave-linge Adora / Unimatic

	Capacité de charge Jusqu'à 7 kg de linge.		Favoris Mémorisation des programmes préférés pour un accès rapide.		AquaPlus Réduction des risques d'irritation cutanée grâce à un rinçage supplémentaire.
	Capacité de charge Jusqu'à 8 kg de linge.		Programmes textiles Sélection de programmes pour les différents types de textiles.		Détecteur de saleté Mesure du degré de saleté du bain de lavage, pour une consommation d'eau réduite.
	Température de lavage Températures pour tous les types de textiles.		Degré de saleté Réglage de «peu sale» à «anti-acariens».		Eco Programme supplémentaire pour un lavage économe en énergie.
	Vitesse d'essorage Réglable, de 400 à 1400 tours par minute.		Délicat Niveau d'eau plus élevé, réduction des mouvements de lavage et de la vitesse d'essorage.		EcoManagement Statistiques et pronostics sur la consommation d'eau et d'énergie.
	Vitesse d'essorage Réglable, de 400 à 1600 tours par minute.		Prélavage Fonction supplémentaire pour le linge très sale.		Eclairage du tambour Eclairage intérieur du tambour pour une visibilité optimale.
20	Linge couleur 20 °C Programme économe en énergie pour les textiles peu sales.		Défroissage vapeur Réduction du froissement grâce à la vapeur. Linge humide prêt à repasser à la sortie.		OptiDos Dosage automatique de la lessive liquide et/ou de l'assouplissant.
	Sprint Programme supplémentaire de lavage rapide.		Défroissage vapeurPlus Défroissage vapeur prolongé – idéal pour le lin.		Hygiène de l'appareil Notification et programme de nettoyage de l'appareil.
	Laine Lavage en douceur des lainages et des textiles délicats.		Programmes extra Sélection d'options supplémentaires.		Imperméabilisation Programme supplémentaire pour une imperméabilisation en douceur.
	Lavage à la main Lavage très doux pour les textiles à laver à la main.		Démarrage différé Démarrage automatique différé jusqu'à 24 h.		V-ZUG-Home Appareil pouvant être connecté au réseau Wi-Fi.
	WetClean Protection maximale des textiles lavables.		OptiTime Fonction de démarrage différé intelligent, pour un temps de lavage optimisé.		















Sèche-linge à pompe à chaleur Adora / Unimatic

	Capacité de charge Jusqu'à 7 kg de linge.		Laine Séchage en douceur des lainages à basse température.		Sprint Fonction supplémentaire pour un séchage ultra-rapide.
	Capacité de charge Jusqu'à 8 kg de linge.		Programme défroissage standard Réduit le froissement des textiles humides.		Eco Programme supplémentaire pour un séchage économe en énergie.
	Séchage fort Pour un séchage complet des textiles épais et multicouches.		Démarrage différé Démarrage automatique différé jusqu'à 24 h.		EcoManagement Statistiques et pronostics sur la consommation d'énergie.
	Séchage normal Pour un séchage complet de pièces de linge de même type (t-shirts, sous-vêtements).		InverserPlus Assure un séchage uniforme et limite la formation de boules de linge (linge de lit).		Eclairage du tambour Eclairage intérieur du tambour pour une visibilité optimale.
	Humide prêt à repasser Pour un linge avec humidité résiduelle pour repassage au fer.		Anti-froissage Mouvements inversés automatiques après la fin du programme pour éviter la formation de plis.		Programme panier Programme pour le séchage de linge et de chaussures de sport propres dans un panier spécial.
	Humide repassage Programme automatique pour traitement ultérieur à la repasseuse (linge de table).		Aération Programme de rafraîchissement des textiles secs, sans air chaud.		Programmes extra Sélection d'options supplémentaires.
	Séchage avec minuterie Séchage du linge selon la durée choisie.		Délicat Fonction supplémentaire pour le séchage de textiles en fibres mélangées.		Séchage du linge à air ambiant Mode de fonctionnement pour le séchage du linge sur étendoir et la déshumidification de la pièce.
	Favoris Mémorisation des programmes préférés pour un accès rapide.		Extra doux Fonction supplémentaire pour le séchage de textiles délicats à température réduite.		Programme de régulation de l'humidité Régulation automatique de l'humidité d'une pièce pendant 7 jours max.
	Programmes textiles Sélection de programmes pour les différents types de textiles.		SilentPlus Fonction supplémentaire pour un fonctionnement encore plus silencieux.		V-ZUG-Home Appareil pouvant être connecté au réseau Wi-Fi.

Lave-linge Adorina

 Capacité de charge Jusqu'à 7 kg de linge.	 Vitesse d'essorage Réglable, de 600 à 1600 tours par minute.	 Pré lavage Fonction supplémentaire pour le linge très sale.
 Capacité de charge Jusqu'à 8 kg de linge.	 Sprint Programme rapide pour le linge peu sale.	 Démarrage différé Démarrage automatique différé jusqu'à 24 h.
 Température de lavage Températures pour tous les types de textiles.	 Laine Lavage en douceur des lainages et des textiles délicats.	 AquaPlus Réduction des risques d'irritation cutanée grâce à un rinçage supplémentaire.
 Vitesse d'essorage Réglable, de 800 à 1200 tours par minute.	 Lavage à la main Lavage très doux pour les textiles à laver à la main.	 Repassage facile Fonction supplémentaire pour réduire le froissement lors du lavage.
 Vitesse d'essorage Réglable, de 600 à 1400 tours par minute.	 Délicat Niveau d'eau plus élevé, réduction des mouvements de lavage et de la vitesse d'essorage.	

Sèche-linge à pompe à chaleur Adorina

 Capacité de charge Jusqu'à 7 kg de linge.	 Séchage avec minuterie Séchage du linge selon la durée choisie.	 Aération Programme de rafraîchissement des textiles secs, sans air chaud.
 Capacité de charge Jusqu'à 8 kg de linge.	 Favoris Mémorisation d'un programme ou d'une fonction supplémentaire.	 Délicat Fonction supplémentaire pour le séchage de textiles en fibres mélangées.
 Séchage fort Pour un séchage complet des textiles épais et multicouches.	 Laine Séchage en douceur des lainages à basse température.	 SilentPlus Fonction supplémentaire pour un fonctionnement encore plus silencieux.
 Séchage normal Pour un séchage complet de pièces de linge de même type (t-shirts, sous-vêtements).	 Démarrage différé Démarrage automatique différé jusqu'à 24 h.	 Sprint Fonction supplémentaire pour un séchage ultra-rapide.
 Humide prêt à repasser Pour un linge avec humidité résiduelle pour repassage au fer.	 Anti-froissage Mouvements inversés automatiques après la fin du programme.	

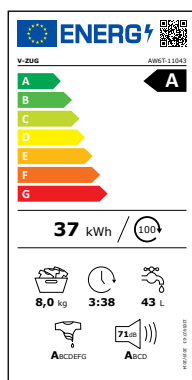
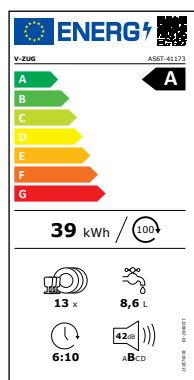

L'efficacité énergétique en bref

L'étiquette-énergie sur l'appareil vous informe directement de sa consommation d'énergie. Nos appareils appartiennent aux meilleures classes d'efficacité énergétique.

Sous réserve de modification des modèles et des prix, ainsi que des erreurs d'impression et de frappe / de données erronées. Les illustrations peuvent diverger des produits originaux. V-ZUG SA n'offre aucune garantie quant à l'actualité, l'exactitude ou l'exhaustivité des informations publiées et rejette toute responsabilité dans le cadre autorisé par la loi.

imprimé en
suisse

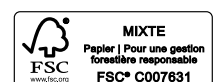

Prix

Affichage des prix

Les prix indiqués sont des prix publics conseillés (PPC) en francs suisse (CHF), TVA incluse/hors TVA de 8,1% ou 2,6%. Nos partenaires de distribution fixent librement leurs prix.

© la gamme «Specialties» comprend des produits avec des rabais spéciaux.

Tous les prix s'entendent hors taxe anticipée de recyclage (TAR) obligatoire.

Les tarifs officiels de la TAR sont répertoriés dans le tableau ci-dessous.

Recyclage des petits et grands appareils électroménagers dans le respect de l'environnement

Depuis le 1^{er} janvier 2003, l'industrie de l'électroménager applique son programme de recyclage des appareils usagés dans le respect de l'environnement.

Le concept a été élaboré avec la Fondation SENS et les organisations leaders du secteur de l'électroménager.

Depuis cette date, le prix des appareils livrés est majoré d'une taxe **anticipée** de recyclage.

Groupe tarifaire	Catégorie de poids	Type d'appareils	TAR incluse	Hors TAR
Grands appareils électroménagers (hors réfrigérateurs, congélateurs et appareils avec pompe à chaleur)				
A	≥ 0,250 kg – 5 kg	Systèmes de paiement	0.61	0.56
B	≥ 5 – 15 kg	Plans de cuisson, hottes d'aspiration légères, Teppan Yaki	2.50	2.31
C	≥ 15 – 25 kg	Miwell, tiroirs chauffants, hottes d'aspiration moyennes, machines à café automatiques	6.01	5.56
D	≥ 25 – 70 kg	AdoraLavage V2000/V4000, cuisinières, fours, fours à vapeur, lave-vaisselle, hottes d'aspiration lourdes, CombiMiwell, Fusion	10.81	10.-
E	≥ 70 – 250 kg	AdorinaLavage V400, UnimaticLavage, hottes d'aspiration très lourdes	20.02	18.52
Réfrigérateurs et congélateurs, appareils avec pompe à chaleur, système d'entretien des textiles				
F	≥ 25 – 100 kg	Réfrigérateurs, WineCooler, AdoraLavage V6000, sèche-linge, lave-vaisselle avec pompe à chaleur	28.11	26.-
G	≥ 100 – 250 kg	FoodCenter, RefreshButler, Supreme	50.05	46.30

Les réchauds, les coffrets de commande et les jeux de plaques de cuisson ne sont pas soumis à la TAR.



Rendez-nous visite sur le portail commercial – la plateforme destinée aux revendeurs

A l'adresse vzug.com/b2b, vous trouverez toutes les informations relatives aux produits, la documentation et les instructions, ainsi qu'une boutique en ligne intégrée.

Contacts à Zug

Nous nous réjouissons de votre prise de contact.

V-ZUG SA

Industriestrasse 66
6302 Zug
Tél. 058 767 67 67
info@vzug.com

Vente

Tél. 058 767 80 01
kundenbestellung@vzug.com

Service & Support

Tél. 0800 850 850 (gratuit)
info@vzug.com

Centres d'exposition et de conseil

Notre objectif est de vous conseiller efficacement – merci de nous contacter au préalable afin de convenir d'un rendez-vous. Retrouvez les horaires d'ouverture sur vzug.com/zugorama

ZUGORAMA Aarau

Buchserstrasse 11
5000 Aarau
Tél. 058 767 39 40
aarau@vzug.com

ZUGORAMA Berne

Worbstrasse 87
3075 Rüfenacht/Bern
Tél. 058 767 38 90
bern@vzug.com

ZUGORAMA Crissier

Chemin des Lentillières 24
1023 Crissier
Tél. 058 767 38 60
crissier@vzug.com

ZUGORAMA Valais

Route de Grône 78
3966 Réchy
Tél. 058 767 39 70
valais@vzug.com

ZUGORAMA Basel

Münchensteinerstrasse 43
4052 Basel
Tél. 058 767 38 00
basel@vzug.com

ZUGORAMA Bienne

Grenchenstrasse 5
2504 Biel
Tél. 058 767 38 30
biel@vzug.com

ZUGORAMA Genève

Avenue Louis-Casaï 79
1216 Genève-Cointrin
Tél. 058 767 38 80
genf@vzug.com

ZUGORAMA Zug

Baarerstrasse 124
6302 Zug
Tél. 058 767 67 65
zugorama@vzug.com

ZUGORAMA Bellinzona

Viale Portone 3
6500 Bellinzona
Tél. 058 767 38 20
bellinzona@vzug.com

ZUGORAMA Chur

Kasernenstrasse 90
7000 Chur
Tél. 058 767 38 50
chur@vzug.com

ZUGORAMA St. Gallen

Breitfeldstrasse 8
9015 St. Gallen-Winkeln
Tél. 058 767 39 10
st.gallen@vzug.com

ZUGORAMA Zürich

Pfingstweidstrasse 106
8005 Zürich
Tél. 058 767 39 20
zuerich@vzug.com