

**Série 8, Four vapeur encastrable, 60 x 60 cm, Noir HSG7584B1**

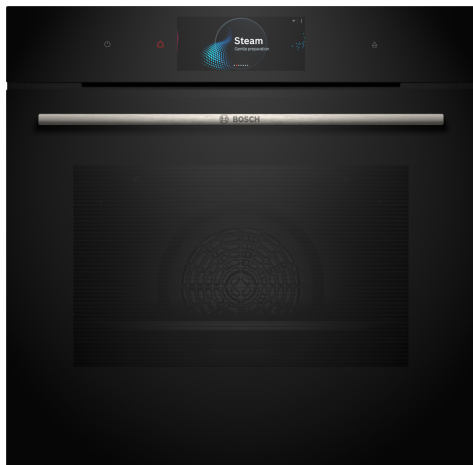

**Accessoires intégrés**

1 x tôle de cuisson émaillée, 1 x grille, 1 x lèchefrite pour pyrolyse, taille XL, perforé, 1 x Plat pour vapeur, non perforé, taille M

**Accessoires en option**

HEZ333001 Couvercle pour lèchefrite Profi, HEZ530000 2 DEMI LECHEFRITES, HEZ531010 :, HEZ532010 :, HEZ617000 PLAT A PIZZA, HEZ629070 LECHEFRITE PERFOREE POUR AIRFRY, HEZ631070 :, HEZ632070 Tôle à pâtisserie en émail, anthracite, HEZ633001 Couvercle pour poêle professionnelle, HEZ633070 Plat ultra profond, HEZ633073 Plat ultra profond, HEZ635001 SET BARBECUE POUR AIRFRY, HEZ636000 LECHEFRITE EN VERRE, HEZ638D00 CLIPRAIL VAPEUR, HEZ660060 Bandeau de finition, HEZ664000 :, HEZ66D52 2 PLATS VAPEUR TAILLE M, HEZ915003 ROTISSOIRE EN VERRE, HEZG0AS00 Câble de raccordement 3m

**Le four vapeur encastrable avec anneau de contrôle digital et écran tactile TFT. Doté de la fonction Bosch Assist pour la préparation des repas, PerfectBake Plus, PerfectRoast Plus pour des plats parfaits, cuisson à la vapeur humide et cuisson à la vapeur douce. Avec Home Connect pour contrôler le four depuis l'application.**

- **Anneau de contrôle digital:** la commande de four la plus simple et la plus innovante.
- **Écran tactile TFT Pro:** contrôle parfait grâce à l'innovant anneau de contrôle digital et le très grand écran tactile TFT.
- **Steam Function Plus :** pour une cuisson délicate et saine des aliments jusqu'à 120 °C.
- **Arrêt automatique:** la cuisson s'arrête automatiquement dès que le plat est cuit.
- **PerfectBake Plus:** contrôle les réglages et vous indique exactement quand sortir les plats du four.

**Données techniques**

Pose-libre,Encastrable: .....Encastrable  
 Ouverture de la porte: ..... Abattante  
 Taille de la niche d'encastrement: ..... 585-595 x 560-568 x 550 mm  
 Dimensions du produit: ..... 595 x 594 x 548 mm  
 Dimensions du produit emballé: ..... 675 x 660 x 690 mm  
 Matériau du bandeau: ..... Verre  
 Matériau de la porte: ..... Verre  
 Poids net: ..... 44.9 kg  
 Longueur du cordon électrique: ..... 120.0 cm  
 Code EAN: ..... 4242005327232  
 Intensité: ..... 16 A  
 Tension: ..... 220-240 V  
 Fréquence: ..... 50; 60 Hz  
 Type de prise: ..... Fiche cont.terre/Gard.fil ter.  
 Nombre de cavités - (2010/30/CE): ..... 1  
 Volume utile (de la cavité) - NOUVEAU (2010/30/CE): ..... 71 l  
 Classe d'efficacité énergétique: ..... A+  
 Energy consumption per cycle conventional (2010/30/EC): ..... 0.87 kWh/cycle  
 Energy consumption per cycle forced air convection (2010/30/EC): 69 kWh/cycle  
 Indice de classe énergétique - NOUVEAU (2010/30/CE): ..... 81.2 %  
 Accessoires inclus: ..... 1 x tôle de cuisson émaillée, 1 x grille, 1 x lèchefrite pour pyrolyse, 1 x Plat pour vapeur, perforé, taille XL, 1 x Plat pour vapeur, perforé, taille M, 1 x Plat pour vapeur, non perforé, taille M



## Série 8, Four vapeur encastrable, 60 x 60 cm, Noir HSG7584B1

**Le four vapeur encastrable avec anneau de contrôle digital et écran tactile TFT. Doté de la fonction Bosch Assist pour la préparation des repas, PerfectBake Plus, PerfectRoast Plus pour des plats parfaits, cuisson à la vapeur humide et cuisson à la vapeur douce. Avec Home Connect pour contrôler le four depuis l'application.**

### Modes de chauffe

- FOUR MF FULLSTEAM ECOCLEAN 71L HC NOIR avec 23 modes de cuisson: Air pulsé-4D, Convection naturelle, Gril air pulsé, Gril grande surface, Gril petite surface, Position pizza, Chaleur de sole, Chaleur intense, Cuire doucement, Préchauffer, Sécher, Maintenir au chaud, Air pulsé doux, Chaleur voûte/sole doucement, Vapeur, Régénérer, fermenter, Décongélation, Hot air grilling, warm, 4D Hot air, Conventional heat
- Contrôle de la température de 30 °C - 250 °C
- Steam Function Plus
- Volume intérieur: 71 l

### Support pour accessoires / Système d'extraction

- 5 niveaux d'étagère
- Rails télescopiques en option

### Design

- Commandes par TouchControl
- Anneau de contrôle digital
- Cavité intérieure en émail anthracite
- Four XXL

### Nettoyage

- Paroi arrière et parties latérales autonettoyantes avec Eco Clean Direct Plus
- Programme-EcoClean Direct, Assistance Nettoyage
- Intérieur de la porte en verre

### Confort

- Assistant four avec contrôle vocal
- Écran tactile TFT Pro
- Horloge électronique
- Proposition de température
- Affichage température réelle Indication du préchauffage remaining time prediction sonde de température
- Charnières en bas, Four avec porte SoftClose, Porte du four avec Soft Open et Soft Close
- Porte du four avec Soft Open et Soft Close
- DishAssist-Fonction
- PerfectRoast Plus
- PerfectBake Plus
- Air Fry Function
- Chauffage rapide
- Jet de vapeur - ajouter pour 3min de vapeur intensive en appuyant sur un bouton.

- Il est possible de sélectionner différentes intensités de vapeur : steam level high, steam level middle, steam level low
- Eclairage LED, Eclairage du four déconnectable
- Indication réservoir d'eau vide
- Générateur de vapeur hors de la cavité
- Ventilateur de refroidissement
- Home Connect: pilotage et contrôle de votre four à distance

### Accessoire:

- 1 x tôle de cuisson émaillée, 1 x Plat pour vapeur, perforé, taille M, 1 x Plat pour vapeur, perforé, taille XL, 1 x Plat pour vapeur, non perforé, taille M, 1 x grille, 1 x lèche-frite pour pyrolyse

### L'environnement et la sécurité

- Porte confort avec max. 40 ° C
- (Mesurée à 180 ° C la température du four / mode chauffage classique / après 1 heure du centre de la fenêtre)
- Triple vitrage porte coolTouch
- Sécurité enfants
- Déclenchement de sécurité Indication de la chaleur résiduelle Bouton Start-/Stop Interrupteur au contact de la porte

### Informations techniques

- Longueur du cordon de branch.: 120 cm
- Tension nominale: 220 - 240 V
- Puiss. électr. tot. raccordée: 3.6 kW
- Classe d'efficacité énergétique (selon norme EU 65/2014): A+
- Consommation énergétique chaleur de voûte / de sole: 0.87 kWh
- Consommation énergétique air chaud: 0.69 kWh
- Cavité: 1 Source de chaleur : électrique Volume cavité: 71 l

### Sécurité

- Dimensions appareil (HxLxP): 595 mm x 594 mm x 548 mm
- Dimensions de niche (HxLxP): 585 mm - 595 mm x 560 mm - 568 mm x 550 mm
- Merci de consulter les dimensions d'encastrement des schémas d'encastrement

**Série 8, Four vapeur encastrable, 60 x 60 cm, Noir HSG7584B1**

Installation de deux appareils superposés  
Échange d'air

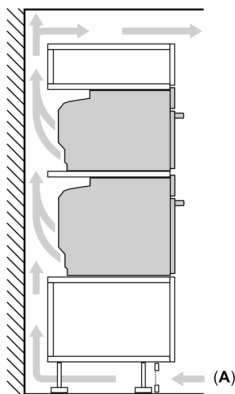

A: Entrée d'air  $\geq 200 \text{ cm}^2$

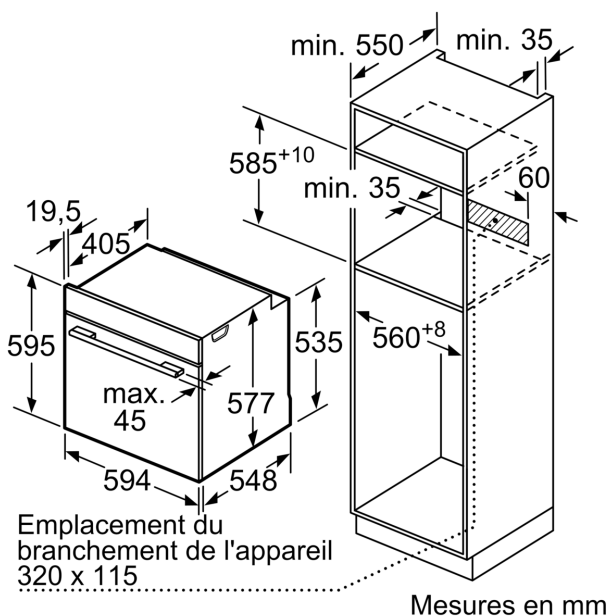
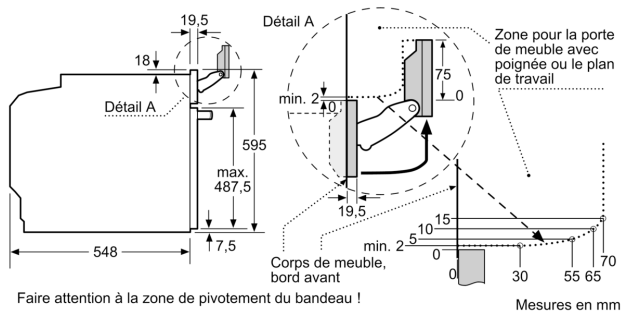

Si l'appareil est installé sous une table de cuisson, les épaisseurs de plaque de travail suivantes (le cas échéant y compris la sous-structure) doivent être respectées.

Type de table de cuisson	épaisseur de plaque de travail min.	
	appliqué	affleurant
Table de cuisson à induction	37 mm	38 mm
table de cuisson à induction pleine surface	47 mm	48 mm
table de cuisson à gaz	30 mm	38 mm
table de cuisson électrique	27 mm	30 mm

