

**Appréciez une cuisson bord à bord grâce à une température constante présente partout dans le four SurroundCook®**

Une température constante permet d'obtenir la cuisson la plus uniforme qu'il soit dans chaque coin de votre four. Par conséquent, notre four multifonction SurroundCook® veille à ce que la température à l'intérieur du four soit la même partout. Le grand ventilateur à air chaud fait circuler l'air efficacement et uniformément, que

Caractéristiques du produit**Gagnez du temps grâce à la fonction de préchauffage rapide**

Notre fonction Préchauffage rapide s'assure que votre four est prêt quand vous l'êtes. Avec un temps de préchauffage plus court que les fours traditionnels, vous pouvez profiter de ce temps gagné pour préparer des repas mémorables.

Profitez de l'affichage LED doté de boutons tactiles réactifs

Découvrez une nouvelle façon de cuisiner au four avec l'affichage LED et ses boutons tactiles réactifs. L'interface évolutive vous offre un accès rapide et un contrôle dynamique du temps de cuisson, de la température et autres options.

**Faites cuire des plats de façon uniforme avec la cuisson multiniveau**

Optimisez au maximum l'espace dans votre four grâce à la cuisson multiniveau. Le circuit de chauffage supplémentaire signifie que vous pouvez cuire sur les trois niveaux sans compromettre l'uniformité de la cuisson des plats. Coin à coin. De haut en bas. Tout est bien cuit, tout le temps.

Il y a plus de place pour une cuisson remarquable avec la plaque XL

Il y a plus de place pour une cuisson remarquable et une cuisine créative avec la plaque XL. Des pains aux plaques de cuisson, plus de place signifie plus à partager.

- Commande tactile
- Boutons escamotables
- Réglage électronique du four, 30°C - 300°C
- Eclairage parfait du four, pas d'éblouissement, lampes halogènes
- Hauteurs de cuisson: 5
- Programmes: Griller, Chaleur de sole, Cuisine traditionnelle, Décongélation, Plats surgelés, Niveau de la pizza, Cuisson à l'air chaud, Turbogrill, Cuisiner avec l'air chaud
- Chauffage rapide commutable
- Emailage Swiss Clean, facile à nettoyer
- Porte panoramique amovible - se démonte pour le nettoyage
- Revêtement anti-traces de doigts
- Sécurité enfants
- Mémoire en cas de panne de courant de 1 h
- Barre chauffante du gril rabattable
- 1 acier chromé
- 2 plaques à gâteaux

Caractéristiques techniques

Couleur	Acier inox avec antitraces de doigts	Poids net (kg)	31
Nombre d'espaces de cuisson	1	Pays d'origine	DE
Surface de cuisson utilisable (cm ²)	1424	Numéro d'article / PNC	948 533 598
Volume utile de la chambre de cuisson (L)	71	Code EAN	7332543836857
Classe d'efficacité énergétique	A+	Product Partner Code	-
Indice d'efficacité énergétique (EEIcavity)	81.2		
Consommation d'énergie conventionnelle (kWh/cycle)	1.09		
Consommation d'énergie, air chaud/air pulsé (kWh/cycle)	0.69		
Nombre max. Puissance nominale du four (W)	3500		
Nombre max. Puissance de raccordement totale (W)	10850		
Tension réseau (V)	230		
Tension réseau alternative (V)	230V~/230V 3~/400V 2N~/400V 3N~		
Fusible (A)	16, 3x16		
Dimensions intérieures (hauteur, largeur, profondeur) (mm)	356 x 479 x 415		
Hauteur de l'appareil (mm)	594		
Largeur de l'appareil (mm)	596		
Profondeur de l'appareil (mm)	567		

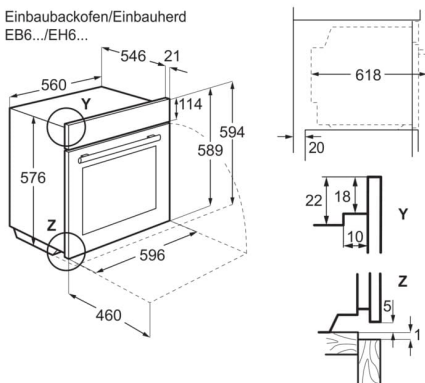
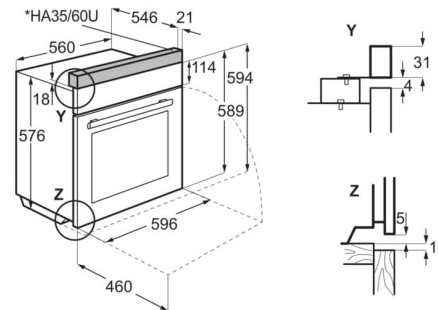
 Einbaubackofen/Einbauherd
EB6.../EH6...

 Einbaubackofen/Einbauherd + Höhenadapter
EB6.../EH6... + HA35/60U

* als Zubehör erhältlich

