

Notice d'utilisation
Sèche-linge

Benutzerinformation
Wäschetrockner

T8HPCH



Electrolux
PROFESSIONAL

TABLE DES MATIÈRES

1. INFORMATIONS DE SÉCURITÉ.....	3
2. CONSIGNES DE SÉCURITÉ.....	7
3. DESCRIPTION DE L'APPAREIL.....	9
4. DONNÉES TECHNIQUES.....	10
5. BANDEAU DE COMMANDE.....	11
6. TABLEAU DES PROGRAMMES.....	12
7. OPTIONS.....	13
8. AVANT LA PREMIÈRE UTILISATION.....	14
9. UTILISATION QUOTIDIENNE.....	14
10. CONSEILS.....	17
11. ENTRETIEN ET NETTOYAGE.....	18
12. DÉPANNAGE.....	22
13. VALEURS DE CONSOMMATION.....	24
14. EN MATIÈRE DE PROTECTION DE L'ENVIRONNEMENT.....	26

NOUS PENSONS À VOUS

Merci d'avoir acheté un appareil Electrolux Professional. Vous avez choisi un produit qui bénéficie de décennies d'expérience professionnelle et d'innovation. Ingénieux et élégant, il a été pensé pour vous. C'est la raison pour laquelle vous pouvez avoir la certitude d'obtenir d'excellents résultats à chaque utilisation.

Bienvenue chez Electrolux Professional.

Consultez notre site www.electroluxprofessional.com/mypro/ pour :



Obtenir des conseils d'utilisation, des brochures, un dépanneur, des informations sur le service et les réparations :



Enregistrer votre produit pour un meilleur service :



Acheter des accessoires, consommables et pièces de rechange d'origine pour votre appareil :

SERVICE ET ASSISTANCE À LA CLIENTÈLE

N'utilisez que des pièces de rechange d'origine.

Avant de contacter notre centre de service agréé, assurez-vous de disposer des informations suivantes : Modèle, PNC, numéro de série.

Ces informations figurent sur la plaque signalétique.

 Avertissement/Consignes de sécurité

 Informations générales et conseils

 Informations environnementales

Sous réserve de modifications.

1. ⚠ INFORMATIONS DE SÉCURITÉ



Avant de commencer à installer et à utiliser cet appareil, lisez soigneusement les instructions fournies. Le fabricant ne pourra pas être tenu responsable des blessures et dégâts résultant d'une mauvaise installation ou utilisation. Conservez toujours les instructions dans un endroit sûr et accessible pour référence ultérieure, et téléchargez la version complète disponible en ligne.



Avertissement : Risque d'incendie / Matières inflammables.

L'appareil contient un gaz inflammable, le propane (R290), ayant un niveau élevé de compatibilité environnementale. Maintenez les sources de feu et d'inflammation à l'écart de l'appareil. Veillez à ne pas endommager le circuit frigorifique contenant du propane.

1.1 Sécurité des enfants et des personnes vulnérables



AVERTISSEMENT!

Risque d'asphyxie, de blessure ou d'invalidité permanente.

- Cet appareil peut être utilisé par des enfants âgés d'au moins 8 ans et par des personnes ayant des capacités physiques, sensorielles ou mentales réduites ou dénuées d'expérience ou de connaissance, s'ils sont correctement surveillés ou si des instructions relatives à l'utilisation de l'appareil en toute sécurité leur ont été données et s'ils comprennent les risques encourus. Les enfants de moins de 8 ans et les personnes ayant un handicap très important et complexe doivent être tenus à l'écart de l'appareil, à moins d'être surveillés en permanence.
- Ne laissez pas les enfants jouer avec l'appareil.
- Ne laissez pas les emballages à la portée des enfants et jetez-les convenablement.

- Ne laissez pas les détergents à la portée des enfants.
- Tenez les enfants et les animaux éloignés de l'appareil lorsque la porte est ouverte.
- Si l'appareil est équipé d'un dispositif de sécurité enfants, nous vous recommandons de l'activer.
- Le nettoyage et l'entretien par l'utilisateur ne doivent pas être effectués par des enfants sans surveillance.

1.2 Sécurité générale

- Cet appareil est conçu pour un usage domestique ménager et commercial, dans un environnement intérieur.
- Cet appareil est également destiné à être utilisé dans une zone ouverte au public.
- Cet appareil est uniquement destiné au séchage du linge séchable en machine.
- Cet appareil peut être utilisé dans les bureaux, les chambres d'hôtel, les chambres d'hôtes, les gîtes ruraux et d'autres hébergements similaires lorsque cette utilisation ne dépasse pas le niveau (moyen) de l'utilisation domestique.
- N'utilisez pas la fonction sèche-linge si le linge a été souillé par des produits chimiques industriels.
- Ne modifiez pas les spécifications de cet appareil.
- Si le sèche-linge est placé au-dessus d'un lave-linge, utilisez le kit de superposition. Le kit de superposition, disponible auprès d'un revendeur agréé, ne peut être utilisé qu'avec l'appareil indiqué dans les instructions (fournies avec l'accessoire). Lisez attentivement les instructions avant de procéder à l'installation (reportez-vous au livret d'installation).
- L'appareil peut être installé de façon autonome ou sous un plan de travail de cuisine si un espace correct est disponible (reportez-vous au livret d'installation).
- L'appareil ne doit pas être installé derrière une porte à serrure, une porte coulissante ni une porte battante

- dotée d'une charnière du côté opposé à l'appareil qui pourrait empêcher l'ouverture complète de la porte.
- Les orifices d'aération situés à la base ne doivent pas être obstrués par de la moquette, un tapis, ou tout type de revêtement de sol.
 - **AVERTISSEMENT** : L'appareil ne doit pas être branché à l'alimentation en utilisant un appareil de connexion externe comme un minuteur, ou branché à un circuit qui est régulièrement activé/désactivé par un fournisseur d'énergie.
 - Ne branchez la fiche d'alimentation à la prise de courant qu'à la fin de l'installation. Assurez-vous que la prise principale est accessible une fois l'appareil installé.
 - Aérez suffisamment la pièce où est installé l'appareil pour éviter le reflux de gaz indésirables provenant d'appareils utilisant d'autres combustibles, y compris les flammes nues.
 - **AVERTISSEMENT** : N'installez pas l'appareil dans un environnement sans renouvellement d'air. L'appareil contient un gaz inflammable, le propane (R290), ayant un niveau élevé de compatibilité environnementale. Maintenez les sources de feu et d'inflammation à l'écart de l'appareil. Veillez à ne pas endommager le circuit frigorifique contenant du propane.
 - **AVERTISSEMENT** : Dans l'enceinte de l'appareil ou dans la structure intégrée, veillez à ce que l'orifice de ventilation ne soit pas obstrué.
 - **AVERTISSEMENT** : Veillez à ne pas endommager le circuit réfrigérant.
 - **AVERTISSEMENT** : Ne touchez pas à mains nues les ailettes métalliques accessibles du condenseur. Risque de blessure. Portez des gants de protection.
 - Si le câble d'alimentation secteur est endommagé, son remplacement doit être confié exclusivement au

fabricant, à son service après-vente ou à toute autre personne qualifiée afin d'éviter tout danger électrique.

- Ne dépassez pas la charge maximale de 8,0 kg (consultez le chapitre « Tableau des programmes »).
- Retirez les peluches ou morceaux d'emballage accumulés autour de l'appareil.
- Ne faites pas fonctionner l'appareil sans filtre. Nettoyez le filtre à peluches avant ou après chaque utilisation.
- Ne séchez pas d'articles non lavés dans le sèche-linge.
- Il convient que les articles qui ont été salis par des substances telles que l'huile de cuisson, l'acétone, l'alcool, l'essence, le kérosène, les détachants, la térébenthine, la cire et les substances pour retirer la cire soient lavés dans de l'eau chaude avec une quantité supplémentaire de détergent avant d'être séchés dans le sèche-linge à tambour.
- Les pièces contenant de l'éponge de caoutchouc (mousse de latex), les bonnets de bains, tissus imperméables, articles renforcés de caoutchouc ou vêtements et taies d'oreiller rembourrés d'éponge de caoutchouc ne doivent pas être séchés dans un sèche-linge.
- Les assouplissants ou autres produits similaires doivent être utilisés conformément aux instructions de leur fabricant.
- Retirez des vêtements tous les objets pouvant provoquer un incendie comme les briquets ou les allumettes.
- **AVERTISSEMENT** : N'arrêtez jamais le sèche-linge avant la fin du cycle de séchage à moins de sortir immédiatement tout le linge et de le déplier séparément pour dissiper la chaleur résiduelle.
- Avant toute opération d'entretien, mettez l'appareil à l'arrêt et débranchez-le de l'alimentation électrique.

- L'émission acoustique pondérée de la valeur A de cet appareil est inférieure à 70 dB.
- Le cycle de séchage se termine par une phase sans chauffage (cycle de refroidissement) pour éviter que le linge ne reste longtemps à haute température et ne subisse des dommages.
- Pour réparer l'appareil, contactez le service après-vente agréé. Utilisez uniquement des pièces de rechange d'origine.

2. CONSIGNES DE SÉCURITÉ

2.1 Installation



Avertissement : Risque d'incendie / Matières inflammables.

- Retirez l'intégralité de l'emballage.
- N'installez pas et ne branchez pas un appareil endommagé.
- Suivez scrupuleusement les instructions d'installation fournies avec l'appareil.
- N'installez pas l'appareil dans un environnement sans renouvellement d'air
L'appareil contient un gaz inflammable, le propane (R290), ayant un niveau élevé de compatibilité environnementale. Maintenez les sources de feu et d'inflammation à l'écart de l'appareil. Veillez à ne pas endommager le circuit frigorifique contenant du propane.
- Soyez toujours vigilants lorsque vous déplacez l'appareil car il est lourd. Utilisez toujours des gants de sécurité et des chaussures fermées.
- N'installez pas l'appareil ou ne l'utilisez pas dans un endroit où la température ambiante est inférieure à 5 °C ou supérieure à 35 °C.
- L'appareil doit être installé sur un sol plat, stable, résistant à la chaleur et propre.
- Déplacez toujours l'appareil en position verticale.
- Une fois l'appareil installé à son emplacement permanent, vérifiez qu'il

est bien de niveau à l'aide d'un niveau à bulle. S'il n'est pas de niveau, réglez les pieds jusqu'à ce qu'il le soit.

2.2 Branchement électrique



AVERTISSEMENT!
Risque d'incendie ou d'électrocution.

- Ne branchez la fiche secteur dans la prise secteur qu'à la fin de l'installation. Assurez-vous que la prise secteur est accessible après l'installation.
- **AVERTISSEMENT** : Cet appareil est conçu pour être installé/connecté à une connexion de mise à la terre dans le bâtiment.
- Assurez-vous que les paramètres figurant sur la plaque signalétique correspondent aux données électriques nominale de l'alimentation secteur.
- Utilisez toujours une prise de courant de sécurité correctement installée.
- N'utilisez pas d'adaptateurs multiprise et de rallonges.
- Ne tirez pas sur le câble secteur pour débrancher l'appareil. Tirez toujours sur la fiche de la prise secteur.
- Ne touchez jamais le câble d'alimentation ni la fiche avec des mains mouillées.

2.3 Utilisation



AVERTISSEMENT!
Risque de blessure, de choc électrique, d'incendie, de brûlures ou de dommage matériel à l'appareil.



Avertissement : Risque d'incendie / Matières inflammables. L'appareil contient un gaz inflammable, le propane (R290), ayant un niveau élevé de compatibilité environnementale. Maintenez les sources de feu et d'inflammation à l'écart de l'appareil. Veillez à ne pas endommager le circuit frigorifique contenant du propane.

- Ne séchez pas d'articles endommagés (déchirés, effilochés) qui contiennent un rembourrage ou un garnissage.
- Si le linge a été lavé avec un détachant, effectuez un cycle de rinçage supplémentaire avant de lancer le cycle de séchage.
- Séchez uniquement les textiles compatibles avec un séchage au sèche-linge. Suivez les instructions de lavage figurant sur l'étiquette des articles.
- Ne buvez pas et ne préparez pas d'aliments avec de l'eau condensée/distillée. Elle peut causer des problèmes de santé aux personnes et aux animaux domestiques.
- Ne montez pas et ne vous asseyez pas sur la porte de l'appareil lorsqu'elle est ouverte.
- Ne mettez pas de vêtements trempés à sécher dans l'appareil.

2.4 Éclairage interne



AVERTISSEMENT!
Risque de blessure.

- Rayonnement LED visible, ne fixez pas directement le faisceau.
- Pour remplacer l'éclairage intérieur, contactez le service après-vente agréé.

2.5 Entretien et nettoyage



AVERTISSEMENT!
Risque de blessure ou de dommages matériels.

- Ne pulvérisez pas d'eau ni de vapeur pour nettoyer l'appareil.
- Nettoyez l'appareil avec un chiffon doux et humide. Utilisez uniquement des produits de lavage neutres. N'utilisez pas de produits abrasifs, de tampons à récurer, de solvants ou d'objets métalliques.
- Soyez prudent en nettoyant l'appareil pour éviter d'endommager le système de refroidissement.
- Lors du nettoyage des filtres, jetez les peluches dans une poubelle pour empêcher les microplastiques de pénétrer dans le système d'eau.

2.6 Compresseur



AVERTISSEMENT!
Risque de dommages à l'appareil.

- Le compresseur et son système dans le sèche-linge sont remplis d'un agent spécial exempt de fluoro-chloro-hydrocarbures. Ce système doit rester serré. L'endommagement de l'installation peut provoquer une fuite.

2.7 Service

- Veuillez noter qu'une autoréparation ou une réparation non professionnelle peuvent avoir des conséquences sur la sécurité et annuler la garantie.
- Concernant la/les lampe(s) à l'intérieur de ce produit et les lampes de rechange vendues séparément : Ces lampes sont conçues pour résister à des conditions physiques extrêmes dans les appareils électroménagers, telles que la température, les vibrations, l'humidité, ou sont conçues pour signaler des informations sur le statut opérationnel de l'appareil. Elles ne sont pas destinées à être utilisées dans d'autres applications et ne conviennent pas à l'éclairage des pièces d'un logement.

2.8 Mise au rebut



AVERTISSEMENT!
Risque de blessure ou d'asphyxie.



Avertissement : Risque d'incendie / Risque de dommages aux biens et à l'appareil.

- Débranchez l'appareil de l'alimentation électrique et de l'arrivée d'eau.
- Coupez le câble d'alimentation au ras de l'appareil et mettez-le au rebut.

- L'appareil contient un gaz inflammable (R290). Contactez votre service municipal pour obtenir des informations sur la marche à suivre pour mettre l'appareil au rebut.
- Retirez le dispositif de verrouillage du hublot pour empêcher les enfants et les animaux de s'enfermer dans le tambour.
- Jetez l'appareil en vous conformant aux exigences locales relatives à la mise au rebut des Déchets d'équipements électriques et électroniques (DEEE).

3. DESCRIPTION DE L'APPAREIL

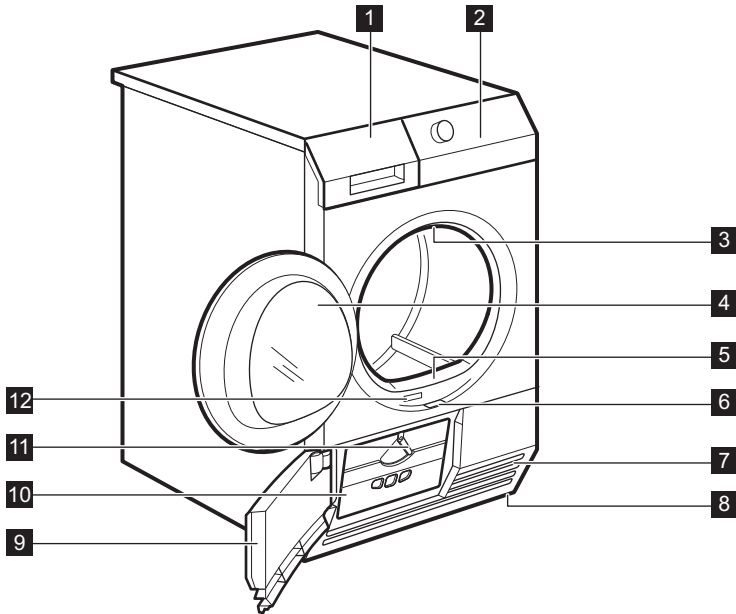

- | | |
|--|--|
| 1 Bac d'eau de condensation | 8 Pieds réglables |
| 2 Bandeau de commande | 9 Trappe du condenseur thermique |
| 3 Éclairage intérieur | 10 Cache du condenseur thermique |
| 4 Hublot de l'appareil | 11 Manette de verrouillage du cache du condenseur thermique |
| 5 Filtre | 12 Plaque signalétique |
| 6 Touche d'ouverture de la trappe du condenseur thermique | |
| 7 Fentes de circulation d'air | |



Pour vous faciliter le chargement du linge ou l'installation, le hublot est réversible (reportez-vous à la brochure séparée).

4. DONNÉES TECHNIQUES

Hauteur x Largeur x Profondeur	850 x 596 x 648 cm
Profondeur max. avec la porte de l'appareil ouverte	1072 cm
Largeur max. avec la porte de l'appareil ouverte	928 cm
Hauteur réglable	85,0 cm (+ 1,5 cm - réglage des pieds)
Volume du tambour	118 l
Charge maximale	8,0 kg
Tension	230 V
Fréquence	50 Hz
Émission acoustique de bruit aérien pour le cycle de séchage du programme Eco à charge maximale	<70 dB(A)
Fusible nécessaire	5 A
Puissance totale	700 W
Type d'utilisation	Domestique
Température ambiante autorisée	+5 °C à +35 °C
Le niveau de protection contre l'infiltration de particules solides et d'humidité est assuré par le couvercle de protection, sauf si l'équipement basse tension ne dispose d'aucune protection contre l'humidité	IPX4
Désignation du gaz réfrigérant	R290
Poids du réfrigérant	0,149 kg

5. BANDEAU DE COMMANDE

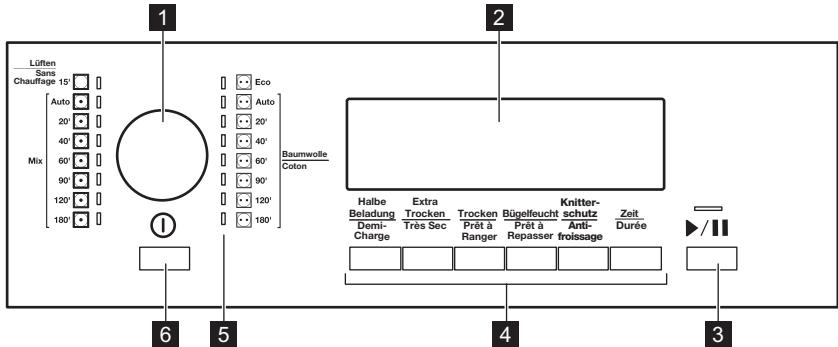



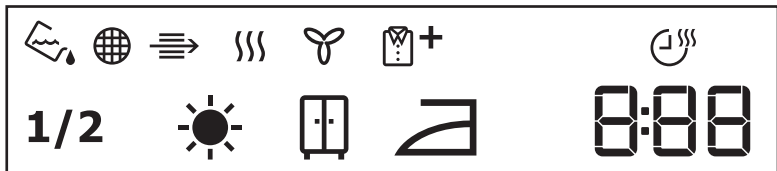

- 1** Sélecteur de programme
- 2** Affichage
- 3** Touche ▶/|| Start/Pause
- 4** Bouton Options
- 5** Voyants de programme
- 6** Bouton ⓘ Ein/Aus avec mode « basse puissance »

5.1 Affichage



Symbole sur l'affichage	Description du symbole
1/2	demi-charge
	degré de séchage - très sec
	degré de séchage - prêt à ranger
	degré de séchage - prêt à repasser
	voyant : vidangez le bac à eau
	voyant : nettoyez le filtre
	voyant : vérifiez le condenseur thermique

Symbole sur l'affichage	Description du symbole
	voyant : <i>phase de séchage</i>
	voyant : <i>phase de refroidissement</i>
	voyant : <i>phase anti-froissage</i>
	option minuterie activée
2 . 00	indication de la durée du cycle
1 . 20	réglage de la durée (paliers de 5 min.)

6. TABLEAU DES PROGRAMMES

Il existe deux types de programmes : les programmes automatiques et les programmes avec durée.

Les programmes automatiques sont dotés d'une fonction de détection de l'humidité et s'arrêtent lorsque le séchage sélectionné est atteint.

Les programmes avec durée ne détectent pas l'humidité et s'arrêtent lorsque la

durée prédéfinie ou sélectionnée est terminée.



Le tableau suivant indique les programmes disponibles, avec une courte description :

Programmes auto-matiques	Charge ¹⁾	Description
Eco 2)	8,0 kg	Programme adapté au séchage du linge humide en coton. Il s'agit du programme le plus efficace en termes de consommation d'énergie pour sécher du linge humide en coton. Le niveau de séchage, non réglable, est défini par défaut sur Schranktrocken / prêt à ranger. Coton et tissu éponge - le plus efficace en termes de consommation d'énergie. Température normale/moyenne. Le programme s'arrête lorsque le séchage prédéfini/l'option sélectionnée est atteint(e) (Extra Trocken/Très Sec, Trocken/Prêt à Ranger, Bügelfeucht/Prêt à Repasser).
 Baumwolle Coton	8,0 kg	Coton et tissu éponge. Température normale/moyenne. Le programme s'arrête lorsque le séchage prédéfini/l'option sélectionnée est atteint(e) (Extra Trocken/Très Sec, Trocken/Prêt à Ranger, Bügelfeucht/Prêt à Repasser).

Programmes auto-matiques	Charge ¹⁾	Description
 Mix	4,0 kg	Synthétiques (exemples de textiles synthétiques : polyester, polyamide, polyacrylique et élasthane), viscose, polycoton et textiles délicats. Le programme s'arrête lorsque le séchage prédéfini/l'option sélectionnée est atteint(e) (Extra Trocken/Très Sec, Trocken/Prêt à Ranger, Bügelfeucht/Prêt à Repasser).

1) Le poids maximum correspond à des articles secs.

2) Il s'agit du programme de référence utilisé pour évaluer la conformité aux réglementations européennes sur l'écoconception et l'étiquetage énergétique, au Règlement (UE) 2023/2533 et au Règlement (UE) 2023/2534. Ce programme sèche le coton à partir d'une teneur initiale en humidité de la charge de 60 % jusqu'à une teneur finale cible en humidité de la charge de 0 %.

Programmes avec durée	Description
 Baumwolle Coton	Coton et tissu éponge. Différents temps de séchage peuvent être sélectionnés. Le programme s'arrête lorsque la durée est écoulee.
 Mix	Synthétiques (exemples de textiles synthétiques : polyester, polyamide, polyacrylique et élasthane), viscose, polycoton et textiles délicats. Différents temps de séchage peuvent être sélectionnés. Le programme s'arrête lorsque la durée est écoulee.
 Lüften/Sans Chauffage	Couvre-lits, couettes et draps aérés. Le programme s'arrête lorsque la durée est écoulee.

7. OPTIONS

7.1 Halbe Beladung/Demi-Charge

Utilisez cette option si vous séchez la moitié du linge.

7.2 Extra Trocken/Très Sec

Cette option permet d'obtenir un linge très sec.

7.3 Trocken/Prêt à Ranger

Cette option garantit que le linge peut être rangé après le séchage.

7.4 Bügelfeucht/Prêt à Repasser

Cette option garantit que le linge peut être repassé après le séchage.

7.5 Knitterschutz/Anti-froissage

Prolonge la phase anti-froissage (30 minutes) à la fin du cycle de séchage à 90 minutes. Cette fonction empêche le froissage du linge. Le linge peut être retiré durant la phase anti-froissage.

7.6 Zeit/Durée

Permet à l'utilisateur d'augmenter le temps de séchage par paliers de 10 min.

8. AVANT LA PREMIÈRE UTILISATION



Les verrous à l'arrière du tambour se retirent automatiquement lorsque le sèche-linge est allumé pour la première fois. Il se peut que vous entendiez du bruit.

Pour débloquer les verrous à l'arrière du tambour :

1. Mettez l'appareil en marche.
2. Sélectionnez un programme.
3. Appuyez sur la touche Départ/Pause.

Le tambour commence à tourner. Les verrous à l'arrière du tambour sont automatiquement désactivés.

Avant d'utiliser l'appareil pour sécher des articles :

- Nettoyez le tambour du sèche-linge avec un chiffon humide.
- Lancez un programme d'une heure avec du linge humide.



Au début du cycle de séchage (3 à 5 premières minutes) le niveau sonore peut être légèrement plus fort. Ceci est dû au démarrage du compresseur. Ce phénomène est normal sur tous les appareils fonctionnant avec un compresseur comme les réfrigérateurs et congélateurs.

9. UTILISATION QUOTIDIENNE

9.1 Préparation du linge



Le chargement du tambour jusqu'à la capacité maximale indiquée pour les programmes respectifs contribuera à l'économie d'énergie.



Très souvent après le cycle de lavage, les vêtements sont mélangés et enchevêtrés. Sécher des vêtements mélangés et enchevêtrés n'est pas efficace. Pour garantir un flux d'air approprié et un séchage homogène, il est conseillé de secouer et de charger un par un les vêtements dans le sèche-linge.

Pour garantir un processus de séchage approprié :





- Fermez les fermetures à glissière.

- Fermez les boutons des housses de couette.
- Ne laissez pas de cordons ni de rubans dénoués pour le séchage (par exemple des cordons de tablier). Attachez-les avant de commencer un programme.
- Videz les poches.
- Retournez les articles ayant un revêtement intérieur en coton. Le revêtement en coton doit être tourné vers l'extérieur.
- Sélectionnez toujours le programme le plus adapté au type de linge.
- Ne mélangez pas les couleurs foncées et les couleurs claires.
- Utilisez un programme adapté pour le coton, le jersey et la bonneterie pour éviter qu'ils ne rétrécissent.
- Ne dépassez pas la charge maximale indiquée dans le chapitre des programmes ou sur l'affichage.
- Séchez uniquement du linge adapté au sèche-linge. Reportez-vous à l'étiquette tissu sur les articles.
- Ne séchez pas les grands articles et les petits articles ensemble. Les petits

articles peuvent se coincer dans les grands et ne pas sécher correctement.

- Secouez les tissus et les vêtements de grande taille avant de les placer

dans le sèche-linge. Cela sert à éviter des zone d'humidité à l'intérieur du tissu après le cycle de séchage.

Étiquette tissu	Description
	Linge adapté au sèche-linge.
	Linge adapté au sèche-linge à haute température.
	Linge adapté au sèche-linge à basse température uniquement.
	Linge non adapté au sèche-linge.

9.2 Chargement du linge



ATTENTION!

Assurez-vous que le linge n'est pas coincé entre le hublot de l'appareil et le joint en caoutchouc.

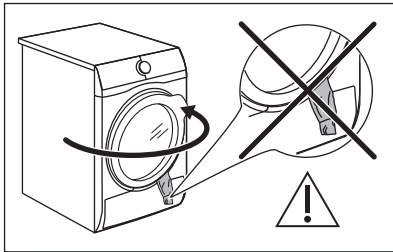

1. Ouvrez le hublot de l'appareil.
2. Chargez le linge dans le tambour, un article à la fois.
3. Fermez la porte de l'appareil.

9.3 Activation de l'appareil

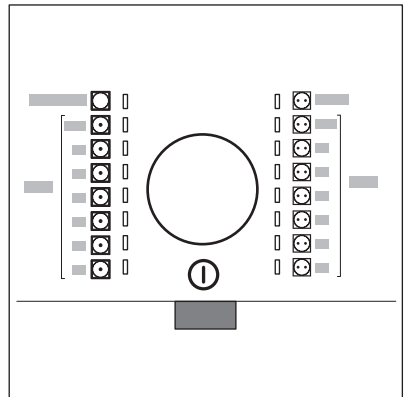

Pour allumer l'appareil :

Appuyez sur la touche Ein/Aus.

Si l'appareil est allumé, certains indicateurs apparaissent sur l'affichage.

9.4 Fonction Auto Off

Pour réduire la consommation d'énergie, la fonction Auto Off éteint automatiquement l'appareil :

- si vous n'appuyez pas sur la touche Start/Pause dans les 5 minutes.
- 5 minutes après la fin du cycle.

Appuyez sur la touche Ein/Aus pour allumer l'appareil.

Si l'appareil est allumé, certains indicateurs apparaissent sur l'affichage.

9.5 Réglage d'un programme

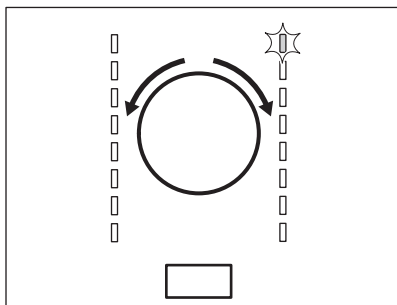

Utilisez le sélecteur de programme pour sélectionner le programme.

Le temps restant jusqu'à la fin du programme s'affiche.

9.6 Options

Avec le programme, vous pouvez régler une ou plusieurs options spéciales.

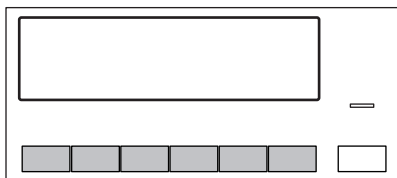

Pour activer ou désactiver une option, appuyez sur la touche ou la combinaison de 2 touches correspondantes.

Le symbole correspondant s'affiche, ou le voyant au-dessus de la touche s'allume.

9.7 Démarrer un programme

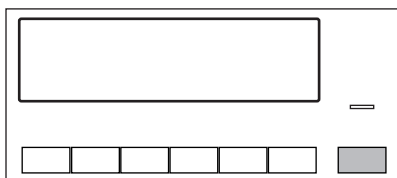

Pour démarrer le programme :

Appuyez sur la touche Start/Pause.

L'appareil démarre et le voyant au-dessus de la touche cesse de clignoter et reste fixe.

9.8 Changement de programme

Pour modifier un programme :

1. Appuyez sur la touche Ein/Aus pour éteindre l'appareil.
2. Appuyez à nouveau sur le bouton Ein/Aus pour mettre en fonctionnement l'appareil.
3. Sélectionnez un nouveau programme.

9.9 Fin du programme

- i** Nettoyez le filtre et vidangez le réservoir d'eau après chaque cycle de séchage. (Reportez-vous au chapitre ENTRETIEN ET NETTOYAGE.)

Si le cycle de séchage est terminé, le symbole  clignote sur l'affichage et un signal sonore retentit par intermittence pendant 1 minute.

- i** Si vous n'éteignez pas l'appareil, la phase anti-froissage démarre. Le linge peut être retiré pendant cette phase.

Pour retirer le linge :

1. Appuyez sur le bouton  Ein/Aus pendant 2 secondes pour mettre l'appareil à l'arrêt.
2. Ouvrez la porte de l'appareil.
3. Retirez le linge.
4. Fermez la porte de l'appareil.

10. CONSEILS

10.1 Conseils écologiques



Le chargement du tambour jusqu'à la capacité maximale indiquée pour les programmes respectifs contribuera à l'économie d'énergie.

- Essorez bien le linge avant de le sécher.
- Ne dépassez pas les charges indiquées au chapitre consacré aux programmes.
- Nettoyez le filtre après chaque cycle de séchage.
- N'utilisez pas d'adoucissant pour les vêtements que vous placez ensuite au sèche-linge. Le linge s'assouplit automatiquement dans le sèche-linge.
- L'eau provenant du bac d'eau peut être utilisée pour repasser les vêtements. Vous devez d'abord filtrer l'eau pour éliminer les fibres textiles restantes (un filtre à café simple convient).
- Maintenez toujours dégagées les fentes de circulation d'air en bas de l'appareil.
- Veillez à maintenir une bonne circulation d'air autour de l'appareil.

10.2 Réglage du degré d'humidité résiduelle dans le linge

Pour modifier le degré d'humidité résiduelle dans le linge par défaut :

1. Allumez l'appareil.
2. Attendez environ 8 secondes.
3. Sélectionnez 1 des programmes disponibles.
4. Appuyez simultanément sur les touches Halbe Beladung/Demi-Charge et Trocken/Prêt à Ranger et maintenez-les enfoncées.

L'un des symboles s'affiche à l'écran :

 - linge séché au maximum

 - linge le plus sec

 - linge séché au niveau standard

5. Appuyez sur la touche  Start/Pause à plusieurs reprises jusqu'à ce que vous ayez réglé le degré nécessaire.
6. Pour mémoriser le réglage, appuyez en même temps sur les touches Halbe Beladung/Demi-Charge et Trocken/Prêt à Ranger pendant environ 2 secondes.





10.3 Désactivation du voyant Behälter

Par défaut, le voyant du bac d'eau est allumé. Il commence à s'allumer à la fin du cycle de séchage ou en cours de cycle si le bac d'eau est plein. Si le kit de vidange est installé, le bac d'eau se vidange automatiquement et le voyant est toujours éteint.

Pour éteindre le voyant :

1. Allumez l'appareil.
2. Attendez environ 8 secondes.
3. Sélectionnez 1 des programmes disponibles.
4. Appuyez simultanément sur les touches Halbe Beladung/Demi-Charge et Bügelfeucht/Prêt à Repasser et maintenez-les enfoncées.

L'une des deux configurations est possible :

- le voyant Behälter :  est allumé et le symbole  s'affiche - le voyant du bac d'eau est allumé en permanence
- le voyant Behälter :  est éteint et le symbole  s'affiche - le voyant du bac d'eau est éteint en permanence



11. ENTRETIEN ET NETTOYAGE

11.1 Calendrier de nettoyage périodique

Le nettoyage périodique permet de prolonger la durée de vie de votre appareil.

Si vous ne comptez pas utiliser l'appareil pendant une longue période, débranchez-le.

Calendrier indicatif de nettoyage périodique :

Nettoyage des filtres	Lorsque le voyant  clignote.
Vidage du réservoir d'eau	Lorsque le voyant  clignote.
Nettoyage du condenseur	Lorsque le voyant  clignote.
Nettoyage du tambour	Tous les deux mois
Nettoyage du bandeau de commande et du boîtier	Tous les deux mois
Nettoyage des fentes de circulation d'air	Tous les deux mois

Les paragraphes suivants expliquent comment vous devez nettoyer chaque partie.

11.2 Retrait des corps étrangers



Avant de lancer le cycle de séchage, assurez-vous que les poches des textiles sont vides et que tous les éléments libres sont attachés. Reportez-vous à la section « Préparation du linge ».

Retirez tous les corps étrangers qui pourraient se trouver dans le tambour après le cycle de séchage (par ex., épingles de sûreté, boutons, pièces de monnaie, etc.).

11.3 Nettoyage du filtre

À la fin de chaque cycle, le symbole  *Filter* s'affiche et vous devez nettoyer le filtre.



Le filtre retient les peluches pendant le séchage.



Pour obtenir les meilleures performances de séchage, nettoyez régulièrement le filtre. Un filtre obstrué prolonge la durée du cycle de séchage et par conséquent accroît la consommation d'énergie. Nettoyez manuellement le filtre. Utilisez un aspirateur si nécessaire.



ATTENTION!
Lors du nettoyage des filtres, les peluches doivent être jetées à la poubelle et non dans le drain afin d'éviter de répandre des microplastiques dans le système d'eaux usées.

1. Ouvrez la porte. Retirez le filtre.

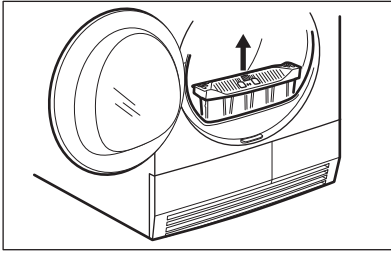

2. Poussez sur le crochet pour ouvrir le filtre.

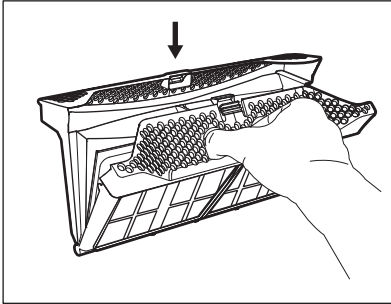

3. Ramassez à la main les peluches provenant des deux parties internes du filtre.

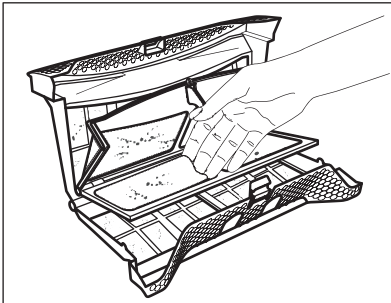

Jetez les peluches à la poubelle.

4. Si nécessaire, nettoyez le filtre à l'aide d'un aspirateur. Refermez le filtre.
5. Si nécessaire, retirez les peluches du logement et du joint du filtre. Vous pouvez utiliser un aspirateur. Remettez le filtre dans son logement.

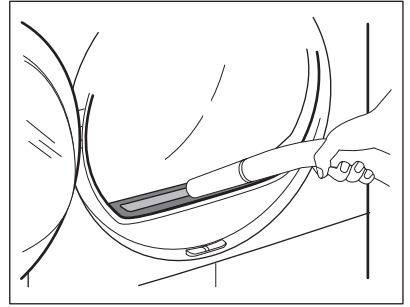

11.4 Vidange du bac d'eau de condensation

Videz le bac d'eau de condensation après chaque cycle de séchage.

Si le bac d'eau de condensation est plein, le programme s'interrompt

automatiquement. Le symbole  *Behälter* s'affiche et vous devez vidanger le bac d'eau de condensation.

Pour vidanger le bac d'eau de condensation :

1. Tirez sur le bac d'eau de condensation et maintenez-le en position horizontale.

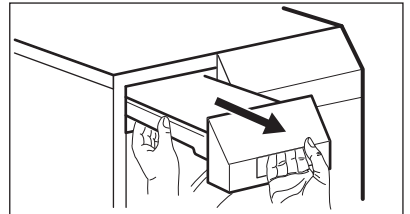

2. Sortez le raccord en plastique et vidangez le bac d'eau de condensation dans un évier ou un réceptacle équivalent.

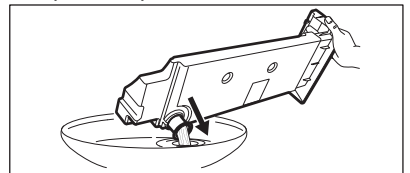

3. Remettez le raccord en plastique et le bac d'eau de condensation en position.
4. Pour faire repartir le programme, appuyez sur la touche Start/Pause.

11.5 Nettoyage du condenseur

Si le symbole \Rightarrow *Kondensor* clignote sur l'affichage, vérifiez le condenseur et son compartiment. S'il est sale, nettoyez-le.



AVERTISSEMENT!
Ne touchez pas les surfaces métalliques à mains nues. Risque de blessure. Portez des gants de protection. Nettoyez-les doucement pour ne pas endommager la surface métallique.

Pour effectuer la vérification :

1. Ouvrez le hublot. Retirez le filtre.

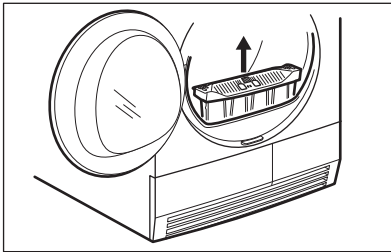

2. Déplacez le curseur de verrouillage situé en bas du hublot et ouvrez la porte du condenseur.

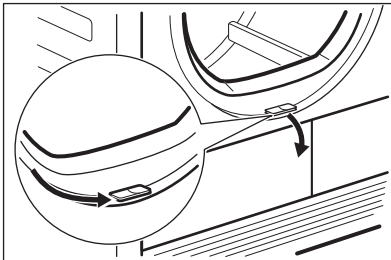

3. Tournez le levier pour déverrouiller le couvercle du condenseur.

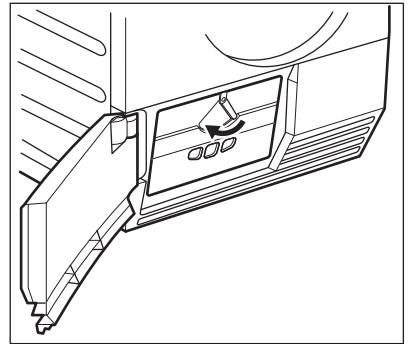

4. Abaissez le couvercle du condenseur.

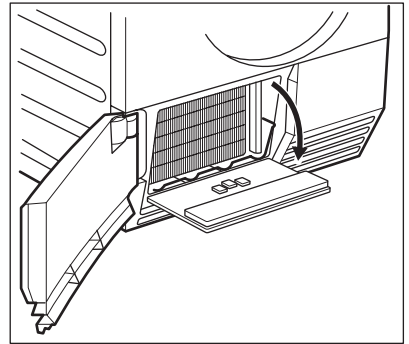

5. Si nécessaire, retirez les peluches sur le condenseur thermique et dans son compartiment. Vous pouvez utiliser un chiffon humide et/ou un aspirateur avec brosse.

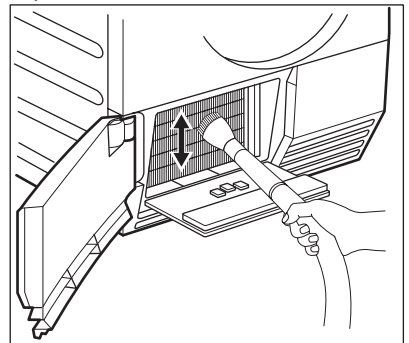

6. Fermez le couvercle du condenseur thermique.
7. Tournez le levier jusqu'à ce qu'il se verrouille en place.

8. Remettez le filtre en place.

11.6 Nettoyage du capteur d'humidité



ATTENTION!

Risque de dégradation du capteur d'humidité. N'utilisez pas de matières abrasives ou de laine d'acier pour nettoyer le capteur.

Pour assurer les meilleurs résultats de séchage, l'appareil est équipé d'un capteur d'humidité en métal. Il est placé sur la face intérieure de la zone de la porte.

Au fil du temps, la surface du capteur peut devenir sale, ce qui détériore les performances de séchage.

Nous conseillons de nettoyer le capteur au moins 3 ou 4 fois ou si vous constatez une baisse des performances de séchage.

Pour le nettoyer, vous pouvez utiliser le côté plus dur d'une éponge à vaisselle et un peu de vinaigre ou de liquide vaisselle.

Pour nettoyer le capteur :

1. Ouvrez la porte de chargement.
2. Nettoyez les surfaces du capteur d'humidité en essuyant la surface en métal plusieurs fois.

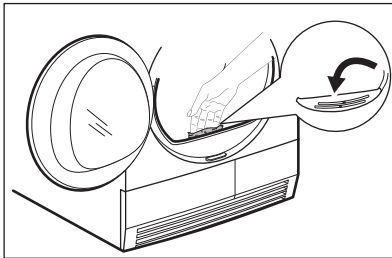

11.7 Nettoyage du tambour



AVERTISSEMENT!

Débranchez l'appareil avant de le nettoyer.

Utilisez un détergent savonneux doux standard pour nettoyer la surface interne du tambour et ses aubes. Séchez les surfaces nettoyées avec un chiffon doux.



ATTENTION!

N'utilisez pas de matières abrasives ou de laine d'acier pour nettoyer le tambour.

11.8 Nettoyage du bandeau de commande et de l'enveloppe

Utilisez un détergent savonneux neutre standard pour nettoyer le bandeau de commande et le boîtier.

Nettoyez-les à l'aide d'un chiffon humide. Séchez les surfaces nettoyées avec un chiffon doux.







ATTENTION!



Ne nettoyez pas l'appareil à l'aide de produits de nettoyage pour meubles ou autres pouvant entraîner une corrosion.

11.9 Nettoyage des fentes de circulation d'air

Utilisez un aspirateur pour retirer les peluches des fentes de circulation d'air.

12. DÉPANNAGE

Problème 1)	Cause probable	Solution
Le sèche-linge ne fonctionne pas.	Le sèche-linge n'est pas branché à l'alimentation électrique.	Branchez-le à la prise secteur. Vérifiez le fusible dans la boîte à fusibles (installation domestique).
	La porte est ouverte.	Fermez la porte.
	Le bouton  Ein/Aus n'a pas été enclenché.	Appuyez sur le bouton  Ein/Aus.
	Le bouton  Start/Pause n'a pas été enclenché.	Appuyez sur le bouton  Start/Pause.
	L'appareil est en mode veille.	Appuyez sur le bouton  Ein/Aus.
	Le filtre est manquant ou mal positionné.	Insérez le filtre dans la bonne position.
	Code d'erreur E10 affiché : filtre obstrué.	Nettoyez le filtre. 2)
Résultats de séchage insatisfaisants.	Code d'erreur E59 affiché : sèche-linge surchargé.	Décharger une partie du linge. Respectez la charge maximale.
	Sélection du programme incorrecte.	Sélectionnez un programme adapté. 3)
	Code d'erreur EF0 affiché : filtre anormalement sale.	Nettoyez le filtre. 2)
	Le filtre est obstrué.	Nettoyez le filtre. 2)
	Charge trop importante.	Respectez le volume de charge maximal.
	La grille d'aération est obstruée.	Nettoyez la grille d'aération qui se trouve en bas de l'appareil.
	Saletés sur le capteur d'humidité dans le tambour.	Nettoyez la surface avant du tambour.
	Degré d'humidité résiduelle du linge incorrect.	Réglez le degré d'humidité résiduelle du linge. 4)
Le hublot ne ferme pas	Le condenseur thermique est obstrué.	Nettoyez le condenseur thermique. 2)
	Le filtre n'est pas verrouillé dans sa position.	Placez le filtre dans la bonne position.
	Le linge est coincé entre la porte et le joint.	Placez la charge correctement dans le tambour.

Problème 1)	Cause probable	Solution
Erreur <i>Err</i> affichée.	Vous avez essayé de modifier le programme ou l'option alors que le cycle avait commencé.	Éteignez et rallumez le sèche-linge. Sélectionnez une nouvelle option.
	L'option que vous essayez d'activer n'est pas compatible avec le programme sélectionné.	Éteignez et rallumez le sèche-linge. Sélectionnez une nouvelle option.
Pas d'éclairage du tambour	Éclairage du tambour défectueux.	Contactez le service après-vente pour remplacer l'éclairage du tambour.
Durée anormale du temps écoulé à l'écran.	Le temps restant est calculé en fonction du volume et de l'humidité du linge.	Procédure automatique : il ne s'agit pas d'une anomalie de l'appareil.
Programme inactif.	Le bac d'eau est plein.	Videz le bac d'eau, appuyez sur la touche  /  <i>Start/Pause</i> . 2)
Cycle de séchage trop court.	Volume de linge trop petit.	Sélectionnez un programme Minuterie. La durée du cycle doit être liée à la charge. Pour sécher un seul élément ou de petites quantités de linge, nous recommandons d'utiliser des cycles courts.
	Le linge est trop sec.	Sélectionnez un programme Minuterie ayant un cycle plus long.

Problème 1)	Cause probable	Solution
	Code d'erreur EF0 affiché : filtre anormalement sale.	Nettoyez le filtre. ²⁾
	Le filtre est obstrué.	Nettoyez le filtre.
	Charge de linge trop importante.	Respectez la charge maximale.
Cycle de séchage trop long ⁵⁾	Le linge n'est pas suffisamment essoré.	Essorez correctement le linge.
	Température ambiante trop faible ou trop élevée ; il ne s'agit pas d'une anomalie de l'appareil.	Assurez-vous que la température de la pièce est comprise entre +5 °C et +35 °C. La température optimale dans la pièce pour obtenir les meilleurs résultats est comprise entre 19 °C et 24 °C.

1) Si un message d'erreur s'affiche (par ex. E51) : Éteignez et rallumez le sèche-linge. Sélectionnez le nouveau programme. Appuyez sur la touche ►/■ Départ/Pause. Ne fonctionne pas ? -Contactez le service après-vente et indiquez le code d'erreur.

2) Reportez-vous au chapitre *ENTRETIEN ET NETTOYAGE*.

3) Suivez la description du programme ; reportez-vous au TABLEAU PROGRAMMES

4) Reportez-vous au chapitre CONSEILS

5) Remarque : Au bout de 5 heures maximum, le cycle de séchage s'arrête automatiquement.

13. VALEURS DE CONSOMMATION

13.1 Introduction



Le manuel de l'utilisateur indique l'étiquette énergétique et l'écoconception de l'UE : Rég. (UE) 2023/2534 qui est liée aux classes d'efficacité de l'étiquette énergétique de A à G.



Le code QR présent sur l'étiquette énergétique fournie avec l'appareil contient un lien Internet vers les informations relatives aux performances de l'appareil dans la base de données EPREL de l'UE. Conservez l'étiquette énergétique à titre de référence avec la notice d'utilisation et tous les autres documents fournis avec cet appareil.

Il est également possible de trouver les mêmes informations dans EPREL à l'aide du lien <https://eprel.ec.europa.eu> avec le nom du modèle et le numéro de produit se trouvant sur la plaque signalétique de l'appareil. Consultez le chapitre « Description du produit » pour connaître la position de la plaque signalétique.

13.2 Légende

kg	Charge de linge.	tr/min	Essoré à
----	------------------	--------	----------

kWh	Consommation énergétique.
hh:mm	Durée du programme.
%	Humidité initiale à la fin de la phase d'essorage et humidité finale à la fin du programme de séchage. Plus la vitesse d'essorage est élevée, plus le bruit au moment de l'essorage est élevé, mais plus l'humidité initiale et la consommation d'énergie sont faibles lors du séchage du linge.

13.3 Conformément au règlement de la Commission (UE) 2023/2533 et au Règlement (UE) 2023/2534.



Les valeurs qui suivent ont été obtenues en laboratoire, conformément aux normes pertinentes. Différents paramètres peuvent modifier les données, par exemple : la quantité de linge, le type de linge et les conditions ambiantes. La teneur initiale en humidité du linge, le type d'eau, la tension d'alimentation et la modification du réglage par défaut d'un programme peuvent également affecter la consommation d'énergie, la durée du programme de séchage et le teneur finale en humidité.

Programme	Charge (kg)	Essoré à (tr/min)	Humidité initiale (%)	Temps de séchage (h:mm)	Consommation énergétique (kWh)	Humidité finale cible (%)
Eco ¹⁾	8,0	1000	60	2:55	1,49	0,0
Eco ¹⁾	4,0	1000	60	1:45	0,81	0,0

¹⁾ Il s'agit du programme de référence utilisé pour évaluer la conformité aux réglementations européennes sur l'écoconception et l'étiquetage énergétique, au Règlement (UE) 2023/2533 et au Règlement (UE) 2023/2534. Ce programme sèche le coton à partir d'une teneur initiale en humidité de la charge de 60 % jusqu'à une teneur finale cible en humidité de la charge de 0 %.

13.4 Programmes courants



Ces valeurs sont uniquement indicatives.

Programme	Charge (kg)	Essoré à (tr/min)	Humidité initiale (%)	Temps de séchage (h:mm)	Consommation énergétique (kWh)	Humidité finale cible (%)
Baumwolle Extra Trocken	8,0	1000	60	3:41	1,87	-3,0

Programme	Charge (kg)	Essoré à (tr/min)	Humidité initiale (%)	Temps de séchage (h:mm)	Consommation énergétique (kWh)	Humidité finale cible (%)
Baumwolle Extra Trocken	4,0	1000	60	2:29	1,16	-3,0
Baumwolle Bügeltrocken	8,0	1000	60	2:05	1,05	12,0
Baumwolle Bügeltrocken	4,0	1000	60	1:31	0,70	12,0
Mischgewebe Extra Trocken	4,0	1200	40	1:46	0,75	0,0
Mischgewebe Schranktrocken	4,0	1200	40	1:11	0,51	1,0
Mischgewebe Bügeltrocken	4,0	1200	40	0:51	0,37	12,0

14. EN MATIÈRE DE PROTECTION DE L'ENVIRONNEMENT

Recyclez les matériaux portant le symbole . Déposez les emballages dans les conteneurs prévus à cet effet. Contribuez à la protection de l'environnement et à votre sécurité, recyclez vos produits électriques et électroniques. Ne jetez pas les appareils portant le symbole  avec les ordures ménagères. Emmenez un tel produit dans votre centre local de recyclage ou contactez vos services municipaux.



Pour la Suisse:
Où aller avec les appareils usagés ?
Partout où des appareils neufs sont vendus, mais aussi dans un centre de collecte ou une entreprise de récupération officiels SENS. La liste des centres de collecte officiels SENS est disponible sous www.erecycling.ch

FR Concerne la France uniquement :



FR
Cet appareil, ses accessoires et cordons se recyclent

REPRISE À LA LIVRAISON



À DÉPOSER EN MAGASIN



À DÉPOSER EN DÉCHÈTERIE



FR



Points de collecte sur www.quefairedemesdechets.fr
Privilégiez la réparation ou le don de votre appareil !

INHALTSVERZEICHNIS

1. SICHERHEITSINFORMATIONEN.....	28
2. SICHERHEITSANWEISUNGEN.....	32
3. GERÄTEBESCHREIBUNG.....	35
4. TECHNISCHE DATEN.....	35
5. BEDIENFELD.....	36
6. PROGRAMMTABELLE.....	37
7. OPTIONEN.....	39
8. VOR DER ERSTEN INBETRIEBNAHME.....	39
9. TÄGLICHER GEBRAUCH.....	40
10. HINWEISE UND TIPPS.....	42
11. REINIGUNG UND PFLEGE.....	43
12. PROBLEMBEHEBUNG.....	48
13. VERBRAUCHSWERTE.....	50
14. UMWELTTIPPS.....	52

WIR DENKEN AN SIE

Vielen Dank für den Kauf eines Electrolux Professional Geräts. Sie haben ein Produkt gewählt, das jahrzehntelange professionelle Erfahrung und Innovation mit sich bringt. Das ausgeklügelte und stilvolle Produkt wurde für Sie entwickelt. So können Sie jedes Mal, wenn Sie das Produkt verwenden, sicher sein, dass Sie großartige Ergebnisse erzielen werden.

Willkommen bei Electrolux Professional.

Besuchen Sie unsere Website www.electroluxprofessional.com/mypro/, um:



Anwendungshinweise, Prospekte, Informationen zu Fehlerbehebung, Service und Reparatur zu erhalten:



Registrieren Sie Ihr Produkt, um einen erstklassigen Service zu erhalten:



Um Zubehör, Verbrauchsmaterial und Original-Ersatzteile für Ihr Gerät zu kaufen:

KUNDENDIENST UND SERVICE

Bitte verwenden Sie ausschließlich Original-Ersatzteile für Ihre Produkte. Halten Sie folgende Angaben bereit, wenn Sie sich an einen autorisierten Kundendienst wenden: Modell, PNC, Seriennummer. Die Daten finden Sie auf dem Typenschild.



Warnungs-/Sicherheitshinweise



Allgemeine Informationen und Empfehlungen



Informationen zum Umweltschutz

Änderungen vorbehalten.

1. ⚠ SICHERHEITSINFORMATIONEN



Lesen Sie die mitgelieferte Gebrauchsanleitung sorgfältig vor der Installation und Inbetriebnahme dieses Geräts.

Bei Verletzungen oder Schäden infolge nicht ordnungsgemäßer Montage oder Verwendung übernimmt der/die Hersteller:in keine Haftung.

Bewahren Sie die Anweisungen immer an einem sicheren und zugänglichen Ort auf, damit Sie diese später nachschlagen können, und laden Sie die vollständige Version herunter, welche online verfügbar ist.



Warnung: Brandgefahr / Entzündbare Materialien. Das Gerät enthält Propan (R290), ein brennbares Gas mit einem hohen Grad an Umweltverträglichkeit. Halten Sie Feuer- und Zündquellen vom Gerät fern. Achten Sie darauf, den Kältekreislauf, der Propan enthält, nicht zu beschädigen.

1.1 Sicherheit von Kindern und schutzbedürftigen Personen



WARNUNG!

Erstickungs- und Verletzungsgefahr oder Gefahr bleibender Schäden.

- Das Gerät kann von Kindern ab 8 Jahren und Personen mit eingeschränkten physischen, sensorischen oder geistigen Fähigkeiten oder mit mangelnder Erfahrung/mangelndem Wissen benutzt werden, wenn sie durch eine für ihre Sicherheit zuständige Person beaufsichtigt werden oder von dieser Person Anweisungen erhalten haben, wie das Gerät sicher zu bedienen ist und welche Gefahren bei nicht ordnungsgemäßer Bedienung bestehen. Kinder unter 8 Jahren und Personen mit schweren Behinderungen oder Mehrfachbehinderung sollten

vom Gerät ferngehalten werden, wenn sie nicht ständig beaufsichtigt werden.

- Lassen Sie Kinder nicht mit dem Gerät spielen.
- Halten Sie sämtliches Verpackungsmaterial von Kindern fern und entsorgen Sie es ordnungsgemäß.
- Halten Sie alle Wasch- und Reinigungsmittel von Kindern fern.
- Halten Sie Kinder und Haustiere vom Gerät fern, wenn die Tür geöffnet ist.
- Falls Ihr Gerät mit einer Kindersicherung ausgestattet ist, empfehlen wir, diese einzuschalten.
- Kinder dürfen keine Reinigung und Wartung des Geräts ohne Beaufsichtigung durchführen.

1.2 Allgemeine Sicherheit

- Dieses Gerät ist für den häuslichen und gewerblichen Gebrauch im Haushalt in Innenräumen konzipiert.
- Dieses Gerät ist auch für den Gebrauch in öffentlich zugänglichen Bereichen vorgesehen.
- Dieses Gerät ist nur zum Trocknen von Wäsche bestimmt, die in der Maschine getrocknet werden kann.
- Dieses Gerät darf in Büros, Hotelzimmern, Gästezimmern in Pensionen, Bauernhöfen und anderen ähnlichen Unterkünften verwendet werden, wenn diese Nutzung das (durchschnittliche) Nutzungsniveau im Haushalt nicht überschreitet.
- Verwenden Sie die Trocknerfunktion nicht, wenn die Wäsche mit Industriechemikalien verschmutzt ist.
- Nehmen Sie keine technischen Änderungen am Gerät vor.
- Wenn der Wäschetrockner auf eine Waschmaschine gestellt wird, verwenden Sie die Standfüße. Der Bausatz Wasch-Trocken-Säule, der bei Ihrem/Ihrer autorisierten Lieferanten/Lieferantin erhältlich ist, kann nur für die in der mitgelieferten Anleitung aufgeführten Geräte verwendet werden. Lesen Sie die Anleitung

aufmerksam vor der Montage (siehe Montageanleitung).

- Das Gerät kann freistehend oder unter einer Küchenarbeitsplatte in einer Nische mit den entsprechenden Abmessungen montiert werden (siehe Montageanleitung).
- Das Gerät darf nicht hinter einer verschließbaren Tür, einer Schiebetür oder einer Tür mit einem Scharnier auf der gegenüberliegenden Seite aufgestellt werden, wenn dadurch eine vollständige Öffnung der Gerätetür verhindert wird.
- Die Lüftungsöffnung im Gerätesockel darf nicht von einem Teppich, einer Matte oder einem Bodenbelag blockiert werden.
- **WARNUNG:** Das Gerät darf nicht durch ein externes Schaltgerät, wie eine Zeitschaltuhr, mit Strom versorgt oder an einen Schaltkreis angeschlossen werden, der von einem Programm regelmäßig ein- und ausgeschaltet wird.
- Stecken Sie den Netzstecker erst nach Abschluss des Montagevorgangs in die Steckdose. Stellen Sie sicher, dass der Netzstecker nach der Montage des Geräts zugänglich ist.
- Der Raum, in dem das Gerät installiert wird, muss gut belüftet sein, damit keine Gase von offenem Feuer oder von Geräten, die mit Brennstoffen betrieben werden, in den Raum zurückströmen.
- **WARNUNG:** Installieren Sie das Gerät nicht in einer Umgebung ohne Luftaustausch. Das Gerät enthält Propan (R290), ein brennbares Gas mit einem hohen Grad an Umweltverträglichkeit. Halten Sie Feuer- und Zündquellen vom Gerät fern. Achten Sie darauf, den Kältekreislauf, der Propan enthält, nicht zu beschädigen.
- **WARNUNG:** Achten Sie darauf, dass die Belüftungsöffnungen im Schrank, um das Gerät und in der Einbaunische nicht blockiert sind.

- **WARNUNG:** Achten Sie darauf, den Kältekreislauf nicht zu beschädigen.
- **WARNUNG:** Die zugänglichen Metalllamellen des Kondensators nicht mit bloßen Händen berühren. Verletzungsgefahr! Tragen Sie Schutzhandschuhe.
- Wenn das Netzkabel beschädigt ist, muss es vom Hersteller, seinem autorisierten Servicezentrum oder einer gleichermaßen qualifizierten Person ausgetauscht werden, um Gefahren durch elektrischen Strom zu vermeiden.
- Überschreiten Sie nicht die maximale Beladungsmenge von 8,0 kg (siehe Kapitel „Programmübersicht“).
- Wischen Sie die um das Gerät ggf. angesammelten Flusen und/oder Verpackungsrückstände weg.
- Benutzen Sie das Gerät nie ohne einen Filter. Reinigen Sie den Flusenfilter vor oder nach jedem Gebrauch.
- Trocknen Sie keine ungewaschenen Wäschestücke im Wäschetrockner.
- Wäschestücke, die mit Substanzen wie zum Beispiel Speiseöl, Aceton, Alkohol, Kerosin, Fleckentfernern, Terpentin, Wachsen und Wachsentfernern verschmutzt sind, müssen vor dem Trocknen im Wäschetrockner in Warmwasser mit zusätzlichem Waschmittel gewaschen werden.
- Artikel wie Schaumgummi (Latexschaumgummi), Duschhauben, imprägnierte Textilien, gummibeschichtete Wäschestücke, Kleider oder Kissen mit Schaumgummipolstern dürfen nicht im Wäschetrockner getrocknet werden.
- Weichspüler oder ähnliche Produkte dürfen nur entsprechend den Herstelleranweisungen benutzt werden.
- Entfernen Sie alle Gegenstände aus der Wäsche, die eine Entzündungsquelle darstellen könnten, z. B. Feuerzeuge oder Streichhölzer.

- **WARNUNG:** Wenn Sie den Wäschetrockner vor dem Ende des Trockengangs anhalten müssen, entnehmen Sie sofort die gesamte Wäsche und breiten Sie diese zur Wärmeableitung aus.
- Schalten Sie das Gerät immer aus und ziehen Sie den Netzstecker aus der Steckdose, bevor Reinigungsarbeiten durchgeführt werden.
- Die A-gewichtete Schallemission dieses Geräts liegt unter 70 dB.
- Der letzte Teil des Trockenzyklus erfolgt ohne Wärme (Abkühlzyklus), damit die Wäsche bei einer Temperatur gehalten wird, bei der sie nicht beschädigt wird.
- Wenden Sie sich zur Reparatur des Geräts an das autorisierte Servicezentrum. Dabei dürfen ausschließlich Originalersatzteile verwendet werden.

2. SICHERHEITSANWEISUNGEN

2.1 Montage



Warnung: Brandgefahr / Entzündbare Materialien.

- Entfernen Sie das gesamte Verpackungsmaterial.
- Montieren Sie ein beschädigtes Gerät nicht und benutzen Sie es nicht.
- Halten Sie sich an die mitgelieferte Montageanleitung.
- Installieren Sie das Gerät nicht in einer Umgebung ohne Luftaustausch. Das Gerät enthält Propan (R290), ein brennbares Gas mit einem hohen Grad an Umweltverträglichkeit. Halten Sie Feuer- und Zündquellen vom Gerät fern. Achten Sie darauf, den Kältekreislauf, der Propan enthält, nicht zu beschädigen.
- Seien Sie beim Umsetzen des Gerätes vorsichtig, da es sehr schwer ist. Tragen Sie stets Sicherheitshandschuhe und festes Schuhwerk.
- Das Gerät darf nicht an einem Ort aufgestellt oder verwendet werden, an

dem die Temperatur 5°C unterschreiten oder 35°C überschreiten kann.

- Der Bodenbereich, auf dem das Gerät aufgestellt wird, muss eben, stabil, hitzebeständig und sauber sein.
- Das Gerät muss stets in aufrechter Lage transportiert werden.
- Überprüfen Sie den waagrechten Stand des Geräts mit einer Wasserwaage, wenn es an seinen endgültigen Platz gestellt wird. Richten Sie es gegebenenfalls mit den Schraubfüßen entsprechend aus.

2.2 Elektrischer Anschluss



WARNUNG!
Brand- und Stromschlaggefahr.

- Stecken Sie den Netzstecker erst nach Abschluss der Montage in die Steckdose. Stellen Sie sicher, dass der Netzstecker nach der Montage noch zugänglich ist.
- **WARNUNG:** Dieses Gerät ist für die Installation/den Anschluss an einen

Erdungsanschluss im Gebäude vorgesehen.

- Stellen Sie sicher, dass die Daten auf dem Typenschild mit den elektrischen Nennwerten der Netzspannung übereinstimmen.
- Schließen Sie das Gerät nur an eine ordnungsgemäß installierte Schutzkontaktsteckdose an.
- Verwenden Sie keine Mehrfachsteckdosen oder Verlängerungskabel.
- Ziehen Sie nicht am Netzkabel, wenn Sie das Gerät von der Stromversorgung trennen möchten. Ziehen Sie stets am Netzstecker.
- Fassen Sie das Netzkabel oder den Netzstecker nicht mit nassen Händen an.

2.3 Gebrauch



WARNUNG!
Verletzungs-, Stromschlag-, Brand-, Verbrennungsgefahr sowie Risiko von Schäden am Gerät.



Warnung: Brandgefahr / Entzündbare Materialien. Das Gerät enthält Propan (R290), ein brennbares Gas mit einem hohen Grad an Umweltverträglichkeit. Halten Sie Feuer- und Zündquellen vom Gerät fern. Achten Sie darauf, den Kältekreislauf, der Propan enthält, nicht zu beschädigen.

- Trocknen Sie keine beschädigten (zerrissenen/ausgefranst) Wäschestücke mit Wattierungen oder Füllungen im Gerät.
- Wenn die Wäsche mit einem Fleckentferner gewaschen wurde, führen Sie vor Beginn des Trocknungsgangs einen zusätzlichen Spülgang durch.
- Trocknen Sie nur Textilien, die für den Trockner geeignet sind. Beachten Sie die Waschinweise auf dem Textiletikett.
- Trinken Sie kein Kondenswasser / destilliertes Wasser und bereiten Sie damit keine Speisen zu. Es kann zu gesundheitlichen Problemen bei Personen und Haustieren führen.

- Setzen oder stellen Sie sich niemals auf die geöffnete Gerätetür.
- Trocknen Sie keine tropfnassen Wäschestücke im Gerät.

2.4 Innenbeleuchtung



WARNUNG!
Verletzungsgefahr!

- Sichtbare LED-Abstrahlung; vermeiden Sie es, direkt in den Lichtstrahl zu blicken.
- Für den Austausch der Innenbeleuchtung wenden Sie sich an den autorisierten Kundendienst.

2.5 Reinigung und Pflege



WARNUNG!
Andernfalls besteht Verletzungsgefahr und das Gerät könnte beschädigt werden.

- Reinigen Sie das Gerät nicht mit Wasserspray oder Dampf.
- Reinigen Sie das Gerät mit einem weichen, feuchten Tuch. Verwenden Sie ausschließlich Neutralreiniger. Verwenden Sie keine Scheuermittel, Scheuerschwämme, scharfe Reinigungsmittel oder Metallgegenstände.
- Seien Sie vorsichtig, wenn Sie das Gerät reinigen, um Schäden am Kühlsystem zu vermeiden.
- Entsorgen Sie beim Reinigen der Filter die Flusen im Mülleimer, um zu verhindern, dass Mikroplastik in das Wassersystem gelangt.

2.6 Kompressor



WARNUNG!
Risiko von Schäden am Gerät.

- Das Kompressorsystem des Wäschetrockners ist mit einem speziellem Mittel gefüllt, das keine Fluorchlorkohlenwasserstoffe enthält. Das System muss dicht bleiben. Eine Beschädigung des Systems kann zu einem Leck führen.

2.7 Service

- Bitte beachten Sie, dass eigene Reparaturen oder Reparaturen, die nicht von Fachkräften durchgeführt werden, die Sicherheit des Geräts beeinträchtigen und zum Erlöschen der Garantie führen können.
- Bezüglich der Lampe(n) in diesem Gerät und separat verkaufter Ersatzlampen: Diese Lampen müssen extremen physikalischen Bedingungen in Haushaltsgeräten standhalten, wie z.B. Temperatur, Vibration, Feuchtigkeit, oder sollen Informationen über den Betriebszustand des Gerätes anzeigen. Sie sind nicht für den Einsatz in anderen Geräten vorgesehen und nicht für die Raumbeleuchtung geeignet.

2.8 Entsorgung



WARNUNG!
Verletzungs- und
Erstickungsgefahr.



Warnung: Brandgefahr/Gefahr von
Sachschäden und Schäden am Gerät.

- Trennen Sie das Gerät vom Stromnetz und von der Wasserversorgung.
- Schneiden Sie das Netzkabel in der Nähe des Geräts ab, und entsorgen Sie es.
- Das Gerät enthält brennbares Gas (R290). Für Informationen zur ordnungsgemäßen Entsorgung des Geräts wenden Sie sich an die zuständige kommunale Behörde vor Ort.
- Entfernen Sie das Türschloss, um zu verhindern, dass sich Kinder oder Haustiere in der Trommel einschließen.
- Entsorgen Sie das Gerät nach den lokalen Vorschriften zur Rücknahme und Entsorgung von Elektroaltgeräten (WEEE).

3. GERÄTEBESCHREIBUNG

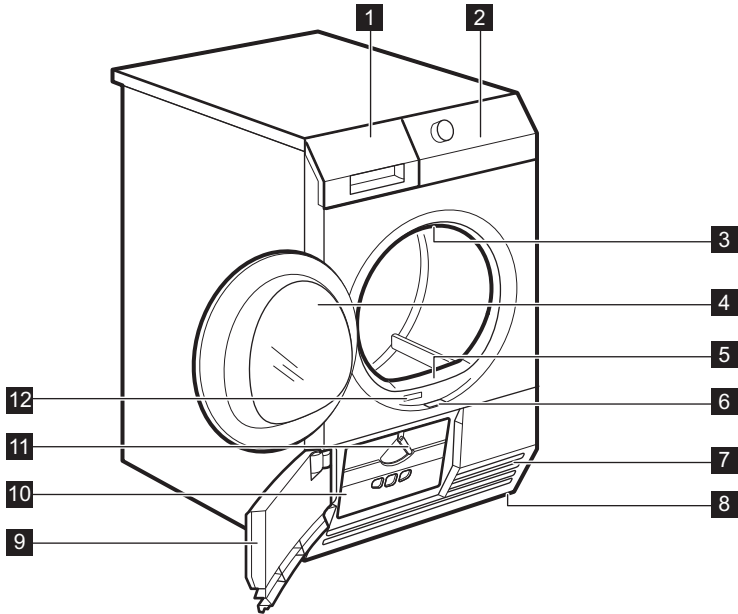

- | | |
|--|---|
| 1 Behälter | 8 Schraubfüße |
| 2 Bedienfeld | 9 Wärmetauschertür |
| 3 Innenbeleuchtung | 10 Wärmetauscherabdeckung |
| 4 Gerätetür | 11 Verriegelungsknopf für die Wärmetauscherabdeckung |
| 5 Sieb | 12 Typenschild |
| 6 Taste zum Öffnen der Wärmetauschertür | |
| 7 Lüftungsschlitze | |

i Für eine einfachere Beladung und Montage lässt sich der Türanschlag wechseln (siehe die separate Broschüre).

4. TECHNISCHE DATEN

Höhe x Breite x Tiefe	850 x 596 x 648 cm
Max. Tiefe bei geöffneter Gerätetür	1072 cm
Max. Breite bei geöffneter Gerätetür	928 cm

Einstellbare Höhe	85,0 cm (+ 1,5 cm - FußEinstellung)
Trommelvolumen	118 l
Maximale Beladung	8,0 kg
Spannung	230 V
Frequenz	50 Hz
Luftschallemission für den Trocknungszyklus des Öko-Programms bei maximaler Beladung	<70 dB(A)
Erforderliche Sicherung	5 A
Gesamtleistung	700 W
Einsatzart	Haushalt
Zulässige Umgebungstemperatur	+ 5 °C bis + 35 °C
Schutzgrad gegen das Eindringen von festen Partikeln und Feuchtigkeit, der durch die Schutzabdeckung gewährleistet wird, außer wenn die Niederspannungsausstattung nicht vor Feuchtigkeit geschützt ist.	IPX4
Kühlgasbezeichnung	R290
Kühlmittelgewicht	0,149 kg

5. BEDIENFELD

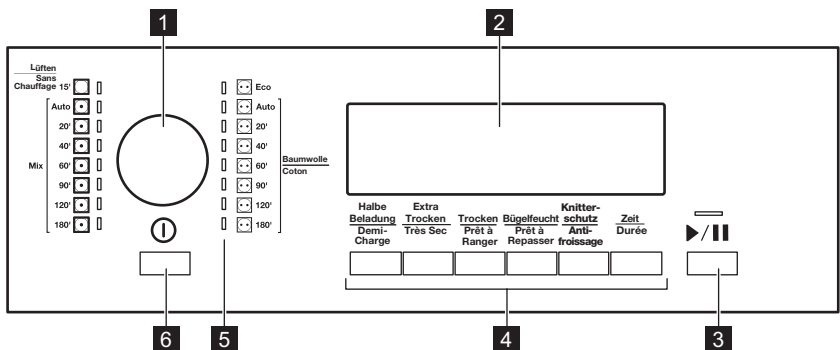

1 Programmwahlschalter

2 Display

3 ▶ / || Start/Pause-Taste

4 Optionstasten

5 Programm-Anzeigen

6 Ⓛ Ein/Aus-Taste mit
Energiesparfunktion

5.1 Display



Symbol auf dem Display	Symbolbeschreibung
1/2	Halbe Beladung
	Trockengrad - Extra Trocken
	Trockengrad - Schranktrocken
	Trockengrad - Bügeltrocken
	Anzeige: <i>Wasserbehälter leeren</i>
	Anzeige: <i>Filter reinigen</i>
	Anzeige: <i>Wärmetauscher prüfen</i>
	Anzeige: <i>Trockenphase</i>
	Anzeige: <i>Abkühlphase</i>
	Anzeige: <i>Knitterschutzphase</i>
	Die Option Zeitwahl ist eingeschaltet
2 . 00	Anzeige der Programmdauer
1 . 20	Zeitwahl (in Schritten von 5 Min.)

6. PROGRAMMTABELLE



Es gibt zwei Arten von Programmen, Automatikprogramme und Zeitprogramme.

Die Automatikprogramme haben eine Feuchtigkeitserkennung und halten an, wenn die gewählte Trockenheit erreicht ist.

Zeitprogramme haben keine Feuchtigkeitserkennung und halten an,

wenn die voreingestellte oder ausgewählte Zeit beendet ist.



Die folgende Tabelle zeigt die verfügbaren Programme und eine kurze Beschreibung dazu:

Automatikprogramme	Beladung ¹⁾	Beschreibung
Eco 2)	8,0 kg	Das Programm eignet sich für das Trocknen von nasser Baumwollwäsche und ist das effektivste Programm in Bezug auf Energieverbrauch für das Trocknen von nasser Baumwollwäsche. Der Trockengrad ist nicht einstellbar und standardmäßig auf Schranktrocken / „schrankfertig“ eingestellt. Baumwolle und Frottee - am energieeffizientesten. Normale/mittlere Temperatur. Das Programm hält an, wenn die voreingestellte Trockenheit / ausgewählte Option erreicht ist (Extra Trocken/Très Sec, Trocken/Prêt à Ranger, Bügelfeucht/Prêt à Repasser).
 Baumwolle Coton	8,0 kg	Baumwolle und Frottee. Normale/mittlere Temperatur. Das Programm hält an, wenn die voreingestellte Trockenheit / ausgewählte Option erreicht ist (Extra Trocken/Très Sec, Trocken/Prêt à Ranger, Bügelfeucht/Prêt à Repasser).
 Mix	4,0 kg	Synthetik (z. B. Synthetikstoffe: Polyester, Polyamid, Polyacryl und Elastan), Viskose, Baumwollmischgewebe und empfindliche Stoffe. Das Programm hält an, wenn die voreingestellte Trockenheit / ausgewählte Option erreicht ist (Extra Trocken/Très Sec, Trocken/Prêt à Ranger, Bügelfeucht/Prêt à Repasser).

1) Das maximale Gewicht bezieht sich auf trockene Wäschestücke.

2) Dies ist das Referenzprogramm zur Überprüfung der Einhaltung der britischen Ökodesign- und Energiekennzeichnungsverordnungen, Reg. (EU) 2023/2533 und Reg. (EU) 2023/2534. Mit diesem Programm kann Baumwollwäsche von einem anfänglichen Feuchtigkeitsgehalt der Ladung von 60 % bis zu einem Zielfeuchtigkeitsgehalt der Ladung von 0 % getrocknet werden.

Zeitprogramme	Beschreibung
 Baumwolle Coton	Baumwolle und Frottee. Es können unterschiedliche Trocknungszeiten gewählt werden. Das Programm hält an, wenn die Zeit abgelaufen ist.

Zeitprogramme	Beschreibung
 Mix	Synthetik (z. B. Synthetikstoffe: Polyester, Polyamid, Polyacryl und Elastan), Viskose, Baumwollmischgewebe und empfindliche Stoffe. Es können unterschiedliche Trocknungszeiten gewählt werden. Das Programm hält an, wenn die Zeit abgelaufen ist.
 Lüften/Sans Chauffage	Zum Lüften von Tagesdecken, Bettdecken und Bettwäsche. Das Programm hält an, wenn die Zeit abgelaufen ist.

7. OPTIONEN

7.1 Halbe Beladung/Demi-Charge

Verwenden Sie diese Option, wenn sie nur eine halbe Beladung trocknen.

7.2 Extra Trocken/Très Sec

Mit dieser Option kann die Wäsche stärker getrocknet werden.

7.3 Trocken/Prêt à Ranger

Diese Option stellt sicher, dass die Wäsche nach dem Trockengang in den Schrank gelegt werden kann.

7.4 Bügelfeucht/Prêt à Repasser

Diese Option stellt sicher, dass die Wäsche nach dem Trockengang bügeltrocken ist.

7.5 Knitterschutz/Anti-froissage

Verlängert die Knitterschutzphase (30 Minuten) am Ende des Trockenprogramms auf 90 Minuten. Diese Option schützt die Textilien vor Knitterfalten. Während der Knitterschutzphase kann Wäsche entnommen werden.

7.6 Zeit/Durée

Ermöglicht es dem Benutzer, die Trocknungszeit in 10-minütigen Schritten zu erhöhen.

8. VOR DER ERSTEN INBETRIEBNAHME



Die hinteren Trommelverriegelungen werden automatisch entfernt, wenn der Trockner zum ersten Mal eingeschaltet wird. Es können Geräusche zu hören sein.

Entriegeln der hinteren Trommelverriegelungen:

1. Schalten Sie das Gerät ein.
2. Stellen Sie ein beliebiges Programm ein.

3. Drücken Sie die Taste Start/Pause. Die Trommel beginnt zu drehen. Die hinteren Trommelverriegelungen werden automatisch deaktiviert.

Bevor Sie das Gerät zum Trocknen von Wäsche benutzen:

- Reinigen Sie die Trommel des Wäschetrockners mit einem feuchten Tuch.
- Starten Sie ein 1-Std.-Programm mit feuchter Wäsche.



Zu Beginn eines Trockengangs (in den ersten 3 - 5 Min.) ist der Geräuschpegel möglicherweise etwas höher. Die Ursache ist der Kompressoranlauf. Dies ist normal bei Geräten mit Kompressoren, wie Kühlschränken und Gefriergeräten.

9. TÄGLICHER GEBRAUCH

9.1 Vorbereitung der Wäsche







Das Beladen der Trommel bis zur für die jeweiligen Programme angegebenen maximalen Kapazität trägt zur Energieeinsparung bei.



Sehr oft ist die Wäsche nach dem Waschgang verheddert und ineinander verwickelt. Das Trocknen von verheddeter und verwickelter Kleidung ist ineffizient. Um einen korrekten Luftstrom und eine gleichmäßige Trocknung zu gewährleisten, wird empfohlen, die Kleidungsstücke nacheinander auszuschütteln und in den Wäschetrockner zu laden.

Zur Sicherstellung eines ordnungsgemäßen Trocknungsprozesses:

- Schließen Sie die Reißverschlüsse.
- Schließen Sie Bettbezüge.
- Trocknen Sie keine losen Krawatten oder Bänder (z.B. von Schürzen). Binden Sie sie, bevor Sie ein Programm starten.
- Entfernen Sie alle Gegenstände aus den Taschen.
- Drehen Sie Kleidungsstücke mit einem Innenfutter aus Baumwolle auf links. Das Baumwollfutter muss nach außen zeigen.
- Stellen Sie ein Programm ein, das sich für die Wäscheart eignet.
- Mischen Sie nicht helle mit dunklen Textilien.
- Achten Sie auf die Auswahl von geeigneten Programmen für Baumwolle, Trikotwäsche und Strickwaren, um das Einlaufen der Wäsche zu verringern.
- Überschreiten Sie nicht die maximale Beladungsmenge, die im Kapitel Programmübersicht oder auf dem Display angegeben ist.
- Trocknen Sie nur Textilien, die für Wäschetrockner geeignet sind. Siehe Stoffetikett auf den Wäschestücken.
- Trocknen Sie nicht große und kleine Wäschestücke zusammen. Kleine Wäschestücke können sich in den großen verfangen und werden nicht getrocknet.
- Schütteln Sie die großen Kleidungsstücke und Textilien aus, bevor Sie sie in den Wäschetrockner legen. So vermeiden Sie feuchte Stellen in den Wäschestücken nach dem Trockengang.

Stoffetikett	Beschreibung
	Die Wäsche ist trocknergeeignet.
	Die Wäsche kann bei höheren Temperaturen getrocknet werden.
	Die Wäsche darf nur bei niedrigeren Temperaturen getrocknet werden.
	Die Wäsche ist nicht trocknergeeignet.

9.2 Einfüllen der Wäsche



VORSICHT!
Achten Sie darauf, dass die Wäsche nicht zwischen der Tür und der Gummidichtung eingeklemmt ist.

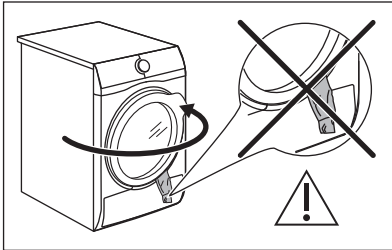

1. Ziehen Sie die Gerätetür auf.
2. Füllen Sie die Wäsche Stück für Stück ein.
3. Schließen Sie die Gerätetür.

9.3 Einschalten des Geräts

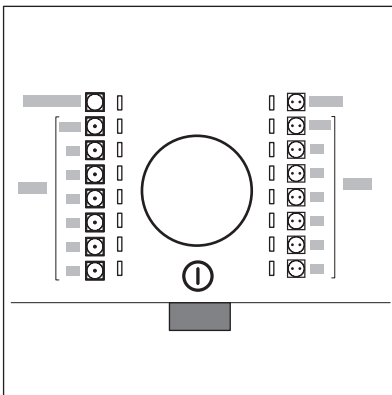

Einschalten des Geräts:

Drücken Sie die Ein/Aus-Taste.

Wenn das Gerät eingeschaltet ist, erscheinen einige Anzeigen auf dem Display.

9.4 Funktion Auto Off

Um den Energieverbrauch zu verringern, schaltet die Funktion Auto Off das Gerät in den folgenden Fällen automatisch aus:

- Wenn das Sensorfeld Start/Pause nicht innerhalb von 5 Minuten berührt wird.
- 5 Minuten nach Programmende.

Drücken Sie zum Einschalten des Geräts die Taste Ein/Aus.

Wenn das Gerät eingeschaltet ist, erscheinen einige Anzeigen auf dem Display.

9.5 Einstellen eines Programms

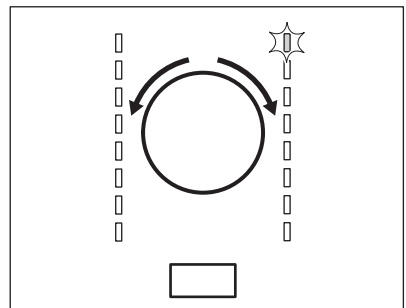

Stellen Sie das Programm mit dem Programmwahlschalter ein.

Die Programmdauer erscheint im Display.

9.6 Optionen

Sie können zusammen mit dem Programm eine oder mehrere Optionen auswählen.

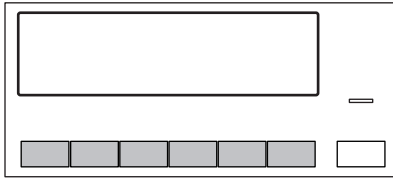

Drücken Sie zum Ein- und Ausschalten einer Option die entsprechende Taste oder eine Zwei-Tasten-Kombination.

Das entsprechende Symbol erscheint auf dem Display oder die Kontrolllampe über der Taste leuchtet.

9.7 Starten eines Programms

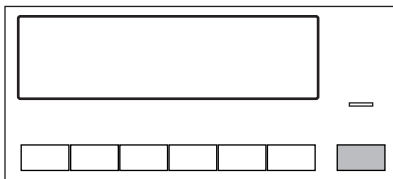

So starten Sie das Programm:

Berühren Sie die Taste Start/Pause.

Das Gerät startet und die Kontrollleuchte über der Taste blinkt nicht mehr, sondern leuchtet konstant.

9.8 Programmwechsel

Ändern eines Programms:

10. HINWEISE UND TIPPS

10.1 Ökologische Tipps



Das Beladen der Trommel bis zur für die jeweiligen Programme angegebenen maximalen Kapazität trägt zur Energieeinsparung bei.

- Schleudern Sie die Wäsche vor dem Trocknen ausreichend.
- Überschreiten Sie nicht die in der Programmübersicht aufgeführten Füllmengen.

1. Drücken Sie zum Ausschalten des Geräts die Taste Ein/Aus.
2. Drücken Sie zum Einschalten des Geräts nochmals die Taste Ein/Aus.
3. Wählen Sie ein neues Programm.

9.9 Programmende



Reinigen Sie den Filter und entleeren Sie den Wasserbehälter nach jedem Trockengang. (Siehe Kapitel REINIGUNG UND PFLEGE.)

Wenn der Trockengang beendet ist, blinkt das Symbol  auf dem Display und das akustische Signal ertönt 1 Minute lang wiederholt.



Wenn Sie das Gerät nicht ausschalten, startet die Knitterschutzphase. Wäsche kann während dieser Phase entfernt werden.

So entfernen Sie die Wäsche:

1. Halten Sie zum Ausschalten des Gerätes die Taste  Ein/Aus 2 Sekunden lang gedrückt.
2. Öffnen Sie die Gerätetür.
3. Entfernen Sie die Wäsche.
4. Schließen Sie die Gerätetür.

- Reinigen Sie den Filter nach jedem Trockengang.
- Verwenden Sie keinen Weichspüler, wenn Sie nach dem Waschen trocknen. Im Wäschetrockner wird die Wäsche automatisch weich.
- Das Wasser aus dem Wasserbehälter kann zum Bügeln der Wäsche verwendet werden. Sie müssen zuerst das Wasser filtern, um die restlichen Textilfasern zu entfernen (hierfür eignet sich ein einfacher Kaffeefilter).
- Halten Sie die Lüftungsschlitze am Boden des Geräts immer frei.



- Stellen Sie sicher, dass der Aufstellungsort des Geräts gut belüftet ist.

10.2 Einstellen des Restfeuchtegrads der Wäsche

Ändern des voreingestellten Restfeuchtegrads der Wäsche:

1. Schalten Sie das Gerät ein.
2. Warten Sie etwa 8 Sekunden.
3. Wählen Sie eines der verfügbaren Programme.
4. Halten Sie die Tasten Halbe Beladung/Demi-Charge und Trocken/Prêt à Ranger gleichzeitig gedrückt.

Eines der folgenden Symbole wird im Display angezeigt:

-  - maximaler Trockengrad
-  - stärkerer Trockengrad
-  - normaler Trockengrad

5. Drücken Sie die Taste  Start/ Pause wiederholt, bis der gewünschte Trockengrad eingestellt ist.
6. Halten Sie zum Speichern der Einstellung die Tasten Halbe Beladung/Demi-Charge und Trocken/Prêt à Ranger etwa 2 Sekunden gedrückt.

10.3 Ausschalten der Anzeige Behälter





Die Anzeige des Wasserbehälters ist werkseitig aktiviert. Sie leuchtet am Ende

des Trockenprogramms oder während des Programms, wenn der Wasserbehälter voll ist. Wenn der Bausatz zur Ableitung des Kondenswassers installiert ist, wird das Wasser automatisch abgepumpt und die Anzeige kann dauerhaft ausgeschaltet werden.

Ausschalten der Anzeige:

1. Schalten Sie das Gerät ein.
2. Warten Sie etwa 8 Sekunden.
3. Wählen Sie eines der verfügbaren Programme.
4. Halten Sie die Tasten Halbe Beladung/Demi-Charge und Bügelfeucht/Prêt à Repasser gleichzeitig gedrückt.

Eine von 2 Konfigurationen ist möglich:



- Die Anzeige Behälter  leuchtet und das Symbol  erscheint - die Anzeige des Wasserbehälters ist aktiviert
- Die Anzeige Behälter  leuchtet nicht und das Symbol  erscheint - die Anzeige des Wasserbehälters ist dauerhaft ausgeschaltet

11. REINIGUNG UND PFLEGE

11.1 Regelmäßiger Reinigungsplan

Eine regelmäßige Reinigung hilft, die Lebensdauer Ihres Geräts zu verlängern.

Empfohlener regelmäßiger Reinigungsplan:

Reinigung des Filters	Wenn die Anzeige  blinkt.
Entleeren des Wasserbehälters	Wenn die Anzeige  blinkt.
Reinigen des Kondensators	Wenn die Anzeige  blinkt.

Wenn das Gerät längere Zeit nicht benutzt wird, ziehen Sie den Netzstecker ab.

Reinigung der Trommel	Alle zwei Monate
Reinigen des Bedienfelds und Gehäuses	Alle zwei Monate
Reinigen der Lüftungsschlitze	Alle zwei Monate

In den folgenden Abschnitten wird erläutert, wie Sie die einzelnen Teile reinigen sollten.

11.2 Entfernen von Fremdkörpern

- i** Vergewissern Sie sich, dass alle Taschen in der Kleidung leer und alle losen Elemente festgebunden sind, bevor Sie den Trockengang starten. Siehe Abschnitt „Vorbereiten der Wäsche“.

Entfernen Sie alle Fremdkörper, die Sie nach dem Trockengang in der Trommel finden (z. B. Metallclips, Knöpfe, Münzen usw.).

11.3 Reinigen des Siebs

Am Ende jedes Programms leuchtet das Symbol  Filter im Display und Sie müssen das Sieb reinigen.

- i** Das Sieb hält die Flusen während des Trockengangs zurück.
- i** Um eine optimale Trocknungsleistung zu erzielen, reinigen Sie den Filter regelmäßig. Der verstopfte Filter verursacht einen längeren Trocknungszyklus und somit einen Anstieg des Energieverbrauchs. Reinigen Sie den Filter von Hand. Verwenden Sie bei Bedarf einen Staubsauger.



VORSICHT!

Bei der Reinigung der Filter sollten die Flusen in den Mülleimer geworfen und nicht durch den Abfluss gespült werden, um die Verbreitung von Mikroplastik im Abwassersystem zu vermeiden.

1. Öffnen Sie die Tür. Ziehen Sie das Sieb nach oben.

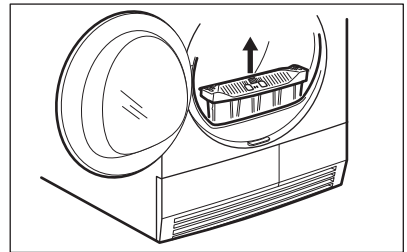

2. Drücken Sie auf den Haken, um das Sieb zu öffnen.

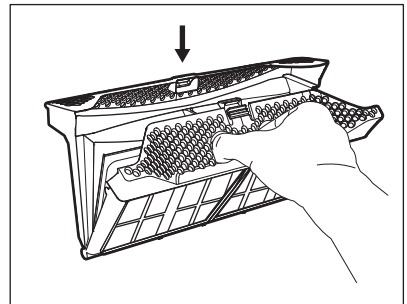

3. Entfernen Sie die Flusen von den beiden inneren Teilen des Siebs mit der Hand.

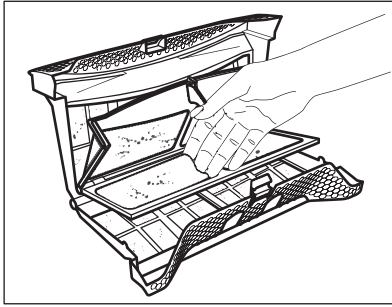

Werfen Sie die Flusen in den Abfalleimer.

- Reinigen Sie das Sieb ggf. mit einem Staubsauger. Schließen Sie das Sieb.
- Entfernen Sie bei Bedarf Flusen aus der Siebaufnahme und der Dichtung. Sie können dazu einen Staubsauger verwenden. Setzen Sie das Sieb in seine Aufnahme ein.

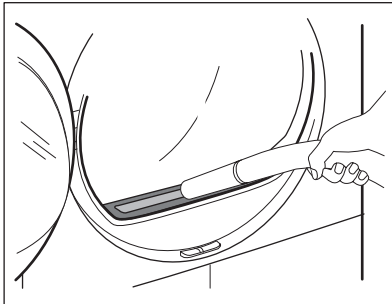

11.4 Leeren des Wasserbehälters

Der Kondensatbehälter muss nach jedem Trockengang entleert werden.

Wenn der Kondensatbehälter voll ist, stoppt das Programm automatisch. Das Symbol  *Behälter* leuchtet im Display und Sie müssen Sie den Behälter leeren.

So leeren Sie den Behälter:

- Ziehen Sie den Wasserbehälter heraus und halten Sie ihn waagrecht.

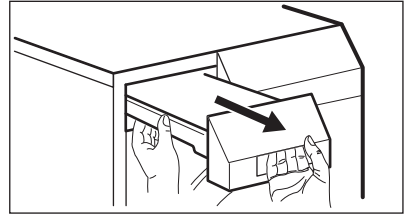

- Ziehen Sie die Kunststoffverbindung heraus und entleeren Sie das Wasser in ein Waschbecken.

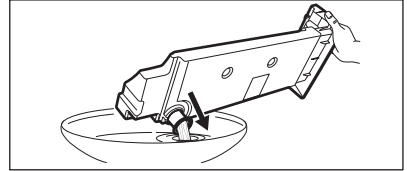

- Drücken Sie die Kunststoffverbindung wieder ein und setzen Sie den Wasserbehälter wieder in das Gerät.
- Drücken Sie die Taste Start/Pause, um das Programm fortzusetzen.

11.5 Reinigen des Kondensators

Wenn das Symbol  *Kondensator* im Display blinkt, müssen der Kondensator und sein Fach geprüft werden. Sind sie verschmutzt, reinigen Sie beide.



WARNUNG!

Berühren Sie die Metalloberfläche nicht mit bloßen Händen. Verletzungsgefahr! Tragen Sie Schutzhandschuhe. Reinigen Sie vorsichtig, damit die Metalloberfläche nicht beschädigt wird.

Prüfung:

- Öffnen Sie die Tür. Ziehen Sie das Sieb nach oben.

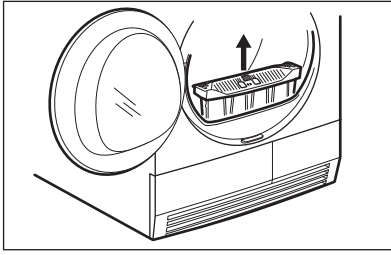

2. Schieben Sie den Entriegelungsknopf am unteren Türrand zur Seite, und öffnen Sie die Kondensatortür.

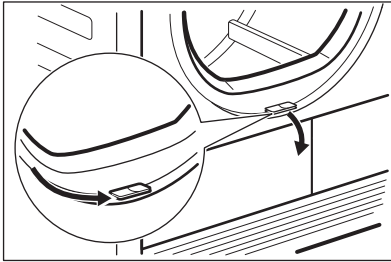

3. Drehen Sie den Hebel, um die Kondensatorabdeckung zu entriegeln.

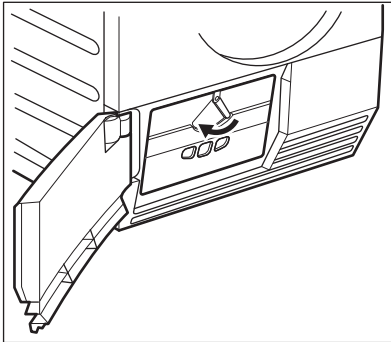

4. Lassen Sie die Kondensatorabdeckung herunter.

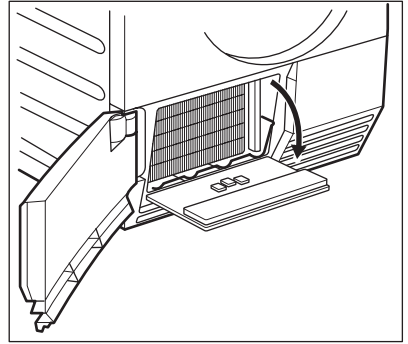

5. Entfernen Sie nach Bedarf die Flusen aus dem Kondensator und seinem Fach. Hierzu können Sie einen feuchten Lappen und/oder einen Staubsauger mit einem Bürstenaufsatz verwenden.

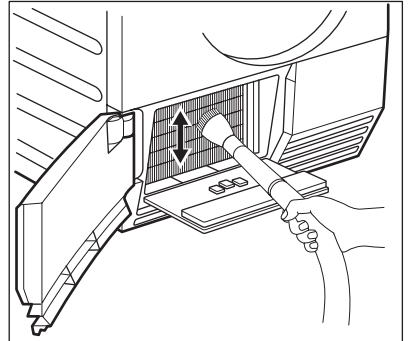

6. Schließen Sie die Kondensatorabdeckung.
7. Drehen Sie den Hebel, bis er einrastet.
8. Setzen Sie das Sieb wieder ein.

11.6 Reinigen des Feuchtigkeitssensors



VORSICHT!
Es besteht die Gefahr den Feuchtigkeitssensor zu beschädigen. Verwenden Sie zur Reinigung des Sensors keine Scheuermittel oder Metallschwämmchen.

Um beste Trocknungsergebnisse zu erzielen, ist das Gerät mit einem

Feuchtigkeitssensor aus Metall ausgestattet. Er befindet sich an der Innenseite des Türbereichs.

Im Laufe der Zeit kann die Oberfläche des Sensors verschmutzen, wodurch die Trocknungsleistung beeinträchtigt wird.

Wir empfehlen, den Sensor mindestens 3- oder 4-mal zu reinigen oder wenn Sie einen Verlust bei der Trockenleistung feststellen.

Zur Reinigung können Sie die härtere Seite des Geschirrspülschwamms und ein wenig Essig oder Spülmittel verwenden.

So reinigen Sie den Sensor:

1. Öffnen Sie die Ladetür.
2. Reinigen Sie die Oberflächen des Feuchtigkeitssensors durch mehrmaliges Abwischen der Metalloberfläche.

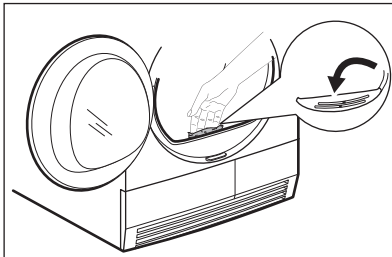

11.7 Reinigen der Trommel



WARNUNG!
Trennen Sie das Gerät vor der Reinigung von der Stromversorgung.

Verwenden Sie zur Reinigung der Trommelinnenfläche und der Abweiser einen handelsüblichen neutralen Reiniger. Trocknen Sie die gereinigten Flächen mit einem weichen Tuch.



VORSICHT!
Verwenden Sie zur Reinigung der Trommel keine Scheuermittel oder Metallschwämmchen.

11.8 Reinigen des Bedienfelds und Gehäuses

Verwenden Sie zur Reinigung des Bedienfelds und Gehäuses einen handelsüblichen neutralen Reiniger.

Verwenden Sie zur Reinigung ein feuchtes Tuch. Trocknen Sie die gereinigten Flächen mit einem weichen Tuch.









VORSICHT!
Verwenden Sie keine Möbelreiniger oder Reinigungsmittel, die eine Korrosion des Geräts verursachen können.

11.9 Reinigen der Lüftungsschlitze

Beseitigen Sie Flusen aus dem Lüftungsgitter mit einem Staubsauer.

12. PROBLEMBEHEBUNG

Störung ¹⁾	Mögliche Ursache	Problembesehung
Der Wäschetrockner funktioniert nicht.	Der Wäschetrockner ist nicht mit der Stromversorgung verbunden.	Stecken Sie den Netzstecker in die Steckdose. Überprüfen Sie die Sicherung im Sicherungskasten (Hausinstallation).
	Die Einfülltür ist geöffnet.	Schließen Sie die Einfülltür.
	Die  Ein/Aus-Taste wurde nicht gedrückt.	Drücken Sie die  Ein/Aus-Taste.
	Die  Start/Pause-Taste wurde nicht gedrückt.	Drücken Sie die  Start/Pause-Taste.
	Das Gerät befindet sich im Standby-Modus.	Drücken Sie die  Ein/Aus-Taste.
	Das Sieb fehlt oder ist in einer falschen Position.	Setzen Sie das Sieb in die richtige Position ein.
	Der Fehlercode E10 wird im Display angezeigt - das Sieb ist verstopft.	Reinigen Sie den Filter. ²⁾
	Fehlercode E59 auf dem Display - der Trockner ist überladen.	Entnehmen Sie einen Teil der Wäsche. Beachten Sie die maximale Beladung.
Nicht zufriedenstellendes Trocknungsergebnis.	Falsche Programmwahl.	Wählen Sie ein geeignetes Programm. ³⁾
	Der Fehlercode EF0 wird im Display angezeigt - das Sieb ist sehr verschmutzt.	Reinigen Sie den Filter. ²⁾
	Das Sieb ist verstopft.	Reinigen Sie den Filter. ²⁾
	Zu hohe Beladung.	Beachten Sie das maximale Beladungsvolumen.
	Das Lüftungsgitter ist verstopft.	Reinigen Sie das Lüftungsgitter im Boden des Geräts.
	Schmutz auf dem Feuchtigkeitssensor in der Trommel.	Reinigen Sie die vordere Oberfläche der Trommel.
	Falscher Restfeuchtegrad der Wäsche.	Stellen Sie den Restfeuchtegrad der Wäsche ein. ⁴⁾
	Der Wärmetauscher ist verstopft.	Reinigen Sie den Wärmetauscher. ²⁾

Störung 1)	Mögliche Ursache	Problembeseitigung
Die Einfülltür schließt nicht.	Das Sieb ist nicht in der Position eingerastet.	Setzen Sie das Sieb in die richtige Position ein.
	Die Wäsche ist zwischen der Tür und der Dichtung eingeklemmt.	Füllen Sie die Wäsche richtig in die Trommel.
<i>Err</i> (Fehler) auf dem Display.	Sie haben nach dem Programmstart versucht, das Programm oder die Option zu ändern.	Schalten Sie den Wäschetrockner aus und wieder ein. Wählen Sie die neue Auswahl.
	Die Option, die Sie einschalten möchten, kann nicht mit dem ausgewählten Programm kombiniert werden.	Schalten Sie den Wäschetrockner aus und wieder ein. Wählen Sie die neue Auswahl.
Keine Trommelbeleuchtung	Defekte Trommellampe.	Wenden Sie sich zum Austausch der Trommellampe an das Kundenservicezentrum.
Ungewöhnlich verstrichene Zeit auf dem Display.	Die Programmdauer wird anhand des Volumens und der Feuchtigkeit der Wäsche berechnet.	Dieser Vorgang erfolgt automatisch; es handelt sich nicht um eine Gerätestörung.
Programm inaktiv.	Der Wasserbehälter ist voll.	Leeren Sie den Wassertank und drücken Sie die  <i>Start/ Pause</i> -Taste. 2)
Das Trockenprogramm ist zu kurz.	Zu geringe Wäschladung	Führen Sie die Auswahl des Zeitprogramms durch. Der Zeitwert muss mit der Waschlading übereinstimmen. Wir empfehlen zum Trocknen von einem einzelnen Wäschestück oder einer kleinen Menge eine kurze Zeit einzustellen.
	Die Wäsche ist zu trocken.	Führen Sie die Auswahl des Zeitprogramms mit längerer Zeit durch.

Störung 1)	Mögliche Ursache	Problembesehung
Das Trockenprogramm ist zu lang 5)	Der Fehlercode EF0 wird im Display angezeigt - das Sieb ist sehr verschmutzt.	Reinigen Sie den Filter. ²⁾
	Das Sieb ist verstopft.	Reinigen Sie den Filter.
	Die Wäschemenge ist zu hoch.	Beachten Sie die maximale Beladung.
	Die Wäsche wurde nicht genug geschleudert.	Schleudern Sie die Wäsche richtig.
	zu niedrige oder zu hohe Raumtemperatur - dies ist keine Geräterstörung.	Stellen Sie sicher, dass die Raumtemperatur zwischen +5 °C und +35 °C beträgt. Die optimale Raumtemperatur für die besten Trocknungsergebnisse liegt zwischen 19 °C und 24 °C.

1) Wenn im Display eine Fehlermeldung angezeigt wird (z. B. E51): Schalten Sie den Wäschetrockner aus und wieder ein. Wählen Sie das neue Programm. Drücken Sie die ►/|| Start/Pause-Taste. Etwas funktioniert nicht? - Wenden Sie sich an das Servicezentrum und geben Sie den Fehlercode an.

2) Siehe Kapitel *PFLEGE UND REINIGUNG*.

3) Befolgen Sie die Programmbeschreibung - siehe PROGRAMMTABELLE

4) Siehe Kapitel *TIPPS UND HINWEISE*

5) Hinweis: Nach maximal 5 Stunden wird der Trockengang automatisch abgebrochen.

13. VERBRAUCHSWERTE

13.1 Einführung



Die Bedienungsanleitung zeigt das EU-Energielabel und Ecodesign: Vorsch. (EU) 2023/2534, das sich auf die Energieeffizienzklassen von A bis G bezieht.



Der QR-Code auf der Energieplakette des Geräts bietet einen Web-Link zu Informationen über die Geräteleistung in der EU EPREL-Datenbank. Bewahren Sie daher die Energieplakette als Referenz zusammen mit dieser Bedienungsanleitung und allen anderen Unterlagen, die mit dem Gerät geliefert wurden, auf. Es ist auch möglich, die gleichen Informationen in EPREL zu finden, indem Sie den Link <https://eprel.ec.europa.eu> sowie den Modellnamen und die Produktnummer, die Sie auf dem Typenschild des Geräts finden, verwenden. Siehe Kapitel „Gerätebeschreibung“ bezüglich der Position des Typenschilds.

13.2 Legende

kg	Wäschebelastung.	U/min	Geschleudert bei
kWh	Energieverbrauch.		
hh:mm	Programmdauer.		
%	Anfänglicher Feuchtigkeitsgehalt am Ende der Schleuderphase und gewünschte Endfeuchtigkeit am Ende des Trockenprogramms. Je höher der Schleudergang ist, desto höher ist der Geräuschpegel beim Schleudern, aber umso niedriger ist der anfängliche Feuchtigkeitsgehalt und der Energieverbrauch beim Trocknen der Wäsche.		

13.3 Gemäß Verordnung der Kommission Vorsch. (EU) 2023/2533 und Reg. (EU) 2023/2534.



Die folgenden Werte werden unter Laborbedingungen gemäß den relevanten Standards ermittelt. Verschiedene Parameter können die Werte verändern, zum Beispiel: die Menge der Wäsche, die Art der Wäsche und die Umgebungsbedingungen. Der anfängliche Feuchtigkeitsgehalt der Wäsche, die Wasserqualität, die Netzspannung und Änderungen an der Standardeinstellung eines Programms können sich ebenfalls auf den Energieverbrauch, die Dauer des Trockenprogramms und die Endfeuchtigkeit auswirken.

Programm	Beladung (kg)	Geschleudert bei (U/min)	Anfänglicher Feuchtigkeitsgehalt (%)	Trockenzeit (Std:Min)	Energieverbrauch (kWh)	Gewünschte Endfeuchtigkeit (%)
Eco ¹⁾	8,0	1000	60	2:55	1,49	0,0
Eco ¹⁾	4,0	1000	60	1:45	0,81	0,0

¹⁾ Dies ist das Referenzprogramm zur Überprüfung der Einhaltung der britischen Ökodesign- und Energiekennzeichnungsverordnungen, Reg. (EU) 2023/2533 und Reg. (EU) 2023/2534. Mit diesem Programm kann Baumwollwäsche von einem anfänglichen Feuchtigkeitsgehalt der Ladung von 60 % bis zu einem Zielfeuchtigkeitsgehalt der Ladung von 0 % getrocknet werden.



13.4 Allgemeine Programme



Diese Werte sind Richtwerte.

Programm	Last (kg)	Geschleudert bei (U/min)	Anfänglicher Feuchtigkeitsgehalt (%)	Trockenzeit (Std:Min)	Energieverbrauch (kWh)	Gewünschte Endfeuchtigkeit (%)
Baumwolle Extra Trocken	8,0	1000	60	3:41	1,87	-3,0
Baumwolle Extra Trocken	4,0	1000	60	2:29	1,16	-3,0
Baumwolle Bügeltrocken	8,0	1000	60	2:05	1,05	12,0
Baumwolle Bügeltrocken	4,0	1000	60	1:31	0,70	12,0
Mischgewebe Extra Trocken	4,0	1200	40	1:46	0,75	0,0
Mischgewebe Schranktrocken	4,0	1200	40	1:11	0,51	1,0
Mischgewebe Bügeltrocken	4,0	1200	40	0:51	0,37	12,0

14. UMWELTTIPPS

Recyceln Sie Materialien mit dem Symbol . Entsorgen Sie die Verpackung in den entsprechenden Recyclingbehältern. Recyceln Sie zum Umwelt- und Gesundheitsschutz elektrische und elektronische Geräte. Entsorgen Sie Geräte mit diesem Symbol  nicht mit dem Hausmüll. Bringen Sie das Gerät zu Ihrer örtlichen Sammelstelle oder wenden Sie sich an Ihr Gemeindeamt.



Für die Schweiz:
 Wohin mit den Altgeräten?
 Überall dort wo neue Geräte verkauft werden oder Abgabe bei den offiziellen SENS-Sammelstellen oder offiziellen SENS-Recyclern. Die Liste der offiziellen SENS-Sammelstellen findet sich unter www.erecycling.ch



Electrolux Professional S.p.A.
Viale Treviso, 15 - 33170 Pordenone
Italy

www.electroluxprofessional.com/mypro/

