

WTD 100-60 CH

Lave-/sèche-linge WT1 :

8/5 kg | 1'500 tr/min | PerfectCare | Miele@home | CapDosing



- Un entretien du linge parfait testé pour une durée de 20 ans#
- 2 en 1 : laver 8 kg et sécher 5 kg de linge dans un seul appareil
- Entretien du linge en douceur avec les quatre fonctions de PerfectCare
- Commande intégrale de votre lave-/sèche-linge via l'app avec Miele@home\*\*
- Gamme exclusive CapDosing – pour un large éventail de textiles et de taches\*\*\*

# Pendant la phase de développement de la série de lave-/sèche-linge WT1, Miele a testé les modèles et les composants principaux en effectuant 5 000 cycles de lavage et 4 000 cycles de séchage (= cinq cycles de lavage et quatre cycles de séchage par semaine pour 50 semaines par an) dans différents programmes. En savoir plus : [miele.com/20years](http://miele.com/20years)

\*\* Il s'agit d'une offre numérique distincte de Miele & Cie. KG. L'étendue des fonctionnalités peuvent varier selon le modèle et le pays. Acceptation des conditions générales de vente et de la politique de confidentialité pour les produits et services numériques de Miele dans l'application Miele requise. Miele se réserve le droit de modifier ou d'arrêter l'offre numérique à tout moment.

\*\*\* Brevet EP 2 365 120

Numéro EAN: 4002516400080 / Numéro de matériel: 11664880 /

Ancien Numéro de matériel: 11TD1601CH

Informations générales	
Référence du modèle	WTD 100-60 CH
Numéro de matériel du fabricant	11664880
Numéro EAN	4002516400080
Catégorie marketing	Doré
Modèle	
Superposable en colonne	•
Butée de porte	droite
Side-by-Side	•
Encastrable sous plan	•
Encastrable	•
Modèle	
Lave-linge à chargement frontal	•
Lave-linge fonct. sèche-linge	
Lavage et séchage en continu	•
Mesure électronique de l'humidité résiduelle	•
Sèche-linge à condensation avec refroidissement par eau	•
Thermo-essorage	•
Essorage	
Vitesse d'essorage maximale	1500
Arrêt cuve pleine	•
Fonction "sans essorage"	•
Design	
Couleur d'appareil	Blanc lotus
Couleur du bandeau	Blanc lotus
Design de porte	Gris graphite PearlFinish
Couleur du sélecteur rotatif	Blanc lotus
Type de bandeau de commande	droit
Type de commande	Sélecteur rotatif
Écran	DirectSensor blanc, sept segments
Protection du linge	
Tambour Hydrogliss	•
Charge en kg pour le lavage	8
Charge en kg pour le séchage	5
Technologie PerfectCare	•
Confort d'utilisation	
Mise en réseau avec Miele@home	•
Démarrage différé jusqu'à 24 h	•
Affichage du temps restant	•
Affichage du déroulement du programme	Non
Rinçage automatique des peluches	•
Bac à produits AutoClean	•
AddLoad	•
Efficacité et durabilité	
Classe d'efficacité énergétique (A-G)	A
Classe d'efficacité énergétique lavage et séchage (A-G)	D

WTD 100-60 CH

Lave-/sèche-linge WT1 :

8/5 kg | 1'500 tr/min | PerfectCare | Miele@home | CapDosing



Numéro EAN: 4002516400080 / Numéro de matériel: 11664880 /

Ancien Numéro de matériel: 11TD1601CH

Consommation d'énergie pondérée par 100 cycles de marche pour le cycle de marche complet en kWh	266
Consommation d'énergie pondérée par 100 cycles de marche pour le cycle de lavage en kWh	47
Consommation d'eau pondérée par cycle de marche pour le cycle de lavage en l	47
Consommation d'eau pondérée par cycle de marche pour le cycle de marche complet en l	68
Classe d'efficacité d'essorage (A-G)	B
Classe d'émissions de bruit acoustique dans l'air (pendant l'essorage) (A-D)	A
Émissions de bruit acoustique dans l'air pendant l'essorage en dB(A) re1pW	71
Durée du programme à capacité nominale pour le cycle de lavage	219
Durée du programme à capacité nominale pour le cycle de marche complet	389
Consommation en mode arrêt en W	0,30
Consommation en mode veille avec maintien de la connexion au réseau en W	0,70
Lavage à basse température "froid" et "20 °C"	•
Capacité variable automatique	•
Débitmètre	•
Contrôle d'excès de mousse	•
Moteur ProfiEco	•
<b>Programmes de lavage</b>	
Coton	•
Non repassable	•
Chemises	•
Laine (lavage à la main)	•
Programme Express	•
Foncé/Jeans	•
Coton flèche	•
ECO 40-60	•
<b>Programmes de séchage</b>	
Coton	•
Coton flèche	•
Non repassable	•
Délicat	•
Chemises	•
Laine	•
Programme Express	•
Foncé/Jeans	•
Air chaud	•
<b>Options de lavage</b>	
Court	•
<b>Options de séchage</b>	
Rotation infroissable	•
Délicat	•

WTD 100-60 CH

Lave-/sèche-linge WT1 :

8/5 kg | 1'500 tr/min | PerfectCare | Miele@home | CapDosing



Numéro EAN: 4002516400080 / Numéro de matériel: 11664880 /

Ancien Numéro de matériel: 11TD1601CH

#### Sécurité

Système AquaSécurité	Watercontrol-System
----------------------	---------------------

Sécurité enfants	•
------------------	---

Code PIN	•
----------	---

#### Caractéristiques techniques

Dimensions en mm (largeur)	596
----------------------------	-----

Dimensions en mm (hauteur)	850
----------------------------	-----

Dimensions en mm (profondeur)	637
-------------------------------	-----

Profondeur de l'appareil avec la porte ouverte en mm	1055
--	------

Poids en kg	94
-------------	----

Tension en V	220-240
--------------	---------

Protection par fusible en A	10
-----------------------------	----

Fréquence en Hz	50
-----------------	----

Puissance de raccordement totale en kW	2,10-2,40
--	-----------

Longueur du câble d'alimentation électrique en m	2
--	---

Longueur du câble d'alimentation électrique en m	2,0
--	-----

Longueur du câble d'alimentation électrique en m	2
--	---

WTD 100-60 CH

Lave-/sèche-linge WT1 :

8/5 kg | 1'500 tr/min | PerfectCare | Miele@home | CapDosing

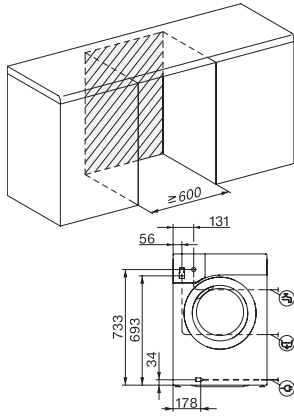

WT1 8/5 kg, installation drawing, slanted facia or straight facia, measures in mm

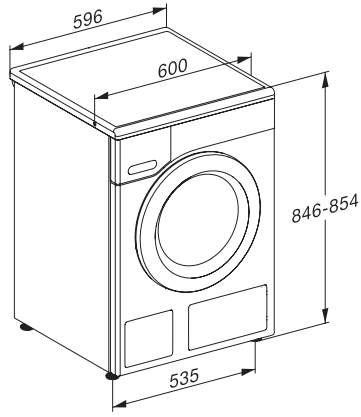

WT1 8/5 kg, drawing, straight facia, measures in mm

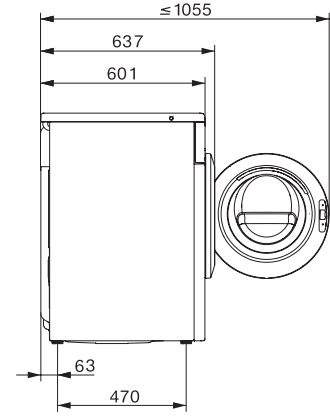

WT1 8/5 kg, drawing, straight facia, measures in mm

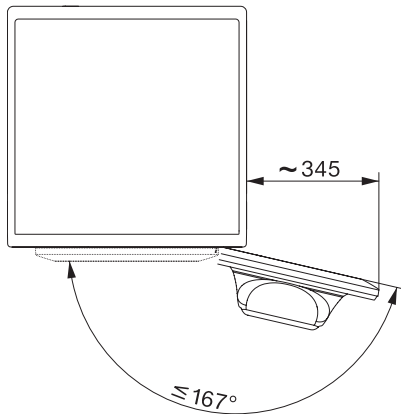

WT1 8/5 kg, drawing, straight facia, measures in mm