

Mode d'emploi Lave-linge séchant



Veillez lire **impérativement** le mode d'emploi avant l'installation et la mise en service de l'appareil. Vous éviterez ainsi de vous blesser et d'endommager votre appareil.

Table des matières

Votre contribution à la protection de l'environnement	6
Prescriptions de sécurité et mises en garde	7
Commande du lave-/sèche-linge	15
Bandeau de commande	15
Écran tactile et touches sensibles	15
Menu principal	16
Exemples d'utilisation	17
Utilisation de l'appareil	18
Première mise en service	19
Conditions pour la mise en réseau	20
1. Régler la langue d'affichage	20
2. Installer Miele@home	20
3. Régler le format horaire	21
4. Démontez les sécurités de transport	21
5. Configurer TwinDos	22
6. Démarrer le programme pour le calibrage	24
Lavage et séchage écologique	26
LAVAGE	27
1. Préparer le linge	27
Conseils d'ordre général	27
2. Sélectionner le programme	28
3. Sélection des réglages de programme	28
4. Charger le lave-/sèche-linge	30
5. Ajouter le produit de lessive	31
6. Démarrer le programme	36
7. Fin de programme - Décharger le linge	37
Essorage	37
Vue d'ensemble des programmes	39
Déroulement de programme	44
Options	47
Produits de lessive	49
Adoucisseur d'eau	49
Adoucissant, produits d'apprêt, amidon	49
SECHAGE	53
1. Préparer le linge	53
2. Sélectionner le programme	54
3. Sélection des réglages de programme	54
4. Charger le lave-/sèche-linge	55
5. Démarrer le programme	56
6. Fin de programme - Décharger le linge	57
Vue d'ensemble des programmes	58
Thermo-essorage	63
Options	63

LAVAGE ET SECHAGE	64
1. Préparer le linge	64
2. Sélectionner le programme	64
3. Charger le lave-linge séchant.....	64
4. Sélection des réglages de programme	65
5. Ajouter la lessive	65
6. Démarrer/terminer un programme.....	65
Après chaque lavage ou séchage	66
Modifier le déroulement de programme	67
Modifier un programme (sécurité enfants).....	67
Annuler le programme	67
Interruption du programme.....	67
Programmes favoris	68
Créer des favoris.....	68
Assistant lavage et séchage	69
Minuteur/SmartStart	70
Remplacer la cartouche TwinDos	72
Nettoyage et entretien	73
Démarrer les programmes d'entretien	73
Entretien «TwinDos»	73
Nettoyage machine	74
Rinçage conduits	74
Nettoyer la carrosserie et le bandeau	75
Nettoyer le tiroir à produits.....	75
Nettoyer le filtre d'arrivée d'eau	77
Correction des problèmes	78
Impossible de démarrer un programme.....	78
Message d'anomalie après une annulation de programme	78
Message d'erreur après la fin du programme	79
Erreurs concernant TwinDos	81
Erreurs concernant TwinDos	82
Problèmes d'ordre général avec le lave-linge séchant	82
Résultat de lavage insatisfaisant.....	85
Résultat de séchage non satisfaisant.....	86
La porte ne s'ouvre pas.....	87
Déverrouillage manuel de porte en cas de vidange obstruée et/ou de panne de courant	88
SAV	90
Contact en cas d'anomalies.....	90
Accessoires en option	90
Base de données EPREL.....	90
Garantie	90

Table des matières

Installation	91
Vue de face.....	91
Vue de l'arrière	92
Lieu d'installation.....	93
Transport du lave-/sèche-linge sur le lieu d'installation	93
Démontage des sécurités de transport	93
Montage des sécurités de transport	94
Ajuster le lave-linge séchant.....	95
Le système Aquasécurité	96
Arrivée d'eau.....	96
Vidange	97
Raccordement électrique	99
Symboles d'entretien	100
Caractéristiques techniques	101
Déclaration de conformité	101
Consommations	102
Réglages	103
Commande / Affichage ▾	104
Langue ▾	104
Code de verrouillage.....	104
Mémoire.....	104
Heure	104
Volume	104
Luminosité de l'écran.....	105
Unités	105
Comportem. son final	105
Déroulement programme.....	105
TwinDos	105
Salissure.....	106
Niveau Hydro plus	106
Niv. rinçage maximal	106
Durée de trempage.....	106
Tps prélavage suppl. coton.....	106
Rythme délicat	107
Protection antiplacage	107
Paliers de séchage.....	107
Prolongation refroidissement	107
Mise en réseau	107
Miele@home.....	107
Commande à distance	108
SmartGrid.....	109
Mise à jour à distance	109

Table des matières

Paramètres de l'appareil.....	110
Droits d'auteur et licences pour les logiciels d'exploitation et de commande	110
Droits d'auteur et licences pour le module de communication	110
Heures de fonctionnem.	110
Conditions d'installation	111
Pression d'eau faible	111
Refroidissemnt bain lessiviel.....	111
Réduction de température	111
Réglage usine.....	111
Réglage usine	111

Votre contribution à la protection de l'environnement

Mise au rebut de l'emballage

Nos emballages sont simples d'utilisation et protègent votre appareil des dommages qui peuvent survenir pendant le transport. Les matériaux d'emballage ont été sélectionnés d'après des critères environnementaux et de facilité d'élimination ; ils sont généralement recyclables.

En participant au recyclage de vos emballages, vous contribuez à économiser les matières premières. Utilisez les collectes de matières recyclables spécifiques aux matériaux et les possibilités de retour. Les emballages de transport sont repris par votre revendeur Miele.

Mise au rebut de l'ancien appareil

Les appareils électriques et électroniques contiennent souvent des matériaux précieux. Cependant, ils contiennent également certains mélanges, substances, et pièces nocifs nécessaires à leur bon fonctionnement et à leur sécurité. Si vous déposez ces appareils usagés avec vos ordures ménagères ou les manipulez de manière non conforme, vous risquez de nuire à la santé des personnes et à l'environnement. Ne jetez jamais vos anciens appareils avec vos ordures ménagères.



Au lieu de cela, rapportez vos appareils dans un point de collecte officiel spécialement dédié à la récupération et au recyclage des appareils électriques et électroniques, mis à disposition gratuitement par votre commune, municipalité, revendeur, ou chez Miele. Vous êtes légalement responsable de la suppression des éventuelles données à caractère personnel figurant sur l'ancien appareil à éliminer. Vous êtes dans l'obligation de retirer, sans les détruire, les piles et accumulateurs usagés non fixés à votre appareil, ainsi que les lampes qui peuvent être retirées sans être endommagées. Rapportez-les dans un point de collecte spécialement dédié à leur élimination, où ils peuvent être remis gratuitement. Veillez, en attendant l'évacuation de l'appareil, à tenir celui-ci hors de portée des enfants.

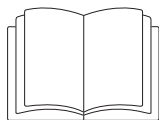

► Veuillez **impérativement** lire le mode d'emploi.

Ce lave-linge séchant répond aux réglementations de sécurité en vigueur. Toute utilisation non conforme peut toutefois causer des dommages corporels et matériels.

Lisez attentivement le mode d'emploi avant de mettre le lave-linge séchant en service. Vous y trouverez des informations importantes sur le montage, la sécurité, l'utilisation et l'entretien de cet appareil. Vous vous protégerez et éviterez ainsi de détériorer votre lave-linge séchant.

Conformément à la norme CEI 60335-1, Miele indique expressément de lire impérativement le chapitre pour l'installation du lave-linge séchant et de suivre les consignes de sécurité et de mise en garde.

La société Miele ne peut être tenue responsable des dommages dus au non-respect de ces consignes.

Conservez ce mode d'emploi et remettez-le en cas de cession de l'appareil.

Utilisation conforme aux dispositions

► Ce lave-linge séchant est destiné à être utilisé dans un cadre domestique ou présentant des caractéristiques similaires.

► Utilisez le lave-linge séchant exclusivement dans le cadre domestique pour

- laver les textiles déclarés lavables en machine par leur fabricant sur l'étiquette d'entretien ;
- sécher des textiles lavés dans l'eau, dont l'étiquette apposée par le fabricant précise qu'ils peuvent être séchés au sèche-linge.

Toute autre utilisation que celles mentionnées sont interdites. Miele n'assume aucune responsabilité pour les dommages causés par une utilisation non conforme aux dispositions ou une erreur de manipulation.

► Ce lave-linge séchant n'est pas conçu pour être utilisé à l'extérieur.

Prescriptions de sécurité et mises en garde

▶ Toute personne qui, pour des raisons d'incapacité physique, sensorielle ou mentale, ou par manque d'expérience ou de connaissances, n'est pas apte à se servir de cet appareil en toute sécurité, ne doit pas l'utiliser sans la supervision ou les instructions d'une personne responsable.

En présence d'enfants dans le ménage

▶ Les enfants de moins de huit ans doivent être tenus à distance du lave-linge séchant, à moins qu'ils ne soient sous surveillance constante.

▶ Les enfants de plus de huit ans sont autorisés à utiliser ce lave-linge séchant sans surveillance uniquement si son fonctionnement leur a été expliqué de telle sorte qu'ils puissent le manipuler en toute sécurité. Les enfants doivent être capables de reconnaître et de comprendre les dangers que présente une erreur de manipulation.

▶ Les enfants ne sont pas autorisés à procéder au nettoyage ou à l'entretien de l'appareil hors de la surveillance d'un adulte.

▶ Ne laissez pas les enfants sans surveillance à proximité de l'appareil. Ne les laissez pas jouer avec l'appareil.

Sécurité technique

▶ Vérifiez que le lave-linge séchant ne présente pas de détériorations visibles avant de l'installer.

N'installez pas et ne mettez pas en service un appareil endommagé.

▶ Avant de raccorder le lave-linge séchant au réseau, comparez les données de raccordement (fusible, tension et fréquence) figurant sur la plaque signalétique avec celles du réseau électrique. En cas de doute, renseignez-vous auprès d'un électricien professionnel.

▶ La sécurité électrique de ce lave-linge séchant n'est assurée que s'il est raccordé à un système de mise à la terre réglementairement installé. Il est impératif que cette condition de sécurité élémentaire soit respectée. En cas de doute, faites contrôler l'installation domestique par un professionnel.

La société Miele ne saurait être tenue pour responsable des dommages causés par un circuit de mise à la terre manquant ou défectueux.

▶ Pour des raisons de sécurité, n'utilisez pas de rallonges, de prises multiples ni d'autre système de raccordement similaire (risque d'incendie par suite de surchauffe).

Prescriptions de sécurité et mises en garde

► Toute réparation non conforme risque de présenter des dangers imprévisibles pour l'utilisateur, pour lesquels le fabricant n'assume aucune responsabilité. Les réparations ne doivent être effectuées que par des professionnels agréés par Miele. Dans le cas contraire, les dommages susceptibles d'en résulter ne sont pas couverts par la garantie.

► Respectez les instructions du chapitre "Installation", ainsi que le chapitre "Caractéristiques techniques".

► Ce lave-/sèche-linge est équipé d'une ampoule spéciale en raison d'exigences particulières (par ex. en matière de température, d'humidité, de résistance chimique, de résistance aux frottements et aux vibrations). Cette ampoule convient uniquement à l'utilisation prévue. Elle ne convient pas à l'éclairage d'une pièce. Pour des raisons de sécurité, seul un professionnel agréé par Miele ou le SAV Miele est habilité à la remplacer.

Le lave-/sèche-linge contient 1 source lumineuse de classe d'efficacité énergétique G.

► La fiche doit toujours être accessible pour pouvoir couper le lave-linge séchant de l'alimentation réseau.

► Pour mettre le lave-linge séchant hors tension en cas de panne ou d'opération de nettoyage ou d'entretien, procéder à l'une des opérations suivantes :

- la fiche du lave-linge séchant est débranchée de la prise secteur, ou
- le(s) disjoncteur(s) de l'installation domestique est/sont déclenché(s),
- le(s) fusible(s) de l'installation domestique est/sont entièrement dévissé(s) et retiré(s).

► Le système Aquasécurité Miele assure une protection contre les dégâts d'eau si les conditions suivantes sont remplies :

- raccordement au réseau d'eau et branchement électrique conformes ;
- en cas de dommage visible, le lave-linge séchant doit être immédiatement remis en parfait état de marche.

► La pression de l'eau doit être comprise entre 100 kPa et 1'000 kPa.

Prescriptions de sécurité et mises en garde

- ▶ Les pièces défectueuses ne doivent être remplacées que par des pièces d'origine Miele. Ce sont les seules pièces garanties par Miele comme répondant entièrement aux exigences de sécurité en vigueur.
 - ▶ Si le câble d'alimentation secteur est endommagé, son remplacement doit être effectué par des spécialistes agréés par Miele, afin d'écartier tout danger pour l'utilisateur.
 - ▶ Ce lave-linge séchant ne doit pas être utilisé à un emplacement non stationnaire (p. ex. à bord d'un bateau).
 - ▶ N'effectuez pas sur le lave-linge séchant de modifications qui ne soient pas expressément autorisées par Miele.
 - ▶ Le fonctionnement temporaire ou permanent sur un système d'alimentation électrique autonome ou non synchrone au réseau (comme les réseaux autonomes, les systèmes de secours) est possible. La condition préalable au fonctionnement est que le système d'alimentation électrique corresponde aux spécifications de la norme EN 50160 ou similaire.
- Les mesures de protection prévues dans l'installation domestique et dans ce produit Miele doivent également être assurées dans leur fonction et leur mode de fonctionnement en fonctionnement isolé ou en fonctionnement non synchrone au réseau ou être remplacées par des mesures équivalentes dans l'installation. Comme décrit, par exemple, dans la publication actuelle de VDE-AR-E 2510-2.
- ▶ Les bénéfices liés à la garantie sont perdus si le lave-/sèche-linge n'est pas réparé par un service après-vente agréé par Miele.

Utilisation conforme

- ▶ N'installez pas votre lave-linge séchant dans une pièce exposée au gel. Les tuyaux gelés risquent de se fendre ou éclater et, à des températures inférieures à zéro, la fiabilité des circuits électroniques ne serait plus assurée.
- ▶ Enlevez les sécurités de transport à l'arrière du lave-linge avant la mise en service (voir chapitre "Installation", "Démontage des sécurités de transport"). Si elles ne sont pas enlevées, elles peuvent endommager le lave-linge séchant ainsi que les meubles/appareils contigus au moment de la phase d'essorage.
- ▶ En cas d'absence prolongée (p. ex. pendant les vacances), fermez le robinet d'eau, surtout s'il n'y a pas de gouttière d'écoulement au sol à proximité du lave-linge séchant.

Prescriptions de sécurité et mises en garde

- ▶ Risque d'inondation ! Avant d'accrocher le tuyau de vidange à un lavabo, assurez-vous que l'eau s'écoule suffisamment vite. La force de refoulement de l'eau vidangée risquerait de pousser le tuyau hors du lavabo s'il n'est pas fixé.
- ▶ Assurez-vous qu'il n'y a pas de corps étrangers dans le linge avant de le laver (p. ex. clous, épingles, pièces ou trombones). Des corps étrangers pourraient endommager certaines parties de l'appareil (cuve à lessive, tambour, par exemple) qui, à leur tour, risqueraient d'endommager le linge.
- ▶ Lors du séchage, il ne faut laisser aucune boule ou aucun sac de dosage dans le linge. Ces éléments peuvent fondre lors du séchage et endommager le lave-linge séchant et le linge.
- ▶ Risque de brûlure dû à des températures élevées. Le capuchon métallique se trouvant à l'intérieur sur le hublot est brûlant après le séchage. Ouvrez la porte en grand après le séchage. Ne touchez pas l'embout métallique.
- ▶ Il n'est pas nécessaire de détartrer l'appareil si vous dosez la lessive correctement. Si votre appareil était malgré tout entartré, utilisez un détartrant avec protection anticorrosion disponible chez votre revendeur Miele ou auprès du service après-vente Miele. Conformez-vous scrupuleusement aux instructions d'utilisation.
- ▶ Attention en ouvrant la porte après avoir utilisé la fonction Vapeur. Il y a risque de brûlure en raison de la vapeur qui sort du tambour et des températures élevées au niveau du tambour et du hublot. Reculez d'un pas et attendez que la vapeur se soit dissipée.
- ▶ Dans de nombreux programmes, la phase de chauffage est suivie de celle de refroidissement afin d'assurer que les pièces de linge sont, à l'issue du programme, à une température à laquelle elles ne risquent pas d'être endommagées (p. ex. pour exclure tout risque d'auto-inflammation du linge). Le programme n'est terminé qu'après la phase de refroidissement. Retirez toujours immédiatement la totalité du linge à la fin du programme.
- ▶ Attention : ne jamais arrêter le lave-linge séchant avant la fin du programme de séchage, sauf si vous sortez toutes les pièces immédiatement et que vous les étalez de manière à ce que la chaleur se dissipe.

Prescriptions de sécurité et mises en garde

- ▶ Les teintures que vous utilisez doivent convenir à une utilisation en lave-linge séchant. La fréquence des teintures doit correspondre à une utilisation domestique moyenne. Respectez impérativement les instructions du fabricant de la teinture.
- ▶ Les décolorants contiennent du soufre qui peut provoquer une corrosion de la machine. Ces produits ne doivent pas être utilisés dans le lave-linge séchant.
- ▶ En raison du risque d'incendie, il est **interdit** de sécher des textiles
 - n'ayant pas été préalablement lavés ;
 - n'ayant pas été nettoyés à fond et présentant encore des résidus d'huile, de graisse ou d'autres produits (p. ex. linge de cuisine ou utilisé dans les instituts de beauté avec résidus d'huile, de graisse et de crème). Lorsque le linge n'a pas été suffisamment nettoyé, il y a risque d'incendie dû à l'auto-inflammation des textiles, même une fois le cycle de séchage terminé et le linge sorti du lave-linge séchant ;
 - traités avec des produits de nettoyage inflammables ou présentant des résidus d'acétone, d'alcool, de benzine, pétrole, sel détachant, térébenthine, cire, dissolvant pour cire ou d'autres produits chimiques (p. ex. sur des serpillières, torchons, chiffons s'en trouvant imprégnés) ;
 - imprégnés de laque ou de spray pour les cheveux, de dissolvant pour vernis à ongles ou d'autres résidus de même nature.

Nettoyez bien ce genre de linge très sale : utiliser suffisamment de lessive et sélectionner une température élevée. Laver plusieurs fois en cas de doute.

- ▶ En raison du risque d'incendie, il est interdit de sécher des textiles ou des produits

Prescriptions de sécurité et mises en garde

- nettoyés avec des produits chimiques industriels (utilisés, par exemple, dans une teinturerie) ;
 - contenant principalement du caoutchouc mousse, du caoutchouc ou des composants similaires, par exemple des produits en caoutchouc mousse latex, bonnets de douche, textiles imperméables, articles et vêtements caoutchoutés, oreillers contenant du caoutchouc mousse ;
 - dotés d'une garniture et endommagés (p. ex. coussins ou vestes). Le matériau qui s'en échappe pourrait provoquer un incendie.
- ▶ Les adoucissants et autres produits similaires doivent être utilisés conformément aux instructions du fabricant.
- ▶ Ne raccordez pas le lave-/sèche-linge à une prise programmable (comme une minuterie ou une installation électrique avec arrêt en pic de charge). Si un programme de séchage est interrompu avant la fin de la phase de refroidissement, le linge risque de prendre feu.
- ▶ Les textiles traités avec des produits de nettoyage contenant des solvants doivent être rincés à l'eau claire avant d'être lavés.
- ▶ N'utilisez jamais de produits de nettoyage contenant des solvants (white spirit, p. ex.) dans le lave-linge séchant. Ils pourraient détériorer des pièces de l'appareil et dégager des vapeurs toxiques. Risque d'incendie et d'explosion !
- ▶ Si de la lessive pénètre dans les yeux, rincer immédiatement et abondamment à l'eau tiède. En cas d'ingestion, consulter immédiatement un médecin. Les personnes ayant la peau sensible ou des lésions cutanées doivent éviter tout contact avec les produits de lessive.
- ▶ La capacité maximale de charge pour le lavage est de 9,0 kg. Pour le séchage, elle s'élève à 6,0 kg (linge sec). Vous pouvez consulter les capacités de charge maximales des différents programmes au chapitre "Tableau des programmes".

Accessoires

- ▶ Utilisez exclusivement des accessoires Miele d'origine. Si d'autres pièces sont rajoutées ou montées, les prétentions à la garantie et/ou fondées sur la responsabilité du fait du produit deviennent caduques.
- ▶ Veillez à ce que le socle Miele disponible comme accessoire en option soit adapté à ce lave-linge séchant.

Prescriptions de sécurité et mises en garde

► Miele offre une garantie d'approvisionnement de 10 ans minimum jusqu'à 15 ans pour les pièces détachées destinées au maintien en état de fonctionnement après l'arrêt de la production en série de votre lave-/sèche-linge.

La société Miele ne saurait être tenue pour responsable des dommages qui résulteraient du non-respect des présentes prescriptions de sécurité et mises en garde.

Bandeau de commande

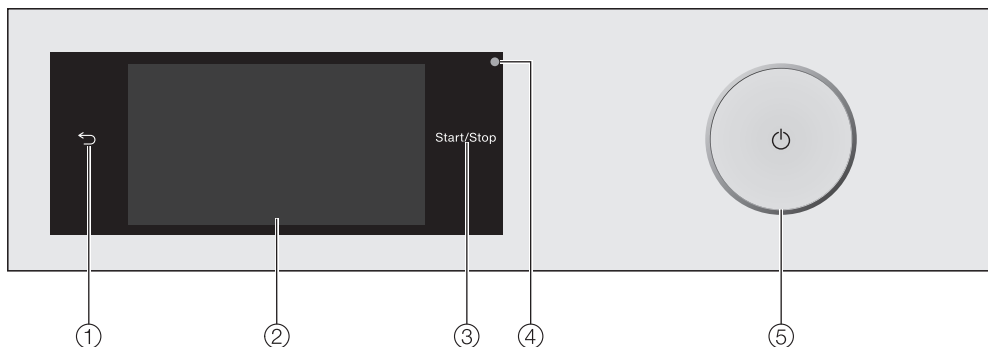

- ① **Touche sensitive** ←
Retourne au niveau précédent dans le menu.
- ② **Écran tactile**
- ③ **Touche sensitive *Départ/Arrêt***
Effleurez la touche sensitive *Départ/Arrêt* pour démarrer le programme sélectionné ou pour interrompre un programme démarré. Dès qu'un programme peut être démarré, la touche sensitive clignote. La touche sensitive reste allumée une fois le programme démarré.
- ④ **Interface optique**
Sert de point de transfert au service après-vente.
- ⑤ **Touche** ⏻
Pour allumer et éteindre le lave-/sèche-linge. Le lave-/sèche-linge s'éteint automatiquement pour économiser de l'énergie. Cet arrêt intervient 15 minutes après la fin du programme/la rotation infroissable ou après la mise en marche si aucune autre commande n'est effectuée.

Écran tactile et touches sensibles

Les touches sensibles ← et *Départ/Arrêt* ainsi que les touches sensibles de l'écran réagissent au contact du bout des doigts.

Les objets pointus ou tranchants, tels que des crayons ou stylos, peuvent rayer l'écran tactile.

Effleurez l'écran tactile avec les doigts uniquement.

Commande du lave-/sèche-linge

Menu principal

Après avoir enclenché l'appareil, le menu principal apparaît à l'écran.

Le menu principal vous permet d'accéder à tous les sous-menus importants.

Effleurez la touche sensitive  pour retourner à tout moment au menu principal. Les valeurs réglées au préalable ne sont pas enregistrées.

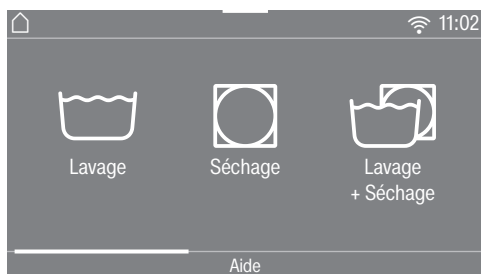

En balayant l'écran, vous pouvez défiler jusqu'à la page suivante du menu principal.

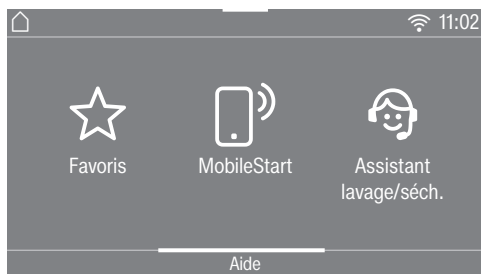

ou

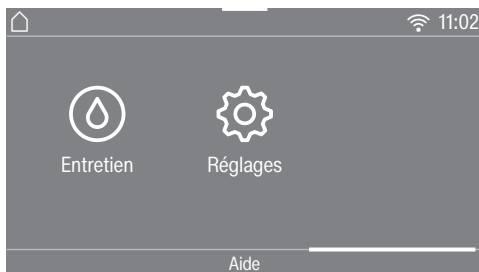

Lavage

Vous pouvez sélectionner les différents programmes de lavage.

Séchage

Vous pouvez sélectionner les différents programmes de séchage.

Lavage + Séchage

Vous pouvez sélectionner les programmes avec lesquels vous lavez et séchez continuellement.

Favoris

Vous pouvez enregistrer jusqu'à 12 programmes modifiés par vos soins.

MobileStart

Vous pouvez commander ce lave-/sèche-linge à distance via l'application Miele avec MobileStart.

Le réglage **Commande à distance** doit être activé.

Effleurez la touche sensitive **MobileStart** et suivez les instructions à l'écran.

Assistant lavage/séch.

L'*assistant lavage et séchage* vous guide pas à pas pour trouver le programme de lavage et séchage optimal pour votre linge.

Commande du lave-/sèche-linge

Ⓞ Entretien

Dans le menu Entretien, vous trouvez les options d'entretien pour le système TwinDos et les programmes Rinçage conduits et Nettoyage machine (voir chapitre "Nettoyage et entretien").

⚙ Réglages

Le menu Réglages vous permet d'adapter l'électronique du lave-/sèche-linge selon les besoins du moment (voir chapitre "Réglages").

Exemples d'utilisation

Listes de sélection

Menu Lavage (sélection unique)

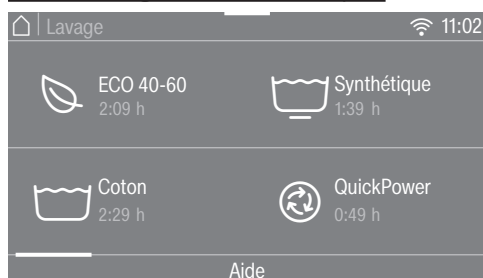

Vous pouvez faire défiler l'écran vers la gauche ou vers la droite en balayant l'écran. Pour cela, posez le doigt sur l'écran tactile et glissez-le dans la direction souhaitée.

La barre de défilement orange indique que d'autres choix sont disponibles.

Pour sélectionner un programme de lavage, effleurez un nom de programme.

L'écran revient au menu de base du programme sélectionné.

Menu Options (sélections multiples)

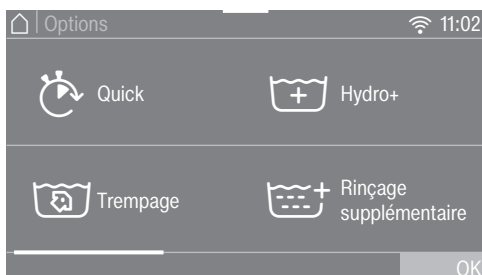

Vous pouvez faire défiler l'écran vers la gauche ou vers la droite en balayant l'écran. Pour cela, posez le doigt sur l'écran tactile et glissez-le dans la direction souhaitée.

La barre de défilement orange indique que d'autres choix sont disponibles.

Pour sélectionner *Options*, effleurez une ou plusieurs touches sensibles *Options*.

Les *Options* actuellement sélectionnées apparaissent en orange.

Pour désélectionner une *Option*, il suffit d'effleurer une nouvelle fois la touche sensible *Option*.

La touche sensible *OK* permet d'activer les *Options* surlignées.

Régler les valeurs chiffrées

Certains menus permettent de régler des valeurs numériques.

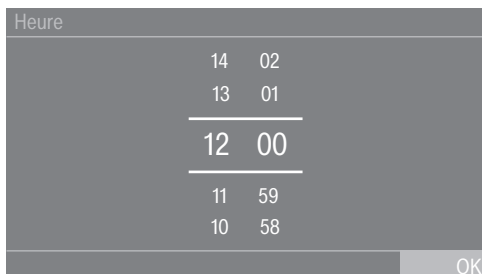

Commande du lave-/sèche-linge

Entrez les chiffres en balayant l'écran vers le haut ou vers le bas. Posez le doigt sur le chiffre à modifier et glissez-le dans la direction souhaitée. Pour valider la valeur numérique paramétrée, effleurez la touche sensitive *OK*.

Conseil : Si vous effleurez très brièvement les chiffres, le pavé numérique apparaît. Dès que vous avez saisi une valeur correcte, la touche *OK* s'affiche en vert.

Menu déroulant

Le menu déroulant permet d'afficher différentes informations, par ex. celles d'un programme de lavage.



Effleurez le bord supérieur de l'écran au milieu et glissez le doigt sur l'écran vers le bas.

Afficher l'aide

Dans le menu principal et dans le menu de sélection des programmes, Aide s'affiche dans la ligne inférieure de l'écran.

- Effleurez la touche sensitive Aide pour afficher les remarques.
- Effleurez la touche sensitive Fermer pour revenir à l'écran précédent.

Quitter le niveau de menu

- Effleurez la touche sensitive ↵ pour revenir à l'écran précédent.

Toutes les opérations que vous avez effectuées jusqu'alors mais sans les confirmer par *OK* ne sont pas sauvegardées.

Utilisation de l'appareil

Avec ce lave-/sèche-linge, vous pouvez :

- **laver séparément**
une charge (selon le programme) de max. 9,0 kg.
- **sécher séparément**
une charge (selon le programme) de max. 6,0 kg.
ou
- **laver et sécher en continu**
une charge (selon le programme) de max. 6,0 kg.

 Dommages dus à une installation et un raccordement incorrects.

Une installation et un raccordement incorrects du lave-/sèche-linge entraînent de graves dommages matériels.

Suivez les instructions du chapitre "Installation".

Ce lave-linge séchant a été soumis à un test de fonctionnement complet dans notre usine, c'est pourquoi il reste un peu d'eau dans le tambour.

Retirer le film de protection et les autocollants publicitaires

■ Retirez :

- le film de protection (s'il y en a un) de la porte
- tous les autocollants publicitaires (s'il y en a) de l'avant de l'appareil et du couvercle

N'enlevez pas les autocollants qui ne sont visibles que porte ouverte (par exemple la plaque signalétique).

Retirer les cartouches de lessive et la crosse du tambour

Dans le tambour se trouvent deux cartouches de lessive pour le dosage de lessive automatique et une crosse pour le tuyau de vidange.

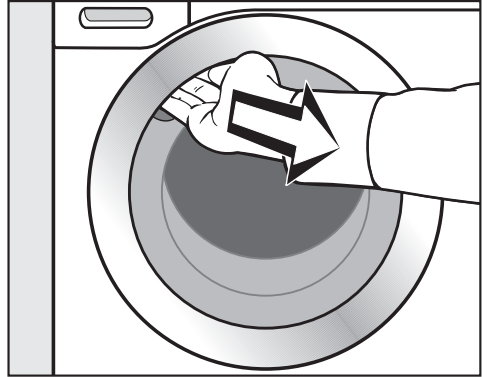

- Saisissez la poignée encastrée et tirez pour ouvrir la porte.
- Retirez les deux cartouches et la crosse.

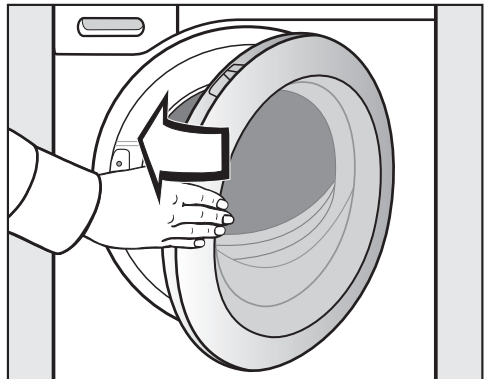

- Fermez la porte avec un peu d'élan.

Première mise en service

Conditions pour la mise en réseau

Les conditions suivantes doivent être remplies pour la mise en réseau :

1. Un réseau domestique est disponible sur le lieu d'installation.
Munissez-vous du mot de passe du réseau Wi-Fi.
2. L'application Miele est installée sur un terminal mobile.
3. Vous disposez d'un compte utilisateur dans l'application Miele.

Application Miele

Vous pouvez télécharger gratuitement l'application Miele depuis l'Apple App Store® ou depuis Google Play Store™.



Mettre en marche le lave-/sèche-linge

- Appuyez sur la touche .

L'écran d'accueil s'allume.

L'écran vous guide en **6 étapes** lors de la première mise en service.

1. Régler la langue d'affichage

Le système vous invite à régler la langue qui apparaîtra à l'écran. Il est possible de modifier la langue à votre convenance depuis le *Menu Réglages*.

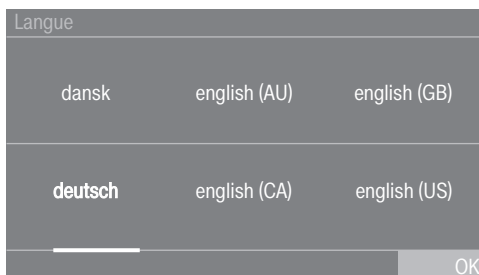

- Faites défiler l'écran vers la droite ou vers la gauche, jusqu'à ce que la langue souhaitée apparaisse.
- Effleurez la touche sensitive de la langue souhaitée.

La langue sélectionnée devient *orange* et l'écran passe au réglage suivant.

2. Installer Miele@home



- Si vous souhaitez installer Miele@home immédiatement, effleurez la touche sensitive Suivant.

Conseil : Si vous souhaitez remettre l'installation à plus tard, effleurez la touche sensitive Passer. L'écran affiche le message suivant :

i Configuration ultérieure possible dans «Réglages» / «Miele@home»..

Confirmez avec la touche sensitive *OK*.

Sélectionner la méthode de connexion

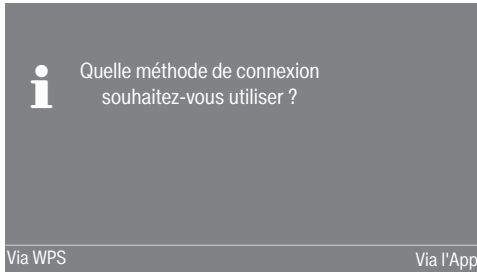

- Sélectionnez la méthode de connexion souhaitée.

L'écran et l'application Miele vous guident vers les étapes suivantes.

3. Régler le format horaire

L'heure peut s'afficher sur 12 ou 24 heures.

- Sélectionnez le format horaire souhaité et validez en appuyant sur la touche sensitive *OK*.

L'écran passe au réglage de l'heure.

Régler l'heure

Ce message apparaît uniquement si le lave-/sèche-linge n'est pas encore connecté à un réseau Wi-Fi. L'heure est réglée automatiquement lors de la connexion au réseau Wi-Fi.

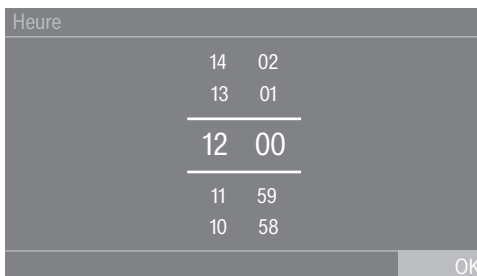

- Posez le doigt sur le chiffre à modifier et glissez-le dans la direction souhaitée.
- Confirmez avec la touche sensitive *OK*.

4. Démonter les sécurités de transport

 Dommages provoqués par des sécurités de transport non enlevées. Une sécurité de transport non retirée peut entraîner des dommages sur le lave-/sèche-linge et les meubles ou appareils voisins. Retirez la sécurité de transport comme indiqué au chapitre "Installation".

L'écran affiche le message suivant :

i Retirer les sécurités de transport et respecter les consignes de sécurité et de mise en service du mode d'emploi

- Validez le retrait des sécurités de transport à l'aide de la touche sensitive *OK*.

L'écran passe au réglage suivant.

Première mise en service

5. Configurer TwinDos

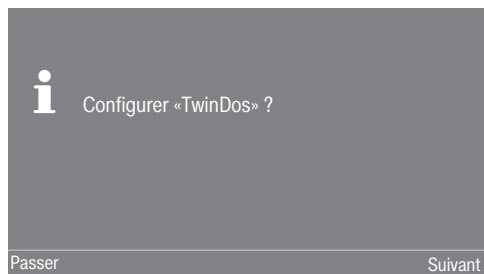

- Effleurez la touche sensitive Suivant pour installer TwinDos directement.

Conseil : Si vous souhaitez remettre l'installation à plus tard, effleurez la touche sensitive Passer. L'écran affiche le message :

i Configuration ultérieure possible dans «Réglages» / «TwinDos». Confirmez avec la touche sensitive OK.

Configurer le compartiment ①

Les réglages Miele UltraPhase 1 et Miele UltraPhase 2 sont décrits ci-dessous. Le réglage d'autres lessives est similaire.

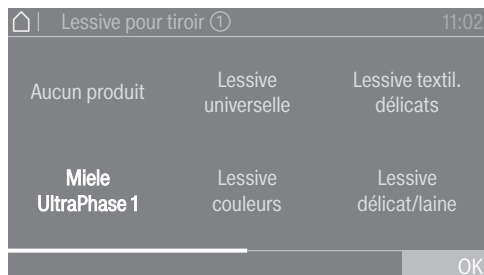

- Effleurez la touche sensitive Miele UltraPhase 1.



L'écran affiche le message suivant :

i Veuillez saisir la recommandation de dosage de lessive pour du linge normalement sale. Faites attention à la dureté de l'eau.

La quantité de dosage d'UltraPhase 1 est préreglée pour  (plage de dureté II).



- Validez la valeur préreglée en effleurant la touche sensitive OK ou corrigez-la.

UltraPhase 1		
	Plage de dureté de l'eau I	46 ml
	Plage de dureté de l'eau II	58 ml
	Plage de dureté de l'eau III	70 ml

L'écran affiche :

i Insérer le réservoir ①

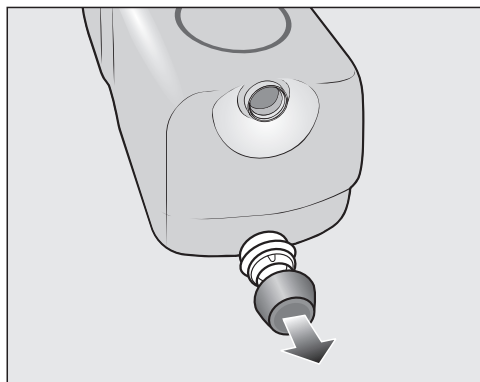

- Retirez les bouchons de la cartouches de lessive UltraPhase 1 fournie.

Première mise en service

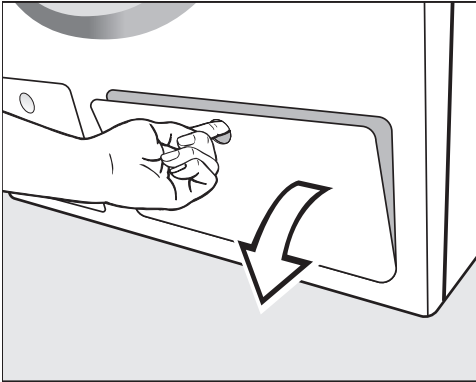

- Ouvrez la trappe d'accès au réservoir TwinDos.

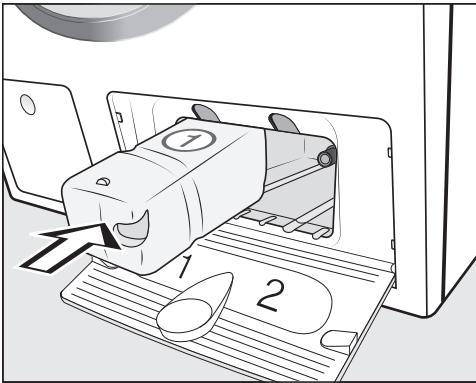

- Insérez la cartouche de lessive pour UltraPhase 1 dans le compartiment 1 jusqu'à ce que le verrouillage s'enclenche.

L'écran affiche le message suivant :



i Procédez maintenant au réglage d'UltraPhase 2.

Configurer le compartiment ②

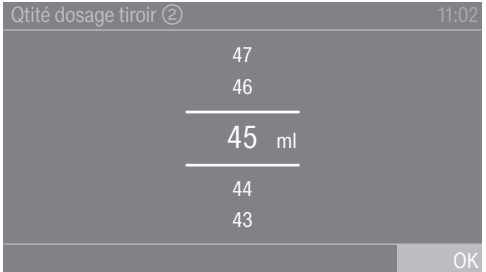
La quantité de dosage d'UltraPhase 2 est pré réglée pour  (plage de dureté II).



- Validez la valeur pré réglée en effleurant la touche sensible OK ou corrigez-la.

UltraPhase 2		
	Plage de dureté de l'eau I	36 ml
	Plage de dureté de l'eau II	45 ml
	Plage de dureté de l'eau III	54 ml

L'écran affiche :

- i** Insérer le réservoir ②

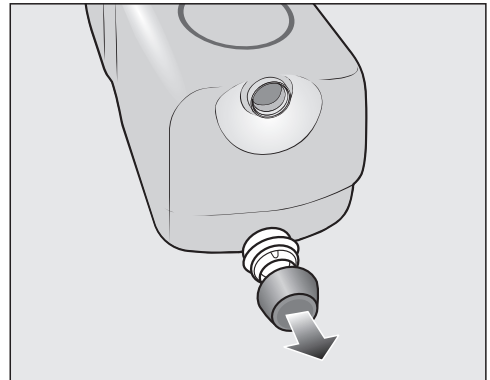

- Retirez les bouchons des cartouches de lessive UltraPhase 2 fournies.

Première mise en service

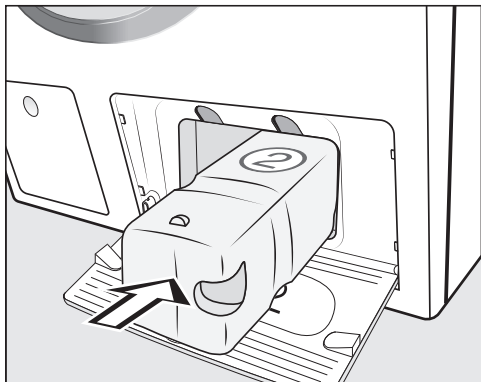

- Insérez la cartouche de lessive pour UltraPhase 2 dans le compartiment 2 jusqu'à ce que le verrouillage s'enclenche.

L'écran affiche le message suivant :

- **i** «TwinDos» est installé. Vous pouvez procéder aux corrections dans «Réglages» / «TwinDos».
- Validez en effleurant la touche sensitive *OK*.
- Fermez la trappe pour TwinDos.

L'écran passe au programme pour le calibrage.

6. Démarrer le programme pour le calibrage

Pour une consommation en eau ou en électricité optimale et un résultat de lavage et de séchage parfait, il est important que le lave-/sèche-linge soit calibré.

Pour ce faire, il **faut** lancer le programme *Coton* sans linge.

Le lancement d'un autre programme n'est possible qu'une fois le calibrage effectué.

L'écran affiche le message suivant :

i Ouvrir le robinet d'eau et démarrer le programme «Coton» à vide et à température max.

- Confirmez avec la touche sensitive *OK*.

L'écran revient au menu de base du programme *Coton*.

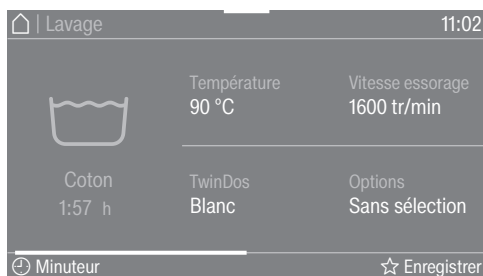

- Ouvrez le robinet d'eau.
- Effleurez la touche sensitive *Départ/Arrêt*.

Le programme pour calibrer le lave-/sèche-linge est lancé. Il dure environ deux heures.

Un message à l'écran affiche la fin du programme :

i Mise en service terminée

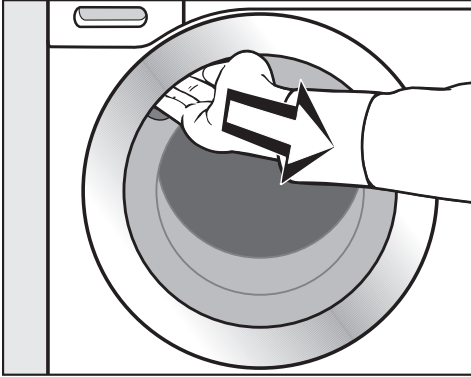

- Saisissez la poignée encastrée et tirez pour ouvrir la porte.

Conseil : Laissez la porte entrouverte pour que le tambour puisse sécher.

- Désactivez le lave-/sèche-linge à l'aide de la touche .

Lavage et séchage écologique

Consommation d'énergie et d'eau

- Utilisez la charge maximale de chaque programme de lavage. La consommation d'énergie et d'eau est plus avantageuse en charge pleine.
- Les programmes visant à réduire la demande d'énergie et d'eau ont généralement une durée plus longue. En prolongeant la durée du programme, la température de lavage effectivement atteinte peut être abaissée tout en maintenant le même résultat de lavage.
Par exemple, le programme ECO 40-60 a une durée plus longue que le programme Cotton 40 °C ou 60 °C. Le programme ECO 40-60 est plus efficace en terme de consommation d'eau et d'énergie.
- Laver les petites pièces de linge peu sale en programme Express 20.
- Les lessives modernes permettent de laver à basse température (par ex. 20 °C). Ces réglages de température vous permettent de réaliser des économies d'énergie.
- Pour assurer une parfaite hygiène à l'intérieur du lave-/sèche-linge, il est conseillé d'effectuer de temps à autre un programme de lavage à une température de 60 °C. L'affichage du message Info Hygiène : sélectionner «Entretien» et démarrer le programme «Nettoyage machine» à l'écran vous le rappelle.

Produits de lessive

- Pour un dosage exact, utilisez la fonction de dosage automatique de produit de lessive.
- Lors du dosage, tenez compte du degré de salissure du linge.
- Utilisez au plus la quantité de lessive indiquée sur l'emballage.

Conseil pour le séchage en machine

Pour économiser de l'énergie lors du séchage, sélectionnez la vitesse d'essorage la plus élevée après le lavage et lors de l'essorage thermique.

1. Préparer le linge

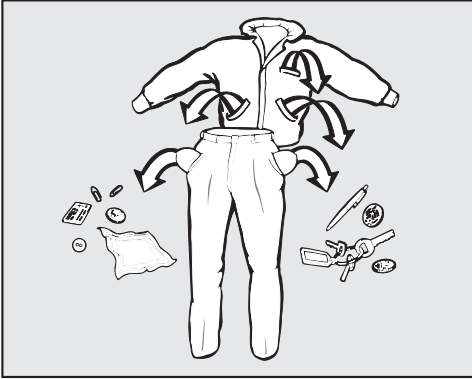

- Videz les poches.

⚠ Dommages provoqués par des corps étrangers.

Des clous, pièces de monnaie, trombones, etc. peuvent endommager le linge et certains composants de l'appareil.

Vérifiez la présence de corps étrangers sur le linge avant le lavage et retirez-les.

Conseil : Quelques astuces, que vous trouverez dans le lexique Miele, suffisent parfois pour éliminer certaines taches (par ex. sang, œuf, café, thé, etc.). Vous pouvez consulter le lexique sur le site Internet Miele.

⚠ Dommages provoqués par des détergents contenant des solvants. Du white spirit, du détachant etc. peuvent endommager les éléments en plastique.

Vérifiez lorsque vous nettoyez des textiles que vous ne répandez pas de détergents contenant des solvants sur les pièces en plastique.

⚠ Risque d'explosion dû aux détergents contenant des solvants. L'utilisation de détergents contenant des solvants peut former un mélange explosif.

N'utilisez pas de détergents contenant des solvants dans le lave-/sèche-linge.

Trier le linge

- Triez le linge par couleur et en fonction des symboles figurant sur les étiquettes d'entretien (dans le col ou sur la couture latérale).

Conseil : les textiles foncés ont tendance à déteindre lors des premiers lavages. Afin d'éviter les transferts de couleurs, lavez séparément le linge clair et foncé.

Traiter les taches au préalable

- Enlevez les taches avant de laver le linge, de préférence tant qu'elles sont encore fraîches. Tamponnez les taches avec un chiffon qui ne risque pas de déteindre. Ne pas froter.

Conseils d'ordre général

- Voilages : enlever les crochets et les petits plombs ou les mettre dans un sac.
- Cousez ou enlevez les baleines de soutien-gorge qui se sont détachées.
- Fermer les fermetures à glissière, les velcros, crochets et boutons-pression avant le lavage.
- Fermez les housses de couettes et les taies d'oreillers afin qu'aucune pièce de linge ne pénètre à l'intérieur.

Ne lavez aucun textile marqué **non lavable** (symbole d'entretien .

LAVAGE

2. Sélectionner le programme

Mettre en marche le lave-/sèche-linge

- Appuyez sur la touche .

L'éclairage du tambour s'allume.

L'éclairage du tambour s'éteint automatiquement au bout de quelques minutes.

Conseil : Pour réactiver l'éclairage du tambour, ouvrez le menu déroulant dans le menu Aperçu et effleurez la touche sensitive .

Le menu principal apparaît à l'écran.

Sélection du programme

- Effleurez la touche sensitive Lavage.

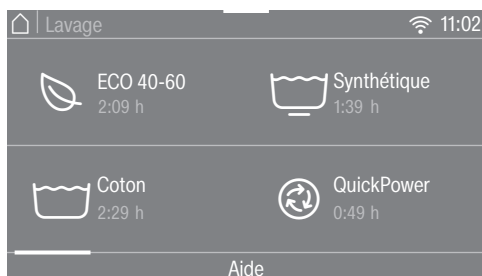

- Faites défiler l'affichage vers la droite jusqu'à ce que le programme souhaité s'affiche.

- Effleurez la touche du programme.

L'écran revient au menu de base du programme.

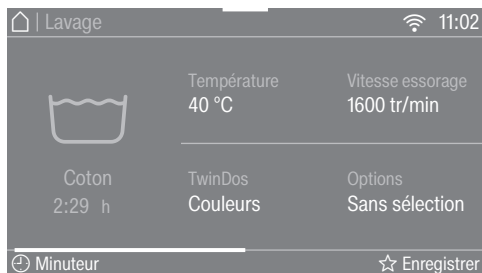

Il existe trois autres façons de sélectionner un programme :

- les programmes favoris enregistrés
- l'assistant lavage et séchage
- Miele MobileStart

3. Sélection des réglages de programme

Sélectionner la température

Vous pouvez modifier la température pré-réglée d'un programme de lavage.

Les températures atteintes dans le lave-/sèche-linge peuvent être différentes des températures sélectionnées. La combinaison de l'apport d'énergie et du temps de lavage permet d'obtenir un résultat de lavage optimal.

- Effleurez la touche sensitive Température.
- Sélectionnez la température souhaitée.

L'écran passe au menu de base du programme de lavage.

Sélectionner la vitesse d'essorage

Vous pouvez modifier la vitesse d'essorage pré-réglée d'un programme de lavage.

- Effleurez la touche sensitive Vitesse essorage.
- Sélectionnez la vitesse d'essorage souhaitée.

L'écran passe au menu de base du programme de lavage.

Activer TwinDos

Le dosage TwinDos est automatiquement activé pour tous les programmes qui nécessitent un dosage de lessive.

1. Activer ou désactiver TwinDos

- Effleurez la touche sensitive TwinDos et sélectionnez Off ou Activé.

2. Sélectionner la lessive

Si vous utilisez le système à deux phases de Miele, vous devez indiquer la composition des couleurs de votre linge.

- Sélectionnez Blanc pour une charge de linge blanc ou Coul. pour une charge de linge en couleur.

Si vous utilisez d'autres lessives, vous devez les sélectionner.

- Sélectionnez compartiment ① ou ②.

Conseil : Seules les lessives autorisées pour ce programme s'affichent.

3. Sélectionnez le degré de salissure

L'écran vous invite à sélectionner le degré de salissure du linge.

- Choisissez parmi Peu sale, Normal et Très sale.
- Confirmez la sélection avec la touche sensitive OK.

TwinDos est activé.

L'écran passe au menu de base du programme de lavage.

Pour plus d'informations, consultez le chapitre "Lavage", paragraphe "5. Ajouter la lessive", "TwinDos".

Sélectionner les options

Vous avez la possibilité de compléter les programmes de lavage à l'aide des touches Options.

- Effleurez la touche sensitive Options.
- Sélectionnez une ou plusieurs options.

Toutes les options ne peuvent pas être associées. Les options non combinables sont assombries et ne peuvent pas être sélectionnées.

- Confirmez avec la touche sensitive OK.

L'écran passe au menu de base du programme de lavage.

Pour plus d'informations, consultez le chapitre "Lavage", paragraphe "Options".

Activer CapDosing

Vous pouvez utiliser le dosage par capsule pour ce programme de lavage.

- Effleurez la touche sensitive CapDosing.

Les types de capsules compatibles avec ce programme s'affichent à l'écran.

- Sélectionnez la sorte de capsule souhaitée.

Le dosage par capsule est activé.

L'écran revient au menu de base du programme.

Pour plus d'informations, consultez le chapitre "Lavage", paragraphe "5. Ajouter la lessive", "CapDosing".

LAVAGE

Sélectionner les taches

Pour un nettoyage plus efficace des textiles tachés, vous avez le choix entre différents types de taches. Le programme de lavage est adapté en conséquence.

- Effleurez la touche sensitive Taches.
- Sélectionnez dans la liste les types de taches correspondant à votre charge.
- Confirmez la sélection avec la touche sensitive OK.

Des textes d'information très pratiques s'affichent lorsque vous sélectionnez certains types de taches.

- Confirmez les textes d'information avec la touche sensitive OK.

L'écran revient au menu de base du programme.

⌚ Minuteur

Le minuteur vous permet de définir l'heure de début ou de fin d'un programme de lavage.

4. Charger le lave-/sèche-linge

Ouvrir la porte

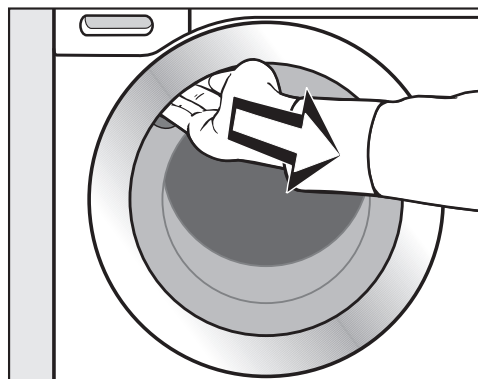

- Saisissez la poignée encastrée et tirez pour ouvrir la porte.

Vérifiez qu'il n'y a pas d'animaux ou de corps étrangers dans le tambour avant de charger le linge.

- Mettez le linge dans le tambour bien défait et sans le tasser.

Des pièces de linge de grandeur différente renforcent l'efficacité de lavage et se répartissent mieux lors de l'essorage.

C'est en charge maximale que l'on atteint le meilleur rapport entre consommation d'eau et d'électricité et quantité de linge. Une surcharge du tambour diminue toutefois l'efficacité de lavage et favorise la formation de plis.

Conseil : Le menu déroulant affiche la quantité de charge maximale pour le programme sélectionné.

L'écran affiche également par pas de 25 % le pourcentage de charge maximale se trouvant dans le tambour et combien de lessive il vous faut doser si vous ne choisissez **pas** TwinDos.

Fermer la porte

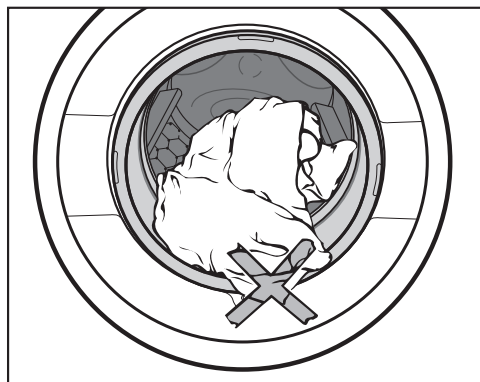

- Vérifiez qu'aucune pièce de linge n'est coincée entre la porte et le joint d'étanchéité.

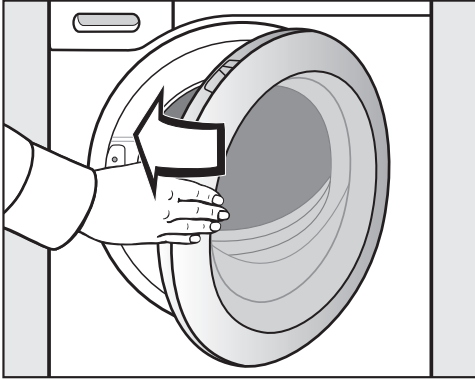

- Fermez la porte avec une petite impulsion.

5. Ajouter le produit de lessive

Vous pouvez ajouter la lessive via TwinDos (A), le bac à produits lessiviels (B) ou le dosage par capsule (C).

(A) TwinDos

Ce lave-/sèche-linge est équipé du système TwinDos.

TwinDos doit être activé conformément aux instructions du chapitre "Première mise en service".

Principe de fonctionnement d'UltraPhase 1 et UltraPhase 2

UltraPhase 1 est une lessive liquide qui nettoie les salissures et enlève les taches les plus courantes. UltraPhase 2 est un produit de blanchiment qui permet d'éliminer les taches les plus tenaces. Ces deux produits sont dosés à différents moments du processus de lavage pour un résultat de lavage optimal. UltraPhase 1 et UltraPhase 2 lavent les textiles blancs et de couleur en profondeur. UltraPhase 1 et UltraPhase 2 sont disponibles en cartouches non réutilisables sur la boutique en ligne Miele, shop.miele.com ou auprès d'un revendeur Miele.

Activer le dosage TwinDos

Le dosage TwinDos est automatiquement activé pour tous les programmes qui nécessitent un dosage de lessive.

Conseil : Les quantités de dosage de lessive sont préprogrammées. En cas de formation excessive de mousse, vous pouvez réduire la quantité de dosage via le menu ⚙️ *Réglages, Fin du programme, TwinDos*.

LAVAGE

Modifier le dosage TwinDos

Vous pouvez modifier certains paramètres en fonction de la couleur de votre linge.



- Effleurez la touche sensitive TwinDos et sélectionnez la composition de couleurs souhaitée.

Désactiver le dosage TwinDos

- Effleurez la touche sensitive TwinDos.
- Effleurez la touche sensitive Off.

Sélectionnez le degré de salissure

Vous pouvez définir 3 degrés de salissure du linge :

-  Peu sale
Pas de salissures ni de taches visibles
-  Normal
Des salissures et/ou quelques taches légères sont visibles
-  Très sale
Traces de salissures et/ou taches très nettes

La quantité de dosage de lessive par TwinDos et la quantité d'eau de rinçage sont configurées pour le degré de salissure  Normal.

- Effleurez la touche sensitive TwinDos pour modifier le degré de salissure.

La quantité de lessive et la quantité d'eau de rinçage sont adaptées en fonction du degré sélectionné.

Dans certains programmes, il est impossible de sélectionner un degré de salissure. Ces programmes sont déterminés pour un linge légèrement sale.

Utiliser d'autres produits détachants

Si vous utilisez d'autres produits pour éliminer les taches, vous disposez des possibilités suivantes :

- Utilisez une capsule Booster en activant CapDosing.
- Versez le sel détachant dans le compartiment  du tiroir à produits.

Ⓑ Tiroir à produits

Vous pouvez utiliser toutes les lessives qui sont adaptées à une utilisation en lave-linge. Les indications d'utilisation et de dosage figurent sur l'emballage du produit.

Veillez à bien désactiver le dosage TwinDos au préalable.

Reportez-vous à la valeur indiquée dans la recommandation de dosage du menu déroulant, pour doser la lessive.

Les pourcentages indiqués se basent sur la quantité mentionnée sur le paquet de lessive.



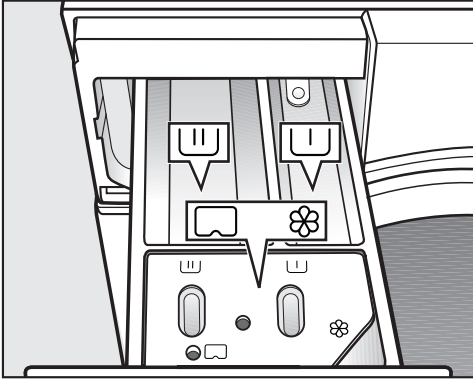

- 40 % = un peu moins de la moitié
- 50 % = la moitié
- 60 % = un peu plus de la moitié
- 75 % = trois quarts
- 100 % = la quantité de produit de lessive recommandée

Tenez compte de la dureté de l'eau.

Remplissage de lessive



- Ouvrez le tiroir à produits et versez la lessive dans les compartiments.

-  Lessive pour le prélavage
-  Lessive pour le lavage et le trempage
-  Assouplissant, produit d'apprêt,
-  amidon liquide ou capsule

Utiliser de la lessive liquide pour le prélavage

L'utilisation de lessives liquides dans le lavage n'est pas possible lorsque le prélavage est activé.

Utilisez une lessive en poudre pour le lavage.

Utilisation de lessive sous forme de tablette ou de dosette

Ajoutez toujours les tablettes ou dosettes de lessive directement dans le tambour avec le linge. Vous ne pouvez pas les insérer dans le bac à produits.

Ajouter de l'adoucissant

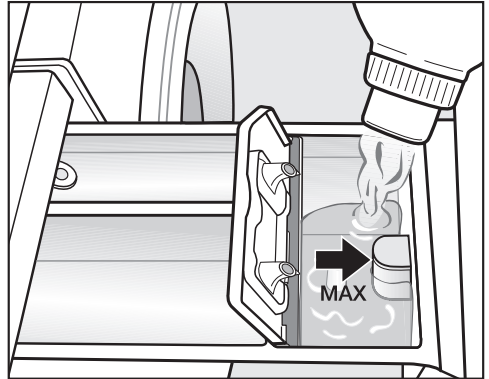

- Versez l'assouplissant, le produit d'apprêt ou l'amidon liquide dans le compartiment . **Respectez la hauteur de remplissage maximale.**

Le produit est ajouté au dernier rinçage. Il reste un peu d'eau dans le compartiment  en fin de programme.

Après plusieurs cycles d'amidonage automatique, nettoyez le tiroir à produits, en particulier le siphon.

LAVAGE

Conseils pour le dosage

Lors du dosage de la lessive, tenez compte du degré de salissure du linge et de la quantité de linge. Pour les petites charges, diminuez proportionnellement la quantité de lessive (par ex. environ $\frac{1}{3}$ de lessive en moins pour une demi-charge).

Dosage de lessive insuffisant :

- Le linge n'est pas propre et devient gris et rêche avec le temps.
- Cela favorise l'apparition de moisissure à l'intérieur du lave-/sèche-linge.
- La graisse n'est pas entièrement éliminée du linge.
- Cela favorise l'apparition de dépôts calcaires sur les résistances.

Dosage de lessive excessif :



- Les résultats de lavage, de rinçage et d'essorage ne sont pas satisfaisants.
- La consommation d'eau augmente en raison du rinçage supplémentaire qui s'ajoute automatiquement.
- L'impact sur l'environnement est plus important.

Pour de plus amples informations sur les produits de lessive et leur dosage, consultez le chapitre "LAVAGE", section "Produits de lessive".

© CapDosing

Si vous avez sélectionné CapDosing lors du réglage de programme, la lessive sera automatiquement dosée avec la capsule pour ce programme de lavage.

Il existe des capsules contenant trois types de produits différents :

-  = produit d'entretien pour textiles (par ex. adoucissant, imperméabilisant)
-  = additif (par ex. renforteur de lessive)
-  = lessive (uniquement pour le lavage principal)

Une capsule contient toujours la quantité nécessaire à un cycle de lavage.

Pour trouver les capsules, rendez-vous sur shop.miele.com, chez votre revendeur, ou contactez le service après-vente Miele.

 Risque sanitaire provoqué par les capsules.

Les composants contenus dans les capsules peuvent présenter un risque pour la santé en cas d'ingestion ou de contact avec la peau.

Tenez toujours les capsules hors de portée des enfants.

Insérer la capsule

- Ouvrez le tiroir à produits.

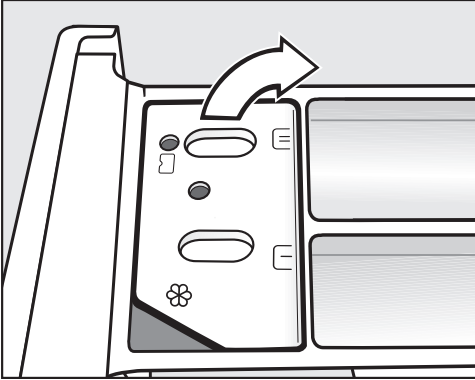

- Ouvrez le couvercle du compartiment ☘/☐.

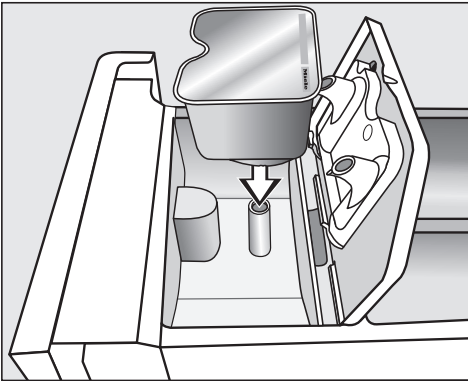

- Insérez la capsule en appuyant dessus.

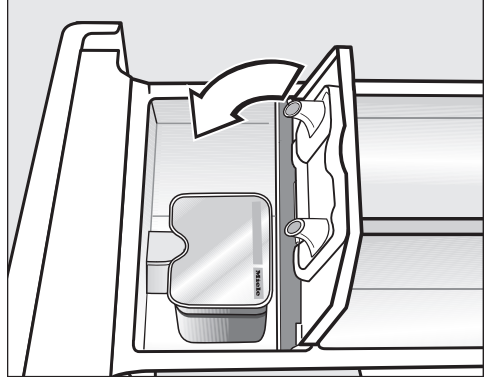

- Refermez le couvercle en appuyant dessus.
- Refermez le tiroir à produits.

Une fois insérée dans le bac à produits, la capsule s'ouvre. Si vous ne l'avez pas complètement utilisée et que vous la sortez de son logement, son contenu risque de couler lorsque vous la retirez du bac à produits. Jetez la capsule. Ne l'utilisez plus.

Le contenu de la capsule est ajouté au moment opportun pendant le programme de lavage.

Lors du dosage en capsule, l'entrée d'eau dans le compartiment ☘ s'effectue uniquement par la capsule. Lors de l'utilisation d'une capsule, n'utilisez pas d'adoucissant dans le compartiment ☘.

- Enlevez la capsule vide une fois le programme de lavage terminé.

Pour des raisons techniques, il reste un peu d'eau dans la capsule.

LAVAGE

6. Démarrer le programme

Si la touche sensitive *Départ/Arrêt* clignote, le programme peut démarrer.

- Effleurez la touche sensitive *Départ/Arrêt*.

La porte se verrouille et le programme de lavage démarre.

L'état du programme s'affiche à l'écran.

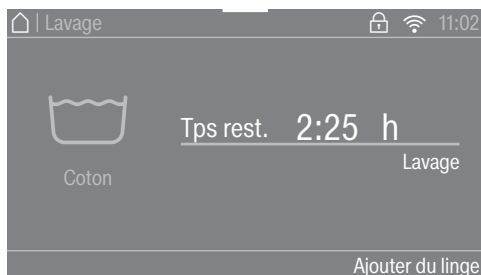

Le lave-/sèche-linge vous indique l'étape de programme en cours ainsi que la durée de programme restante.

Si un départ différé a été sélectionné, celui-ci s'affiche à l'écran.

Économiser de l'énergie

Les éléments d'affichage s'assombrissent après dix minutes. La touche sensitive *Départ/Arrêt* clignote.

Vous pouvez à nouveau activer les éléments d'affichage :

- Effleurez la touche sensitive *Départ/Arrêt* (cela n'a aucune action sur le programme en cours).

Ajouter du linge – AddLoad

Il est possible à tout moment d'ajouter ou de retirer du linge, tant que le symbole *Ajouter du linge* s'affiche à l'écran.

- Effleurez la touche sensitive *Ajouter du linge*.

L'écran affiche :

⚡ Patientez

Le programme de lavage est interrompu et la porte déverrouillée.

- Ouvrez la porte.
- Ajoutez ou retirez du linge.
- Fermez la porte.
- Effleurez la touche sensitive *Marche/Arrêt*.

Le programme continue.

Attention :

Une fois le programme démarré, le lave-/sèche-linge ne peut plus détecter les variations de charge.

Après un ajout ou un retrait de linge, le lave-/sèche-linge part donc toujours du principe que la quantité maximale a été chargée.

7. Fin de programme - Décharger le linge

En mode rotation infroissable, le tambour tourne encore jusqu'à 30 minutes après la fin du programme. La porte se verrouille et l'écran affiche : Arrêt/Infroissable et Déverrouiller avec «Start/Stop».

- Pressez la touche *Départ/Arrêt*.

La porte se déverrouille.

À la fin de la phase de rotation infroissable, la porte se déverrouille automatiquement.

- Tirez la porte.
- Sortez le linge.

Le linge oublié dans le tambour pourrait rétrécir ou déteindre lors de la prochaine lessive.
Retirez tout le linge du tambour.

- Enlevez la capsule utilisée du tiroir à produits après utilisation.
- Désactivez le lave-/sèche-linge à l'aide de la touche .

Conseil : Respectez le chapitre "Après chaque lavage ou séchage".

Essorage

Programme	tr/min
ECO 40-60	1'600
Coton	1'600
Synthétique	1'200
QuickPower	1'600
Délicat	900
Chemises	900
Laine	1'200
Jeans	900
Outdoor	800
Imperméabilisation	1'000
Voilages	600
Express 20	1'200
Textiles sport	1'200
Textiles foncés	1'200
Chaussures de sport	600
Soie	600
Duvets	1'200
Oreillers	1'200
Coton hygiène	1'600
Automatic plus	1'400
Vêtements neufs	1'200
Vidange/Essorage	1'600
Rinçage seul	1'600
Amidonnage	1'600
Coton 	1'600

LAVAGE

Vitesse d'essorage final en programme lavage

La vitesse d'essorage optimale pour le programme de lavage s'affiche toujours à l'écran lors de la sélection du programme.

Il est possible de sélectionner une vitesse d'essorage supérieure pour certains programmes de lavage.

Le tableau ci-après indique la vitesse d'essorage maximale disponible pour chaque programme.

Désactiver l'essorage final (arrêt cuve pleine)

- Sélectionnez l'option Arrêt cuve pleine.

Le linge reste à tremper dans l'eau après le dernier rinçage. Ceci permet de réduire la formation de faux plis au cas où vous ne retirez pas immédiatement le linge du lave-/sèche-linge à la fin du programme.

Démarrer l'essorage final :

La vitesse d'essorage optimale pour le programme de lavage est paramétrée. Vous pouvez modifier la vitesse d'essorage.

- Effleurez la touche sensitive Modifier vitesse essor..
- Sélectionnez la vitesse souhaitée.
- Démarrez l'essorage final avec la touche sensitive *Départ/Arrêt*.

Arrêter le programme :

- Effleurez la touche sensitive Modifier vitesse essor..
- Sélectionnez la vitesse 0 tr/min (sans essorage).
- Effleurez la touche sensitive *Départ/Arrêt*.

L'eau est vidangée.

Essorage intermédiaire

Le linge est essoré après le lavage principal et entre les différents rinçages. Si la vitesse d'essorage final est réduite, la vitesse d'essorage intermédiaire l'est également, le cas échéant.

Désactiver l'essorage intermédiaire et l'essorage final

- Effleurez la touche sensitive Vitesse essorage.
- Sélectionnez la vitesse 0 tr/min (sans essorage).



Après le dernier rinçage, l'eau est vidangée et la phase de rotation infroissable est activée.

Avec ce réglage, un rinçage supplémentaire est ajouté dans certains programmes.

Vue d'ensemble des programmes

ECO 40–60		9,0 kg maximum	
Articles	Textiles en coton normalement sales		
Conseil	<ul style="list-style-type: none"> - En un seul cycle de lavage, des pièces de linge en coton mélangé peuvent être lavées à 40 °C et 60 °C. - En termes de consommation d'énergie et d'eau, le programme est le plus efficace pour le lavage des textiles en coton. 		
<p>Remarque pour les instituts de contrôle : programme de contrôle de la conformité avec la législation de l'UE sur l'écoconception n° 2019/2023 et l'étiquetage énergétique conformément au règlement n°2019/2014. Lors des tests comparatifs, le dosage TwinDos doit être désactivé.</p>			
Coton		90 °C à froid	9,0 kg maximum
Articles	T-shirts, sous-vêtements, linge de table, etc., articles en coton, lin ou fibres mélangées		
Conseil	<ul style="list-style-type: none"> - En cas d'exigences particulières en matière d'hygiène, sélectionner une température de 60 °C ou plus. - Utiliser le programme 20 °C pour le linge en coton peu sale. 		
Synthétique		60 °C à froid	4,0 kg maximum
Articles	Textiles en fibres synthétiques, mélangées ou coton facile d'entretien		
Conseil	Si le linge se froisse facilement, réduire la vitesse d'essorage.		
QuickPower		60 °C à 40 °C	4,0 kg maximum
Articles	Textiles normalement sales également lavables dans le programme <i>Coton</i> .		
Conseil	Nettoyage particulièrement rapide et en profondeur du linge grâce à une imprégnation et à un rythme de lavage spéciaux.		
Délicat		60 °C à froid	3,0 kg maximum
Articles	Textiles délicats en fibres synthétiques, fibres mélangées, viscose		
Conseil	Si le linge se froisse facilement, supprimer l'essorage.		

LAVAGE

Chemises		60 °C à froid	1,0 kg/2,0 kg maximum
Articles	Chemises ou chemisiers en coton et fibres mixtes		
Conseil	<ul style="list-style-type: none"> - Traitez au préalable les cols et les manchettes en fonction de leur degré de salissure. - Mettez les chemises et les chemisiers à l'envers, fermez les boutons, repliez les cols et manchettes vers l'intérieur. - Utiliser le programme <i>Soie</i>  pour les chemises et les chemisiers en soie. - Si l'option <i>Défroissage</i> est activée, la capacité de charge maximale passe à 1,0 kg. 		
Laine 		40 °C à froid	2,0 kg maximum
Articles	Textiles en laine ou laine mélangée		
Conseil	Respecter la vitesse du dernier essorage des textiles qui se froissent facilement.		
Jeans		60 °C à froid	3,0 kg maximum
Conseil	<ul style="list-style-type: none"> - Retourner les vêtements en jean pour les laver. - Le jean à tendance à déteindre lors des premiers lavages. Laver le linge clair et le linge foncé séparément. - Fermer les boutons et les fermetures à glissière avant le lavage. 		
Outdoor		40 °C à froid	2,5 kg maximum
Articles	Vêtements fonctionnels comme les vestes et pantalons d'extérieur à membranes telles que Gore-Tex®, SYMPATEX®, WINDSTOPPER®, etc.		
Conseil	<ul style="list-style-type: none"> - Fermez les fermetures à glissière et les velcros. - N'utilisez pas d'adoucissant. - Si nécessaire, il est possible de réimperméabiliser les vêtements d'extérieur avec le programme <i>Imperméabilisation</i>. Il n'est pas conseillé d'imperméabiliser les vêtements après chaque lavage. 		





LAVAGE

Imperméabilisation		40 °C	2,5 kg maximum
Articles	Pour le traitement des textiles en microfibres, des vêtements de ski ou de linge de table composés principalement de fibres synthétiques, afin d'obtenir un effet hydrofuge et antisalissure.		
Conseil	<ul style="list-style-type: none"> - Les articles doivent être fraîchement lavés et essorés ou séchés. - Pour obtenir un effet optimal, l'opération devrait être suivie d'un traitement thermique, tel que le séchage dans un lave-/sèche-linge ou le repassage. 		
Voilages		40 °C à froid	2,0 kg maximum
Articles	Voilages déclarés lavables en machine par le fabricant.		
Conseil	<ul style="list-style-type: none"> - Pour éliminer la poussière, sélectionnez <i>Pré lavage</i>. - Pour les voilages très froissables, réduire la vitesse d'essorage ou désactiver l'essorage. - Enlever les crochets de fixation des voilages. 		
Express		40 °C à froid	3,5 kg maximum
Articles	Textiles en coton n'ayant pratiquement pas été portés ou présentant très peu de salissures.		
Textiles sport		60 °C à froid	3,0 kg maximum
Articles	Vêtements de sport et de fitness tels que tricots, maillots et pantalons, vêtements de sport en microfibres et laine polaire		
Conseil	<ul style="list-style-type: none"> - N'utilisez pas d'adoucissant. - Respectez les instructions d'entretien du fabricant. 		
Textiles foncés		60 °C à froid	3,0 kg maximum
Articles	Pièces de linge noir et foncé en coton, fibres mélangées		
Conseil	Retournez le linge pour le laver.		
Chaussures de sport		40 °C à froid	maximum deux paires
Articles	Chaussures de sport (pas de chaussures en cuir)		
Conseil	<ul style="list-style-type: none"> - Respectez impérativement les consignes d'entretien du fabricant. - N'utilisez pas d'adoucissant. - Éliminez le plus gros des salissures avec une brosse. - Pour enlever la poussière, un pré lavage sans lessive est effectué. 		

LAVAGE













Soie 		30 °C à froid	1,0 kg maximum
Articles	Soie et tous les textiles lavables à la main ne contenant pas de laine.		
Conseil	Laver les collants et les soutiens-gorges dans un sac de lavage.		
Duvets		60 °C à froid	2,0 kg maximum
Articles	Vestes, sacs de couchage, oreillers et autres types de textiles garnis de duvet		
Conseil	<ul style="list-style-type: none"> - Afin de prévenir la formation excessive de mousse, évacuer l'air contenu dans le linge avant le lavage. Pour ce faire, placer le linge dans un sac de lavage étroit ou le compresser avec une lanière lavable. - Respecter les instructions figurant sur l'étiquette. 		
Oreillers		60 °C à froid	2 oreillers (40 x 80 cm) ou 1 oreiller 80 x 80 cm
Articles	Oreillers lavables avec garnissage synthétique		
Conseil	<ul style="list-style-type: none"> - Afin de prévenir la formation excessive de mousse, évacuer l'air contenu dans le linge avant le lavage. Pour ce faire, placer le linge dans un sac de lavage étroit ou le compresser avec une lanière lavable. - Respecter les instructions figurant sur l'étiquette. 		
Coton hygiène		90 °C à 60 °C	9,0 kg maximum
Articles	Textiles en coton ou en lin en contact direct avec la peau ou présentant des exigences particulières en matière d'hygiène, par exemple : sous-vêtements, draps, alèzes.		
Conseil	Respecter les instructions d'entretien du fabricant figurant sur l'étiquette.		
Automatic plus		40 °C à froid	6,0 kg maximum
Articles	Charge composée de linge trié par couleur pour les programmes <i>Coton</i> et <i>Synthétique</i>		
Conseil	Les paramètres de lavage (par ex. : niveau d'eau, rythme de lavage et profil d'essorage) sont automatiquement adaptés à chaque charge pour un soin optimal du linge et un résultat parfait.		

LAVAGE



Nouveaux textiles		40 °C à froid	2,0 kg maximum
Articles	Vêtements neufs en coton, fibres synthétiques et nouveaux textiles en éponge		
Conseil	Les résidus de produits chimiques sont éliminés des fibres.		
Vidange/Essorage			9,0 kg maximum
Conseil	<ul style="list-style-type: none"> - Vidange seulement : régler la vitesse d'essorage sur 0 tr/min. - Contrôler la vitesse d'essorage réglée. 		
Rinçage seul			9,0 kg maximum
Articles	Pour rincer les textiles lavés à la main		
Conseil	Respecter la vitesse du dernier essorage des textiles qui se froissent facilement.		
Amidonnage			9,0 kg maximum
Articles	Nappes, serviettes, vêtements de travail devant être amidonnés		
Conseil	<ul style="list-style-type: none"> - Respecter la vitesse du dernier essorage des textiles qui se froissent facilement. - Le linge à amidonner doit être fraîchement lavé, mais ne pas avoir été traité à l'adoucissant. 		
Coton 		 / 	9,0 kg maximum
Articles	Textiles en coton normalement sales		
Conseil	<ul style="list-style-type: none"> - Ces réglages sont les plus efficaces en termes de consommation d'énergie et d'eau pour le lavage des textiles en coton. - Pour , la température de lavage atteinte est inférieure à 60 °C. Le résultat de lavage correspond au programme Coton 60 °C. 		
Remarque pour les instituts de contrôle : Programmes de contrôle selon la norme EN 60456.			

LAVAGE

Déroulement de programme

	Lavage principal		Rinçage		Essorage
	Niveau d'eau	Rythme de lavage	Niveau d'eau	Rinçages	
ECO 40–60		Ⓐ		2–3 ²	✓
Coton		Ⓐ		2 – 5 ^{1,2,3}	✓
Synthétique		Ⓑ		2–4 ^{2,3}	✓
QuickPower		Ⓐ		2	✓
Délicat		Ⓒ		2–4 ^{2,3}	✓
Chemises		Ⓒ		3–4 ³	✓
Laine		Ⓔ		2	✓
Jeans		Ⓑ		2–4 ^{2,3}	✓
Outdoor		Ⓒ		3–4 ³	✓
Imperméabilisation	–	Ⓑ		1	✓
Voilages		Ⓒ		3–4 ³	✓
Express 20		Ⓐ		1	✓
Textiles sport		Ⓒ		2–3 ³	✓
Textiles foncés		Ⓑ		3–5 ^{2,3}	✓
Chaussures de sport ⁴		Ⓓ		2	✓
Soie		Ⓔ		2	✓
Duvets ⁵		Ⓒ		3–4 ³	✓
Oreillers ⁵		Ⓒ		3–4 ³	✓
Coton hygiène		Ⓐ		3–5 ^{2,3}	✓
Automatic plus		ⒶⒷ		2–4 ^{2,3}	✓
Vêtements neufs		Ⓑ		2–3 ³	✓
Rinçage seul	–	–		2	✓
Amidonage		Ⓑ	–	–	✓

La légende se trouve à la page suivante.

-  = niveau d'eau bas
 = niveau d'eau intermédiaire
 = niveau d'eau élevé
Ⓐ = Rythme intensif
Ⓑ = Rythme normal
Ⓒ = Rythme délicat
Ⓓ = Rythme de balancement
Ⓔ = Rythme lavage à la main
✓ = effectué
– = non effectué

Le lave-/sèche-linge est équipé d'un système de commande entièrement électronique avec détection de charge. Le lave-/sèche-linge détermine automatiquement la consommation d'eau nécessaire, en fonction de la quantité et du pouvoir d'absorption du linge.

Les déroulements de programme mentionnés font toujours référence au programme de base, avec une charge maximale.

L'affichage de votre lave-/sèche-linge vous indique la phase de programme en cours.

Particularités du déroulement des programmes

Rotation infroissable :

Le tambour tourne encore jusqu'à 30 minutes après la fin du programme, afin d'éviter la formation de plis.

Exception : les programmes *Laine* et *Soie* ne comportent pas de phase rotation infroissable.

Le lave-/sèche-linge peut être ouvert à tout moment.

¹ À partir d'une température sélectionnée de 60 °C et plus, deux cycles de rinçage sont effectués. À une température inférieure à 60 °C, trois cycles de rinçage sont réalisés.

² Un rinçage supplémentaire a lieu en cas de :

- formation excessive de mousse dans le tambour
- vitesse d'essorage finale inférieure à 700 tr/min

³ Un rinçage supplémentaire a lieu en cas de :

- Sélection de l'option Rinçage supplémentaire.

⁴ Prélavage :

- Un prélavage automatique a lieu afin d'éliminer la poussière.

⁵ Accélération d'essorage :

- Avant le lavage, un essorage progressif est effectué pour chasser l'air des textiles garnis de duvet.

LAVAGE

PowerWash

Le procédé de lavage PowerWash développé par Miele est utilisé pour les programmes suivants :

- ECO 40–60 (en cas de faibles et moyennes charges)
- Coton (en cas de faibles et moyennes charges)
- QuickPower
- Synthétique
- Chemises
- Automatic plus
- Délicat

Fonctionnement

Les procédés de lavage habituels utilisent plus d'eau que le linge ne peut en absorber. Cette quantité d'eau doit être chauffée.

Dans le procédé de lavage PowerWash, l'eau de lavage utilisée n'est que faiblement supérieure à la quantité pouvant être absorbée par le linge. L'eau qui n'est pas absorbée par le linge chauffe le tambour et le linge, puis est régulièrement pulvérisée sur le linge. Cela diminue la consommation d'énergie.

Activation

Le procédé de lavage PowerWash est activé **automatiquement** dans les programmes susmentionnés.

Le procédé de lavage PowerWash n'est pas lancé si les conditions suivantes se présentent :

- La vitesse d'essorage finale sélectionnée est inférieure à 600 tr/min.
- CapDosing est sélectionnée pour le lavage principal (☉, ☺).
- La température de lavage dépasse 60 °C.

- Des options, comme *Prélavage* ou *Hydro Plus* sont sélectionnées.
- Une charge plus importante est définie pour le programme *Coton*.

Spécificités

- La phase d'humidification

Au début du programme de lavage, le lave-/sèche-linge essore à plusieurs reprises. L'eau essorée est pulvérisée sur le linge pour assurer une humidification optimale.

À la fin de la phase d'humidification, le niveau d'eau optimal est réglé. Si nécessaire, le lave-/sèche-linge vide une partie de l'eau et ajoute une certaine quantité d'eau fraîche.

- Bruits lors de la phase de chauffage

Lors du chauffage du linge et du tambour, des bruits inhabituels (gargouillements) peuvent se faire entendre.

Options

Les options vous permettent de compléter les programmes de lavage.

Toutes les options ne peuvent pas être sélectionnées avec tous les programmes de lavage.

Sélectionner les options

- Effleurez la touche sensitive Options.
- Sélectionnez une ou plusieurs options.

Toutes les options ne peuvent pas être associées. Les options non combinables sont assombrées et ne peuvent pas être sélectionnées.

- Confirmez avec la touche sensitive OK.

L'écran passe au menu de base du programme de lavage.

SingleWash

Cette fonction permet de laver efficacement une faible quantité de linge (< 1 kg) dans le cadre d'un programme de lavage classique. La durée de lavage est réduite.

Observez les recommandations suivantes :





- Utilisez de la lessive liquide.
- Réduisez la quantité de lessive de 50 % maximum par rapport à la valeur indiquée pour une ½ charge.

Très délicat

L'action mécanique du tambour et le temps de lavage sont réduits. Les textiles peu sales sont lavés avec plus de douceur.

Défroissage

Pour réduire la formation de faux plis, le linge est défroissé à la fin du programme. Pour obtenir un résultat optimal, il convient de réduire la charge maximale de 50 %. De plus petites quantités de chargement améliorent le résultat.

Les vêtements doivent convenir au sèche-linge   et être repassables  .

La vitesse d'essorage est réduite pour certains programmes.

Quick

Pour du linge légèrement sale, sans taches visibles.

La durée du lavage principal est réduite.

Hydro plus

Le niveau d'eau est augmenté lors du lavage et du rinçage. Un rinçage supplémentaire est ajouté dans le programme Rinçage seul.

Vous pouvez programmer d'autres fonctions pour l'option Hydro+, comme décrit au chapitre "Réglages".

Prélavage

Pour éliminer les salissures importantes, par ex. de grandes quantités de poussière, de sable.

LAVAGE

Trempage

Pour du linge particulièrement sale, avec des taches contenant de l'albumine.





Vous pouvez sélectionner une durée de trempage comprise entre 30 minutes et cinq heures, par paliers de 30 minutes, comme décrit au chapitre "Réglages".

Le réglage d'usine est fixé sur 30 minutes.

Intensif

Pour le linge très sale et résistant. Le lave-linge offre un cycle de lavage plus efficace grâce à un brassage plus intensif et à une utilisation accrue d'énergie thermique.

AllergoWash

En cas d'exigences particulières en matière d'hygiène. Les temps de maintien en température sont prolongés grâce à une augmentation de la consommation énergétique. L'efficacité de rinçage est améliorée grâce à l'augmentation de la consommation d'eau. La charge doit convenir au sèche-linge   et être re-passable  .

Extra silencieux

L'émission sonore du lave-/sèche-linge pendant le programme de lavage est réduite. Utilisez cette fonction si vous voulez laver pendant des moments de repos. L'option *Arrêt cuve pleine* est activée et la durée du programme est prolongée.

Arrêt cuve pleine

Le linge reste à tremper dans l'eau après le dernier rinçage. Ceci permet de réduire la formation de faux plis au cas où vous ne retirez pas immédiatement le linge du lave-/sèche-linge à la fin du programme.

Rinçage supplémentaire

Un rinçage supplémentaire peut être activé pour obtenir un résultat de rinçage encore meilleur.

Produits de lessive

Vous pouvez utiliser tous les produits de lessive adaptés aux lave-linge ménagers. Les indications d'utilisation et de dosage figurent sur l'emballage du produit.

Le dosage dépend :

- du degré de salissure du linge
- de la quantité de linge
- de la dureté de l'eau

Si vous ne connaissez pas le degré de dureté de votre eau, renseignez-vous auprès de votre fournisseur.

Adoucisseur d'eau

Si la dureté de votre eau se situe dans les plages II et III, vous pouvez ajouter un adoucisseur d'eau pour économiser de la lessive. Le dosage est indiqué sur l'emballage. Versez d'abord la lessive, puis l'adoucisseur.

Vous pouvez alors doser la lessive comme pour la plage I.

Degrés de dureté de l'eau

Plage de dureté	Degrés français °f	Degrés allemands °d
douce (I)	0 – 15	0 – 8,4
moyenne (II)	15 – 25	8,4 – 14
dure (III)	supérieure à 25	supérieure à 14

Doseurs

Pour doser le produit de lessive, utilisez les doseurs fournis par le fabricant de la lessive (p. ex. une boule de dosage), en particulier pour doser la lessive liquide.

Recharges

Lorsque vous achetez un produit de lessive, choisissez si possible un sachet recharge pour réduire le volume de déchets à éliminer.

Adoucissant, produits d'apprêt, amidon

Les adoucissants rendent aux textiles toute leur souplesse et réduisent la charge statique lors du séchage en machine.

Les produits d'apprêt sont des amidons synthétiques qui confèrent une meilleure tenue au linge.



L'amidon donne aux textiles une certaine tenue et un beau fini.

LAVAGE

Utiliser l'adoucissant, les produits d'apprêt et l'amidon séparément

L'amidon doit être préparé comme indiqué sur l'emballage.

Conseil : Pour l'adoucissant, activez l'option *Hydro+*.

- Versez l'adoucissant dans le compartiment  ou insérez la capsule.
- Versez l'amidon/le produit d'apprêt liquides dans le compartiment  et les produits en poudre ou semi-liquides dans le compartiment .
- Sélectionnez le programme *Rinçage seul*.
- Modifiez la vitesse d'essorage si nécessaire.
- Si vous utilisez une capsule, effleurez la touche sensitive *CapDosing* et activez la capsule.
- Effleurez la touche sensitive *Départ/Arrêt*.

Décoloration/coloration

 Dommages provoqués par des produits décolorants.

Les produits décolorants provoquent de la corrosion dans le lave-/sèche-linge.



N'utilisez aucun produit décolorant dans le lave-/sèche-linge.

La teinture de textiles dans le lave-/sèche-linge n'est autorisée que dans la mesure où la fréquence des colorations effectuées correspond à une utilisation domestique courante. Le sel contenu dans les agents colorants peut endommager l'inox si ces produits sont utilisés très fréquemment. Respectez scrupuleusement les instructions du fabricant de la teinture.

Sélectionnez impérativement l'option *Hydro plus* lorsque vous effectuez une coloration.

Recommandation de lessives Miele

Les lessives Miele sont spécialement conçues pour l'utilisation quotidienne dans le lave-linge Miele. Pour de plus amples informations sur les lessives, veuillez consulter le chapitre "Lessives et produits d'entretien".

	Miele UltraPhase 1 et 2	Capsules Miele		
				
ECO 40–60	✓	–	✓	✓
Coton	✓	–	✓	✓
Synthétique	✓	–	✓	✓
QuickPower	✓	–	–	–
Linge délicat	✓	✓	✓	–
Chemises/Chemisiers	✓	–	✓	✓
Laine	–	✓	–	–
Jean	✓	–	✓	–
Textiles outdoor	–	✓	–	–
Imperméabilisation	–	–	✓	–
Voilages	✓	–	–	✓
Express 20	✓	–	✓	–
Vêtements de sport	–	✓	–	–
Linge foncé	✓	✓	✓	–
Chaussures de sport	✓	–	–	✓
Soie	–	✓	–	–
Duvet	–	✓	–	–
Oreillers	–	✓	–	–
Coton Hygiène	✓	–	✓	✓
Automatic plus	✓	–	✓	✓
Nouveaux vêtements	✓	–	✓	–
Rinçage seul	–	–	✓	–

✓ recommandé

– déconseillé

 Lessives spéciales (par ex. WoolCare)

 Produits d'entretien pour textiles (par ex. adoucissant)

 Additif (par ex. Booster)

LAVAGE

Recommandation de produits de lessive conformément à la directive (UE) n° 1015/2010

Les recommandations s'appliquent aux mêmes plages de température que celles indiquées au chapitre "LAVAGE", section "Vue d'ensemble des programmes".

	universelle	couleurs	Lessive	
			délicat/laine	spéciale
ECO 40–60	✓	✓	–	–
Coton	✓	✓	–	–
Synthétique	–	✓	–	–
QuickPower	✓	✓	–	–
Délicat	–	–	✓	–
Chemises	✓	✓	–	–
Laine	–	–	✓	✓
Jeans	–	✓ ¹	–	✓
Outdoor	–	–	✓	✓
Imperméabilisation	–	–	–	✓
Voilages	✓ ²	–	–	✓
Express 20	–	✓ ¹	–	–
Textiles sport	–	–	✓	✓
Textiles foncés	–	✓ ¹	–	✓
Chaussures de sport	–	✓ ¹	–	–
Soie	–	–	✓	✓
Duvets	–	–	✓ ¹	✓
Oreillers	–	–	✓ ¹	✓
Coton hygiène	✓	✓	–	–
Automatic plus	–	✓	–	–
Vêtements neufs	–	✓	–	–

✓ recommandé
– déconseillé

¹ Lessive liquide

² Lessive en poudre

Séchage séparé

Le séchage séparé est nécessaire, si toute la quantité de linge lavé ne doit pas être séchée en machine ou si la quantité de linge dépasse la capacité de charge maximale adaptée au séchage.

1. Préparer le linge

Trier le linge

- Triez le linge selon le type de fibres et de tissu et du degré d'humidité résiduelle, tant que cela est possible.

Vous obtiendrez ainsi un résultat de séchage uniforme.

- Avant le séchage, vérifiez les symboles sur l'étiquette d'entretien.

Si aucun symbole n'est présent, séchez uniquement avec des programmes spécialement conçus pour ces articles.

Conseils pour le séchage

- Ne séchez pas de textiles encore trempés au sèche-linge. Essorez le linge au minimum 30 secondes après le lavage.
- Les textiles en laine pure ou mélangée ont tendance à se feutrer et à rétrécir. Pour ce type de textiles, optez toujours pour le programme *Laine*.
- Vous ne devez sécher les tissus pur lin que si l'étiquette d'entretien l'indique. Sinon le tissu risque de devenir rêche.

- Les textiles tricotés (par ex. t-shirts, sous-vêtements) rétrécissent souvent lors du premier lavage. Ne séchez donc pas trop ces textiles pour éviter tout rétrécissement supplémentaire. Achetez éventuellement des textiles tricotés une ou deux tailles au-dessus.
- Le linge amidonné peut aller au sèche-linge. Cependant, il faut doubler la dose d'amidon pour obtenir le même effet.
- Ne mélangez pas les nouveaux textiles foncés aux textiles clairs pour les sécher. Les textiles foncés peuvent déteindre ou des peluches colorées peuvent se déposer sur les textiles.
- Respectez la capacité de charge maximale des programmes de séchage comme décrit à la section "Tableau des programmes". Le résultat de séchage et la formation de plis dépendent de la charge. Moins la charge est élevée, meilleur est le résultat. Par conséquent, vous obtiendrez un résultat de séchage particulièrement uniforme et sans faux plis si vous réduisez la charge.

SECHAGE

2. Sélectionner le programme

Mettre en marche le lave-/sèche-linge

- Appuyez sur la touche .

L'éclairage du tambour s'allume.

L'éclairage du tambour s'éteint automatiquement au bout de quelques minutes.

Conseil : Pour réactiver l'éclairage du tambour, ouvrez le menu déroulant dans le menu Aperçu et effleurez la touche sensitive .

Le menu principal apparaît à l'écran.

Sélection du programme

- Effleurez la touche sensitive Séchage.

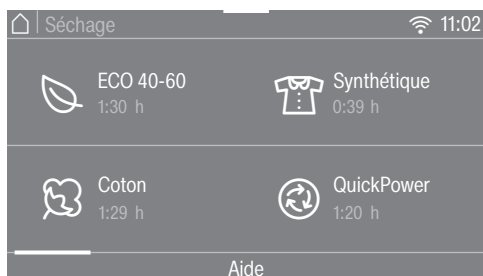

- Faites défiler l'affichage vers la droite jusqu'à ce que le programme souhaité s'affiche.

- Effleurez la touche du programme.

L'écran revient au menu de base du programme.

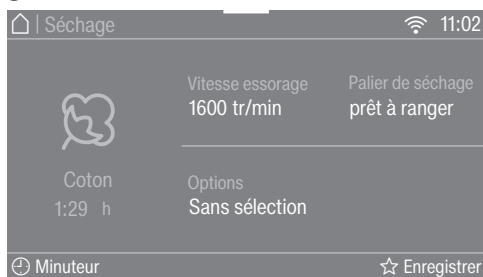

Il existe trois autres façons de sélectionner un programme :

- les programmes favoris enregistrés
- l'assistant lavage et séchage
- Miele MobileStart

3. Sélection des réglages de programme

Sélectionner la vitesse du thermo-essorage

Vous pouvez modifier la vitesse d'essorage qui a été configurée pour le thermo-essorage d'un programme de séchage.

- Effleurez la touche sensitive Vitesse essorage.
- Sélectionnez la vitesse d'essorage souhaitée.

L'écran passe au menu de base du programme de séchage.

Sélectionner le palier de séchage

Vous pouvez modifier le palier de séchage pré-réglé d'un programme de séchage.

- Effleurez la touche sensitive Palier de séchage.
- Sélectionnez le niveau de séchage souhaité.

L'écran revient au menu de base du programme.

Sélectionner les options

Vous pouvez ajouter des options aux programmes.

- Effleurez la touche sensitive Options.
- Sélectionnez une ou plusieurs options.

Toutes les options ne peuvent pas être associées. Les options non combinables sont assombries et ne peuvent pas être sélectionnées.

- Confirmez avec la touche sensitive OK.

L'écran revient au menu de base du programme.

Pour plus d'informations, consultez le chapitre "Séchage", paragraphe "Options".

🕒 Minuteur

Le minuteur vous permet de définir l'heure de début ou de fin d'un programme de lavage.

4. Charger le lave-/sèche-linge

Ouverture de la porte

- Saisissez la poignée encastrée et tirez pour ouvrir la porte.

Vérifiez qu'il n'y a pas d'animaux ou de corps étrangers dans le tambour avant de charger le linge.

- Mettez le linge dans le tambour sans le tasser.

Si l'appareil est surchargé, les textiles risquent d'être abîmés et le résultat de séchage ne sera pas satisfaisant. Veuillez respecter la capacité maximale indiquée au paragraphe "Tableau des programmes".

Fermeture de la porte

- Vérifiez qu'aucune pièce de linge n'est coincée entre la porte et le joint d'étanchéité.
- Fermez la porte avec un peu d'élan.

Les dispositifs de dosage, comme les boules ou les sacs de dosage peuvent fondre lors du séchage et endommager le lave-linge séchant et le linge.

Ne mettez pas les dispositifs d'aide au dosage au séchage.

Le robinet doit être ouvert même pendant le séchage.

Conseil : Le menu déroulant affiche la quantité de charge maximale pour le programme et la charge actuelle du programme par paliers de 25 %.

SECHAGE

5. Démarrer le programme

Si la touche sensitive *Départ/Arrêt* clignote, le programme peut démarrer.

- Effleurez la touche sensitive *Départ/Arrêt*.

La porte se verrouille et le programme de lavage démarre.

L'état du programme s'affiche à l'écran.

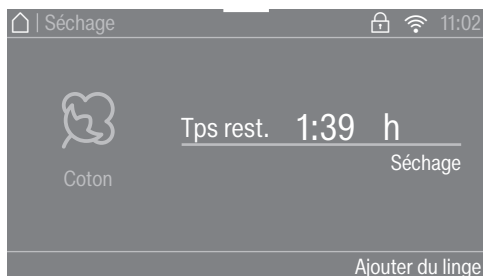

Le lave-/sèche-linge vous indique l'étape de programme en cours ainsi que la durée de programme restante.

Si un départ différé a été sélectionné, celui-ci s'affiche à l'écran.

Économiser de l'énergie

Les éléments d'affichage s'assombrissent après dix minutes. La touche sensitive *Départ/Arrêt* clignote.

Vous pouvez à nouveau activer les éléments d'affichage :

- Effleurez la touche sensitive *Départ/Arrêt* (cela n'a aucune action sur le programme en cours).

Ajouter du linge – AddLoad

Il est possible à tout moment d'ajouter ou de retirer du linge, tant que le symbole *Ajouter du linge* s'affiche à l'écran.

- Effleurez la touche sensitive *Ajouter du linge*.

L'écran affiche :

⋯ Patientez

Le programme de lavage est interrompu et la porte déverrouillée.

- Ouvrez la porte.
- Ajoutez ou retirez du linge.
- Fermez la porte.
- Effleurez la touche sensitive *Marche/Arrêt*.

Le programme continue.

Attention :

Une fois le programme démarré, le lave-/sèche-linge ne peut plus détecter les variations de charge.

Après un ajout ou un retrait de linge, le lave-/sèche-linge part donc toujours du principe que la quantité maximale a été chargée.

6. Fin de programme - Décharger le linge

En mode rotation infroissable, le tambour tourne encore jusqu'à 150 minutes après la fin du programme. La porte se verrouille et l'écran affiche : Arrêt/Infroissable et Déverrouiller avec «Start/Stop».

- Effleurez la touche *Départ/Arrêt*.

La porte se déverrouille.

Si vous retirez le linge pendant la phase rotation infroissable, la chaleur peut s'accumuler.

Étendez le linge pour que la chaleur résiduelle puisse s'échapper.

À la fin de la phase de rotation infroissable, la porte se déverrouille automatiquement.

- Tirez la porte.
- Sortez le linge.

Si vous séchez de nouveau une pièce de linge oubliée dans le tambour, elle peut s'abîmer.

Retirez tout le linge du tambour.

Conseil : Respectez le chapitre "Après chaque lavage ou séchage".

SECHAGE

Vue d'ensemble des programmes

Les poids marqués d'un * se réfèrent au poids de linge sec.

¹ Vous trouverez plus d'informations sur la *Sélection de l'heure* à la fin de la vue d'ensemble des programmes.

ECO 40–60		6,0 kg* maximum
Séchage normal		
	Textiles en coton : t-shirts, sous-vêtements, layettes, tenues de travail, vestes, couvertures, tabliers, blouses, serviettes en éponge, serviettes de bain, peignoirs de bain en éponge, draps en flanelle ou en tissu éponge	
Coton		6,0 kg* maximum
Séchage normal plus, Séchage normal		
Articles	Textiles en coton à une et plusieurs couches : t-shirts, sous-vêtements, layettes, tenues de travail, vestes, couvertures, tabliers, blouses, serviettes en éponge, serviettes de bain en éponge, peignoirs de bain en éponge, draps en flanelle ou en tissu éponge	
Fer à repasser, Repasseuse, Sélection de l'heure¹		
Articles	Textiles en coton ou lin qui seront traités ultérieurement, par ex. nappes, draps, linge amidonné.	
Conseil	Laissez le linge enroulé jusqu'au moment de passer la repasseuse pour qu'il reste humide.	
Synthétique		4,0 kg* maximum
Séchage normal +, Séchage normal, Fer à repasser, Sélection de l'heure¹		
Articles	Textiles faciles d'entretien en fibres synthétiques, coton ou fibres mélangées, par ex. tenues de travail, tabliers, pulls, vêtements, pantalons, linge de table, chaussettes	
QuickPower		4,0 kg* maximum
Séchage normal +, Séchage normal, Fer à repasser, Sélection de l'heure¹		
Articles	Textiles non délicats pour le programme <i>Coton</i>	
Remarque	Pour un lavage et un séchage en continu de linge normalement sale, la durée de programme est particulièrement courte dans ce programme.	

SECHAGE

Délicat		1,5 kg* maximum
Séchage normal +, Séchage normal, Fer à repasser, Sélection de l'heure¹		
Articles	Textiles délicats portant le symbole d'entretien ☐ en fibres synthétiques, mélangées, soie artificielle ou coton facile d'entretien, par ex. chemises, chemisiers, lingerie, textiles avec applications	
Conseil	Pour un séchage presque sans faux plis, réduisez la charge.	
Chemises		1,0 kg* maximum
Séchage normal +, Séchage normal, Fer à repasser, Sélection de l'heure¹		
Articles	Chemises et chemisiers	
Conseil	<ul style="list-style-type: none"> - Mettez les chemises et les chemisiers à l'envers, fermez les boutonnieres, repliez les cols et manchettes vers l'intérieur. - Pour réduire les plis, le linge est humidifié en début de programme. 	
Laine		2,0 kg* maximum
3 minutes		
Articles	Laine et laine mélangée : pulls, gilets, chaussettes	
Conseil	<ul style="list-style-type: none"> - Les lainages sont brièvement aérés, ce qui les rend plus moelleux, mais ils ne sont pas tout à fait secs. - Sortez immédiatement le linge une fois le programme terminé. 	
Jeans		3,0 kg* maximum
Séchage normal +, Séchage normal, Fer à repasser, Sélection de l'heure¹		
Articles	Tous les vêtements en jean, par ex. pantalons, vestes, jupes, chemises	
Rafraîchir		1,0 kg* maximum
Séchage normal, Fer à repasser, Sélection de l'heure¹		
Articles	Linge sec ou peu porté mais pas sale	
Conseil	<p>Pour réduire les plis, le linge est humidifié en début de programme.</p> <ul style="list-style-type: none"> - Séchage normal : le linge est immédiatement requis. - Fer à repasser : le linge doit être repassé ou suspendu sur un cintre pour finir de sécher. 	
Remarque	La formation de plis augmente avec une charge plus grande et des temps de séchage plus longs.	

SECHAGE

Finish Vapeur		2,0 kg maximum*
Fer à repasser, Sélection de l'heure¹		
Articles	Vêtements en coton ou en lin, fraîchement lavés et essorés, pour lesquels on doit réduire la formation de faux plis Les vêtements de dessus doivent être adaptés au sèche-linge ☺ ☺ et repassables ☹ ☹.	
Conseil	Décharger immédiatement le linge à la fin du programme et suspendre sur un cintre.	
Remarque	Inadapté pour les textiles en laine ou contenant de la laine.	
Outdoor		2,5 kg* maximum
Séchage normal +, Séchage normal, Fer à repasser, Sélection de l'heure¹		
Articles	Vêtements outdoor adaptés au séchage en tambour	
Imperméabilisation		2,5 kg* maximum
Séchage normal		
Articles	Pour traitement thermique de textiles séchables au sèche-linge qui ont été imperméabilisés	
Express 20		3,5 kg* maximum
Séchage normal +, Séchage normal, Fer à repasser, Sélection de l'heure¹		
Articles	Textiles non délicats pour le programme Coton	
Remarque	Pour un lavage et un séchage en continu de linge légèrement sale, la durée de programme est particulièrement courte dans ce programme.	
Textiles sport		3,0 kg* maximum
Séchage normal +, Séchage normal, Fer à repasser, Sélection de l'heure¹		
Articles	Vêtements de sport et de fitness séchables en machine	
Textiles foncés		3,0 kg* maximum
Séchage normal +, Séchage normal, Fer à repasser, Sélection de l'heure¹		
Articles	Pièces de linge foncé en coton ou fibres mélangées	

SECHAGE

Chaussures de sport		maximum deux paires
Sélection de l'heure¹		
Articles	Chaussures de sport déclarées comme séchables au sèche-linge par le fabricant	
Conseil	Retirer les semelles des chaussures et les placer avec les chaussures dans le tambour.	
Remarque	Le tambour ne tourne pas.	
Soie		1,0 kg* maximum
8 minutes		
Articles	Textiles en soie adaptés au sèche-linge : chemisiers, chemises	
Conseil	<ul style="list-style-type: none"> - Pour réduire les faux plis. - Le linge ne ressort pas complètement sec. - Sortez immédiatement le linge une fois le programme terminé. 	
Duvets		2,0 kg* maximum
Sélection de l'heure¹		
Articles	Vestes, sacs de couchage, oreillers et autres textiles garnis de duvet adaptés au sèche-linge	
Conseil	Choisissez une durée et affinez votre réglage au bout de plusieurs essais.	
Oreillers		2 oreillers (40 x 80 cm) ou 1 oreiller (80 x 80 cm)
Sélection de l'heure¹		
Articles	Oreiller adapté au sèche-linge avec garnissage en synthétique	
Conseil	Les oreillers peuvent être encore humides en fin de programme. Vous pouvez relancer ce programme plusieurs fois jusqu'à ce que les oreillers soient bien secs à l'intérieur.	
Coton Hygiène		6,0 kg maximum*
Séchage normal, Sélection de l'heure¹		
Articles	Textiles en coton ou lin peu fragiles qui sont en contact direct avec la peau. Par exemple : sous-vêtements, layette, draps	
Remarque	En raison d'un temps de maintien en température prolongé, le linge est plus sec.	

SECHAGE

Automatic plus		4,0 kg* maximum
Séchage normal +, Séchage normal, Fer à repasser, Sélection de l'heure¹		
Articles	Charge composée de textiles pour les programmes <i>Coton</i> et <i>Synthétique</i>	
Vêtements neufs		2,0 kg* maximum
Séchage normal +, Séchage normal, Fer à repasser, Sélection de l'heure¹		
Textiles	Nouveaux textiles en coton, éponge ou polyester	
Conseil		
Air chaud		5,0 kg* maximum
Sélection de l'heure¹		
Articles	<ul style="list-style-type: none"> - Séchage final de textiles à plusieurs couches qui ne sèchent pas de manière uniforme : vestes, oreillers, sacs de couchage - Séchage et aération de tissus divers 	
Conseil	Ne commencez pas par la durée la plus longue. Choisissez une durée et affinez votre réglage au bout de plusieurs essais.	
Air froid		5,0 kg* maximum
Sélection de l'heure¹		
Articles	Tous les textiles nécessitant simplement d'être aérés.	
Coton <input type="checkbox"/>		6,0 kg* maximum
Séchage normal		
Articles	Coton normalement humide, tel que décrit sous <i>Coton Séchage normal</i>	
Conseil	<ul style="list-style-type: none"> - Si le taux d'humidité de votre linge est normal, c'est le programme Coton <input type="checkbox"/> qui est le plus efficace en terme de consommation d'énergie. 	
Remarque pour les instituts de contrôle : Le programme Coton <input type="checkbox"/> est le programme de contrôle conforme au règlement délégué 392/2012/EU pour l'étiquetage énergétique, mesuré suivant EN 61121.		

¹ Sélection de l'heure

La sélection de l'heure convient particulièrement à une charge faible ou si vous voulez sécher uniquement quelques pièces de linge. Le linge est séché à l'air chaud (durée sélectionnable de 20 minutes à deux heures). La température de séchage est adaptée au programme correspondant. Ne commencez pas par la durée la plus longue. Choisissez une durée et affinez votre réglage au bout de plusieurs essais.

Thermo-essorage

Dans certains programmes, un thermo-essorage est réalisé pour réduire la consommation d'énergie durant le séchage.

Le thermo-essorage est supprimé lors de la sélection d'un temps de séchage.

La vitesse de rotation maximale pour le thermo-essorage correspond à la vitesse d'essorage admissible du programme de lavage correspondant.



Vous pouvez réduire la vitesse pour le thermo-essorage jusqu'à 800 tr/min.

Options

Les options vous permettent de personnaliser les programmes de séchage.

Défroissage

Pour réduire la formation de faux plis, le linge est défroissé à l'aide de vapeur à la fin du programme. La vitesse pour le thermo-essorage est réduite. Pour obtenir un résultat optimal, il convient de réduire la charge maximale de 50 %.

Les vêtements doivent convenir au sèche-linge   et être repassables .

SingleDry

Cette fonction permet de sécher efficacement une très faible quantité de linge (< 1 kg) dans le cadre d'un programme de séchage classique.

Un temps de séchage est préréglé. Vous pouvez modifier le temps de séchage.

En fonction de la nature de la charge, l'une ou l'autre pièce de linge peut encore être humide. Sélectionnez un temps de séchage plus long la prochaine fois.

Délicat Plus

Les textiles fragiles comme l'acrylique sont séchés tout en douceur (symbole d'entretien ).

En raison de la température plus faible lors de la sélection de *Délicat plus*, la durée du programme est prolongée dans certains programmes.

Extra silencieux

Si vous souhaitez sécher pendant des temps de repos, vous pouvez réduire l'émission sonore du lave-/sèche-linge.

- Le signal sonore ne retentit pas.
- Le thermo-essorage est restreint à 800 tr/min.

LAVAGE ET SECHAGE

Lavage et séchage en continu

Il est toujours conseillé de laver et sécher en continu s'il n'y a plus de linge à laver et à sécher et si la capacité de charge maximale admissible pour le séchage n'est pas dépassée.

Lisez impérativement le chapitre "Lavage" et le chapitre "Séchage".

1. Préparer le linge

- Videz les poches.
- Triez les textiles par couleur et type de tissu.
- Vérifiez les symboles sur l'étiquette d'entretien.

2. Sélectionner le programme

- Effleurez la touche sensitive **Lavage + Séchage**.
- Faites défiler l'affichage vers la droite jusqu'à ce que le programme souhaité s'affiche.
- Effleurez la touche du programme.

L'écran revient au menu de base du programme.

Il existe trois autres façons de sélectionner un programme :

- les programmes favoris enregistrés
- l'assistant lavage et séchage
- Miele MobileStart

3. Charger le lave-linge séchant

- Ouvrez la porte.

Vérifiez qu'il n'y a pas d'animaux ou de corps étrangers dans le tambour avant de charger le linge.

- Mettez le linge dans le tambour bien défait et sans le tasser.

Les dispositifs de dosage, comme les boules ou les sacs de dosage peuvent fondre lors du séchage et endommager le lave-linge séchant et le linge.

Ne mettez pas les dispositifs d'aide au dosage au séchage.

- Fermez la porte.

4. Sélection des réglages de programme

- Sélectionnez la température, la vitesse d'essorage et le palier de séchage de votre choix.

La vitesse d'essorage minimale est limitée à 800 tr/min.

Dans certains programmes, la vitesse de rotation ne peut pas être modifiée.

- Sélectionnez TwinDos ou CapDosing si vous le souhaitez.
- Sélectionnez également d'autres options ou tâches si vous le souhaitez.

Pour le thermo-essorage, la vitesse d'essorage affichée du lavage est enregistrée.

Lors du choix de *Extra silencieux*, un essorage maximal de 900 tr/min est réalisé.

Le thermo-essorage est supprimé lors de la sélection d'un temps de séchage.

- Le cas échéant, sélectionnez une heure de départ différé.

5. Ajouter la lessive

- Vous pouvez doser la lessive via TwinDos, CapDosing ou le bac à produits.

6. Démarrer/terminer un programme

- Effleurez la touche sensitive *Départ/Arrêt* clignotante.

La porte est verrouillée.

Le programme démarre.

La rotation infroissable démarre à la fin du programme.

Pendant la rotation Infroissable, la porte est encore verrouillée.

- Pressez la touche *Départ/Arrêt*.

La porte se déverrouille.

Si vous retirez le linge pendant la phase rotation infroissable, la chaleur peut s'accumuler dans le linge.

Étendez le linge pour que la chaleur résiduelle puisse s'échapper.

À la fin de la phase de rotation infroissable, la porte se déverrouille automatiquement.

- Tirez pour ouvrir la porte et sortez le linge.

Respectez le chapitre "Après chaque lavage ou séchage".

Après chaque lavage ou séchage

- Ouvrez la porte **en grand**.

⚠ Risque de brûlure dû au métal chaud.

Le capuchon métallique à l'intérieur du hublot est chaud après le séchage.

Ne touchez pas l'embout métallique.

Utilisez plus particulièrement après le séchage le programme Rinçage conduits afin que les peluches ne se déposent pas dans le tambour et dans la cuve.

- Sortez le linge.

Lors du prochain lavage ou séchage, le linge restant peut rétrécir, déteindre ou être endommagé.

N'oubliez pas de linge dans le tambour.

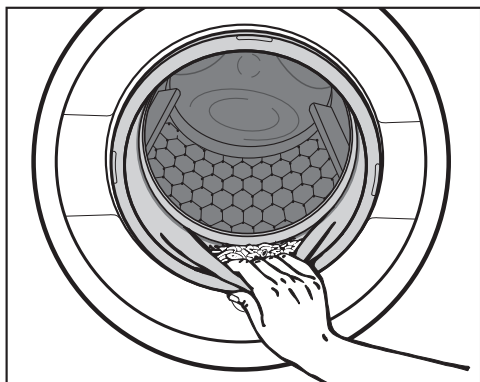

- Contrôlez qu'aucun corps étranger n'est resté coincé dans le joint d'étanchéité de la porte.
- Après le séchage, retirez les peluches du joint d'étanchéité et du hublot.

Conseil : Laissez la porte entrouverte pour que le tambour puisse sécher.

- Désactivez le lave-/sèche-linge à l'aide de la touche .

Conseil : Laissez le tiroir à produits entrouvert pour qu'il puisse sécher.

Modifier le déroulement de programme

Modifier un programme (sécurité enfants)

Il n'est pas possible de modifier le programme, la température, la vitesse d'essorage ou les options sélectionnées après le démarrage. Cela permet d'éviter toute manipulation involontaire, par exemple par des enfants.

Si le lave-/sèche-linge est éteint pendant que le programme est en cours, la fonction de veille n'éteindra pas complètement le lave-/sèche-linge après 15 minutes. Il se peut qu'il y ait encore de l'eau dans le tambour, les fonctions de sécurité sont donc toujours actives.

Annuler le programme

Vous pouvez annuler un programme de lavage à tout moment après le démarrage du programme.

- Effleurez la touche sensitive *Départ/Arrêt*.

L'écran affiche :

i Voulez-vous annuler le programme ?

- Sélectionnez Oui.

- pendant le lavage :

Le lave-/sèche-linge pompe la lessive disponible et le programme de lavage est interrompu.

- pendant le séchage :

Le lave-/sèche-linge refroidit le linge avant de déverrouiller la porte.

Décharger le linge



- Attendez jusqu'à ce que le symbole  s'éteigne à l'écran et que la porte se déverrouille.
- Tirez pour ouvrir la porte et sortez le linge.

Sélectionner un autre programme

- Fermez la porte.
- Sélectionnez le programme souhaité.
- Ajoutez de la lessive dans le tiroir à produits, si nécessaire.
- Pressez la touche *Départ/Arrêt*.

Le programme démarre.

Interruption du programme

- Désactivez le lave-/sèche-linge à l'aide de la touche .
- Pour poursuivre le programme, réenclenchez le lave-/sèche-linge avec la touche .

 Risque de surchauffe à cause de linge chaud

Le linge chaud peut s'enflammer.

N'éteignez jamais le lave-/sèche-linge pendant le programme de séchage,

à moins de sortir immédiatement toutes les pièces de linge et de les étaler de manière à ce que la chaleur puisse se dissiper.

Programmes favoris

Créer des favoris

Un programme de lavage personnalisé peut être enregistré sous le nom de votre choix.

Possibilité 1

- Faites défiler le menu principal jusqu'à ce que Favoris s'affiche.
- Effleurez la touche sensitive Favoris.

L'écran passe au menu Favoris.

Effleurez la touche sensitive Créer.

L'écran passe au menu Créer un favori.

- Sélectionnez Lavage, Séchage ou Lavage + Séchage.
- Sélectionnez le programme souhaité.
- Sélectionnez tous les réglages de programme souhaités.
- Pour finir, sélectionnez Enregistrer.
- Saisissez un nom.

Possibilité 2

Vous pouvez classer un programme de lavage sélectionné comme favori, avant le démarrage du programme.

- Avant le démarrage du programme, effleurez la touche sensitive Enregistrer.
- Saisissez un nom.

Si 12 favoris sont déjà enregistrés, la touche sensitive Créer ou Enregistrer ne s'affiche pas. Supprimez les favoris existants pour en créer d'autres.

Saisir le nom

Choisissez des noms courts et clairs.

- Effleurez les lettres ou caractères souhaités.
- Validez avec la touche sensitive Enregistrer.

Le programme de lavage est enregistré dans la liste des favoris.

Modifier un favori

Vous pouvez renommer, supprimer ou déplacer un programme favori déjà enregistré.

- Dans le menu principal, sélectionnez la touche sensitive Favoris.
- Effleurez le programme favori que vous souhaitez modifier jusqu'à ce que le menu du contexte s'ouvre.
- Sélectionnez Renommer, Supprimer ou Déplacer.

Assistant lavage et séchage

L'assistant vous guide lors du lavage et du séchage de vos vêtements et pièces de linge portant des symboles d'entretien différents. Un programme de lavage et de séchage adapté à votre charge est constitué en fonction des articles sélectionnés.

- Faites défiler le menu principal jusqu'à ce que **Assistant lavage/séch.** s'affiche.
- Effleurez la touche sensitive **Assistant lavage/séch.**.

L'écran passe au menu **Objectif**.

- Sélectionnez un motif, par ex. **Lavage** ou **Lavage + Séchage**.

L'écran affiche une liste d'articles.

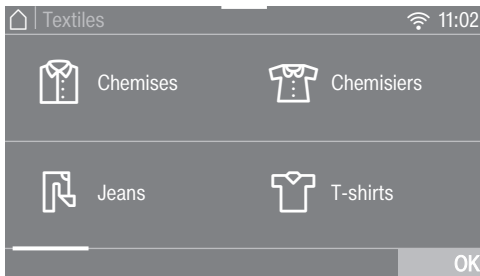

- Effleurez la touche sensitive de l'article correspondant à votre linge ou à votre charge.

L'article sélectionné est surligné en orange.

Vous pouvez sélectionner plusieurs articles. Les articles non combinables ne peuvent pas être sélectionnés.

- Validez avec la touche sensitive **OK**.
- Suivez les instructions affichées à l'écran.

Un récapitulatif des paramètres sélectionnés s'affiche ensuite à l'écran.

- Validez avec la touche sensitive **OK** ou sélectionnez **Modifier** si vous souhaitez modifier la sélection.

Le programme adapté à votre charge est prêt à démarrer.

Avant le démarrage du programme, des conseils utiles sont affichés le cas échéant.

Conseil : Vous pouvez ajouter certains réglages de programme, notamment des **Options**, avant de démarrer le programme.

Minuteur/SmartStart

Minuteur



Le minuteur permet de sélectionner la durée jusqu'au démarrage du programme ou la fin du programme. Vous pouvez décaler le démarrage du programme de maximum 24 heures.

Régler le minuteur

- Effleurez la touche sensitive  Minuteur.
- Sélectionnez l'option Arrêt à ou Départ à.
- Réglez les heures et les minutes puis validez avec la touche sensitive *OK*.

Modification du départ différé

Il est possible de modifier l'heure sélectionnée sur le minuteur avant le démarrage du programme.

- Effleurez la touche sensitive  ou .
- Quand vous le souhaitez, modifiez le délai qui s'affiche puis confirmez avec la touche sensitive *OK*.

Supprimer le minuteur

Il est possible de supprimer l'heure sélectionnée sur le minuteur avant le démarrage du programme.

- Effleurez la touche sensitive  ou .

L'écran affiche l'heure sélectionnée sur le minuteur.

- Effleurez la touche sensitive Supprimer.
- Confirmez avec la touche sensitive *OK*.

L'heure sélectionnée sur le minuteur est supprimée.

Démarrer le minuteur

- Effleurez la touche sensitive *Départ/Arrêt*.

La porte est verrouillée et l'écran affiche la durée jusqu'au démarrage du programme.

Après le démarrage du programme, l'heure sélectionnée sur le minuteur ne peut plus être modifiée ou supprimée qu'en interrompant le programme.

Vous pouvez démarrer le programme dès à présent.

- Effleurez la touche sensitive Démarrer tout de suite.

SmartStart

La fonction SmartStart vous permet de définir une plage horaire durant laquelle votre lave-/sèche-linge démarre automatiquement, déclenché par un signal externe.

Cette fonction est disponible lorsque le réglage SmartGrid est activé.

Cette plage horaire se situe entre une minute et 24 heures. Pendant cette période, le lave-/sèche-linge attend le signal. En l'absence de signal pendant la plage définie, le lave-/sèche-linge démarre automatiquement le programme.

Définir une plage horaire

Si vous avez activé SmartGrid dans les paramètres, SmartStart jusqu'à et SmartEnd à remplacent Départ à et Arrêt à à l'écran après avoir effleuré la touche sensitive  Minuteur. Pour de plus amples informations, consultez le chapitre "Réglages", section "SmartGrid".

Le déroulement correspond au réglage de la durée du minuteur.

- Sélectionnez la durée de votre choix et confirmez avec la touche sensitive *OK*.
- Effleurez la touche *Départ/Arrêt* pour lancer le programme avec SmartStart.

Le programme sélectionné démarre automatiquement dès que le fournisseur d'énergie envoie le signal ou que l'heure de départ calculée la plus tardive est atteinte.

La modification et la suppression de la fonction *SmartStart* fonctionnent comme décrit dans les paragraphes "Modifier le minuteur" et "Supprimer le minuteur".

Remplacer la cartouche TwinDos

Préparer la cartouche

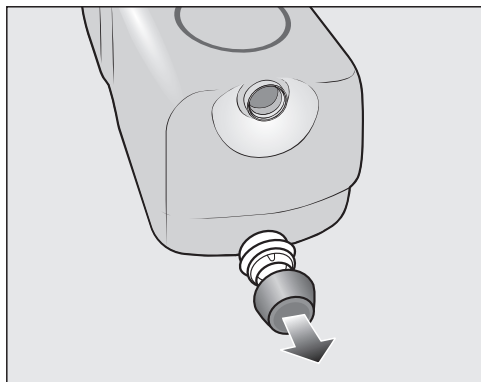

- Retirez le bouchon de la cartouche.

ou

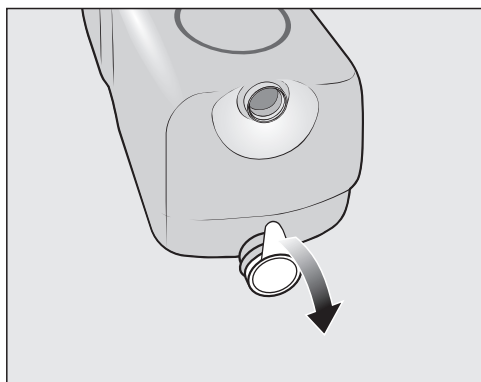

- Enlevez la totalité de l'opercule de la cartouche.

⚠ Risque d'endommagement lié à l'opercule

S'il reste des morceaux de l'opercule, cela peut entraîner des problèmes d'étanchéité dans le système TwinDos.

Retirez la totalité de l'opercule sur le raccord d'aspiration avant d'introduire la nouvelle cartouche.

Remplacer la cartouche

Ne changez la cartouche de lessive que lorsque le lave-/sèche-linge est sous tension. Le compteur est alors remis à 0 et l'indicateur de niveau est correct.

- Activez le lave-/sèche-linge.

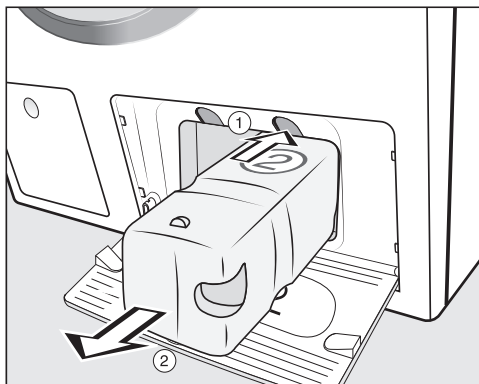

① Pour déverrouiller, appuyez sur le bouton jaune au-dessus de la cartouche.

② Sortez la cartouche.

- Insérez une nouvelle cartouche.
- Confirmez les messages à l'écran. Le compteur se met à 0.

Démarrer les programmes d'entretien

Le lave-/sèche-linge a trois programmes d'entretien.

Lorsque vous lancez un programme d'entretien, le robinet doit être ouvert.

- Faites défiler le menu principal jusqu'à ce que Entretien s'affiche.
- Effleurez la touche sensitive Entretien.

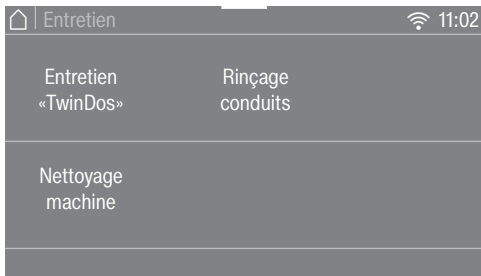

Entretien «TwinDos»

Entretien «TwinDos» est un programme de nettoyage pour le système TwinDos. Le programme de nettoyage permet de nettoyer les tuyaux à l'intérieur du lave-/sèche-linge.

 Dommages dus à des lessives desséchées.

Après un arrêt prolongé (plus de deux mois), la lessive se trouvant dans les tuyaux peut devenir visqueuse ou sécher. Les tuyaux peuvent se boucher et doivent être nettoyés par le service après-vente. Nettoyez le système TwinDos.

Pour le nettoyage, vous avez besoin d'une cartouche de nettoyage "TwinDos Care" ou d'une recharge TwinDos disponible sur shop.miele.com.

Démarrer le programme

- Sélectionnez Entretien «TwinDos».
- Effleurez la touche sensitive correspondant au réservoir à nettoyer.
- Validez l'information Démarrer l'entretien ? en effleurant la touche sensitive Oui.
- Suivez les instructions affichées à l'écran.

Les tuyaux ont été nettoyés. Le système TwinDos peut être réutilisé quand vous le souhaitez.

Nettoyer le tiroir

Les résidus de lessive peuvent avoir tendance à coller.

- Nettoyez l'intérieur du tiroir avec un chiffon humide à chaque changement de cartouche ou de réservoir.

Nettoyage et entretien

Nettoyage machine

Les lavages fréquents à basse température risquent de provoquer le développement de germes dans le lave-/sèche-linge.

Le nettoyage du lave-/sèche-linge permet de réduire le film bactérien ainsi que la présence de germes et de champignons, et d'éviter la formation de mauvaises odeurs.

Démarrez le programme Nettoyage machine au plus tard lorsque le message *Info Hygiène* s'affiche à l'écran.

Conseil : L'utilisation du nettoyant pour machine Miele permet d'obtenir un résultat optimal. Il est aussi possible d'utiliser une lessive universelle en poudre.

Démarrer le programme

- Sélectionnez Nettoyage machine.
- Doser le nettoyant machine ou la lessive universelle directement dans le tambour.
- Ne chargez **pas** de linge. Le nettoyage se fait tambour vide.
- Effleurez la touche sensitive *Départ/Arrêt*.

Le programme est démarré.

Rinçage conduits

Lors du séchage, des peluches peuvent se former et se déposer tant dans le tambour que dans la cuve de bain lessiviel. Pour éviter que ces peluches (provenant ainsi de textiles sombres) ne se déposent sur d'autres textiles (par ex. sur des textiles clairs) au lavage suivant ou qu'elles ne bouchent le lave-/sèche-linge, elles peuvent être évacuées par rinçage.

N'utilisez pas le programme *Rinçage conduits* pour rincer des textiles. Assurez-vous qu'aucun textile ne se trouve dans le tambour.

Démarrer le programme

- Sélectionnez Rinçage conduits..

N'utilisez pas de lessive.

- Effleurez la touche *Départ/Arrêt*.

Les peluches sont rincées au bout de quelques minutes.

- Enlevez les peluches résiduelles du joint d'étanchéité de la porte et du hublot.
- Désactivez le lave-/sèche-linge.

Nettoyer la carrosserie et le bandeau

⚠ Risque d'électrocution dû à la tension réseau.

Lorsque le lave-/sèche-linge est hors tension, la tension du réseau est tout de même présente.

Débranchez le lave-/sèche-linge avant tout nettoyage ou entretien de l'appareil.

⚠ Dommages provoqués par la pénétration d'eau.

En raison de la pression d'un jet d'eau, de l'eau peut pénétrer dans le lave-/sèche-linge et endommager les composants.

N'aspergez jamais le lave-/sèche-linge avec un jet d'eau.

⚠ Dommages provoqués par des détergents.

Les détergents contenant des solvants, produits abrasifs, produits pour vitres ou nettoyants multi-usages risquent d'endommager les surfaces en plastique et autres composants.

N'utilisez pas ces détergents.

- Nettoyez la carrosserie et le bandeau avec un détergent doux ou de l'eau savonneuse. Séchez ensuite avec un chiffon doux.
- Nettoyez le tambour avec un produit de lavage spécial inox.

Nettoyer le tiroir à produits

L'utilisation de produits de lessive liquides associée à des lavages à basse température favorise la formation de germes dans le tiroir à produits.

- Pour des raisons d'hygiène, nettoyez régulièrement l'ensemble du tiroir à produits, même si vous n'utilisez que TwinDos.

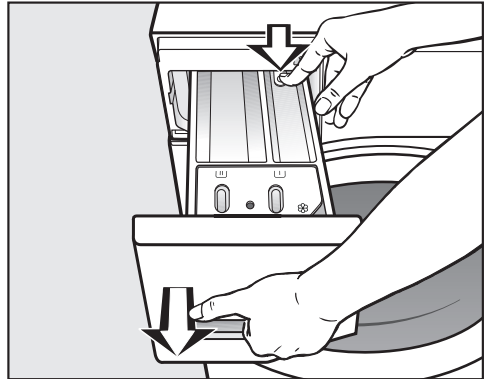

- Ouvrez le tiroir à produits jusqu'à la butée, pressez le bouton de déverrouillage et sortez entièrement le tiroir à produits.
- Nettoyez le tiroir à produits à l'eau chaude.

Nettoyage et entretien

Nettoyage du siphon et du canal

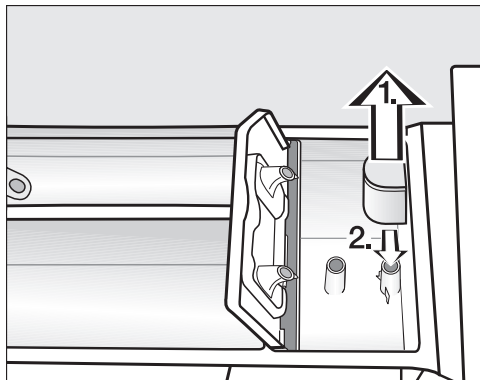

- Retirez le siphon du compartiment et nettoyez-le à l'eau courante chaude.
- Nettoyez la conduite sur laquelle le siphon est fixé.
- Remettez siphon en place sur le tube.



- Nettoyez le canal de l'adoucissant avec de l'eau chaude et une brosse.

L'amidon a tendance à coller.
Après plusieurs utilisations d'amidon,
nettoyez soigneusement le siphon.

Nettoyage du logement du tiroir à produits

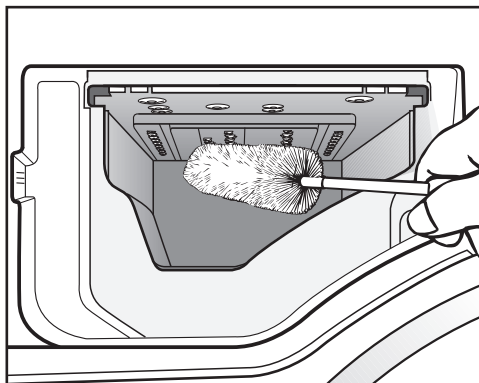

- A l'aide d'un goupillon, éliminez les résidus de produit de lessive et les dépôts calcaires des tuyères du tiroir à produits.
- Remplacez le tiroir à produits.

Conseil : laissez le tiroir à produits entrouvert pour qu'il puisse sécher.

Nettoyer le hublot

- Nettoyez de temps en temps la partie intérieure du hublot ainsi que le capuchon métallique sur le hublot avec un détergent doux ou de l'eau savonneuse.
- Séchez ces deux éléments avec un chiffon doux.

Nettoyer le filtre d'arrivée d'eau

Le lave-/sèche-linge est équipé d'un filtre destiné à protéger l'électrovanne d'arrivée d'eau. Le filtre placé à l'extrémité du tuyau d'arrivée d'eau doit être contrôlé environ tous les six mois. Ce délai doit être raccourci en cas de coupures d'eau fréquentes.

- Fermez le robinet d'eau.
- Dévissez le tuyau d'arrivée d'eau du robinet.

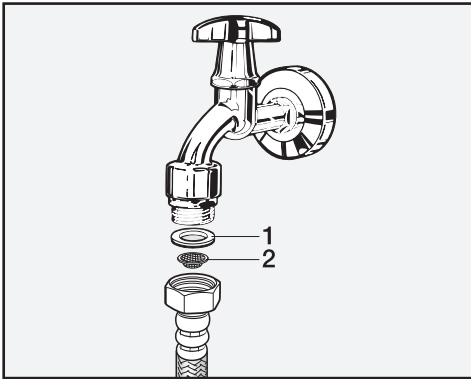

- Retirez le joint de caoutchouc **1** de son logement.
- Maintenez l'extrémité libre du tuyau d'arrivée d'eau tournée vers le bas. Le filtre en matière synthétique **2** se détache.
- Nettoyez le filtre en matière synthétique.
- Le remontage s'effectue dans l'ordre inverse.
- Revissez fermement le raccord fileté sur le robinet et ouvrez ce dernier. En cas de fuite d'eau, resserrez le raccord.

Le filtre à impuretés **doit** être remis en place une fois nettoyé.



Correction des problèmes

Vous pouvez remédier vous-même à la plupart des pannes et anomalies. Dans bon nombre de cas, vous économiserez ainsi du temps et de l'argent car vous n'aurez pas besoin de contacter le service après-vente.

Sur www.miele.ch/fr/support/customer-assistance vous trouverez des informations supplémentaires sur la manière de remédier vous-même aux pannes.





Impossible de démarrer un programme

Problème	Cause et dépannage
L'écran reste sombre et la touche  ne s'allume pas.	Le lave-/sèche-linge n'est pas sous tension. ■ Vérifiez si la fiche est branchée. ■ Vérifiez si le(s) disjoncteur(s) est(sont) en bon état.
	Le lave-/sèche-linge s'est déclenché automatiquement pour des raisons d'économie d'énergie. ■ Activez le lave-/sèche-linge à l'aide de la touche  .
L'écran vous demande d'entrer un code.	Le code est activé. ■ Entrez le code et validez-le. Désactivez le code si ce message ne doit pas apparaître la prochaine fois que vous enclenchez l'appareil.
L'écran affiche :  La porte ne peut pas être verrouillée. Contactez le service après-vente.	La porte n'est pas correctement fermée. Le verrouillage de porte ne s'est pas enclenché. ■ Fermez à nouveau la porte. ■ Relancez le programme. ■ Si le message d'erreur réapparaît ensuite, appelez le service après-vente.

Message d'anomalie après une annulation de programme

Problème	Cause et dépannage
 Anomalie vidange. Ouvrez le robinet d'eau.	L'arrivée d'eau est bloquée ou fonctionne mal. ■ Contrôlez si le robinet d'eau est ouvert à fond. ■ Contrôlez si le tuyau d'arrivée d'eau fait un coude. ■ Contrôlez si la pression d'eau est trop faible.
	Le filtre dans l'arrivée d'eau est obstrué. ■ Nettoyez le filtre.

Correction des problèmes

Problème	Cause et dépannage
 Anomalie vidange. Nettoyez le filtre et la pompe de vidange. Vérifiez le tuyau de vidange.	<p>La vidange est bloquée ou fonctionne mal.</p> <p>Le tuyau de vidange est placé trop haut.</p> <ul style="list-style-type: none"> ■ Nettoyez le filtre et la pompe de vidange. ■ Vérifiez si la hauteur maximale de refoulement de 1 m est dépassée.
 Réaction Aquasécurité. Fermez le robinet. Contactez le service après-vente.	<p>Le système Aquasécurité s'est déclenché.</p> <ul style="list-style-type: none"> ■ Fermez le robinet d'eau. ■ Appelez le SAV.
 Anomalie F . Lorsque l'appareil ne redémarre pas, contactez le service après-vente.	<p>Une panne est survenue.</p> <ul style="list-style-type: none"> ■ Débranchez le lave-/sèche-linge du réseau électrique. Débranchez la fiche secteur de la prise de courant ou déconnectez le(s) disjoncteur(s) de l'installation électrique. ■ Patientez au moins deux minutes avant de raccorder à nouveau le lave-/sèche-linge. ■ Réactivez le lave-/sèche-linge. ■ Lancez à nouveau le programme. ■ Si le message d'erreur réapparaît ensuite, appelez le service après-vente.

Pour effacer un message d'anomalie, déclenchez le lave-/sèche-linge avec la touche .

Message d'erreur après la fin du programme

Message	Cause et dépannage
 Vérifier charge	<p>Il n'y a pas de linge dans le tambour.</p> <p>La quantité de linge est trop faible. Le linge est encore humide car l'humidité résiduelle du linge n'est pas mesurable.</p> <ul style="list-style-type: none"> ■ À l'avenir, utilisez un programme avec un <i>Temps de séchage</i> pour sécher de faibles quantités de linge. <p>La quantité de linge était trop importante pour le programme de séchage sélectionné.</p> <ul style="list-style-type: none"> ■ Respectez la capacité de charge maximale indiquée à la section "Vue d'ensemble des programmes".

Correction des problèmes

Message	Cause et dépannage
<p>i Aspersion plus : nettoyez le filtre et le gicleur ou enlevez les saletés du carter de pompe.</p>	<p>Les pompes sont encrassées.</p> <ul style="list-style-type: none"> ■ Nettoyez les pompes comme indiqué à la section “Déverrouillage manuel de porte en cas de vidange obstruée et/ou de panne d’électricité”. ■ Après le nettoyage, lancez à nouveau un programme de lavage.
	<p>Le gicleur situé en haut dans le joint de porte est obstrué par des peluches.</p> <ul style="list-style-type: none"> ■ Enlevez les peluches avec les doigts. N’utilisez pas d’outils coupants. ■ Après le nettoyage, lancez à nouveau un programme de lavage.
	<p>Si le message d’erreur persiste, contactez le service après-vente. Vous pouvez continuer à utiliser le lave-/sèche-linge mais ses fonctions sont limitées.</p>
<p>i Démarrez le «Rinçage conduits» dans le menu «Entretien»</p>	<p>Le programme <i>Rinçage conduits</i> n’a pas été utilisé pendant longtemps.</p> <ul style="list-style-type: none"> ■ Démarrez le programme <i>Rinçage conduits</i> comme l’indique le chapitre “Lavage et séchage”, paragraphe “Démarrer les programmes d’entretien”.

Pour effacer un message d’anomalie, déclenchez le lave-/sèche-linge avec la touche .

Message d'erreur après la fin du programme

Message	Cause et dépannage
<p>i Vérifier que le lave-linge est bien d’aplomb. Le linge n’est pas essoré de manière optimale</p>	<p>Le défroissage en fin de programme n’a pas fonctionné.</p> <ul style="list-style-type: none"> ■ Vérifiez si le lave-/sèche-linge est bien d’aplomb comme décrit au chapitre “Installation”, section “Ajuster le lave-/sèche-linge”. ■ Vérifiez que la hauteur maximale de refoulement ne dépasse pas 1,0 m.
	<p>Si le message d’anomalie persiste, contactez le SAV. Vous pouvez continuer à utiliser le lave-/sèche-linge mais ses fonctions sont limitées.</p>

Correction des problèmes

Message	Cause et dépannage
<p>i Info Hygiène : sélectionner «Entretien» et démarrer le programme «Nettoyage machine»</p>	<p>Aucun programme de séchage ou de lavage à plus de 60 °C n'a été effectué depuis longtemps.</p> <ul style="list-style-type: none"> ■ Pour éviter la formation de germes et de mauvaises odeurs dans le lave-/sèche-linge, lancez le programme <i>Nettoyage machine</i> en utilisant le nettoyeur pour machine Miele ou une lessive universelle en poudre.

Pour effacer un message d'anomalie, déclenchez le lave-/sèche-linge avec la touche .

Erreurs concernant TwinDos

Problème	Cause et dépannage
<p>i «TwinDos» ① est vide.</p>	<p>La cartouche est vide.</p> <ul style="list-style-type: none"> ■ Remplacez la cartouche. ■ Vérifiez si le linge est propre. Il se peut que la quantité de lessive n'ait pas été suffisante. Lavez le linge encore une fois, si nécessaire.
<p>i Plus que quelques lavages possibles. Commandez une nouvelle cartouche pour le tiroir ①.</p>	<p>La cartouche ne contient presque plus de lessive. Vous pouvez encore effectuer environ quatre à huit cycles de lavage.</p> <ul style="list-style-type: none"> ■ Insérez une nouvelle cartouche.
<p>i Utilisez «TwinDos» ou lancez l'entretien «TwinDos» via le menu «Entretien». Voir le mode d'emploi.</p>	<p>TwinDos n'a pas été utilisé pendant une période prolongée.</p> <ul style="list-style-type: none"> ■ Utilisez TwinDos pour l'une des prochaines lessives. ■ Effectuez l'entretien TwinDos conformément aux instructions du chapitre "Nettoyage et entretien", section "Démarrer les programmes d'entretien".
<p> Lancez l'entretien «TwinDos» pour le tiroir ① via le menu «Entretien». Voir le mode d'emploi.</p>	<p>TwinDos n'a pas été utilisé depuis trop longtemps. La lessive peut sécher dans les conduits.</p> <ul style="list-style-type: none"> ■ Effectuez l'entretien TwinDos immédiatement, conformément aux instructions du chapitre "Nettoyage et entretien", section "Démarrer les programmes d'entretien".

Les messages listés sur cette page sont donnés à titre d'exemple. Il existe des différences selon le compartiment ①/② concerné.

Correction des problèmes

Problème	Cause et dépannage
----------	--------------------

Les messages s'affichent en fin de programme ou lors de l'enclenchement du lave-linge séchant et doivent être validés avec la touche sensitive *OK*.

Erreurs concernant TwinDos

Problème	Cause et dépannage
Des taches sombres sont visibles dans la lessive liquide.	Des moisissures se sont formées dans la lessive liquide. ■ Videz la lessive liquide du réservoir et nettoyez-le à fond.
Le dosage de la lessive et/ou de l'adoucissant n'a pas été réalisé.	Le dosage automatique n'a pas été activé. ■ Avant le prochain lavage, effleurez la touche sensitive <i>TwinDos</i> . Le dosage automatique est activé.
	Le dosage de lessive/d'adoucissant n'a pas été effectué bien qu'il ait été activé. ■ Essayez à nouveau. ■ Si le dosage n'est toujours pas effectué, appelez le service après-vente.
Après utilisation d'une nouvelle cartouche de lessive, la cartouche est signalée comme étant vide lorsque l'appareil est mis en marche.	Lors du changement de la cartouche de lessive, le lave/sèche-linge était éteint. ■ Activez le lave-/sèche-linge. ■ Retirez la cartouche puis insérez-la de nouveau dans le compartiment. Le compteur est remis à 0.

Problèmes d'ordre général avec le lave-linge séchant

Problème	Cause et dépannage
Le lave-linge séchant vibre fortement pendant l'essorage.	Les pieds de l'appareil ne sont pas bien réglés et ne sont pas bloqués. ■ Ajustez l'appareil de sorte qu'il soit bien d'aplomb et bloquez les pieds.
Bruits de pompe inhabituels.	Il ne s'agit pas d'une anomalie. Les bruits d'aspiration en début et en fin de vidange sont normaux.
Bruits d'essorage pendant le séchage.	Il ne s'agit pas d'une anomalie. Le séchage implique aussi de l'essorage (thermo-essorage).

Correction des problèmes

Problème	Cause et dépannage
Le lave-linge séchant n'a pas essoré le linge comme d'habitude, celui-ci est encore trempé.	<p>Un balourd trop important a été détecté lors de l'essorage final et la vitesse d'essorage a été automatiquement réduite.</p> <ul style="list-style-type: none"> ■ Pour que le linge se répartisse mieux dans le tambour, chargez toujours des pièces de linge de différentes tailles.
Une quantité importante de résidus de lessive reste dans le bac à produits.	<p>La pression d'eau est insuffisante.</p> <ul style="list-style-type: none"> ■ Nettoyez les filtres d'arrivée d'eau. ■ Sélectionnez l'option <i>Hydro plus</i>.
	<p>Les détergents en poudre combinés avec des adoucisseurs d'eau ont tendance à coller.</p> <ul style="list-style-type: none"> ■ Nettoyez le tiroir à produits et versez à l'avenir d'abord la lessive, puis l'adoucisseur d'eau.
De l'eau reste dans le bac à adoucissant, à côté de la capsule.	<p>CapDosing n'a pas été activée ou la capsule vide n'a pas été retirée après le dernier lavage.</p> <ul style="list-style-type: none"> ■ Lors de la prochaine utilisation de la capsule, veillez à ce que CapDosing soit activé. ■ Sortez et éliminez la capsule après chaque lessive.
	<p>La conduite d'évacuation du tiroir à produits, dans laquelle est insérée la capsule, est obstruée.</p> <ul style="list-style-type: none"> ■ Nettoyez la conduite.

Problèmes d'ordre général avec le lave-linge séchant

Problème	Cause et dépannage
L'adoucissant n'est pas complètement entraîné ou il reste trop d'eau dans le compartiment ☼.	<p>Le tube d'aspiration n'est pas correctement en place ou est obstrué.</p> <ul style="list-style-type: none"> ■ Nettoyez le tube d'aspiration, voir chapitre "Nettoyage et entretien", paragraphe "Nettoyer le tiroir à produits".
Il y a encore du liquide dans la capsule à la fin du programme.	<p>La conduite d'évacuation du tiroir à produits, dans laquelle est insérée la capsule, est obstruée.</p> <ul style="list-style-type: none"> ■ Nettoyez la conduite.
	<p>Il ne s'agit pas d'une anomalie. Pour des raisons techniques, il reste un peu d'eau dans la capsule.</p>

Correction des problèmes

Problème	Cause et dépannage
Une langue étrangère s'affiche.	Une autre langue a été sélectionnée sous "Réglages", "Langue  ". ■ Sélectionnez la langue souhaitée.
	Le symbole de drapeau vous servira de repère.
L'écran est sombre.	L'écran s'éteint automatiquement afin d'économiser de l'énergie (mode veille). ■ Effleurez la touche sensitive <i>Départ/Arrêt</i> . Le mode veille est désactivé.
Plusieurs durées restantes sont indiquées sur l'écran.	L'affichage du temps restant résulte d'un processus d'apprentissage et s'adapte continuellement à vos habitudes de lavage et de séchage.

Problèmes d'ordre général avec le lave-linge séchant

Problème	Cause et dépannage
De la mousse s'échappe du bac à produits pendant le programme <i>Rinçage conduits</i> .	Il reste des résidus de produit du dernier lavage dans la cuve. ■ Dosez toujours la juste quantité de produit. Utilisez (si disponible) le dosage automatique du produit de lessive.
À la fin du programme <i>Rinçage conduits</i> , il reste de la mousse dans le tambour.	Le programme <i>Rinçage conduits</i> permet également de rincer les résidus de lessive présents dans la cuve. De la mousse peut ainsi se former. ■ Utilisez régulièrement le programme <i>Rinçage conduits</i> pour que les résidus de lessive ne puissent pas se déposer dans la cuve.
À la fin du programme <i>Rinçage conduits</i> , il reste des peluches dans le tambour.	Vous n'avez pas utilisé le programme <i>Rinçage conduits</i> depuis longtemps. ■ Retirez les peluches du tambour. ■ Utilisez régulièrement le programme <i>Rinçage conduits</i> .

Correction des problèmes

Problème	Cause et dépannage
Le lave-linge séchant dégage une odeur.	L'info hygiène n'a pas été prise en compte. Aucun programme de lavage à plus de 60 °C n'a été effectué depuis longtemps. <ul style="list-style-type: none"> ■ Pour éviter la formation de moisissures et de mauvaises odeurs dans le lave-linge séchant, lancez le programme <i>Nettoyage machine</i> en utilisant le nettoyeur pour machine Miele ou une lessive universelle en poudre.
	La porte et le bac à produits ont été fermés après le lavage. <ul style="list-style-type: none"> ■ Laissez la porte et le bac à produits entrouverts pour qu'ils puissent sécher.

Résultat de lavage insatisfaisant

Problème	Cause et dépannage
Les textiles foncés venant d'être lavés présentent des résidus blanchâtres, semblables à de la lessive.	La lessive contient des composants non solubles (zéolithes) pour adoucir l'eau, qui adhèrent au linge. <ul style="list-style-type: none"> ■ Une fois le linge sec, essayez d'enlever les résidus avec une brosse. ■ A l'avenir, lavez les textiles foncés avec une lessive ne contenant pas de zéolithes, ce qui est en général le cas des produits liquides. ■ Lavez les textiles en programme <i>Textiles foncés</i>.
Le linge a été lavé avec un produit de lessive liquide mais n'est pas propre.	La lessive liquide ne contient pas d'agent de blanchiment. Les taches de fruit, de café ou de thé ne sont donc pas toujours éliminées. <ul style="list-style-type: none"> ■ Utilisez le système à 2 phases de Miele. L'ajout ciblé de UltraPhase 2 pendant le processus de lavage permet d'éliminer efficacement les taches. ■ Utilisez de la lessive en poudre contenant un agent de blanchiment.
Des résidus gris élastiques adhèrent au linge lavé.	Vous avez utilisé trop peu de lessive. Le linge présentait de nombreuses taches de graisse (huiles, pommes). <ul style="list-style-type: none"> ■ Pour du linge présentant ce type de taches, utilisez davantage de lessive ou une lessive liquide. ■ Avant le prochain lavage, lancez le programme <i>Nettoyage machine</i> en utilisant le nettoyeur pour machine Miele ou une lessive universelle en poudre.

Correction des problèmes

Résultat de séchage non satisfaisant

Problème	Cause et dépannage
Après séchage, le linge est trop humide et le message suivant apparaît à l'écran : Vérifier charge	<p>La charge est trop faible. L'électronique n'a pas pu mesurer correctement le taux d'humidité résiduelle.</p> <ul style="list-style-type: none">■ Redémarrez le programme et sélectionnez un <i>Temps de séchage</i> à la place d'un palier de séchage.■ À l'avenir, utilisez un programme avec un <i>Temps de séchage</i> pour sécher de faibles quantités de linge. <p>Un anneau de linge s'est formé pendant l'essorage, car la répartition du linge n'était pas équilibrée.</p> <p>Un anneau de linge s'est formé pendant le thermo-essorage, car le linge était trop humide ou la vitesse d'essorage choisie était trop élevée.</p> <ul style="list-style-type: none">■ Ouvrez la porte et séparez les pièces de linge.■ Redémarrez le programme de séchage avec une vitesse d'essorage moins élevée ou sélectionnez un <i>Temps de séchage</i> à la place d'un palier de séchage.
Le linge semble encore humide après le séchage.	<p>L'option <i>Défroissage</i> était sélectionnée.</p> <ul style="list-style-type: none">■ Enlevez le linge et suspendez-le sur des cintres pour qu'il finisse de sécher. <p>Le linge chaud semble plus humide.</p> <ul style="list-style-type: none">■ Étendez le linge pour que la chaleur résiduelle puisse s'échapper.
Le linge est trop humide ou trop sec après séchage.	<p>L'humidité résiduelle souhaitée se trouve entre deux paliers de séchage.</p> <ul style="list-style-type: none">■ Si besoin, modifiez les paliers de séchage comme indiqué au chapitre "Réglages", paragraphe "Paliers de séchage".
Il y a de l'eau dans le tambour après séchage.	<p>La vidange ne s'effectue pas correctement.</p> <ul style="list-style-type: none">■ Nettoyez le filtre et la pompe de vidange comme décrit au paragraphe "Ouverture de la porte en cas de vidange obstruée et/ou de panne de courant" et vérifiez la hauteur de vidange.

La porte ne s'ouvre pas

Problème	Cause et dépannage
Impossible d'ouvrir la porte pendant le déroulement du programme.	La porte est verrouillée pendant le déroulement du programme. ■ Suivez les instructions du chapitre "Lavage", paragraphe "6. Démarrer le programme".
	Il y a de l'eau dans le tambour et le lave-/sèche-linge ne peut pas vidanger. ■ Nettoyez le filtre de vidange et la pompe de vidange comme expliqué dans la section "Déverrouillage manuel de porte en cas de vidange obstruée et/ou de panne de courant".
	Le niveau d'eau est trop élevé dans le tambour. ■ Interrompez le programme. Le lave-/sèche-linge vidange l'eau.
À la fin du programme ou après une annulation de programme, le message suivant s'affiche : Refroidissement final	Pour des raisons de sécurité, la porte ne peut pas être ouverte si la température dans le tambour excède 55 °C pendant le lavage ou 70 °C pendant le séchage. ■ Attendez jusqu'à ce que la température dans le tambour soit descendue et que l'affichage s'éteigne à l'écran.
L'écran affiche : La serrure de la porte est bloquée. Contactez le service après-vente.	La serrure de porte est bloquée. ■ Appelez le SAV.

Correction des problèmes

Déverrouillage manuel de porte en cas de vidange obstruée et/ou de panne de courant

- Désactivez le lave-linge séchant.

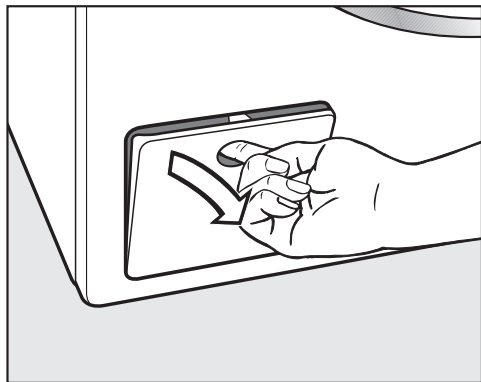

- Ouvrez la trappe d'accès à la pompe à lessive.

Vidange obstruée

Si la vidange est obstruée, le lave-/sèche-linge peut contenir une grande quantité d'eau.

⚠ Risque de brûlures dû au bain lessiviel chaud.

Si le lavage a eu lieu peu de temps avant à des températures élevées, l'écoulement de bain lessiviel est chaud.

Vidangez le bain lessiviel avec précaution.

Vidange

Ne dévissez pas entièrement le filtre à lessive.

- Placez un récipient sous la trappe, par ex. une tôle universelle.

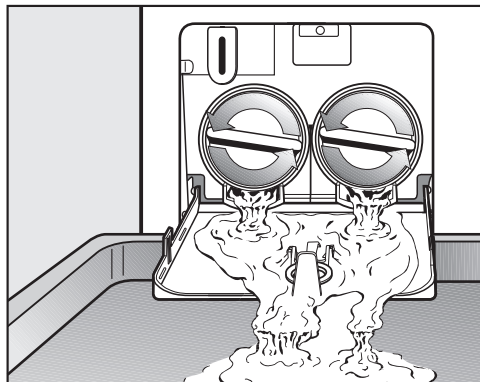

- Desserrez lentement les filtres à lessive jusqu'à ce que de l'eau s'écoule.
- Pour arrêter l'écoulement d'eau, revissez les filtres à lessive.

Dès que l'eau ne coule plus :

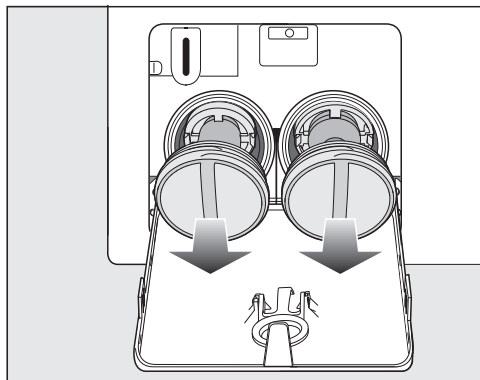

- Dévissez entièrement les filtres à lessive.

Correction des problèmes

Nettoyer les filtres à lessive

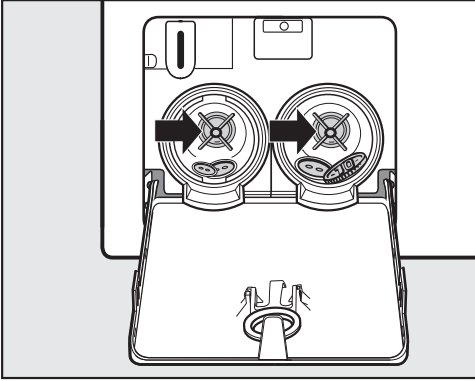

- Nettoyez soigneusement les filtres.
- Vérifiez si la turbine de la pompe de vidange tourne facilement, enlevez les corps étrangers (boutons, pièces de monnaie, etc.) si nécessaire, et nettoyez l'intérieur.

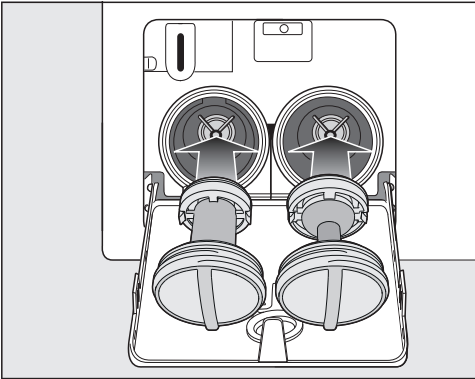

- Remettez les filtres à lessive correctement en place (à droite et à gauche) et serrez-les à fond.

⚠ Risque de dommages dus à l'écoulement d'eau.

Si les filtres à lessive ne sont pas remis en place correctement, de l'eau s'écoule du lave-/sèche-linge.

Remettez les filtres à lessive correctement en place et serrez-les à fond.

Ouvrir la porte

⚠ Risque de blessure dû au tambour qui tourne.
Ne mettez jamais les mains dans un tambour qui tourne encore, vous risquez de graves blessures.
Assurez-vous que le tambour est à l'arrêt avant de décharger votre linge.

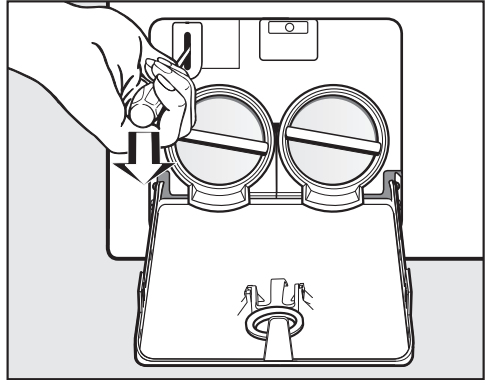

- Déverrouillez la porte à l'aide d'un tournevis.
- Tirez la porte.

Sur www.miele.com/service, vous trouverez des informations relatives à l'aide au dépannage et les pièces de rechange Miele.

Contact en cas d'anomalies

En cas d'anomalies auxquelles vous n'arrivez pas à remédier vous-même, veuillez vous adresser par exemple à votre revendeur Miele ou au SAV Miele.

Vous pouvez réserver une intervention du SAV Miele en ligne, sur www.miele.com/service.

Les coordonnées du SAV Miele figurent en fin de notice.

Veuillez indiquer au SAV la référence du modèle et le numéro de fabrication (N° fab./SN/N°). Ces deux indications figurent sur la plaque signalétique.

La plaque signalétique est placée au-dessus du hublot à l'intérieur de la porte.

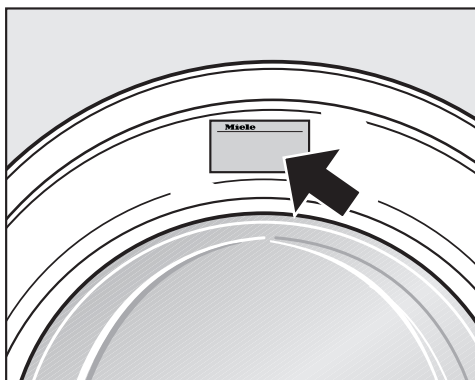

Accessoires en option

Des produits spécialement adaptés à votre lave-/sèche-linge, par ex. de la lessive et des accessoires, sont disponibles dans le shop en ligne Miele, auprès du service après-vente Miele ou chez votre revendeur Miele.

Pour accéder au shop en ligne Miele, cliquez sur le QR code suivant :



Base de données EPREL

À partir du 1er mars 2021, des informations sur l'étiquetage énergétique et les exigences en matière d'écoconception seront disponibles dans la base de données européenne sur les produits (EPREL). Pour accéder à la base de données sur les produits, utilisez le lien <https://eprel.ec.europa.eu/>. Vous serez invité(e) à saisir la référence du modèle.

La référence du modèle figure sur la plaque signalétique.

Miele Made in xxx
Mod.: XXXxxx
M-Nr.: xxxxxxxx Type: XXxx-X
Nr.: xxxxxxxx
Miele Service
www.miele.com/service

Garantie

La durée de garantie est de 2 ans.

Pour de plus amples informations, veuillez consulter les conditions de garantie fournies.

Vue de face

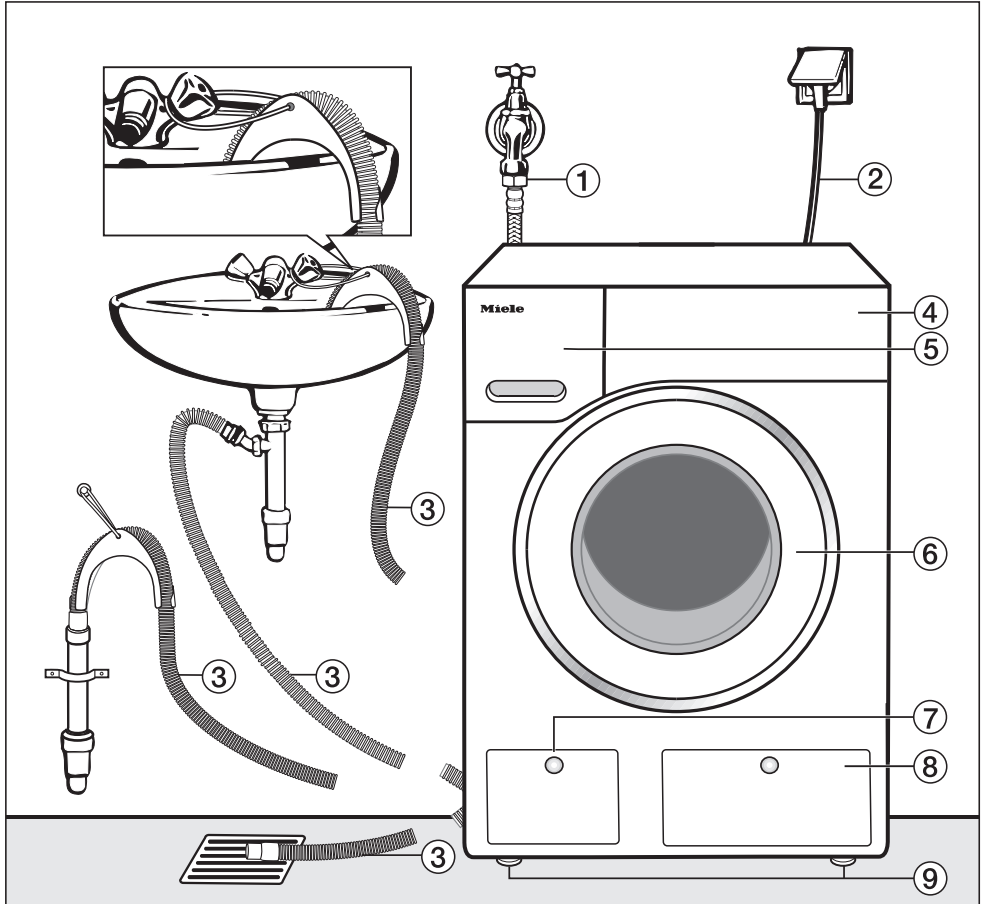

- ① Tuyau d'arrivée d'eau (WPM, Water-Control Metal, tuyau à armature métallique)
- ② Raccordement électrique
- ③ Tuyau de vidange avec crosse pivotante (amovible) et les différentes évacuations possibles de l'eau
- ④ Bandeau de commande
- ⑤ Tiroir à produits
- ⑥ Porte
- ⑦ Trappe d'accès au filtre de vidange, à la pompe de vidange et au système de déverrouillage d'urgence
- ⑧ Trappe d'accès au réservoir TwinDos
- ⑨ 4 pieds réglables en hauteur

Installation

Vue de l'arrière

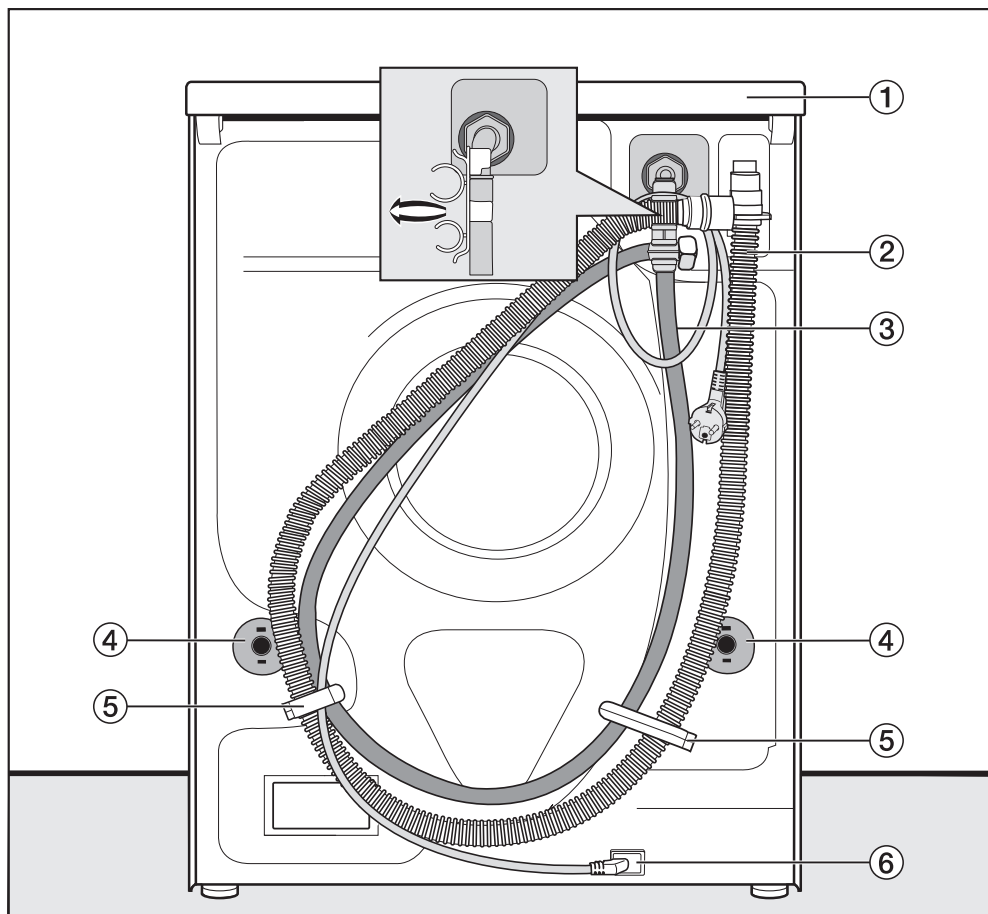

- ① Couvercle en saillie avec poignées de transport
- ② Tuyau de vidange
- ③ Tuyau d'arrivée d'eau
- ④ Sécurités avec tiges de transport
- ⑤ Fixations de transport pour tuyaux d'arrivée d'eau et de vidange
- ⑥ Raccordement électrique

Lieu d'installation

La surface de montage la mieux adaptée est un sol en béton. Contrairement à un plancher en bois ou à un sol "souple", il ne transmet pratiquement pas de vibrations lors de l'essorage.

Attention :

- Installez le lave/sèche-linge bien d'aplomb et veillez à ce qu'il soit stable.
- Évitez d'installer le lave-/sèche-linge sur des revêtements de sol souples, sans quoi l'appareil risque de vibrer pendant l'essorage.

Règles à respecter en cas d'installation sur un plancher en bois :

- Placez le lave/sèche-linge sur une planche en bois (59 x 70 x 3 cm minimum). Ce panneau doit être vissé sur autant de poutres que possibles, et pas uniquement sur les lattes du plancher.

Conseil : Installez le lave/sèche-linge si possible dans un angle de la pièce, c'est là que la stabilité du plancher est la meilleure.

⚠ Risque de blessures provoquées par un lave-/sèche-linge non sécurisé.

En cas d'installation sur un socle déjà existant (en béton ou en maçonnerie), le lave-/sèche-linge risque de tomber du socle pendant l'essorage. Sécurisez le lave-/sèche-linge avec un étrier de fixation (accessoire en option).

Transport du lave-/sèche-linge sur le lieu d'installation

⚠ Risque de blessure provoquée par un couvercle non fixé.

Dans certaines circonstances, la fixation arrière du couvercle peut devenir cassante. Le couvercle peut s'arracher lors du transport.

Veillez à la bonne fixation du couvercle avant de transporter l'appareil.

- Portez le lave-/sèche-linge par les pieds avant et le rebord arrière du couvercle.

Démontage des sécurités de transport

Retrait des barres de transport

Retirez d'abord la barre de transport gauche, puis la barre de transport droite.

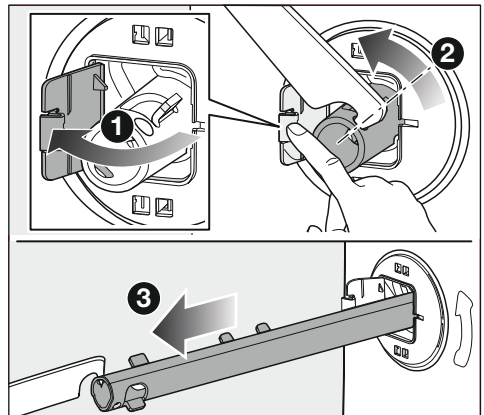

- 1 Poussez le cache vers l'extérieur.
 - 2 À l'aide de la clé à fourche fournie, faites pivoter la barre de transport de 90°.
 - 3 Retirez la sécurité de transport.
- Retirez également la barre de transport droite.

Installation

Obturation des trous

⚠ Risque de blessure au contact des arêtes vives.
Ne mettez jamais les mains dans des orifices non obstrués, risque de blessure.
Obstruez les orifices après avoir enlevé la sécurité de transport.

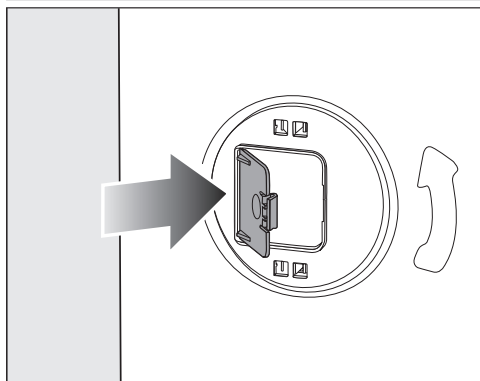

- Appuyez fermement sur les caches jusqu'à ce qu'ils s'enclenchent.

Montage des sécurités de transport

⚠ Dommages liés à un transport incorrect.
Le lave-/sèche-linge peut être endommagé s'il est transporté sans sécurités de transport.
Conservez la sécurité de transport. Elle doit être remontée avant le transport du lave-/sèche-linge (par exemple pour un déménagement).

Ouvrir les trappes

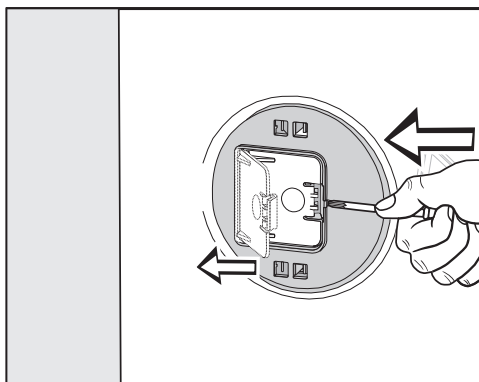

- À l'aide d'un objet pointu, par ex. un tournevis étroit, appuyez contre l'ergot.

La trappe s'ouvre.

Installer les tiges de transport

- L'installation s'effectue dans l'ordre inverse du démontage.

Conseil : Soulevez légèrement le tambour, les tiges de transport peuvent être enfoncées plus facilement.

Ajuster le lave-linge séchant

Le lave-linge séchant doit être bien d'aplomb et reposer sur ses quatre pieds pour pouvoir fonctionner correctement.

Une installation non conforme augmente la consommation d'eau et d'énergie, et le lave-linge séchant risque de se déplacer.

Dévisage et blocage des pieds par contre-écrou

L'équilibrage du lave-/sèche-linge s'effectue au moyen de ses quatre pieds à visser. La machine quitte l'usine avec les pieds vissés à fond.

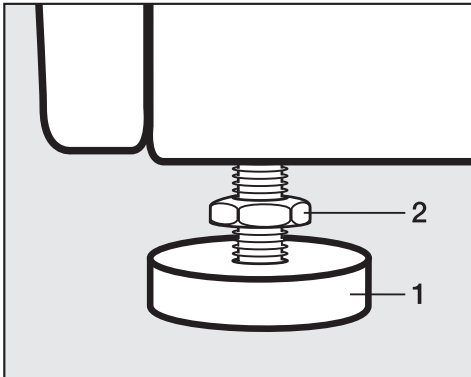

- Desserrez le contre-écrou **2** dans le sens des aiguilles d'une montre au moyen de la clé à fourche fournie. Dévissez le contre-écrou **2** avec le pied **1**.

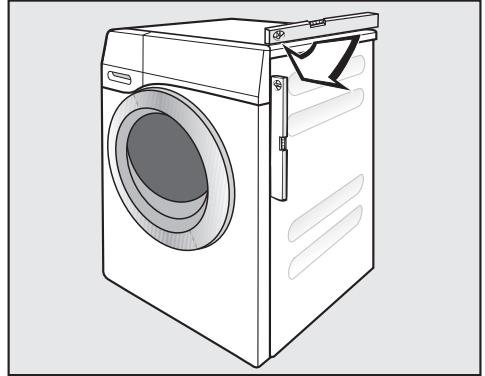

- Vérifiez avec un niveau à bulles que le lave-/sèche-linge est bien d'aplomb.
- Maintenez le pied **1** avec une pince multiprise. Resserrez le contre-écrou **2** contre la carrosserie à l'aide de la clé à fourche.

⚠ Dommages liés à un lave-/sèche-linge mal ajusté.

Si les pieds ne sont pas bloqués, le lave-/sèche-linge risque de se déplacer.

Serrez les quatre contre-écrous des pieds à fond contre la carrosserie. Vérifiez également que les pieds n'ont pas été dévissés lors de l'ajustement.

Installation

Le système Aquasécurité

Le système Aquasécurité Miele garantit une protection parfaite contre les dégâts des eaux liés à l'utilisation du lave-linge séchant.

Ce système se compose des éléments suivants :

- le tuyau d'arrivée d'eau
- l'électronique, la protection contre les fuites et la sécurité anti-débordement
- le tuyau de vidange

Le tuyau d'arrivée d'eau

- Protection contre l'éclatement de la vanne de sécurité

Le tuyau d'arrivée d'eau présente une pression d'éclatement supérieure à 14'000 kPa (140 bars).

- Gaine de protection du tuyau d'arrivée d'eau

Le tuyau d'arrivée d'eau est enveloppé d'une armature métallique tissée telle une "seconde peau" qui le protège des dommages.

L'électronique et la carrosserie

- Bac collecteur

L'eau s'écoulant suite à des fuites dans le lave-/sèche-linge sera récupérée dans le bac collecteur. Un interrupteur à flotteur ferme les vannes d'arrivée d'eau. Toute arrivée d'eau supplémentaire est bloquée. L'eau se trouvant dans la cuve est vidangée.

- La sécurité anti-débordement

Ce dispositif évite que le lave-/sèche-linge ne déborde suite à une arrivée d'eau incontrôlée. Dès que le niveau d'eau dépasse une certaine hauteur,

la pompe de vidange s'enclenche et l'eau est vidangée de manière contrôlée.

Tuyau de vidange

Le tuyau de vidange est protégé par un système d'aération. Cela permet d'éviter que le lave-linge séchant ne soit vidé par un effet de siphon.

Arrivée d'eau

 Risque sanitaire et dommages dus à l'arrivée d'eau impropre.

La qualité de l'entrée d'eau doit correspondre aux spécifications de l'eau potable du pays dans lequel le lave-/sèche-linge est en fonctionnement.

Raccordez toujours le lave-/sèche-linge à l'eau potable.

La pression du raccordement à l'eau doit être comprise entre 100 kPa/1 bar et 1'000 kPa/10 bars. Si la pression du raccordement à l'eau est supérieure à 1'000 kPa/10 bars de surpression, il faut installer un réducteur de pression.

Un robinet doté d'un filetage 3/4" est indispensable pour le raccordement. En l'absence de robinet, faire monter le lave-linge par un installateur agréé sur le réseau d'eau potable.

Raccordement du tuyau d'arrivée d'eau

- Vissez le tuyau d'arrivée d'eau avec l'écrou moleté sur le filetage de l'arrivée d'eau.
- Ouvrez lentement le robinet et vérifiez à cet effet l'étanchéité du raccordement.
- Si nécessaire, modifiez la position du joint et du raccord vissé.

Le raccord vissé est sous pression du raccordement à l'eau.

Vérifiez l'étanchéité du raccordement. Ouvrez lentement le robinet. Si nécessaire, modifiez la position du joint et du raccord vissé.

Ce lave-/sèche-linge n'est pas conçu pour un raccordement à l'eau chaude. Ne raccordez pas le lave-/sèche-linge à l'eau chaude.

Maintenance

En cas de remplacement, utilisez exclusivement un tuyau d'origine Miele présentant une pression d'éclatement supérieure à 14'000 kPa (140 bars).

Le filtre placé dans l'écrou fileté à l'extrémité libre du tuyau d'arrivée d'eau protège l'électrovanne d'arrivée d'eau.

Ne retirez pas ce tamis.

Accessoire : rallonge de tuyau

Un tuyau à gaine métallique de 1,5 m de long est disponible comme accessoire en option auprès de votre agent Miele ou du service après-vente.

Vidange

Le bain lessiviel est vidangé par une pompe de vidange d'une hauteur de refoulement de 1 m. Pour ne pas entraver la vidange, posez le tuyau sans plis. La crosse peut être accrochée à l'extrémité du tuyau. Si nécessaire, le tuyau peut être rallongé jusqu'à 5 m. Les accessoires sont disponibles auprès d'un revendeur Miele ou du service après-vente Miele.

Pour des hauteurs d'évacuation supérieures à 1 m (hauteur de refoulement max. 1,8 m), vous pouvez vous procurer une pompe de vidange de rechange auprès d'un revendeur Miele ou du service après-vente Miele. Pour des hauteurs d'évacuation supérieures à 1 m, le tuyau peut être rallongé jusqu'à 2,5 m. Les accessoires sont disponibles auprès d'un revendeur Miele ou du service après-vente Miele.

Possibilités de vidange :

1. Suspension dans un lavabo ou un évier :

Attention :

- Bloquez le tuyau pour qu'il ne glisse pas.
- Si l'eau est vidangée dans un lavabo, elle doit s'écouler suffisamment vite. Sinon, elle risque de déborder ou une partie de l'eau pourrait être à nouveau aspirée dans le lave-linges séchant

2. Raccordement à un tuyau d'évacuation en plastique avec manchon en caoutchouc (siphon non indispensable).
3. Évacuation dans un écoulement au sol (puits d'écoulement).
4. Raccordement à un lavabo avec raccord en plastique.

Installation

Raccordement à un lavabo

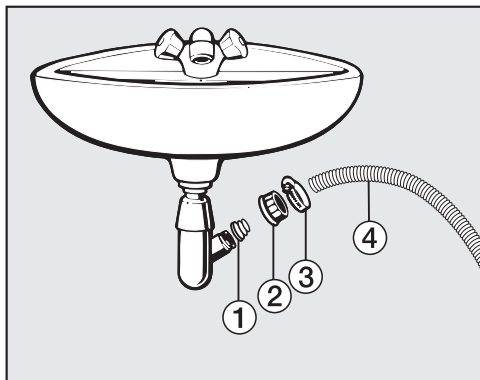

① Adaptateur

② Écrou-raccord du lavabo

③ Collier de serrage

④ Extrémité du tuyau

- Fixez l'adaptateur ① avec l'écrou-raccord du lavabo ② sur le siphon du lavabo.
- Enfilez l'extrémité du tuyau ④ sur l'adaptateur ①.
- À l'aide d'un tournevis, vissez le collier de serrage ③ à fond, juste derrière l'écrou-raccord du lavabo.

Raccordement électrique

Le lave-/sèche-linge est livré de série avec une fiche de raccordement, “prêt à brancher” dans une prise de sécurité.

Installez le lave-/sèche-linge de sorte que la prise soit facilement accessible. Si la prise n'est pas facilement accessible, vérifiez qu'un dispositif de sectionnement de chacun des pôles est prévu sur l'installation.

 Risque d'incendie en cas de surchauffe.

Le fonctionnement du lave-/sèche-linge sur des multiprises et des rallonges peut entraîner une surcharge des câbles.

Pour des raisons de sécurité, n'utilisez pas de rallonge ni de multiprises.

L'installation électrique doit satisfaire aux prescriptions en vigueur.

Pour des raisons de sécurité, nous recommandons l'utilisation d'un disjoncteur différentiel (RCD) du type  de l'installation domestique associée pour le raccordement électrique du lave-/sèche-linge.

Un câble d'alimentation réseau abîmé ne doit être remplacé que par un câble réseau spécial du même type (disponible auprès du SAV Miele). Pour des raisons de sécurité, seul un professionnel qualifié ou le SAV Miele doit se charger du remplacement.

Le mode d'emploi ou la plaque signalétique vous indique la puissance de raccordement et la protection électrique adaptée. Comparez ces informations avec les données du câble d'alimentation électrique sur place.

En cas de doute, contactez un électricien professionnel.

Le fonctionnement temporaire ou permanent sur un système d'alimentation électrique autonome ou non synchrone au réseau (comme les réseaux autonomes, les systèmes de secours) est possible. La condition préalable au fonctionnement est que le système d'alimentation électrique corresponde aux spécifications de la norme EN 50160 ou similaire.

Les mesures de protection prévues dans l'installation domestique et dans ce produit Miele doivent également être assurées dans leur fonction et leur mode de fonctionnement en fonctionnement isolé ou en fonctionnement non synchrone au réseau ou être remplacées par des mesures équivalentes dans l'installation. Comme décrit, par exemple, dans la publication actuelle de VDE-AR-E 2510-2.

Symboles d'entretien

Lavage	
Les degrés indiqués dans la cuve indiquent la température maximale à laquelle vous pouvez laver les articles.	
	Rythme de lavage normal
	Rythme de lavage doux
	Rythme de lavage très doux
	Lavage à la main
	Non lavable

Exemple pour la sélection de programme

Programme	Symboles d'entretien
ECO 40–60	
Coton	
Synthétique	
Délicat	
Laine	

Séchage	
	Température normale
	Température réduite
	Séchage en tambour interdit

Repassage au fer et à la calandre	
	env. 200 °C
	env. 150 °C
	env. 110 °C Le repassage à la vapeur peut provoquer des dommages irréversibles.
	Repassage au fer et à la calandre interdit

Nettoyage professionnel	
	Nettoyage avec solvants chimiques. Les lettres correspondent aux produits de nettoyage.
	Nettoyage à l'eau
	Nettoyage chimique interdit

Blanchiment	
	Tous les agents de blanchiment oxydants sont autorisés
	Blanchiment à l'oxygène uniquement
	Blanchiment interdit

Caractéristiques techniques

Hauteur	850 mm
Largeur	596 mm
Profondeur	714 mm
Profondeur avec porte ouverte	1'132 mm
Poids	env. 102 kg
Capacité de charge lavage	9,0 kg de linge sec
Capacité de charge séchage	6,0 kg de linge sec
Tension de raccordement	voir plaque signalétique
Puissance de raccordement	voir plaque signalétique
Fusible	voir plaque signalétique
Consommations	voir chapitre Consommations
Pression minimale de l'eau courante	100 kPa (1 bar)
Pression maximale de l'eau courante	1'000 kPa (10 bar)
Longueur du tuyau d'arrivée	1,55 m
Longueur du tuyau de vidange	1,50 m
Longueur du câble de raccordement	2,00 m
Hauteur max. de refoulement	1,00 m
Longueur max. de refoulement	5,00 m
Diodes électroluminescentes LED	Classe 1
Marques d'homologation	voir plaque signalétique
Consommation en mode arrêt	0,10 W
Mode veille avec maintien de la connexion au réseau	0,50 W
Bande de fréquence du module Wi-Fi	2'4000 GHz–2'4835 GHz
Puissance d'émission maximale du module Wi-Fi	< 100 mW

Déclaration de conformité

Par la présente, Miele déclare que ce lave-linge est conforme à la directive 2014/53/UE.

Le texte intégral de la déclaration de conformité UE est disponible à l'une des adresses suivantes :

- Produits, Téléchargements, sur www.miele.ch/fr/c/index.htm
- Service après-vente, Demande d'informations, Modes d'emploi, sur <https://miele.ch/manual> en saisissant le nom du produit ou la référence

Consommations

Programmes	°C	Charge	kg	Énergie	kWh	Eau	Litres	Durée du programme	h:min.	Température ¹	°C	Humidité résiduelle	%	Vitesse d'essorage	tr/min
Lavage du linge															
ECO 40–60*		9,0	9,0	0,90	65	3:19	43	42	1600						
		4,5	4,5	0,41	56	2:39	32	44	1600						
		2,5	2,5	0,20	28	2:29	24	46	1600						
Coton	60	9,0	9,0	1,45	65	2:29	56	50	1600						
	20 ²	9,0	9,0	0,45	75	2:39	20	50	1600						
Synthétique	30	4,0	4,0	0,34	52	1:59	30	30	1200						
Express ³	40	3,5	3,5	0,33	30	0:20	26	60	1200						
Laine	30	2,0	2,0	0,23	35	0:39	–	–	1200						
QuickPower	40	4,0	4,0	0,58	40	0:49	–	–	1600						
Lavage et séchage															
ECO 40–60* Séchage normal		6,0	6,0	3,90	92	7:19	32	0	1600						
		3,0	3,0	1,83	45	4:19	24	0	1600						

* Programme de contrôle de la conformité avec la législation de l'UE sur l'écoconception 2019/2023 et l'étiquetage énergétique conformément au règlement n°2019/2014

¹ Température maximale du linge atteinte lors du lavage principal.

² Programme 20 °C pour le linge en coton peu sale.

³ Option *Quick* activée

Lors des tests comparatifs, le dosage TwinDos doit être désactivé.

Remarque pour les clients

Les consommations peuvent différer des valeurs indiquées en fonction de la pression d'eau, de la dureté de l'eau, de la température de l'eau, de la température ambiante, du type et de la quantité de linge, des variations de tension du réseau et des options sélectionnées.

Les réglages vous permettent d'adapter l'électronique du lave-linge séchant à vos besoins. Vous pouvez modifier ces réglages à tout moment.

Ouvrir le menu Réglages

- Activez le lave-/sèche-linge.
- Faites défiler le menu principal jusqu'à ce que Réglages s'affiche.
- Effleurez la touche sensitive Réglages.

L'écran passe au menu Réglages.

Sélectionner les réglages

Les réglages sont regroupés en plusieurs zones.



- Sélectionnez la zone souhaitée.
- Parcourez la liste de sélection jusqu'à voir apparaître le réglage souhaité.
- Effleurez la touche sensitive pour modifier le réglage.

Modifier les réglages

- Modifiez la valeur affichées et confirmez avec *OK* ...
- ... ou effleurez une option pour la désélectionner.

L'option sélectionnée est surlignée en orange.

L'option sélectionnée est enregistrée. L'écran passe au menu Réglages ou retourne au menu précédent.

Quitter le menu Réglages

- Effleurez la touche sensitive ↶.

L'écran revient au niveau de menu précédent.

- Effleurez la touche sensitive ↷.

L'écran passe au menu principal.

Réglages

Commande / Affichage

Langue

Vous pouvez choisir entre plusieurs langues pour l'affichage.

Le drapeau  placé après le mot *Langue* sert de point de repère, au cas où l'utilisateur ne comprendrait pas la langue qui a été sélectionnée.

La langue sélectionnée est enregistrée.

Code de verrouillage

Le code PIN vous permet de protéger votre lave-/sèche-linge contre toute utilisation par des tiers non autorisés.

Sélection

- Activer

Votre code est 125 et peut être activé. Lorsque le code PIN est activé, il doit être entré après avoir enclenché le lave-/sèche-linge pour pouvoir utiliser ce dernier.

- Désactiver

Si vous souhaitez utiliser le lave-/sèche-linge sans saisir de code. Cette option apparaît seulement si vous aviez déjà activé le code PIN.

- Modifier

Vous pouvez choisir un code.

Si vous oubliez votre code PIN, seul le SAV Miele peut déverrouiller le lave-/sèche-linge.
Notez le nouveau code PIN.

Mémoire

Le lave-/sèche-linge enregistre les derniers réglages d'un programme (température, vitesse d'essorage et certaines options) après le démarrage du programme.

Lorsque ce programme de lavage est de nouveau sélectionné, le lave-/sèche-linge affiche les réglages mémorisés.

Dans le réglage d'usine, la Mémoire est désactivée.

Heure

L'heure du jour peut être réglée une fois le format heure paramétré.

Format temps

- 24 h (réglage d'usine)
- 12 h

Heure

- L'heure peut être réglée.

Volume

Le volume des différents signaux sonores peut être modifié.

- Volume signal de fin
- Bip de touches
- Mélodie d'accueil

Le réglage est effectué par pas de 7 et peut être également désactivé.

Luminosité de l'écran

La luminosité de l'écran peut être modifiée.

Le réglage s'effectue par pas de 7.

Unités

La température peut être indiquée en °C/Celsius ou en °F/Fahrenheit.

Le réglage d'usine est en °C/Celsius.

Comportem. son final

Le signal de fin indique que le programme est terminé. Vous pouvez décider combien de temps le signal de fin retentit.

Sélection

- Seulement 3x après la fin

Le signal de fin retentit trois fois à la fin du programme.

- Jusqu'à 1 h après la fin

Le signal de fin retentit jusqu'à l'arrêt automatique du lave-/sèche-linge (une heure maximum).

Déroulement programme

TwinDos

Vous pouvez définir et vérifier la lessive et la quantité de dosage utilisées.

Sélectionner lessive

Si vous souhaitez utiliser la fonction TwinDos avec une autre lessive qu'UltraPhase 1 et 2, vous devez vous procurer une cartouche vide TwinDos vide (accessoire en option).

La lessive UltraPhase 1 et 2 fonctionne toujours en duo. C'est pourquoi les réglages de l'autre compartiment sont automatiquement annulés lorsque vous utilisez une autre lessive.

Vous pouvez utiliser les produits suivants :

- Miele UltraPhase 1
- Miele UltraPhase 2
- Lessive universelle
- Lessive couleurs
- Lessive textile, délicats
- Lessive délicat/laine
- Adoucissant

Respectez les instructions de dosage du fabricant indiquées sur l'emballage.

La quantité de dosage appropriée pour la lessive sélectionnée doit être indiquée. L'écran vous guide pour effectuer les réglages.

Conseil : Si vous sélectionnez Aucun produit, le compartiment TwinDos correspondant sera mis hors service.

Modifier qtité dosage

Vous pouvez vérifier et corriger les valeurs réglées pour le dosage de lessive des compartiments ① et ②.

Réglages

Salissure

Vous pouvez déterminer le degré de salissure préréglé.

- Peu sale
- Normal (Réglage d'usine)
- Très sale

Niveau Hydro plus

Lorsque l'option *Hydro plus* est activée, quatre paliers vous sont proposés pour augmenter le niveau d'eau.

Sélection

- Normal (réglage d'usine)
- Plus ø
- Plus øø
- Plus øøø

Niv. rinçage maximal

Le niveau d'eau lors du rinçage peut toujours être réglé sur la valeur maximale.

Cette fonction est importante pour les personnes allergiques, afin d'obtenir le meilleur résultat de rinçage. La consommation d'eau augmente.

Réglage d'usine : fonction désactivée.

Durée de trempage

Vous pouvez régler la durée de trempage entre 30 minutes et six heures.

Vous pouvez moduler la durée par paliers de 30 minutes. La durée choisie sera appliquée dès sélection de l'option *Trempage*.

La durée par défaut est de 0:30 h.

Tps prélavage suppl. coton

Si vous avez des exigences particulières concernant le prélavage, vous pouvez en prolonger la durée de base fixée à 25 minutes.

Sélection

- Normal (réglage d'usine)
Le temps de prélavage est de 25 minutes.
- + 6 min
Le temps de prélavage est de 31 minutes.
- + 9 min
Le temps de prélavage est de 34 minutes.
- + 12 min
Le temps de prélavage est de 37 minutes.

Rythme délicat

Lorsque la fonction Délicat est activée, le déplacement du tambour est réduit. Des textiles peu sales peuvent être ainsi lavés plus en douceur.

Le rythme délicat peut être activé pour les programmes *Coton* et *Synthétique*.

Si la fonction Délicat est activée, tous les cycles de lavage desdits programmes utiliseront la fonction Délicat. Réglage d'usine : rythme délicat désactivé.

Protection antiplacage

Afin de réduire la probabilité de formation d'un anneau de linge, il est possible de limiter le nombre de tours pour l'essorage final.

Le réglage Protection antiplacage n'est compatible qu'avec le lavage et séchage continu.

Sélection

- Off (réglage d'usine)
- 900
- 1000
- 1100
- 1200

Paliers de séchage

Si besoin est, vous pouvez modifier les niveaux de séchage pour les programmes *Coton*, *Synthétique* et *Automatic +*.

Le réglage s'effectue par pas de 7.

Prolongation refroidissement

Vous pouvez prolonger la phase de refroidissement avant que le programme de séchage se termine. Le refroidissement du linge sera plus perceptible. L'extension n'est exécutée que si une étape de séchage est sélectionnée. L'extension du temps de refroidissement n'est pas active dans le temps de séchage.

La durée de refroidissement supplémentaire peut être échelonnée entre 0 min. (réglage usine) et 18 min.

Mise en réseau

Miele@home

Configurez la connexion du lave-/sèche-linge à un réseau Wi-Fi domestique.

Sélection

- Installation

Ce message apparaît uniquement si le lave-/sèche-linge n'est pas encore connecté à un réseau Wi-Fi.

Pour plus d'informations, consultez le chapitre "Première mise en service".

- Désactiver

Ce réglage n'est visible que si Miele@home est activé.

La configuration Miele@home est conservée, la fonction Wi-Fi est désactivée.

Réglages

- Activer

Ce réglage n'est visible que si Miele@home est désactivé.

La fonction Wi-Fi est réactivée.

- Etat de la connexion

Ce réglage n'est visible que si Miele@home est activé.

L'écran affiche la qualité de réception du Wi-Fi, le nom du réseau et l'adresse IP.

- Réinstaller

Ce réglage n'est visible que si Miele@home est configuré.

La connexion au réseau Wi-Fi est ré-initialisée, vous pouvez la reconfigurer.

- Restaurer

Ce réglage n'est visible que si Miele@home est configuré.

Le Wi-Fi est désactivé et la connexion au réseau Wi-Fi est réinitialisée au réglage d'usine.

Réinitialisez la configuration réseau si vous éliminez, vendez le lave-/sèche-linge ou si vous mettez en service un lave-/sèche-linge d'occasion. Cela permet de garantir que vous avez supprimé toutes les données personnelles et que le précédent propriétaire ne peut plus avoir accès au lave-/sèche-linge.

Pour pouvoir réutiliser Miele@home, vous devez effectuer une nouvelle installation.

Commande à distance

Le réglage Commande à distance est seulement visible si la fonction Miele@home a été configurée et activée.

Si vous avez installé l'application Miele sur votre terminal mobile, vous pouvez vérifier l'état de votre lave-/sèche-linge partout où vous vous trouvez et l'activer à distance.

Vous pouvez commander également le lave-/sèche-linge à distance via le programme *MobileStart*.

Vous pouvez désactiver le paramètre Commande à distance si vous ne souhaitez plus commander votre lave-/sèche-linge avec votre terminal mobile.

Il est également possible d'annuler un programme via l'app si la fonction Commande à distance n'est pas activée.

Avec la touche "Démarrage différé", configurez une plage horaire durant laquelle vous souhaitez démarrer votre lave-/sèche-linge puis lancez le démarrage différé (voir chapitre "Démarrage différé/SmartStart").

Vous pouvez démarrer le lave-/sèche-linge dans le créneau horaire enregistré par vos soins en envoyant un signal.

Si vous n'avez envoyé aucun signal jusqu'à l'heure de départ la plus tardive possible, le lave-/sèche-linge démarre automatiquement.

La commande à distance est activée en usine.

SmartGrid

Le réglage SmartGrid est seulement visible si la fonction Miele@home a été configurée et activée.

Vous pouvez définir une plage horaire durant laquelle votre lave-/sèche-linge démarre automatiquement.

Quand vous activez SmartGrid, la touche *Démarrage différé* a une nouvelle fonction.

Configurez SmartStart jusqu'avec la touche "Démarrage différé" (voir chapitre "Départ différé/SmartStart"). Le lave-/sèche-linge se met en marche dans le créneau horaire indiqué par vos soins dès la réception d'un signal envoyé par votre fournisseur d'énergie. Si aucun signal externe n'est envoyé jusqu'à l'heure de départ la plus tardive, le lave-/sèche-linge démarre automatiquement.

Réglage d'usine : fonction SmartGrid désactivée.

Mise à jour à distance

L'option de menu Mise à jour à distance n'est visible et sélectionnable que si les conditions préalables à l'utilisation de Miele@home sont remplies (voir chapitre "Première mise en service", paragraphe "Miele@home").

La fonction RemoteUpdate (mise à jour à distance) permet de mettre à jour le logiciel de votre lave-/sèche-linge. Si une mise à jour est disponible pour votre lave-/sèche-linge, ce dernier la téléchargera automatiquement. L'installation d'une mise à jour ne s'effectue pas automatiquement mais doit être démarrée manuellement par vos soins.

Même si vous n'installez pas de mise à jour, vous pouvez utiliser votre lave-/sèche-linge comme d'habitude. Miele recommande néanmoins d'installer les mises à jour.

Mise en marche/arrêt

RemoteUpdate est activé par défaut. Une mise à jour disponible est téléchargée automatiquement et doit être démarrée manuellement par vos soins.

Désactivez RemoteUpdate si vous ne souhaitez pas télécharger automatiquement les mises à jour.

Déroulement de RemoteUpdate

Des informations sur le contenu et les conséquences d'une mise à jour sont disponibles sur l'application Miele.

Un message s'affiche dès qu'une mise à jour du logiciel est disponible.

Vous pouvez installer immédiatement la mise à jour ou reporter l'installation à plus tard. La question est reposée lorsque le lave-/sèche-linge est remis en marche.

Si vous ne souhaitez pas installer la mise à jour, désactivez RemoteUpdate.

La mise à jour peut prendre plusieurs minutes.

Veuillez prendre en considération les remarques suivantes :

- Tant que vous ne recevez pas de notification, aucune mise à jour n'est disponible.
- Une fois qu'une mise à jour à distance est installée, vous ne pouvez pas revenir à une version précédente.

Réglages

- N'éteignez pas le lave-/sèche-linge pendant les mises à jour. Cela risquerait d'interrompre la mise à jour à distance et d'empêcher son installation.
- Certaines mises à jour du logiciel ne peuvent être réalisées que par le service après-vente Miele.

Paramètres de l'appareil

Droits d'auteur et licences pour les logiciels d'exploitation et de commande

Miele utilise son propre logiciel ou un logiciel tiers non couvert par une licence open source, pour faire fonctionner et contrôler l'appareil. Le présent logiciel/les composants de logiciel sont soumis à des droits d'auteur. Les droits d'auteur détenus par Miele et des tiers doivent être respectés.

De plus, cet appareil contient des composants logiciels distribués sous licence open source. Vous pouvez consulter les composants open source inclus ainsi que les avis de droit d'auteur correspondants, les copies des conditions de licence applicables et toute autre information dans l'appareil sous l'option de menu Réglages | Paramètres de l'appareil | Informations légales | Licences open source. Les dispositions de responsabilité et de garantie des conditions de licence open source qui y figurent ne s'appliquent qu'à l'égard des ayants droit respectifs.

Droits d'auteur et licences pour le module de communication

Miele utilise son propre logiciel ou un logiciel tiers non couvert par une licence open source, pour faire fonctionner et contrôler le module de communication. Le présent logiciel/les composants de logiciel sont soumis à des droits d'auteur. Les droits d'auteur détenus par Miele et des tiers doivent être respectés.

De plus, ce module de communication contient des composants logiciels distribués sous licence open source. Vous pouvez consulter les composants open source inclus ainsi que les avis de droit d'auteur correspondants, les copies des conditions de licence applicables et toute autre information localement via IP et un navigateur web (*http://<ip adresse>/Licenses*). Les dispositions de responsabilité et de garantie des conditions de licence open source qui y figurent ne s'appliquent qu'à l'égard des ayants droit respectifs.

Heures de fonctionnem.

Vous pouvez consulter le nombre total d'heures de lavage et de séchage du lave-/sèche-linge.

Conditions d'installation

Pression d'eau faible

Si la pression de l'eau est faible, le lave-/sèche-linge interrompt le programme avec le message d'erreur : arrivée d'eau.

Si la pression de l'eau est faible, ce réglage peut être sélectionné pour garantir une arrivée d'eau adéquate.

Dans le réglage d'usine, Pression d'eau faible est désactivé.

Refroidissement bain lessiviel

À la fin du lavage principal, de l'eau est rajoutée dans le tambour pour refroidir le bain lessiviel.

Le refroidissement du bain lessiviel s'effectue lors de la sélection du programme Coton et d'une température de 70 °C et plus.

Activation du refroidissement du bain lessiviel :

- pour éviter tout risque d'ébouillantage si le tuyau de vidange est accroché à un lavabo ou un évier
- dans les bâtiments non pourvus d'un tuyau d'évacuation conforme à la norme DIN 1986

Réglage d'usine : refroidissement du bain désactivé.

Réduction de température

L'eau présente un point d'ébullition plus bas en altitude. À partir d'une altitude de 2'000 m, Miele recommande d'activer la réduction de la température pour éviter "l'ébullition de l'eau". La température maximale est réduite à 80 °C, même lorsqu'une température plus élevée est sélectionnée.

Réglage d'usine : réduction de la température désactivée.

Réglage usine

Réglage usine

Tous les réglages sont réinitialisés sur les réglages d'usine.

La langue, l'heure, les réglages réseau, les programmes favoris et les heures de fonctionnement ne sont pas réinitialisés.

Miele AG

Limmatstrasse 4
8957 Spreitenbach

Miele SA

Sous-Riette 23
1023 Crissier

Tél. 0848 848 048
www.miele.ch/contact

www.miele.ch

WTW 800-70 CH

fr-CH

M.-Nr. 12 931 700 / 00 / 002