

WTI 300-60 CH

Lave-/sèche-linge WT1 :

8/5 kg | 1'600 tr/min | QuickPower | SteamCare | Hygiène contrôlée



- Un entretien du linge parfait testé pour une durée de 20 ans#\*
- 2 en 1 : laver 8 kg et sécher 5 kg de linge dans un seul appareil
- Laver et sécher en un tournemain – QuickPower
- SteamCare réduit le temps de repassage jusqu'à 50 % et rafraîchit vos habits
- Élimination fiable de 99,9 %\*\* des bactéries de votre linge

\* Pendant la phase de développement de la série de lave-/sèche-linge WT1, Miele a testé les modèles et les composants principaux en effectuant 5'000 cycles de lavage et 4'000 cycles de séchage (= cinq cycles de lavage et quatre cycles de séchage par semaine pour 50 semaines par an) dans différents programmes. En savoir plus : [miele.com/20years](http://miele.com/20years)

\*\* Pour une description de la méthode de contrôle de l'hygiène, veuillez suivre le lien suivant : <http://www.miele.com/testcriteria-wd>

Numéro EAN: 4002516400073 / Numéro de matériel: 11664860 /

Ancien Numéro de matériel: 11TI3604CH

Informations générales	
Référence du modèle	WTI 300-60 CH
Numéro de matériel du fabricant	11664860
Numéro EAN	4002516400073
Catégorie marketing	Platine
Modèle	
Superposable en colonne	•
Butée de porte	droite
Side-by-Side	•
Encastrable sous plan	•
Encastrable	•
Modèle	
Lave-linge à chargement frontal	•
Lave-linge fonct. sèche-linge	
Lavage et séchage en continu	•
Mesure électronique de l'humidité résiduelle	•
Sèche-linge à condensation avec refroidissement par eau	•
Thermo-essorage	•
Essorage	
Vitesse d'essorage maximale	1600
Arrêt cuve pleine	•
Fonction "sans essorage"	•
Design	
Couleur d'appareil	Blanc lotus
Couleur du bandeau	Blanc lotus
Design de porte	Chrome
Couleur du sélecteur rotatif	Anneau blanc lotus/chromé
Type de bandeau de commande	droit
Type de commande	Sélecteur rotatif
Écran	ComfortSensor blanc, 1 ligne
Performance de nettoyage	
Technologie de lavage innovante PowerWash	•
Dosage par portion CapDosing	•
Protection du linge	
Tambour Hydrogliss	•
Charge en kg pour le lavage	8
Charge en kg pour le séchage	5
Technologie PerfectCare	•
Confort d'utilisation	
Mise en réseau avec Miele@home	•
Démarrage différé jusqu'à 24 h	•
Affichage du temps restant	•
Affichage du déroulement du programme	à l'écran
Rinçage automatique des peluches	•
Éclairage du tambour	LED
MultiLingua	•
Bac à produits AutoClean	•

WTI 300-60 CH

Lave-/sèche-linge WT1 :

8/5 kg | 1'600 tr/min | QuickPower | SteamCare | Hygiène contrôlée



Numéro EAN: 4002516400073 / Numéro de matériel: 11664860 /

Ancien Numéro de matériel: 11TI3604CH

AddLoad

•

### Efficacité et durabilité

Classe d'efficacité énergétique (A-G)	A
Classe d'efficacité énergétique lavage et séchage (A-G)	D
Consommation d'énergie pondérée par 100 cycles de marche pour le cycle de marche complet en kWh	262
Consommation d'énergie pondérée par 100 cycles de marche pour le cycle de lavage en kWh	46
Consommation d'eau pondérée par cycle de marche pour le cycle de lavage en l	47
Consommation d'eau pondérée par cycle de marche pour le cycle de marche complet en l	68
Classe d'efficacité d'essorage (A-G)	A
Classe d'émissions de bruit acoustique dans l'air (pendant l'essorage) (A-D)	A
Émissions de bruit acoustique dans l'air pendant l'essorage en dB(A) re1pW	69
Durée du programme à capacité nominale pour le cycle de lavage	219
Durée du programme à capacité nominale pour le cycle de marche complet	389
Consommation en mode arrêt en W	0,30
Consommation en mode veille avec maintien de la connexion au réseau en W	0,60
Lavage à basse température "froid" et "20 °C"	•
Capacité variable automatique	•
Débitmètre	•
Contrôle d'excès de mousse	•
Moteur ProfiEco	•
<b>Programmes de lavage</b>	
QuickPower	•
Automatic	•
Coton	•
Non repassable	•
Chemises	•
Soie (lavage à la main)	•
Laine (lavage à la main)	•
Programme Express	•
Textiles foncés	•
Jeans	•
Textiles Outdoor	•
Imperméabilisation	•
Textiles sport	•
Chaussures de sport	•
Duvets	•
Voilages	•
Entretien des appareils	•
Coton flèche	•
ECO 40-60	•

WTI 300-60 CH

Lave-/sèche-linge WT1 :

8/5 kg | 1'600 tr/min | QuickPower | SteamCare | Hygiène contrôlée

Numéro EAN: 4002516400073 / Numéro de matériel: 11664860 /

Ancien Numéro de matériel: 11T13604CH

<b>Programmes de séchage</b>	
QuickPower	•
Automatic	•
Coton	•
Coton flèche	•
Non repassable	•
Délicat	•
Chemises	•
Soie	•
Laine	•
Programme Express	•
Textiles foncés	•
Jeans	•
Outdoor	•
Imperméabilisation	•
Textiles sport	•
Chaussures de sport	•
Air chaud	•
Rafrâichir	•
Finish vapeur	•
<b>Options de lavage</b>	
Court	•
Trempage	•
Prélavage	•
Hydro plus	•
Rinçage supplémentaire	•
Défroissage à la vapeur	•
Signal sonore	•
AllergoWash	•
Célibataire	•
<b>Options de séchage</b>	
Rotation infroissable	•
Délicat	•
<b>Sécurité</b>	
Système AquaSécurité	Waterproof-Metal
Code PIN	•
Interface optique	•
<b>Caractéristiques techniques</b>	
Dimensions en mm (largeur)	596
Dimensions en mm (hauteur)	850
Dimensions en mm (profondeur)	637
Profondeur de l'appareil avec la porte ouverte en mm	1055
Poids en kg	97
Tension en V	220-240
Protection par fusible en A	10
Fréquence en Hz	50
Puissance de raccordement totale en kW	2,10-2,40
Longueur du câble d'alimentation électrique en m	2

WTI 300-60 CH

Lave-/sèche-linge WT1 :

8/5 kg | 1'600 tr/min | QuickPower | SteamCare | Hygiène contrôlée



Numéro EAN: 4002516400073 / Numéro de matériel: 11664860 /

Ancien Numéro de matériel: 11T13604CH

Longueur du câble d'alimentation électrique en m	2,0
--	-----

Longueur du câble d'alimentation électrique en m	2
--	---

<b>Accessoires fournis</b>	
----------------------------	--

3 Caps	•
--------	---

Bon d'achat pour lessive Miele	•
--------------------------------	---

WTI 300-60 CH

Lave-/sèche-linge WT1 :

8/5 kg | 1'600 tr/min | QuickPower | SteamCare | Hygiène contrôlée

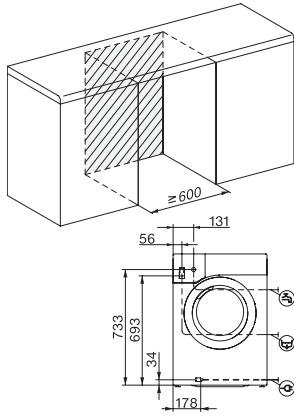

WT1 8/5 kg, installation drawing, slanted facia or straight facia, measures in mm

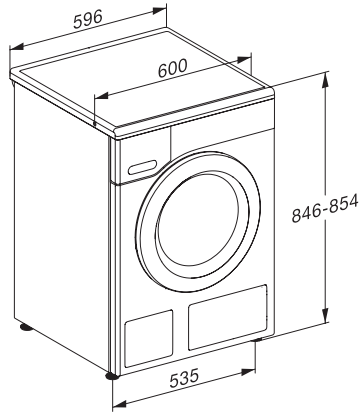

WT1 8/5 kg, drawing, straight facia, measures in mm

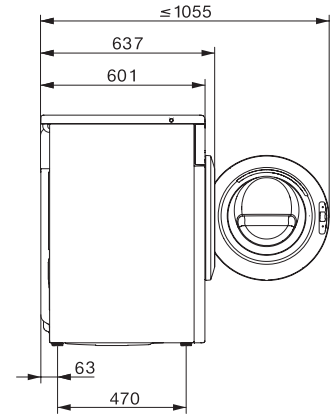

WT1 8/5 kg, drawing, straight facia, measures in mm

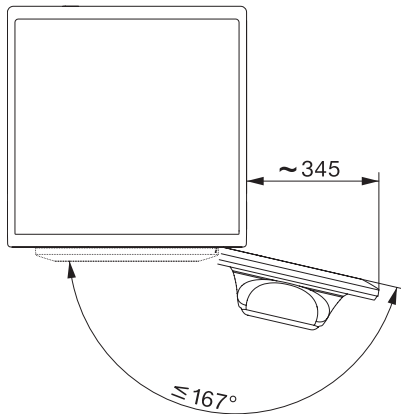

WT1 8/5 kg, drawing, straight facia, measures in mm