

iQ700, Sèche-linge à pompe à chaleur, 9 kg WQ46B2D0CH



Accessoires en option

WZ20600	Corbeille pour lainages
WZ27500	KIT DE SUPERP+TABL BLANC SL WT..R/WT..X
WZ27510	KIT DE SUPERP SS TABL BLANC SL WT..R/..X

Le sèche-linge intelligent pour un séchage rapide et délicat avec une économie d'énergie A+++ -10 %*, équipé des fonctions varioSpeed et intelligentDry commandées via Home Connect.

- ✓ selfCleaning condenser : Nettoie automatiquement le condenseur pour garantir d'excellents résultats et une faible consommation d'énergie constante.
- ✓ Home Connect : L'application qui vous permet de contrôler votre sèche-linge où que vous soyez.
- ✓ Contrôle à distance : Gardez toujours un œil sur votre sèche-linge, où que vous soyez.
- ✓ Commande à distance : Gérez vos lessives à l'aide d'un smartphone.
- ✓ Commande vocale : votre sèche-linge fait exactement ce que vous lui demandez.

Équipement

Données techniques

Type de construction:	Appareil pose libre
Top amovible:	Non
Emplacement de la charnière de la porte:	droite réversible
Longueur du cordon électrique:	145 cm
Dimensions du produit:	842x598x613 mm
Poids net:	54.8 kg
Fluorinated greenhouse gases:	R290
Hermetically sealed equipment:	Oui
Code EAN:	4242003928486
Puissance de raccordement:	600 W
Intensité:	10 A
Tension:	220-240 V
Fréquence:	50 Hz
Capacité maximale:	9.0 kg
Classe d'efficacité énergétique ¹ :	C
Consommation d'énergie pondérée par cycle (UE 2017/1369):	0.95 kWh/cycle
Consommation énergétique pondérée pour 100 cycles (UE 2017/1369):	95 kWh/100 cycles
Efficacité de condensation (UE 2017/1369):	91 %
Durée du programme à mi-capacité (UE 2017/1369):	2:36
Durée du programme à la capacité nominale (UE 2017/1369):	4:20



¹ Sur une échelle de classes d'efficacité énergétique de A à G

iQ700, Sèche-linge à pompe à chaleur, 9 kg WQ46B2DOCH

Équipement

Informations générales

- Classe d'efficacité énergétique¹ : A+++
- 10% more efficient than energy efficiency class A+++***
- Énergie²: 174 kWh
- Capacité: 1 - 9 kg
- Programme duration³: 260 min
- Niveau sonore: 58 dB (A) re 1 pW
- Classe d'efficacité de la condensation⁴: A
- Efficacité de la condensation⁵: 91 %

Programmes

- Programmes standard: Coton, Synthétiques.
- Programme de linge de lit: réduit l'emmêlement des gros articles grâce au tambour réversible
- Silent dry : programme spécial pour un séchage plus silencieux
- programmes via l'appli : Silent Dry, Laine finish, Time program cold
- Programmes spéciaux: Coton, Chemises, Cotton Eco, Lingerie, Serviettes, Oreiller, Mix, Outdoor, Speed 40', Synthétiques, Minuterie chaud

Options

- Home Connect : commande et surveillance à distance, gestion énergétique, diagnostic à distance, fonction IntelligentDry, programmes supplémentaires téléchargeables. Maintiens toujours ton appareil à jour grâce à la mise à jour du micrologiciel.
- smartDry/IntelligentDry
- varioSpeed : pour un séchage plus rapide dans certains programmes
- Option "demi-charge": optimise le séchage pour les petites charges.
- Programme 120 min anti-froissement à la fin de programme
- Touches touchControl: Iron dry, Cupboard dry, Cupboard dry+, Terminer la programmation de séchage 24 h, Anti-froissement, my favorite, Power Button, Démarrage à distance, Délicat, Start / Reload / Pause, SpeedPerfect, 24 h Terminer la programmation de séchage 24 h

Confort et sécurité

- selfCleaning Condenser
- directTouch Plus : panneau d'affichage élégamment incliné pour une commande intuitive
- Recommandation de charge
- Indication de rechargement
- autoDry:programmes de séchage à humidité contrôlée
- Sélecteur rétro-éclairé avec fonction marche/arrêt intégrée
- Système de tambour softDry: Tambour en inox, aubes Softdesign
- Design antiVibration: silence et stabilité extrême
- Non
- Éclairage intérieur des tambours: LED
- Kit pour évacuation de l'eau de condensation
- Sécurité enfants
- Signal en fin de programme
- Compteur de cycles : suivez le nombre programmes effectués

- Porte à ouverture latérale charnières à droite, Porte réversible
- chrome, blanc
- Crochets de fermeture en métal
- Possibilité d'installation sous le plan de travail sur des meubles d'une hauteur de 85 cm ou plus
- Hauteur x Largeur appareil: 84.2 cm x 59.8 cm
- Profondeur appareil hors hublot: 61.3 cm
- Profondeur porte incluse: 66.5 cm
- Profondeur appareil porte ouverte: 110.5 cm
- Technologie pompe à chaleur avec agent de refroidissement eco-friendly R290

¹Échelle des classes d'efficacité énergétique de A+++ to D

² Consommation d'énergie kWh par an, basée sur 160 cycles de séchage du programme coton standard à pleine charge et à charge partielle, et la consommation des modes de faible puissance.

³ Durée du programme coton standard à pleine charge

⁴ Sur une échelle de classe d'efficacité de condensation de A to G

⁵ Efficacité de la condensation pondérée pour le programme coton standard à pleine charge et à charge partielle.

*** 10% plus efficace(174 kWh/year) que la valeur limite (194 kWh/an) de la classe d'efficacité énergétique A+++ dans la catégorie 9kg selon le règlement délégué UE 392/2012

iQ700, Sèche-linge à pompe à chaleur, 9 kg WQ46B2D0CH

Dessins sur mesure

Mesures en mm

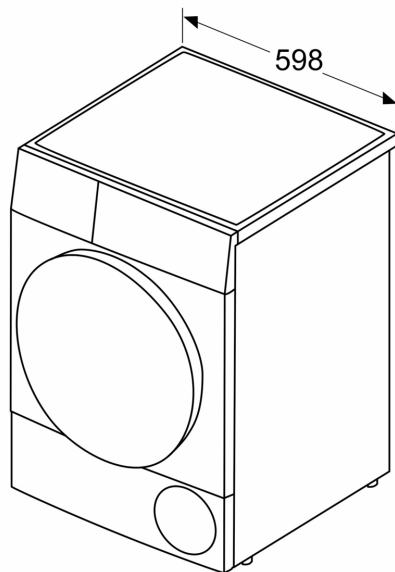

Mesures en mm

